

**C532/ES5432**

**OKI**

# Benutzerhandbuch



# Inhaltsverzeichnis

<b>1 Vor dem Start</b>	<b>4</b>
Vorsichtsmaßnahmen zur Sicherheit	5
Allgemeine Sicherheitsanweisungen	6
Über dieses Handbuch	8
Über Beschreibungen	8
Warenzeichen und andere Informationen	10
Lizenz	12
<b>2 Einrichten</b>	<b>13</b>
Installationsanforderungen	14
Installationsumgebung	14
Aufstellraum	15
Überprüfung des Zubehörs	17
Entpacken und Installieren des Geräts	18
Installieren der optionalen Ausrüstung	21
Installieren des Drahtlos-LAN-Moduls	21
Anbringen der zusätzlichen Kassette	22
Einstellen des Druckertreibers	24
Anschließen des Netzkabels	26
Verbindung eines LAN-Kabels/USB-Kabels	28
Verbindung eines LAN-Kabels	28
Verbindung eines USB-Kabels	30
Papier in das Fach einlegen	32
Einrichtung dieses Geräts	34
Spracheinrichtung	34
Datum und Uhrzeit einstellen	35
Einstellung des Administratorkennworts	36
Netzwerkeinstellungen	36
Testdruck	37
Verbindung mit einem drahtlosen LAN (nur bei installiertem drahtlosen LAN-Modul)	38
Vor der Verbindung mit einem Drahtlosen LAN	38
Aktivierung Drahtlosen LAN Verbindung	39
Verbindung mit einem Zugangspunkt (Infrastruktur)	40
Verbindung direkt mit dem Gerät	44
Installation eines Treibers und Software auf dem Computer	46
Für Windows	46
Für Mac OS X	49

<b>3 Basisfunktionen</b>	<b>52</b>
Bezeichnungen der Teile	53
Vorderansicht	53
Rückansicht	54
Geräteinnere	54
Grundlegende Funktionen des Bedienfeldes	55
Bezeichnungen und Funktionen	55
Eingabe mit der Zehnertastatur	56
An- und Ausschalten des Geräts	57
Einschalten des Geräts	57
Abschalten des Geräts	58
Papier einlegen	59
Informationen zu den Papierarten, die eingelegt werden können	59
Papier in Fach 1/2/3 einlegen	62
Papier in das Mehrzweckfach einlegen	64
Papierlagerung	66
<b>4 Drucken</b>	<b>67</b>
Von einem Computer aus drucken (Windows)	68
Für Windows PCL-Druckertreiber	68
Für Windows PS-Druckertreiber	69
Drucken von einem Computer aus (Mac OS X)	71
Abbrechen eines Druckauftrags	72
Über Anzeigen und Funktionen jedes Druckertreibers	73
Windows PCL-Druckertreiber	73
Windows PS Druckertreiber Zweiseitiger Druck	75
Mac OS X PS Druckertreiber	77
<b>5 Wartung</b>	<b>82</b>
Ersetzen von Verbrauchsmaterialien	83
Vorsicht beim Ersetzen von Verbrauchsmaterialien	83
Ersetzen der Tonerkartusche	84
Austauschen der Bildtrommel	88
Austauschen der Bildtrommel und der Tonerkartusche gleichzeitig	91
Reinigung der Geräteteile	94
Reinigung LED-Kopfes	94
<b>6 Fehlerbeseitigung</b>	<b>96</b>
Wenn Papierstaus auftreten	97
Wenn der Fehlercode „370“, „371“, „372“ lautet	97
Wenn der Fehlercode „380“, „381“, „382“, „385“, „389“ lautet	101

Wenn der Fehlercode „390“ lautet .....	104
Wenn der Fehlercode „391“, „392“, „393“ lautet .....	106
Wenn der Fehlercode „409“ lautet .....	108
Probleme beim Drucken .....	112
Drucken nicht möglich .....	112
Wenn auf dem Bedienfeld eine Fehlermeldung angezeigt wird .....	114
Liste mit Fehlermeldungen .....	114
<b>7 Betriebsverwaltung/ Technische Daten .....</b>	<b>123</b>
Ändern des Administratorkennworts .....	124
Einsparung des Stromverbrauchs mit der Energiesparfunktion .....	125
Legen Sie die Länge der Leerlaufzeit fest, die vergeht, bis der Energiesparmodus aktiv wird. ....	125
Festlegen der Länge der Leerlaufzeit, die vergeht, bis der Ruhezustand aktiv wird .....	126
Einschränkungen bei der Energiesparfunktion .....	126
Gerät automatisch abschalten (Autom. Abschaltung) .....	127
Festlegen der Länge der Leerlaufzeit, die vergeht, bis die Autom. Abschaltung funktioniert .....	128
Technische Daten .....	129
Allgemeine Spezifikationen .....	129
Technische Daten des Druckers .....	130
Technische Daten des Netzwerks .....	131
Spezifikationen für drahtloses LAN (Option) .....	131
<b>Contact Us .....</b>	<b>133</b>

# 1

## Vor dem Start

---

Vorsichtsmaßnahmen zur Sicherheit

Allgemeine Sicherheitsanweisungen



Über dieses Handbuch

Warenzeichen und andere Informationen

Lizenz









## Vorsichtsmaßnahmen zur Sicherheit



---





 <b>WARNUNG</b>	Weist auf zusätzliche Informationen hin, die, falls sie nicht beachtet werden oder den Richtlinien nicht gefolgt wird, Verletzungen oder Tod zur Folge haben können.
 <b>ACHTUNG</b>	Weist auf zusätzliche Informationen hin, die bei Nichtbeachten Verletzungen zur Folge haben können.

## Allgemeine Sicherheitsanweisungen

 <b>WARNUNG</b>	
	Berühren Sie nicht den Sicherheitsschalter im Inneren dieses Druckers. Hochspannung kann auftreten, was einen elektrischen Schlag zu Folge haben kann. Es kann sich auch ein Zahnrad drehen, was zu Verletzungen führen kann.
	Verwenden Sie kein leicht brennbares Spray in der Nähe dieses Druckers. Einige Teile im Inneren der Maschine können sehr heiß werden, was möglicherweise zu einem Brand führen kann.
	Wenn die Abdeckung sehr heiß wird, das Gerät Rauch ausstößt oder Geruch verströmt oder Sie ein seltsames Geräusch hören, ziehen Sie den Netzstecker aus der Steckdose und kontaktieren Sie Ihren Händler. Es kann zu einem Brand kommen.
	Wenn Flüssigkeiten wie Wasser in das Innere des Druckers gelangen, ziehen Sie den Netzstecker aus der Steckdose und kontaktieren Sie Ihren Händler. Es kann zu einem Brand kommen.
	Wenn Sie eine Büroklammer oder einen anderen Fremdkörper in die Maschine fallen lassen, ziehen Sie den Netzstecker aus der Steckdose, und entfernen Sie die Fremdkörper. Es kann zu einem Stromschlag, Feuer oder zu Verletzungen kommen.
	Führen Sie keine Bedienschritte durch und zerlegen Sie das Gerät nicht, sofern nicht in dieser Bedienungsanleitung angegeben. Es kann zu einem Stromschlag, Feuer oder zu Verletzungen kommen.
	Wenn die Maschine hinfällt oder die Abdeckung beschädigt wird, ziehen Sie den Netzstecker aus der Steckdose und kontaktieren Sie Ihren Händler. Es kann zu einem Stromschlag, Feuer oder zu Verletzungen kommen.

 <b>WARNUNG</b>	
	Trennen Sie das Gerät regelmäßig vom Stromnetz, um die Stecker und die Räume zwischen den Steckern zu reinigen. Wenn der Netzstecker in die Steckdose über einen längeren Zeitraum eingesteckt bleibt, sammelt sich Staub auf den Steckern und es kann zu einem Kurzschluss kommen, was möglicherweise zu einem Brand führen kann.
	Saugen Sie verschütteten Toner nicht mit einem elektronischen Staubsauger auf. Verschütteten Toner mit einem elektrischen Staubsauger aufzusaugen kann aufgrund von Funkenbildung aus elektrischen Kontakten oder aufgrund von anderen Gründen zu Feuer führen. Wenn Toner auf dem Boden oder an anderen Orten verschüttet wird, wischen Sie den Toner vorsichtig mit einem feuchten Lappen oder einem anderen Tuch auf und achten Sie darauf den Toner nicht zu verteilen.
	Stecken Sie keine Gegenstände in das Lüfterloch. Es kann zu einem Stromschlag, Feuer oder zu Verletzungen kommen.
	Stellen Sie keine mit Wasser gefüllten Tassen oder andere Gegenstände auf das Gerät. Es kann zu einem Stromschlag oder Feuer kommen.
	Lassen Sie keinen Haustierurin oder andere Flüssigkeiten in das Innere dieser Maschine geraten und lassen diese Maschine nicht feucht werden. Es kann zu einem Stromschlag oder Feuer kommen.
	Wenn die Druckerabdeckung geöffnet ist, berühren Sie nicht die Fixiereinheit. Dies kann zu Verbrennungen führen.
	Werfen Sie die Tonerkartusche oder die Bildtrommel nicht ins Feuer. Der Toner kann sich entzünden, was Verbrennungen zur Folge hat.
	Verbinden Sie das Netzkabel, weitere Kabel oder das Erdungskabel nur so, wie im Benutzerhandbuch angegeben. Es kann zu einem Brand kommen.

 <b>WARNUNG</b>	
	Der Betrieb von UVS (unterbrechungsfreie Stromversorgung) oder Wechselrichter ist nicht gesichert. Verwenden Sie keine unterbrechungsfreie Stromversorgung oder Inverter. Es kann zu einem Brand kommen.

 <b>ACHTUNG</b>	
	Halten Sie sich nicht in der Nähe der Papierausgabe auf, wenn das Gerät eingeschaltet ist oder wenn der Druckvorgang läuft. Dies kann zu Verletzungen führen.
	Berühren Sie die Flüssigkristallanzeige nicht, wenn diese beschädigt ist. Dies kann zu Verletzungen führen. Sollte auslaufende Flüssigkeit (Flüssigkristall) aus der Flüssigkristallanzeige in die Augen oder in den Mund gelangen, sofort mit reichlich Wasser auswaschen. Falls notwendig, ärztlichen Rat einholen.
	Bildtrommel oder Tonerkartusche nicht auseinander nehmen oder gewaltsam öffnen. Sie könnten verschütteten Toner einatmen oder der Toner gelangt an Ihre Hände oder Kleidung, was diese verschmutzt.

**HINWEIS!**

Dieses Produkt ist nicht für die Verwendung im unmittelbaren Gesichtsfeld am Bildschirmarbeitsplatz vorgesehen. Um störende Reflexionen am Bildschirmarbeitsplatz zu vermeiden darf dieses produkt nicht im unmittelbaren Gesichtsfeld platziert werden.

## Über dieses Handbuch

Hier werden verschiedene Informationen über dieses Handbuch zur Verfügung gestellt. Lesen Sie diese Abschnitte, bevor Sie dieses Handbuch verwenden.

### • Haftungsausschluss

Es wurden alle Anstrengungen unternommen, um sicherzustellen, dass die in dieser Veröffentlichung enthaltenen Informationen vollständig und richtig sind und dem aktuellsten Stand entsprechen. Der Hersteller übernimmt keinerlei Verantwortung für die Konsequenzen von Irrtümern außerhalb der Kontrolle des Unternehmens. Zudem kann der Hersteller keine Garantie dafür übernehmen, dass durch andere Hersteller vorgenommene Änderungen an Software und Geräten, die in diesem Handbuch erwähnt werden, die Gültigkeit der hierin enthaltenen Informationen unbeeinträchtigt lassen. Die Erwähnung von Software-Produkten von Drittherstellern lässt nicht notwendigerweise den Schluss zu, dass sie vom Hersteller empfohlen werden.

Obwohl größte Sorgfalt darauf verwendet wurde, die hierin enthaltenen Informationen so akkurat und hilfreich wie möglich weiterzugeben, übernehmen wir keinerlei Garantie hinsichtlich ihrer Genauigkeit und Vollständigkeit.

### • Copyright des Handbuchs

Alle Rechte sind der Oki Electric Industry Co., Ltd. vorbehalten. Kein Teil dieses Dokuments darf in irgendeiner Form oder durch irgendwelche Mittel ohne vorherige schriftliche Genehmigung von Oki Electric Industry Co., Ltd. reproduziert werden.

© 2017 Oki Electric Industry Co., Ltd.

### • Handbuchverzeichnis

Das folgende Handbuch ist diesem Produkt beigelegt.

- Benutzerhandbuch (PDF) ----- Wird in der DVD-ROM gespeichert, die im Lieferumfang des Geräts enthalten ist.
- Erweitertes Handbuch (PDF) ----- Laden Sie dieses Handbuch von der Webseite herunter und nehmen Sie es als Referenz.

### • [Über Beschreibungen](#)

- Verwendung dieses Handbuchs (Anleitung für Fortgeschrittene)

## Über Beschreibungen

Markierungen, Symbole, Abbildungen und andere Beschreibungen werden zur Verfügung gestellt.

- [Über Markierungen](#)
- [Über Symbole](#)
- [Über Abbildungen](#)



Wenn nicht anders angegeben verwendet dieses Handbuch Screenshots der folgenden Bildschirme.

- Für Windows: Windows 7
- Für Mac OS X: Mac OS X 10.9

[OKI Printer (OKI-Drucker)] kann als Modellname verwendet werden.

Je nach Version Ihres Betriebssystems, Modells oder Ihrer Version kann die Beschreibung dieses Handbuchs variieren.

## Über Markierungen

Dieses Handbuch verwendet die folgenden Markierungen.

Symbol	Bedeutung
	Zeigt die Vorsichtsmaßnahmen und Einschränkungen für den korrekten Betrieb dieses Geräts an. Versichern Sie sich, dass Sie diese durchlesen, um einen korrekten Betrieb des Geräts zu versichern.
	Zeigt für die Verwendung des Geräts nützliche Informationen an. Dies sollte durchgelesen werden.
	Zeigt ein Referenzthema an. Durchlesen, wenn mehr Informationen benötigt werden.
	Zeigt ein bezogenes Thema an. Durchlesen, wenn bezogene Informationen benötigt werden.

## Über Symbole

Dieser Abschnitt beschreibt die Symbole und deren Bedeutung in diesem Handbuch.

Symbol	Bedeutung
Abbildung (Bezeichnung der Schaltfläche)	Zeigt eine Schaltfläche (Bezeichnung der Schaltfläche) am Bedienfeld des Geräts an.
□	Zeigt Menüname, Elementname, Option und andere Elemente an, die auf der Anzeige des Bedienfelds zu sehen sind. Zeigt den Namen von Menü, Fenster oder Dialogfeld an, die auf dem Computerbildschirm angezeigt werden. Diese können in Beschreibungen oder Abbildungen in Prozeduren eindeutig unterschieden werden.
" "	Zeigt eine Nachricht auf der Anzeige oder einen eingegebenen Text an. Zeigt Dateinamen auf dem Computer an. Zeigt den Titel des Themas eines Linkziels an.
< >	Zeigt eine Taste auf der Computertastatur an.
>	Zeigt an, wie das gewünschte Menü von Gerät oder Computer angezeigt werden kann.

## Über Abbildungen

Die Abbildungen von C532 werden in diesem Handbuch als Beispiele verwendet.

Bei den in diesem Handbuch verwendeten Abbildungen auf der Anzeige handelt es sich um die werksseitigen Standardeinstellungen.



Abhängig von Ihrem Modell kann diese Beschreibung abweichend sein.

## Warenzeichen und andere Informationen

OKI ist eine eingetragene Marke von Oki Electric Industry Co., Ltd.

ENERGY STAR ist eine Marke der United States Environmental Protection Agency.

Microsoft, Windows, Windows Server, Windows Vista und Internet Explorer sind eingetragene Marken der Microsoft Corporation.

Apple, Macintosh, Mac und Mac OS sind eingetragene Marken von Apple Inc.

iPad, iPhone, iPod, iPod touch und Safari sind eingetragene Warenzeichen der Apple Inc., registriert in den USA und anderen Ländern.



AirPrint und das AirPrint-Logo sind eingetragene Warenzeichen der Apple Inc.

Google, Google Docs, Android, und Gmail sind Marken von Google Inc.

Google Cloud Print ist eine Handelsmarke von Google Inc.

Adobe, Illustrator, Photoshop, PostScript und Reader sind Marken bzw. Marken der Adobe Systems Incorporated in den Vereinigten Staaten und in anderen Ländern.

FeliCa ist ein eingetragenes Warenzeichen der Sony Corporation.

MIFARE ist ein Warenzeichen der NXP Semiconductors.

Andere Produkt- und Markennamen sind eingetragene Marken oder Marken der jeweiligen Unternehmen.

	<p>Dieses Produkt entspricht den Anforderungen der Richtlinien des EU-Rates 2014/30/EU (EMC), 2014/35/EU (LVD), 2014/53/EU (RED), 2009/125/EC (ErP) und 2011/65/EU (RoHS), ggf. ergänzt, in der Angleichung der Rechtsvorschriften der Mitgliedsstaaten in Bezug auf elektromagnetische Verträglichkeit, Niederspannung, Funk- und Telekommunikationsendgeräte und energieverbrauchende Produkte sowie Beschränkungen bei der Verwendung bestimmter gefährlicher Substanzen in elektrischen und elektronischen Geräten.</p>
--	---

Die folgenden Kabel wurden zur Produktevaluation in Übereinstimmung mit der EMC-Richtlinie 2014/30/EU verwendet. Andere Konfigurationen könnten diese Übereinstimmung beeinträchtigen.

KABELTYP	LÄNGE (METER)	KERN	SCHIRM
Netz	1,8	X	X
USB	5,0	X	✓
LAN	10,0	X	X
Telefon	3,0	X	X

### • ENERGY STAR

Zielländer des ENERGY STAR-Programms sind die Vereinigten Staaten, Kanada und Japan.

Es ist nicht für andere Länder anwendbar.

Dieses Produkt ist nur konform mit ENERGY STAR v2.0.

### • Erste Hilfe im Notfall

Gehen Sie vorsichtig mit dem Patronenpulver um:



Bei Verschlucken lassen Sie die Person kleine Mengen kaltes Wasser trinken und einen Arzt aufsuchen. Versuchen Sie NICHT, Erbrechen herbeizuführen.

Wenn es eingeatmet wird, bringen Sie die Person an die frische Luft. Begeben Sie sich unverzüglich in ärztliche Behandlung.

Sollte Tonerpulver in die Augen gelangen, spülen Sie es mindestens 15 Minuten mit viel Wasser aus. Schließen Sie die Augenlider nicht. Begeben Sie sich unverzüglich in ärztliche Behandlung.

Verschütteter Toner kann mit kaltem Wasser und Seife abgewaschen werden, damit keine Flecken auf der Haut oder Kleidung bleiben.

- Informationen zur Umwelt



## Lizenz

Dieses Produkt enthält Software, die vom Heimdal Projekt entwickelt wurde.

Copyright (c) 1995 - 2008 Kungliga Tekniska Högskolan

(Königlich Technische Hochschule Stockholm, Schweden).

Alle Rechte vorbehalten.

Weiterverbreitung und Nutzung im Quell- und Maschinencode, mit oder ohne Änderungen, sind gestattet, soweit die folgenden Bedingungen eingehalten sind:

- 1 Bei einer Weitergabe der Quellcodes muss der oben aufgeführte Copyright-Hinweis, diese Liste an Bedingungen und der folgende Haftungsausschuss enthalten sein.
- 2 Bei der Weitergabe in binärer Form müssen der obigen Copyright-Hinweis, diese Liste der Bedingungen und den folgenden Haftungsausschluss in der Dokumentation und/oder anderen mitgelieferten Materialien reproduziert werden.
- 3 Weder der Name der Hochschule noch die Namen ihrer Mitarbeiter dürfen benutzt werden, um von dieser Software abgeleitete Produkte zu kennzeichnen oder deren Absatz zu fördern, es sei denn es liegt eine vorherige schriftliche Zustimmung dafür vor.

DIESE SOFTWARE WIRD VOM INSTITUT UND DEN MITARBEITER "WIE SIE SIT" UND OHNE JEDE GARANTIE, EINSCHLIESSLICH, ABER NICHT AUSSCHLIESSLICH, DE GESETZLICHE GEWÄHRLEISTUNG DER EIGNUNG FÜR EINEN BESTIMMTEN ZWECK ZUR VERFÜGUNG GESTELLT. IN KEINEM FALL IST DAS INSTITUT ODER MITARBEITER FÜR DIREKTE, INDIRECTE, BESONDERE, ODER FOLGESCHÄDEN (EINSCHLIESSLICH, ABER NICHT AUSSCHLIESSLICH, AUFTRAG VON ERSATZWAREN ODER DIENSTLEISTUNGEN, VERLUST VON DATEN ODER GEWINNEN ODER GESCHÄFTSAUSFALL) URSACHE UND HAFTUNGSTHEORIE, OB IM VERTRAG, HAFTUNGS ODER SCHULD (EINSCHLIESSLICH FAHRLÄSSIGKEIT), DIE IN KEINER WEISE AUS DER VERWENDUNG DIESER SOFTWARE, AUCH BNEI DER MÖGLICHKEIT EINES SOLCHEN SCHADENS VERANTWORTLICH.

### • Offenlegung der Open Source License

Die folgende Open-Source-Software ist für die Verwendung von Google Cloud Print enthalten. Die Beschreibungen der Open-Source-Lizenzen sind nachfolgend enthalten.

json-c

Copyright (c) 2009-2012 Eric Haszlkiewicz

Hiermit wird die Erlaubnis erteilt, kostenlos jeder Person, die eine Kopie dieser Software und der zugehörigen Dokumentationen (die "Software") möchte, die in der Software ohne Einschränkung zu nutzen, einschließlich und ohne Einschränkung der Rechte zu verwenden, kopieren, ändern, fusionieren, zu veröffentlichen, zu verbreiten, Unterlizenzierung und / oder Verkauf von Kopien der Software, und den Personen, denen die Software zur Verfügung, so zu tun erlauben, vorbehaltlich der folgenden Bedingungen:

Der obige Urheberrechtsvermerk und dieser Erlaubnisvermerk sind in allen Kopien oder wesentlichen Teilen der Software enthalten.

DIESE SOFTWARE WIRD VOM INSTITUT UND DEN MITARBEITER "WIE SIE SIT" UND OHNE JEDE GARANTIE, EINSCHLIESSLICH, ABER NICHT AUSSCHLIESSLICH, DE GESETZLICHE GEWÄHRLEISTUNG DER EIGNUNG FÜR EINEN BESTIMMTEN ZWECK ZUR VERFÜGUNG GESTELLT. IN KEINEM FALL SOLLEN AUTOREN ODER INHABER HAFTUNG FÜR SCHADEN ODER SONSTIGE HAFTUNG, OB IN EINEM VERTRAG, SCHADENSERSATZ ODER ANDEREN, DIE AUS ODER IN VERBINDUNG MIT DER SOFTWARE ODER DER VERWENDUNG ODER ANDERER UMGANG SOFTWARE HAFTBAR GEMACHT WERDEN.

Copyright (c) 2004, 2005 Metaparadigm Pte Ltd

Hiermit wird die Erlaubnis erteilt, kostenlos jeder Person, die eine Kopie dieser Software und der zugehörigen Dokumentationen (die "Software") möchte, die in der Software ohne Einschränkung zu nutzen, einschließlich und ohne Einschränkung der Rechte zu verwenden, kopieren, ändern, fusionieren, zu veröffentlichen, zu verbreiten, Unterlizenzierung und / oder Verkauf von Kopien der Software, und den Personen, denen die Software zur Verfügung, so zu tun erlauben, vorbehaltlich der folgenden Bedingungen:

Der obige Urheberrechtsvermerk und dieser Erlaubnisvermerk sind in allen Kopien oder wesentlichen Teilen der Software enthalten.

DIESE SOFTWARE WIRD VOM INSTITUT UND DEN MITARBEITER "WIE SIE SIT" UND OHNE JEDE GARANTIE, EINSCHLIESSLICH, ABER NICHT AUSSCHLIESSLICH, DE GESETZLICHE GEWÄHRLEISTUNG DER EIGNUNG FÜR EINEN BESTIMMTEN ZWECK ZUR VERFÜGUNG GESTELLT. IN KEINEM FALL SOLLEN AUTOREN ODER INHABER HAFTUNG FÜR SCHADEN ODER SONSTIGE HAFTUNG, OB IN EINEM VERTRAG, SCHADENSERSATZ ODER ANDEREN, DIE AUS ODER IN VERBINDUNG MIT DER SOFTWARE ODER DER VERWENDUNG ODER ANDERER UMGANG SOFTWARE HAFTBAR GEMACHT WERDEN.

# 2

## Einrichten

---

**Installationsanforderungen**

**Überprüfung des Zubehörs**

**Entpacken und Installieren des Geräts**

**Installieren der optionalen Ausrüstung**

**Anschließen des Netzkabels**

**Verbindung eines LAN-Kabels/USB-Kabels**

**Papier in das Fach einlegen**

**Einrichtung dieses Geräts**

**Verbindung mit einem drahtlosen LAN (nur bei installiertem drahtlosen LAN-Modul)**

**Installation eines Treibers und Software auf dem Computer**

# Installationsanforderungen

- [Installationsumgebung](#)
- [Aufstellraum](#)

## Installationsumgebung

Installieren Sie das Gerät in folgender Umgebung.

Umgebungstemperatur: 10°C bis 32°C

Umgebungsfeuchtigkeit: 20 % bis 80 % rF (relative Feuchtigkeit)

Maximale Feuchttemperatur: 25°C



- Achten Sie darauf, Kondensation zu vermeiden. Sie könnte zu Fehlfunktionen führen.
- Bei der Installation des Geräts an einem Ort mit 30 % Luftfeuchtigkeit oder weniger verwenden Sie einen Luftbefeuchter oder eine antistatische Matte.
- Je nach Installationsumgebung ist der Betrieb des Druckers lauter. Wenn Sie das Geräusch stört, schlagen wir vor, das Gerät an anderer Stelle oder in einen anderen Raum zu installieren.

### **WARNUNG**

- Gerät nicht an einem Ort mit hohen Temperaturen oder in der Nähe von Feuer installieren.
- Gerät nicht an einem Ort installieren, an dem chemische Reaktionen auftreten können (wie z. B. ein Labor).
- Installieren Sie das Gerät nicht neben Behältern, die Alkohol, Verdünner, oder flammable Flüssigkeiten enthalten.
- Installieren Sie diese Maschine nicht an einem Ort der kleiner Kindern zugänglich ist.
- Installieren Sie diese Maschine nicht an einem instabilen Ort (z.B. wackelige Theken oder geneigte Flächen, usw.).
- Installieren Sie diese Maschine nicht an einem Ort mit hoher Luftfeuchtigkeit oder Staub oder an einem Ort an dem die Maschine direkter Sonneneinstrahlung ausgesetzt ist.
- Installieren Sie diese Maschine nicht in Umgebungen mit salzhaltiger Luft und korrosiven Gasen.
- Installieren Sie diese Maschine nicht an einem Ort an dem es starken Vibrationen ausgesetzt ist.
- Installieren Sie diese Maschine nicht an einem Ort an dem ihr Lüfter blockiert ist.

### ACHTUNG

- Installieren Sie das Gerät nicht direkt auf einem dicken Teppich.
- Installieren Sie das Gerät nicht in einem geschlossenen Raum oder anderen Orten mit schlechter Luftzirkulation oder Belüftung.
- Verwenden Sie das Gerät nicht kontinuierlich für einen längeren Zeitraum in einem kleinen Raum. Versichern Sie sich, dass der Raum gut belüftet ist.
- Installieren Sie das Gerät entfernt von starken Magnetfeldern oder Störgeräuschen.
- Installieren Sie das Gerät nicht in der Nähe von Bildschirmen oder TV-Geräten.
- Zum Versetzen des Geräts werden zwei Personen benötigt, die vor und hinter dem Gerät stehen und durch Festhalten der Griffe an der Unterseite das Gerät versetzen.

## Aufstellraum

Stellen Sie das Gerät auf eine ebene Fläche, die breit genug ist, um Platz für die Standfüße zu bieten.

Gewährleisten Sie ausreichend Platz um das Gerät herum, wie in den Abbildungen unten dargestellt.

### • Ansicht von oben

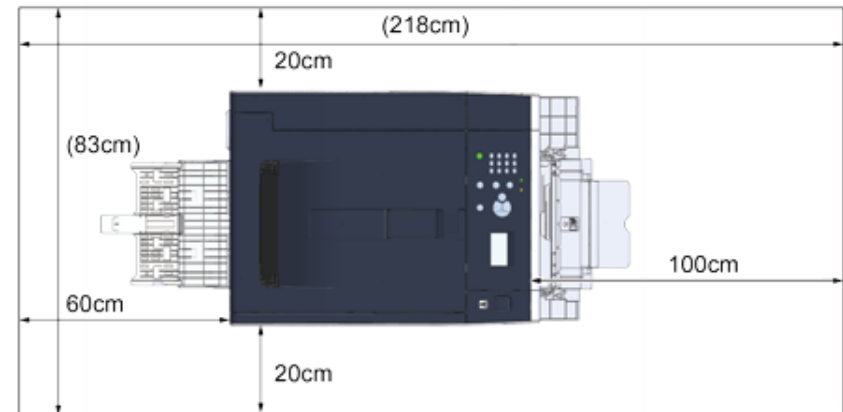

### • Seitenansicht

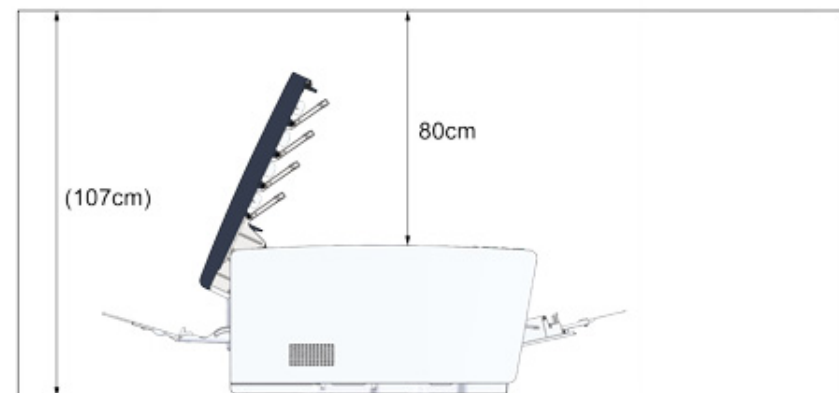

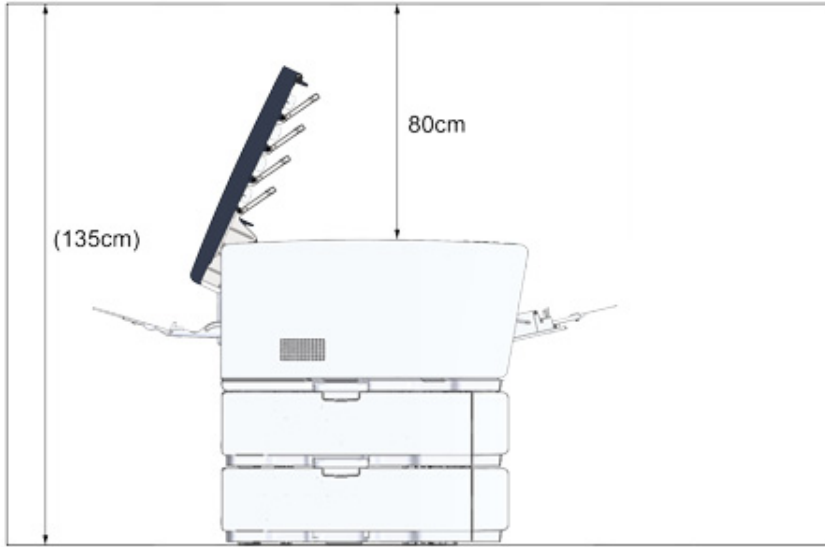

- Seitenansicht (wenn die zusätzliche Kassette installiert ist)



## Überprüfung des Zubehörs

Überprüfen Sie, ob alle unten aufgeführten Bestandteile vorhanden sind.

 <b>ACHTUNG</b>	<b>Dies kann zu Verletzungen führen.</b>	
Heben Sie diesen Drucker mit 2 Personen an, weil er etwa 23 kg wiegt.		



Nutzen Sie zuerst die mitgelieferten Verbrauchsmaterialien. Wenn andere Verbrauchsmaterialien zuerst benutzt werden, kann es daran liegen, dass das Haltbarkeitsdatum nicht richtig angezeigt wird oder die mitgelieferten Verbrauchsmaterialien nicht verwendet werden.

### • Hauptgerät



### • Vier Bildtrommeln (Schwarz, Cyan, Magenta und Gelb)

### • Vier Starter-Tonerkartuschen (Schwarz, Cyan, Magenta und Gelb)

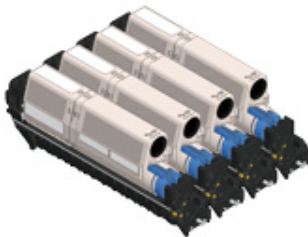

Für die Mac Modelle werden die Starter-Tonerkartuschen in die im Drucker bereits vor dem Versand installierten Bildtrommeln eingesetzt.



Sie Starter-Tonerkartusche ist in ES-Modellen nicht installiert. Installieren Sie die Tonerkartusche, die im Lieferumfang des Geräts enthalten ist. Informationen finden Sie unter "[Austauschen der Bildtrommel](#)".

### • DVD-ROM mit Software



### • Stromkabel

### • Umschlaghebel

Der Umschlaghebel ist am Mehrzweckfach angebracht. Verwenden Sie den Umschlaghebel, falls Umschläge nach dem Drucken Knicke aufweisen.



Anweisungen entnehmen Sie dem Abschnitt „Auf Briefumschlägen drucken (Anleitung für Fortgeschrittene)“.



- LAN-Kabel oder USB-Kabel sind nicht im Paket enthalten. Bereiten Sie ein für Ihre Verbindungsumgebung passendes Kabel separat vor.
- Beim Transport des Geräts werden Verpackungs- und Polstermaterial verwendet. Werfen Sie Verpackungsmaterial nicht weg, da Sie es künftig noch brauchen könnten.

## Entpacken und Installieren des Geräts

Dieser Abschnitt beschreibt, wie Sie das Gerät entpackt und installiert wird.

 <b>ACHTUNG</b>	<b>Dies kann zu Verletzungen führen.</b>	
Heben Sie diesen Drucker mit 2 Personen an, weil er etwa 23 kg wiegt.		



- Geben Sie besonders bei der Handhabung der Bildtrommel acht (der grüne Zylinder), da diese leicht brechen kann.
- Setzen Sie die Lichttrommel nicht direktem Sonnenlicht oder heller Beleuchtung (von mehr als ca. 1500 lux) aus. Setzen Sie die Lichttrommel nicht einmal der Raumbelichtung für mehr als 5 Minuten aus.
- Für den Transport des Geräts werden Verpackungs- und Polstermaterialien benötigt. Entsorgen Sie diese nicht, sondern lagern Sie diese zur späteren Verwendung.

- 1 Entnehmen Sie das Gerät aus dem Karton und entfernen Sie das Zubehör, die Polstermaterialien und die Plastikhülle von Ihrem Gerät.

- 2 Heben Sie das Gerät an und bringen Sie es dorthin, wo es aufgestellt werden soll.

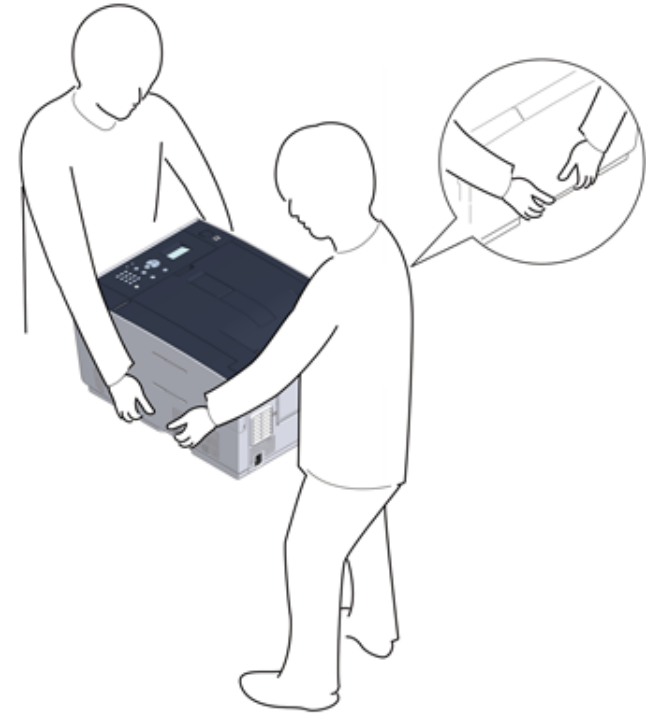

- 3 Entfernen Sie die Schutzbänder, das Schutzblatt und die Trockenmittelbeutel.

- 4 Drücken Sie die Taste (A) und öffnen Sie das Ausgabefach (a), bis dieses stoppt.

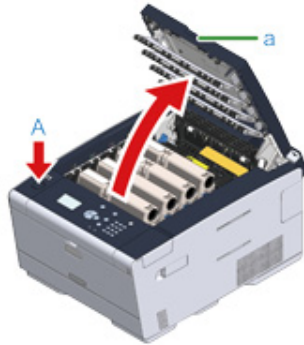

- 5 Drücken Sie die Spitze des blauen Hebels der Tonerkartusche zusammen und drehen ihn vorwärts, bis die Spitze mit dem Zapfen der Kartusche zusammentrifft.

Drehen Sie die Hebel aller 4 Tonerkartuschen nach diesem Prinzip.

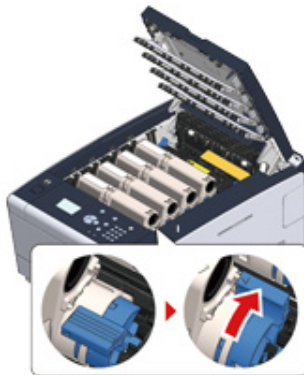

Wenn Sie das Ausgabefach schließen, ohne den blauen Hebel zu drehen, kann dies eine Fehlfunktion verursachen. Stellen Sie sicher, dass Sie den blauen Hebel drehen, bis die Oberseite mit der Lasche auf der Rückseite der Tonerpatrone ausgerichtet ist.

- 6 Ziehen Sie die Verriegelungshebel auf der Fixiereinheit zum Entsperren in Ihre Richtung.

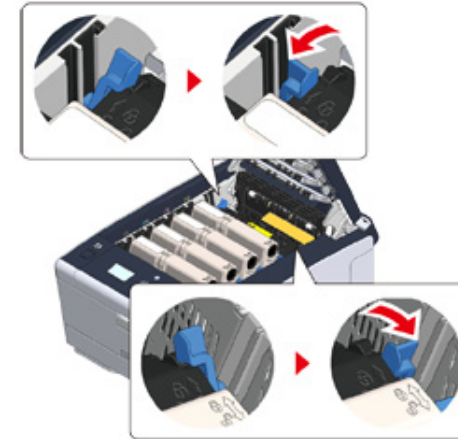

- 7 Halten Sie die Fixiereinheit am Griff fest und heben Sie sie aus dem Gerät.

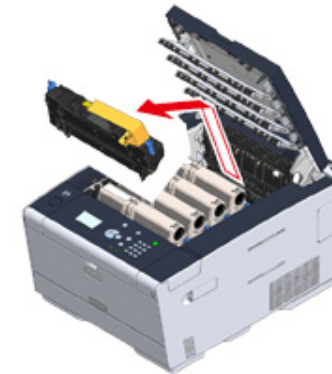

- 8 Drücken Sie den blauen Hebel auf der Fixiereinheit und entfernen Sie den orangefarbenen Sicherheitsverschluss und -film.

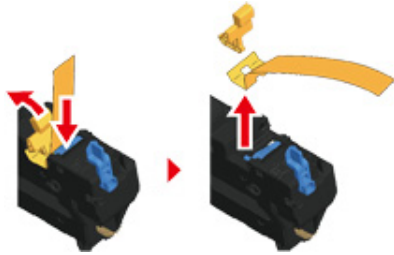

- 9 Halten Sie die Fixiereinheit am Griff fest und richten Sie sie an den Rillen hinter der Tonerkartusche aus. Setzen Sie die Fixiereinheit in das Gerät.

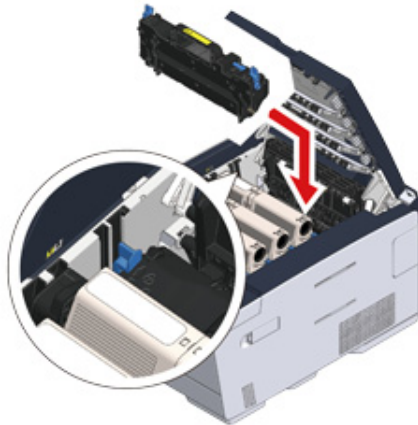

- 10 Zum Verriegeln drücken Sie die Hebel der Fixiereinheit.

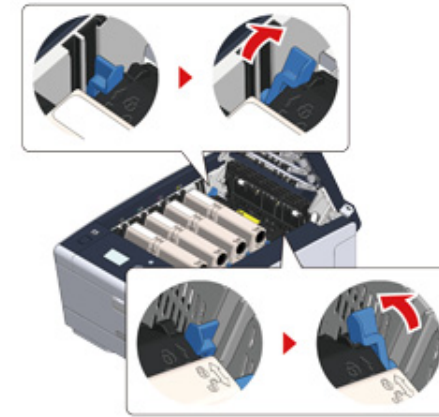

- 11 Schließen Sie das Ausgabefach (a) langsam und drücken Sie zur Bestätigung auf die Mitte des Ausgabefachs.

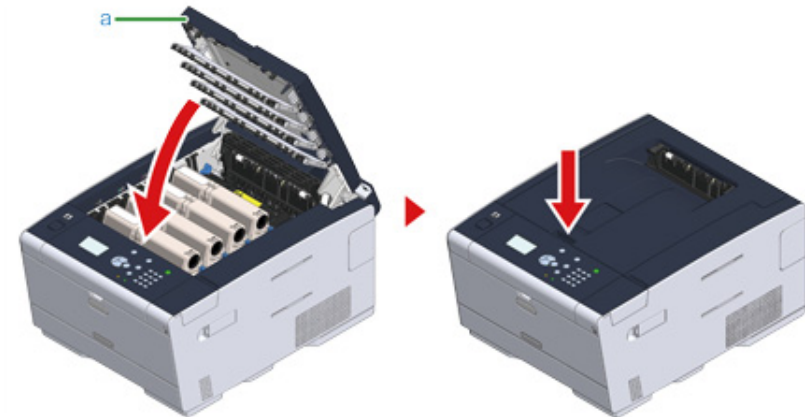

Wenn keine Fehlermeldung erscheint, die besagt, dass das Ausgabefach geöffnet ist, stellen Sie sicher dass das Ausgabefach fest verschlossen ist.

## Installieren der optionalen Ausrüstung

In diesem Abschnitt wird beschrieben, wie optionale Zubehörteile installiert werden.

- [Installieren des Drahtlos-LAN-Moduls](#)
- [Anbringen der zusätzlichen Kassette](#)
- [Einstellen des Druckertreibers](#)

## Installieren des Drahtlos-LAN-Moduls

Installieren Sie das Drahtlos-LAN-Modul, wenn Sie eine drahtlose Verbindung nutzen möchten. Nach der Installation vergewissern Sie sich, die Drahtlos-LAN-Einstellung auf dem Bedienfeld von [DISABLE (DEAKTIVIEREN)] auf [ENABLE (AKTIVIEREN)] zu ändern.

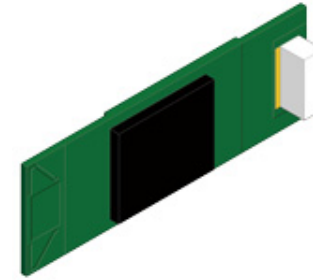

- 1 Überprüfen Sie, dass das Gerät ausgeschaltet ist und dass das Stromkabel und alle anderen Kabel ausgesteckt sind.



Die Installation des Drahtlos-LAN-Moduls mit angeschaltetem Gerät kann zu Fehlfunktionen am Gerät und am Drahtlos-LAN-Modul führen.

- 2 Öffnen Sie die Abdeckung des Drahtlos-LAN-Moduls.



- 3 Entfernen Sie den Anschluss von der Abdeckung und verbinden Sie ihn mit dem Drahtlos-LAN-Modul.

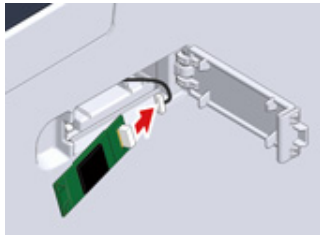

- 4 Schließen Sie das Drahtlos-LAN-Modul an das Gerät an.

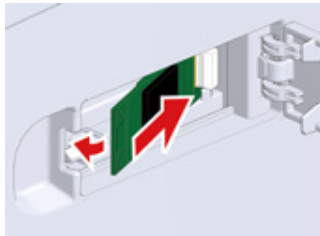

- 5 Schließen Sie die Abdeckung des Drahtlos-LAN-Moduls.

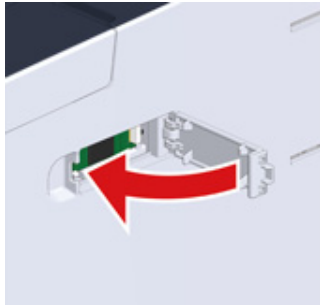

Gehen Sie zu "[Anschließen des Netzkabels](#)".



Durch Anbringen des drahtlosen Moduls kann das Gerät nicht mit dem drahtlosen LAN verbunden werden.

Aktivieren Sie die Drahtloseinstellung wie in den Schritten in "[Verbindung mit einem drahtlosen LAN \(nur bei installiertem drahtlosen LAN-Modul\)](#)" dargestellt.

## Anbringen der zusätzlichen Kassette

Bringen Sie die zusätzliche Kassette an, wenn Sie die Anzahl der Blätter Papier erhöhen.

Es können bis zu 2 Fächer angebracht werden.

Nach dem Anbringen der Fächer stellen Sie deren Zahl auf dem Druckertreiber ein.

Modell-Nummer N36501

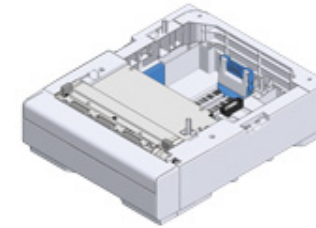

**⚠ ACHTUNG**

**Dies kann zu Verletzungen führen.**



Heben Sie diesen Drucker mit 2 Personen an, weil er etwa 23 kg wiegt.

- 1 Überprüfen Sie, dass das Gerät ausgeschaltet ist und dass das Stromkabel und alle anderen Kabel ausgesteckt sind.



Die Installation der zusätzlichen Kassette mit angeschaltetem Gerät kann zu Fehlfunktionen am Gerät und an der zusätzlichen Kassette führen.

- 2 Wenn Sie zwei zusätzliche Kassetten installieren möchten, verbinden Sie sie mit den Verriegelungsstücken.

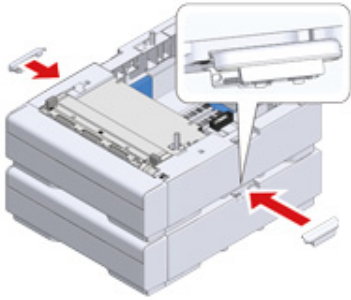

- 3 Stapeln Sie das Gerät langsam auf der zusätzlichen Kassette und richten Sie ihre Rückseiten und rechten Seiten aus.

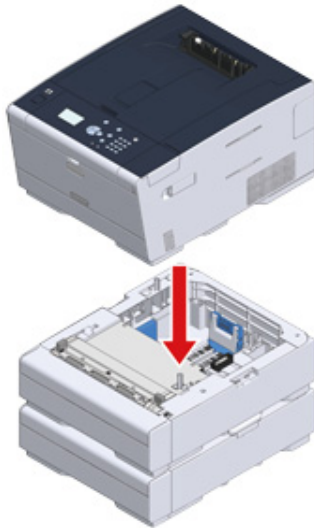

- 4 Verschrauben Sie das Gerät und die zusätzliche Kassette mit den Verriegelungsstücken.

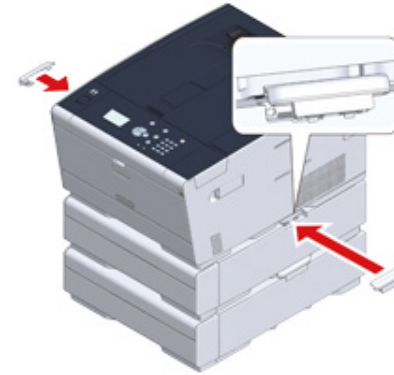

## Einstellen des Druckertreibers

Wenn die zusätzliche Kassette installiert ist, vergewissern Sie sich, die Anzahl der Fächer einzustellen, nachdem der Druckertreiber installiert wurde.

Informationen zur Installation des Druckertreibers, siehe „[Installieren des Drahtlos-LAN-Moduls](#)“.



- Um diese Prozedur durchführen zu können müssen Sie als Administrator am Computer angemeldet sein.
- Wenn Ihr Mac OS die folgenden Bedingungen anwendet wird die Information für die Installationsoption automatisch erhalten, und Sie müssen den Drückertreiber nicht setzen.
  - Wenn das Gerät mit einem Netzwerk über Bonjour verbunden ist
  - Wenn das Gerät über USB-Schnittstelle verbunden ist
  - Wenn das Zusatzgerät vor dem Druckertreiber installiert wird

### • Einstellen zusätzliche(n) Kassette(n) im Windows PCL Druckertreiber

- 1 Klicken Sie auf [Start], und wählen Sie dann [Geräte und Drucker].
- 2 Klicken Sie mit der rechten Maustaste auf [OKI C532 (OKI C532)] und wählen Sie [OKI C532 PCL6 (OKI C532 PCL6)] in den [Printer Properties (Druckereigenschaften)].
- 3 Wählen Sie die Registerkarte [Geräteoptionen].

### 4 Geben Sie die Anzahl der Fächer ein und klicken Sie auf [OK].

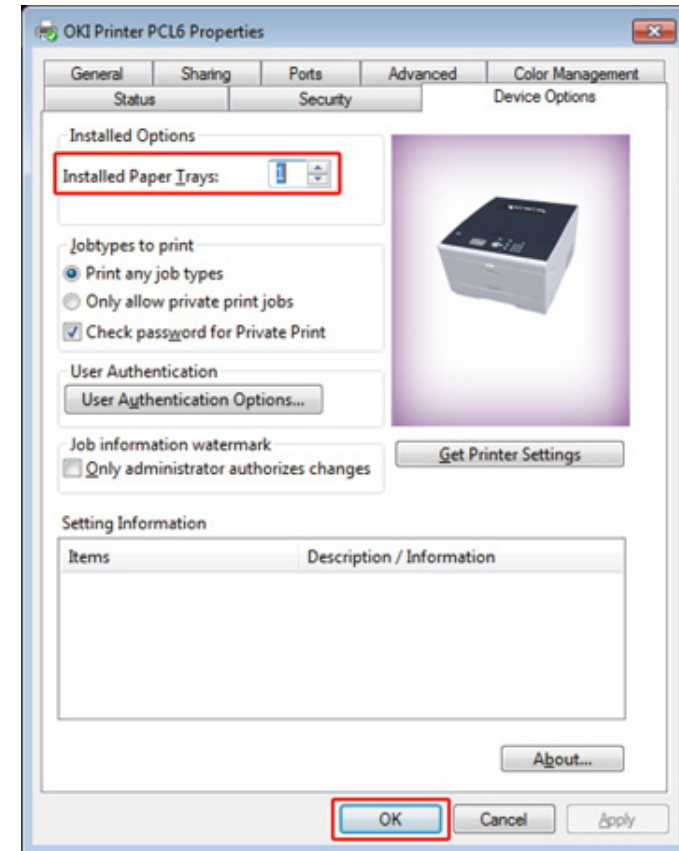

- Bei Verwendung einer TCP/IP-Netzwerkverbindung klicken Sie auf [Get Printer Settings (Druckereinstellungen abrufen)], um die Anzahl der Fächer automatisch zu setzen.
- Für den Windows XPS-Druckertreiber folgen Sie zum Drucken den Schritten für Windows PCL-Druckertreiber, um eine Einstellung vorzunehmen.

### • Einstellen zusätzliche(n) Kassette(n) im Windows PS Druckertreiber

- 1 Klicken Sie auf [Start], und wählen Sie dann [Geräte und Drucker].

- 2 Klicken Sie mit der rechten Maustaste auf [OKI C532 (OKI C532)] und wählen Sie [OKI C532 PS (OKI C532 PS)] in den [Printer Properties (Druckereigenschaften)].
- 3 Wählen Sie die Registerkarte [Geräte-Einrichtung].
- 4 Wählen Sie [Installierte Optionen automatisch] für [Installierbare Optionen] und klicken Sie dann auf [Setup].

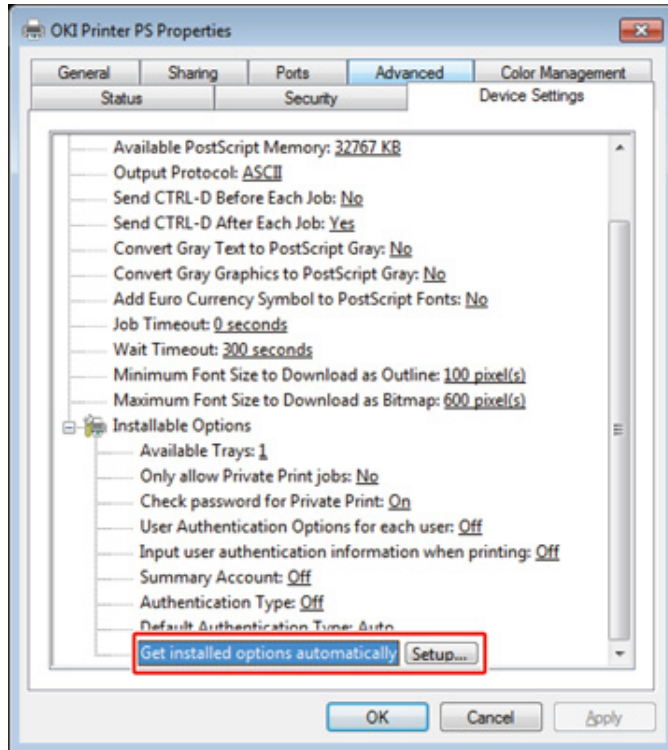

Bei Verwendung eines USB-Anschlusses wählen Sie die Gesamtzahl der Fächer für [Verfügbare Fächer] in [Installierbare Optionen].

- 5 Klicken Sie auf [OK].

#### • Einstellen der zusätzliche(n) Kassette(n) im Mac OS X Druckertreiber

- 1 Wählen Sie [Einrichten der Systemumgebung] aus dem Apple-Menü.
- 2 Klicken Sie auf [Printers & Scanners (Drucker & Scanner)].
- 3 Wählen Sie das Gerät aus und klicken Sie auf [Optionen und Zubehör].
- 4 Wählen Sie die Registerkarte [Options (Optionen)].
- 5 Wählen Sie die Gesamtzahl der Fächer für [Verfügbares Fach] und klicken Sie auf [OK].

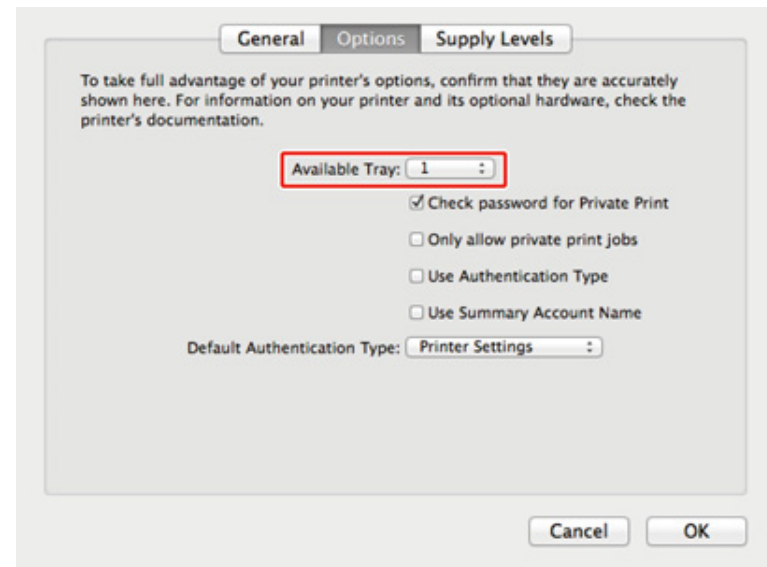

## Anschließen des Netzkabels



Die Stromversorgung muss den folgenden Bedingungen entsprechen:

AC: 110 bis 127V AC (Bereich 99 bis 140V AC) / 220 bis 240V AC (Bereich 198 bis 264V AC)

Frequenz: 50/60 Hz  $\pm$  2%



- Bei instabiler Spannung sollte ein Spannungsregulator verwendet werden.
- Der maximale Energieverbrauch des Geräts beträgt 1220 W (120V AC) / 1250 W (230 V AC). Prüfen Sie, ob die Stromversorgung ausreichend ist.
- Ein Betrieb mit unterbrechungsfreier Stromversorgung (UPS), oder Wechselrichter ist nicht garantiert. Verwenden Sie keine unterbrechungsfreien Stromversorgungen (UPS) oder Inverter.

 <b>WARNUNG</b>	<b>Brand-oder Stromschlaggefahr.</b>	 
<ul style="list-style-type: none"> <li>• Achten Sie darauf diese Maschine auszuschalten, bevor Sie das Netzkabel oder das Erdungskabel.</li> <li>• Stellen Sie sicher, dass Sie das Erdungskabel an den dafür vorgesehenen Masseanschluss anschließen. Wenn diese Maschine nicht geerdet werden kann, wenden Sie sich an Ihren Händler.</li> <li>• Achten Sie darauf, dass Sie das Erdungskabel nicht mit dem Boden einer Wasserleitung, Gasleitung oder Telefonleitung oder mit einem Blitzableiter zu verbinden.</li> <li>• Stellen Sie sicher, dass Sie an den Erdungsanschluss anschließen, bevor Sie das Netzkabel mit der Steckdose verbinden. Stellen Sie auch sicher, dass der Netzstecker aus der Steckdose gezogen ist, bevor Sie das Erdungskabel trennen.</li> <li>• Das Verbinden oder Trennen des Stromkabels von der Spannungsquelle darf nur am Netzstecker erfolgen. Ziehen Sie nicht am Kabel.</li> <li>• Stecken Sie das Netzkabel sicher in die Steckdose.</li> <li>• Stecken Sie das Netzkabel nicht mit nassen Händen ein oder aus.</li> <li>• Legen Sie das Netzkabel an eine Stelle, die von keinem Benutzer betreten wird, und stellen Sie keinerlei Gegenstände auf das Kabel.</li> <li>• Bündeln oder verknoten Sie das Stromkabel nicht.</li> <li>• Verwenden Sie das Netzkabel bitte nicht, wenn es beschädigt ist.</li> <li>• Überlasten Sie die Steckdose nicht.</li> <li>• Schließen Sie die Kabel dieses Geräts und die Kabel anderer elektrischer Geräte nicht an dieselbe Steckdose an. Wenn das Netzkabel dieses Geräts zusammen mit anderen elektrische Geräten, insbesondere einer Klimaanlage, Kopierer oder Aktenvernichter, mit der gleichen Steckdose verbunden ist, können an diesem Gerät wegen elektrischer Störungen Fehlfunktionen auftreten. Wenn Sie das Netzkabel dieses Geräts zusammen mit anderen elektrische Geräten mit der gleichen Steckdose verbinden, verwenden Sie einen im Handel erhältlichen Entstörfilter.</li> <li>• Verwenden Sie das mit diesem Gerät mitgelieferte Netzkabel, und stecken Sie das Kabel direkt in die Steckdose. Verwenden Sie das Stromkabel nicht für andere Produkte als dieses Gerät.</li> <li>• Verwenden Sie kein Verlängerungskabel. Wenn Sie ein Verlängerungskabel verwenden müssen, verwenden Sie ein Verlängerungskabel mit 15A oder mehr.</li> <li>• Bei Verwendung eines Verlängerungskabels können bei dem Gerät aufgrund eines Wechselstrom-Spannungsabfalls möglicherweise Störungen auftreten.</li> <li>• Während des Druckvorgangs sollten Sie davon absehen das das Gerät auszuschalten oder das Netzkabel zu entfernen.</li> <li>• Wenn Sie nicht mit diesem Gerät für längere Zeit wegen Ferien, Ausflüge, oder aus anderen Gründen, nicht arbeiten sollten, ziehen Sie bitte das Netzkabel.</li> <li>• Verwenden Sie das im Lieferumfang enthaltene Stromkabel nicht für andere Produkte als dieses Gerät.</li> </ul>		

1 Stecken Sie das Stromkabel in den Netzanschluss.



2 Stecken Sie das Stromkabel in den Wandstecker.

## Verbindung eines LAN-Kabels/USB-Kabels

Wenn Sie das Gerät mit einer verkabelten Netzwerkverbindung oder über USB-Kabel mit einem Computer verbinden, verbinden Sie das Kabel mit den folgenden Schritten.

- [Verbindung eines LAN-Kabels](#)
- [Verbindung eines USB-Kabels](#)

### Verbindung eines LAN-Kabels



Ein LAN-Kabel (Kategorie 5 oder höher, gedreht, gerade) wird nicht mitgeliefert.

- 1 Bereiten Sie ein LAN-Kabel (Kategorie 5e oder höher, gedreht, gerade) und einen Hub vor.

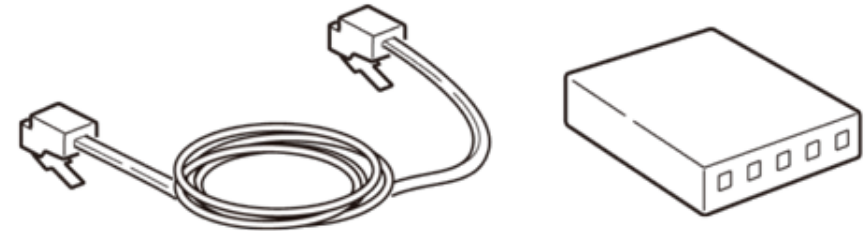

- 2 Prüfen Sie, ob das Gerät und der Computer ausgeschaltet sind.
- 3 Öffnen Sie die Schnittstellenabdeckung auf der Rückseite des Geräts, indem Sie auf dessen Mittelteil drücken.



- 4 Stecken Sie ein Ende des LAN-Kabels in die Verbindung für die Netzwerkschnittstelle.

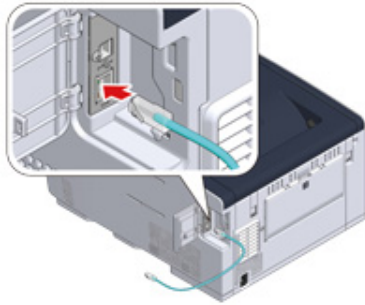

- 5 Führen Sie das LAN-Kabel unterhalb des Etiketts durch und schließen Sie dann die Schnittstellenabdeckung.

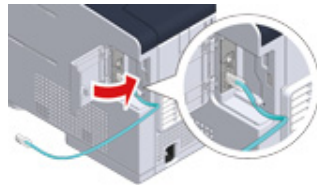

- 6 Führen Sie das andere Ende des LAN-Kabels in den Hub ein.

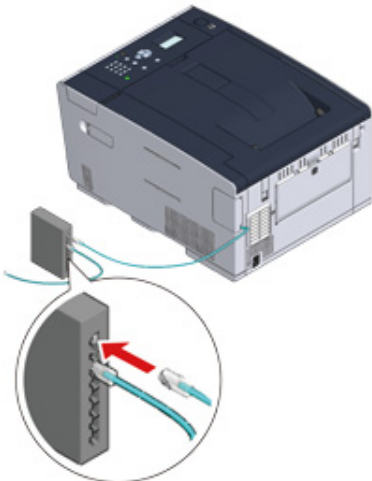

Gehen Sie zum Vorgang „[Papier in das Fach einlegen](#)“.

## Verbindung eines USB-Kabels

Ein USB-Kabel (Hi-Speed USB 2.0) wird nicht mitgeliefert.

- 1 Halten Sie ein USB-Kabel bereit.



Wenn Sie in USB 2.0 Hochgeschwindigkeitsmodus verbinden möchten, verwenden Sie ein Hochgeschwindigkeits USB 2.0 Kabel.



- 2 Prüfen Sie, ob das Gerät und der Computer ausgeschaltet sind.
- 3 Öffnen Sie die Schnittstellenabdeckung auf der Rückseite des Geräts, indem Sie auf dessen Mittelteil drücken.



- 4 Stecken Sie ein Ende des USB-Kabels in den USB-Schnittstelle auf der Rückseite des Geräts.



Stecken Sie das USB-Kabel nicht in die Netzwerk-Schnittstellenverbindung. Sie könnte zu Fehlfunktionen führen.

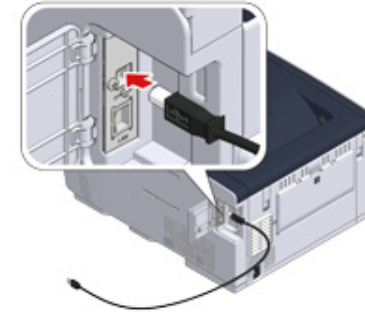

- 5 Führen Sie das USB-Kabel unterhalb des Etiketts durch und schließen Sie dann die Schnittstellenabdeckung.



- 6 Stecken Sie ein Ende des USB-Kabels in den USB-Schnittstelle auf der Rückseite des Geräts.



Stecken Sie unter Windows das andere Ende des USB-Kabels nicht in den Computer, bis die Anleitung am Bildschirm angezeigt wird und die Installation des Treibers im Gange ist.

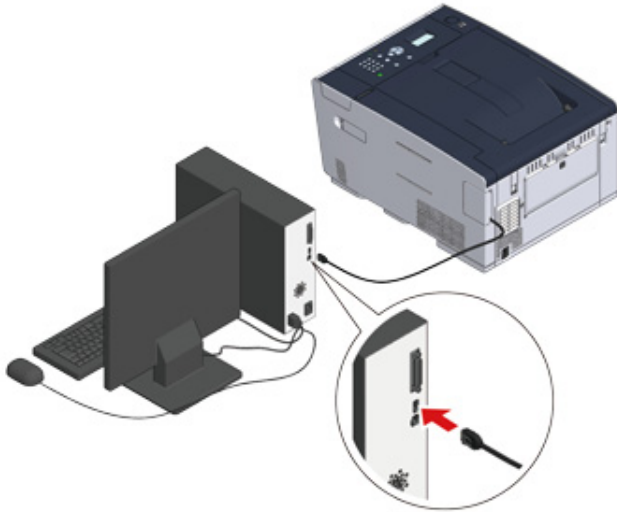

Gehen Sie zum Vorgang „[Papier in das Fach einlegen](#)“.

## Papier in das Fach einlegen

Dieses Verfahren wird als Beispiel für das Einlegen von Papier in Fach 1 verwendet.

Das gleiche Verfahren gilt für Fach 2/3 (optional).

Details über vorhandenes Papier, siehe „[Informationen zu den Papierarten, die eingelegt werden können](#)“.

- 1 Ziehen Sie die Papierkassette heraus.



- 2 Schieben Sie die Papierführung (a) auf die Breite des einzulegenden Papiers.

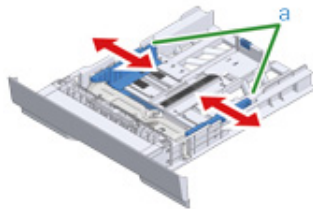

- 3 Schieben Sie den Papierstopper (b) auf die Länge des einzulegenden Papiers.

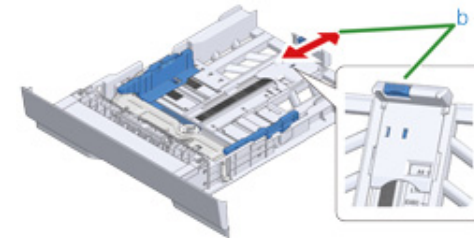

- 4 Fächern Sie einen Stapel Papier auf und richten Sie die Kanten des Papiers aus.

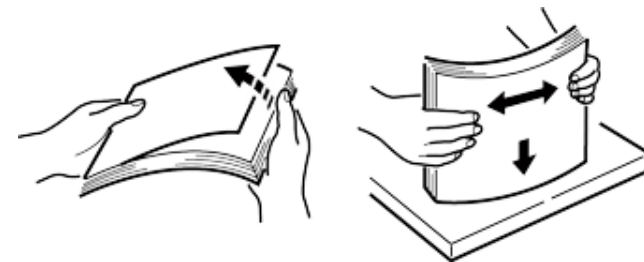

- 5 Legen Sie das Papier mit der Druckseite nach unten ein.



Legen Sie kein Papier über Markierung "▽" an der Papierführung.

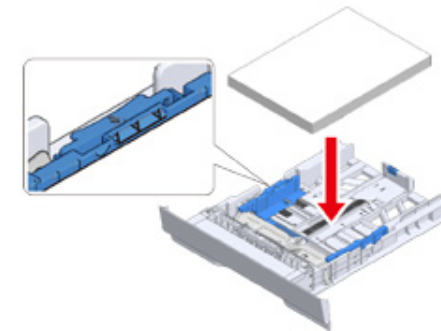

- 6 Sichern Sie das eingelegte Papier mit der Papierführung.

- 7 Die Papierkassette zurück in das Gerät setzen.  
Schieben Sie das Papierkassette ein, bis diese stoppt.



## Einrichtung dieses Geräts

Wenn das Gerät das erste Mal eingeschaltet wird oder wenn die Einstellungen initialisiert werden, richten Sie das Gerät mit den notwendigen Informationen ein.

- [Spracheinrichtung](#)
- [Datum und Uhrzeit einstellen](#)
- [Einstellung des Administratorkennworts](#)
- [Netzwerkeinstellungen](#)
- [Testdruck](#)

## Spracheinrichtung

Die werksseitige Sprache im Display ist Englisch. Um die Sprache im Display in eine andere Sprache zu ändern, befolgen Sie die unten angegebenen Schritte.

- 1 Drücken Sie die Taste ▼ wiederholt, um [Setting (Einstellung)] auszuwählen und drücken Sie anschließend die ↵ (Enter)-Taste.
- 2 Drücken Sie die Taste ▲ einmal, um [Admin Setup (Admin-Einrichtung)] auszuwählen und drücken Sie anschließend auf die ↵ (Enter)-Taste.
- 3 Geben Sie das Administratorkennwort ein und drücken Sie anschließend auf die ↵ (Enter)-Taste.  
Das werksseitig eingestellte Administratorkennwort lautet "999999".  
Geben Sie das erste Zeichen des Kennworts mit Hilfe des Ziffernblocks ein und drücken Sie anschließend die ↵ (Enter)-Taste. Geben Sie das zweite Zeichen des Kennworts mit Hilfe des Ziffernblocks ein und drücken Sie anschließend die ↵ (Enter)-Taste. Geben Sie den Rest des Kennworts auf die gleiche Weise ein. Wenn die Kennworteingabe abgeschlossen ist, drücken Sie die ↵ (Enter)-Taste.
- 4 Drücken Sie die ▼ Taste wiederholt, um [Manage Unit (Management)] auszuwählen und drücken Sie anschließend die ↵ (Enter)-Taste.
- 5 Drücken Sie die ▲ oder ▼ Taste wiederholt, um [Language Maintenance Setup (Sprachverwaltung – Einstellung)] auszuwählen und drücken Sie anschließend die ↵ (Enter)-Taste.
- 6 Stellen Sie sicher, dass [Select Language (Sprache wählen)] ausgewählt wurde und drücken Sie anschließend die ↵ (Enter)-Taste.
- 7 Drücken Sie die ▲ oder ▼ Taste wiederholt, um die Sprache zu wählen, die Sie verwenden möchten und drücken Sie anschließend die ↵ (Enter)-Taste.
- 8 Stellen Sie sicher, dass [\*] auf der linken Seite der gewählten Sprache angezeigt wird.
- 9 Drücken Sie die ◀ (Zurück)-Taste dreimal, um zum Bildschirm [Admin Setup (Admin-Einrichtung)] zurück zu gelangen.

## Datum und Uhrzeit einstellen

- 1 Drücken Sie die ▼ Taste, um [Setting (Einstellung)] auszuwählen und drücken Sie anschließend die ↵ (Enter)-Taste.
- 2 Drücken Sie die ▲ Taste, um [Admin Setup (Admin-Einrichtung)] auszuwählen und drücken Sie anschließend die ↵ (Enter)-Taste.
- 3 Geben Sie das Administratorkennwort ein und drücken Sie anschließend auf die ↵ (Enter)-Taste.  
Das werksseitig eingestellte Administratorkennwort lautet "999999".
- 4 Drücken Sie die ▲ oder ▼ Taste, um [User Install (Benutzerinstallation)] auszuwählen und drücken Sie anschließend die ↵ (Enter)-Taste.
- 5 Stellen Sie sicher, dass [Time Zone (Zeitzone)] ausgewählt wurde und drücken Sie anschließend die ↵ (Enter)-Taste.
- 6 Geben Sie den Einstellungswert ein und drücken Sie anschließend die ↵ (Enter)-Taste.
- 7 Stellen Sie sicher, dass [\* (\*)] auf der linken Seite des eingestellten Werts angezeigt wird.
- 8 Drücken Sie die ◀ (Zurück)-Taste, um zum Bildschirm [User Install (Benutzerinstallation)] zurück zu gelangen.
- 9 Drücken Sie die ▲ oder ▼ Taste, um [Time Setup (Zeiteinrichtung)] auszuwählen und drücken Sie anschließend die ↵ (Enter)-Taste.
- 10 Drücken Sie die ▲ oder ▼ Taste, um [Manual Setup (Manuelle Einstellungen)] auszuwählen und drücken Sie anschließend die ↵ (Enter)-Taste.
- 11 Drücken Sie die ▲ oder ▼ Taste oder verwenden Sie den Ziffernblock, um Monat, Tag, Jahr und Zeit einzustellen und drücken Sie anschließend die ↵ (Enter)-Taste.
- 12 Die Einstellungswerte wurden aktualisiert.

- 13 Drücken Sie die ◀ (Zurück)-Taste, um zum Bildschirm [Ready to Print (Druckbereit)] zurück zu gelangen.

## Einstellung des Administratorkennworts

Das werksseitig eingestellte Administratorkennwort lautet "999999".

Es wird empfohlen, das Administratorkennwort zu ändern, um die Sicherheit zu erhöhen. Legen Sie das Administratorkennwort mit 6 bis 12 alphanumerischen Zeichen fest.

Vergessen Sie Ihr eingestelltes Kennwort nicht.

- 1 Drücken Sie die ▼ Taste, um [Setting (Einstellung)] auszuwählen und drücken Sie anschließend die ↵ (Enter)-Taste.
- 2 Drücken Sie die ▲ Taste, um [Admin Setup (Admin-Einrichtung)] auszuwählen und drücken Sie anschließend die ↵ (Enter)-Taste.
- 3 Geben Sie das Administratorkennwort ein und drücken Sie anschließend auf die ↵ (Enter)-Taste.  
Das werksseitig eingestellte Administratorkennwort lautet "999999".
- 4 Drücken Sie die ▲ oder ▼ Taste, um [Manage Unit (Management)] auszuwählen und drücken Sie anschließend die ↵ (Enter)-Taste.
- 5 Drücken Sie die ▲ oder ▼ Taste, um [Admin Password (Admin-Kennwort)] auszuwählen und drücken Sie anschließend die ↵ (Enter)-Taste.
- 6 Geben Sie ein neues Kennwort ein und drücken Sie die ↵ (Enter)-Taste.
- 7 Geben Sie das Kennwort zur Bestätigung erneut ein und drücken Sie anschließend die ↵ (Enter)-Taste.
- 8 Der Einstellungswert wurde aktualisiert und der Bildschirm kehrt zur Anzeige [Admin Setup (Admin-Einrichtung)] zurück.
- 9 Drücken Sie die ◀ (Zurück)-Taste, um zum Bildschirm [Ready to Print (Druckbereit)] zurück zu gelangen.

## Netzwerkeinstellungen

Zur Verwendung des Geräts sind Netzwerkeinstellungen erforderlich. Diese sind so bald wie möglich vorzunehmen.

Die Einstellungen für eine verdrahtete Netzwerkverbindung werden in diesem Abschnitt beschrieben. Für eine drahtlose Netzwerkverbindung lesen Sie den Abschnitt "[Verbindung mit einem drahtlosen LAN \(nur bei installiertem drahtlosen LAN-Modul\)](#)" durch.

- 1 Drücken Sie die ▼ Taste, um [Setting (Einstellung)] auszuwählen und drücken Sie anschließend die ↵ (Enter)-Taste.
- 2 Drücken Sie die ▲ Taste, um [Admin Setup (Admin-Einrichtung)] auszuwählen und drücken Sie anschließend die ↵ (Enter)-Taste.
- 3 Geben Sie das Administratorkennwort ein und drücken Sie anschließend auf die ↵ (Enter)-Taste.  
Das werksseitig eingestellte Administratorkennwort lautet "999999".
- 4 Prüfen Sie, ob die Verkabelung korrekt durchgeführt wurde.
- 5 Drücken Sie die ▲ oder ▼ Taste, um [Network Menu (Menü "Netzwerk")] auszuwählen und drücken Sie die ↵ (Enter)-Taste.
- 6 Drücken Sie die ▲ oder ▼ Taste, um [Network Setup (Netzwerk-Setup)] auszuwählen und drücken Sie anschließend die ↵ (Enter)-Taste.
- 7 Drücken Sie die ▲ oder ▼ Taste, um [Network Setting (Netzwerkeinstellung)] auszuwählen und drücken Sie anschließend die ↵ (Enter)-Taste.
- 8 Festlegen einer IP-Adresse. Drücken Sie die ▲ oder ▼ Taste, um [IP Adresse Set (IP-Adresse festlegen)] auszuwählen und drücken Sie anschließend die ↵ (Enter)-Taste.
- 9 Drücken Sie die ▲ oder ▼ Taste, um [Auto (Automatisch)] auszuwählen und drücken Sie anschließend die ↵ (Enter)-Taste.



Wenn Sie [Manual (Manuell)] auswählen, prüfen Sie die folgenden Werte, die von Ihrem Dienstanbieter oder Netzwerkadministrator angegeben wurden.

IP-Adresse

Subnetzmaske

Standard-Gateway

DNS-Server (Primär)

DNS-Server (Sekundär)

WINS-Server (Primär)

WINS-Server (Sekundär)

Zur [Manual (manuellen)] Einstellung, drücken Sie die ◀ (Zurück)-Taste, um zum Bildschirm [Network Setting (Netzwerkeinstellung)] zurückzukehren und geben Sie anschließend die Werte nacheinander ein.

- 10** Drücken Sie die ◀ (Zurück)-Taste, um zum Bildschirm [Ready to Print (Druckbereit)] zurück zu gelangen.

## Testdruck

Wenn die Einstellungen vollständig sind, drucken Sie eine Testseite, um die Einstellungen zu prüfen.

- 1** Drücken Sie die ▼ Taste, um [Setting (Einstellung)] auszuwählen und drücken Sie anschließend die ↵ (Enter)-Taste.
- 2** Drücken Sie die ▲ Taste, um [Reports (Berichte)] auszuwählen und drücken Sie anschließend die ↵ (Enter)-Taste.
- 3** Drücken Sie die ▲ oder ▼ Taste, um [Configuration (Konfiguration)] auszuwählen und drücken Sie anschließend die ↵ (Enter)-Taste.
- 4** Wenn [Execute (Ausführen)] angezeigt wird, drücken Sie die ↵ (Enter)-Taste. Wenn Sie keine Testseite drucken möchten, drücken Sie die ◀ (Zurück)-Taste, um den Testdruck abbrechen und zum vorherigen Menü zurückzukehren.
- 5** Der Bildschirm kehrt zu [Ready to Print (Druckbereit)] zurück.

## Verbindung mit einem drahtlosen LAN (nur bei installiertem drahtlosen LAN-Modul)

- [Vor der Verbindung mit einem Drahtlosen LAN](#)
- [Aktivierung Drahtlosen LAN Verbindung](#)
- [Verbindung mit einem Zugangspunkt \(Infrastruktur\)](#)
- [Verbindung direkt mit dem Gerät](#)

### Vor der Verbindung mit einem Drahtlosen LAN



- Wireless-(Infrastruktur) und Wireless-(AP-Modus) können nicht gleichzeitig aktiviert sein.
- Wenn das Gerät in einer Drahtlos-Netzwerkverbindung verwendet wird begibt sich das Gerät nicht in den tiefen Ruhezustand, aber in den Ruhezustand.
- Platzieren Sie kein elektrisches Produkte, die schwache Funkwellen erzeugen (z.B. Mikrowellen oder schnurlose Digitaltelefone) neben dem Gerät.
- Die Verbindungsgeschwindigkeit einer drahtlosen LAN-Verbindung kann langsamer sein, als eine verdrahtete LAN- oder USB-Verbindung. Dies ist abhängig von der Umgebung. Wenn Sie große Daten, wie ein Foto, ausdrucken möchten, wird empfohlen, dies mit einer verdrahteten LAN- oder USB-Verbindung durchzuführen.

### Verbindung mit einem Zugangspunkt

Bevor Sie dieses Gerät mit einem drahtlose LAN-Zugangspunkt verbinden, prüfen Sie folgendes.



- 1 Überprüfen Sie, ob Ihr Drahtlos-LAN-Zugangspunkt den folgenden Anforderungen entspricht.

Standards: IEEE 802.11 a/b/g/n

Zugriffsmethode: Infrastruktur-Modus

- 2** Überprüfen Sie, ob der Drahtlos-LAN-Zugangspunkt WPS unterstützt. Falls nicht, prüfen Sie den SSID und den Schlüssel zur Verschlüsselung. Lesen Sie dazu das Handbuch, das mit dem Drahtlos-LAN-Zugangspunkt mitgeliefert wurde, oder andere Dokumente.



- SSID wird auch als Netzwerkname oder ESSID ESS-ID bezeichnet.
- Ein Schlüssel zur Verschlüsselung wird auch als Netzwerkschlüssel, Sicherheitsschlüssel, Kennwort oder Pre-Shared Key bezeichnet.

### Verbindung direkt mit dem Gerät

Sie können das Gerät als einen drahtlose Zugangspunkt verwenden, um kabellose Geräte direkt zu verbinden (Computer, Tablets, Smartphones usw.). Prüfen Sie folgendes.

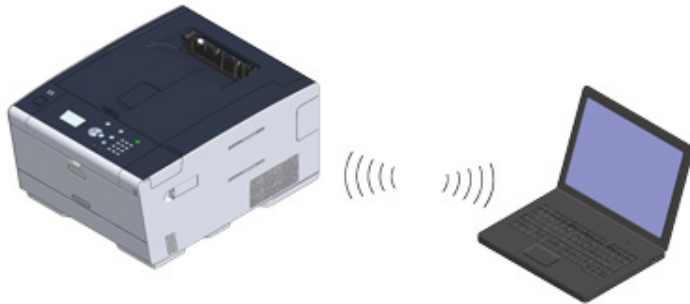

- 1** Überprüfen Sie, ob Ihre drahtlosen Geräte den folgenden Anforderungen entsprechen.
- Standards: IEEE 802.11 b/g/n  
Sicherheit: WPA2-PSK(AES)
- 2** Prüfen Sie, ob Ihre drahtlosen Geräte WPS-PBC (Drucktasten) unterstützen.



Wenn Sie nicht sicher sind, ob das Gerät WPS-PBC unterstützt, verbinden Sie es manuell, nachdem Sie es eingeschaltet haben.

## Aktivierung Drahtlosen LAN Verbindung

Drahtlosen LAN Verbindung ist standardmäßig deaktiviert. Um die Drahtlosen LAN Verbindung zu verwenden, aktivieren Sie Drahtloses im Admin Setup.

- 1** Prüfen Sie, ob das Gerät eingeschaltet ist.
- 2** Drücken Sie die ▼ Taste wiederholt, um [Setting (Einstellung)] auszuwählen und drücken Sie anschließend die ↵ (Enter)-Taste.
- 3** Drücken Sie die Taste ▲ einmal, um [Admin Setup (Admin-Einrichtung)] auszuwählen und drücken Sie anschließend auf die ↵ (Enter)-Taste.
- 4** Geben Sie das Administratorkennwort ein und drücken Sie anschließend auf die ↵ (Enter)-Taste.



Das werksseitig eingestellte Administratorkennwort lautet "999999". Wenn das Administratorkennwort geändert wurde, geben Sie das geänderte Kennwort ein.

- 5** Drücken Sie die oder ▲ Taste, um [User Install (Benutzerinstallation)] auszuwählen und drücken Sie die ↵ (Enter)-Taste.
- 6** Drücken Sie die ▲ Taste, um [Wireless Module (Drahtloses Modul)] auszuwählen und drücken Sie anschließend die ↵ (Enter)-Taste.
- 7** Drücken Sie die ▲ Taste, um [Enable (Aktivieren)] auszuwählen und drücken Sie anschließend die ↵ (Enter)-Taste.
- 8** Stellen Sie sicher, dass [\* (\*)] links von [Enable (Aktivieren)] angezeigt wird und drücken Sie anschließend die ↵ (Enter)-Taste.
- 9** Drücken Sie die ◀ (Zurück)-Taste, bis der Startbildschirm angezeigt wird.
- 10** Drücken Sie die Power Taste, um das Gerät auszuschalten.
- 11** Gehen Sie zu "[Verbindung mit einem Zugangspunkt](#)".

## Verbindung mit einem Zugangspunkt (Infrastruktur)



- Stellen Sie den Drucker an einem Ort mit freier Sicht auf und in der Nähe eines Zugriffspunkts auf das drahtlose LAN. (Wir empfehlen einen Abstand zwischen Drucker und drahtlosem Gerät von weniger als 30 m.)
- Sollte sich Metall, Aluminium oder eine Stahlbetonwand zwischen dem Gerät und den Drahtlos-LAN-Zugriffspunkten befinden kann es sein, dass sich der Verbindungsaufbau schwierig gestaltet.
- Außenanwendung von IEEE802.11a (W52/W53) ist durch das Funkverkehrsgesetz verboten. Verwenden Sie IEEE802.11a (W52/W53) nur innen.

### • Verbindung mit WPS

Wenn ein drahtloser LAN-Zugriffspunkt WPS unterstützt können Sie sich über die WPS-Taste mit dem drahtlosen LAN verbinden.

### • Auswahl eines Drahtlos-Zugriffspunktes aus dem Bedienfeld zur Verbindung

Sollte ein Drahtlos-Zugriffspunkt WPS nicht unterstützen könne Sie einen drahtlosen LAN-Zugriffspunkt spezifizieren, den Sie verwenden möchten. Dies kann von den drahtlosen LAN-Zugriffspunkten, die der Drucker zum Aufbau einer Verbindung erkennt, vorgenommen werden.

### • Manuelle Verbindungseinstellung vom Bedienfeld

Setzen Sie die Informationen des Wireless LAN-Zugangspunktes (SSID, Verschlüsselungsmethode und Verschlüsselungspasswort) manuell und stellen Sie die Verbindung mit Wireless LAN her.











## Verbindung mit WPS

Wenn ein drahtloser LAN-Zugriffspunkt WPS unterstützt können Sie sich einfach über die Taste zur Einrichtung (WPS-Taste) mit dem drahtlosen LAN verbinden.

- 1 Prüfen Sie die Position der WPS-Schaltfläche indem Sie sich auf das Handbuch beziehen, das mit dem drahtlosen LAN-Zugriffspunkt geliefert wurde, oder auf ein anderes Dokument.
- 2 Prüfen Sie, dass der LAN-Zugriffspunkt startet und korrekt arbeitet.
- 3 Schalten Sie das Gerät ein.





Stellen Sie sicher, dass der Bildschirm "Möchten Sie Drahtloses einrichten?" anzeigt und [Yes (Ja)] ausgewählt wurde, drücken Sie die  (Enter)-Taste und gehen Sie zu Schritt 6.

- 4 Drücken Sie die  Taste wiederholt, um [Setting (Einstellung)] auszuwählen und drücken Sie anschließend die  (Enter)-Taste.
- 5 Drücken Sie die  Taste wiederholt, um [Wireless(Infrastruktur) Setting (Einstellung drahtlos(Infrastruktur))] auszuwählen und drücken Sie die  (Enter)-Taste.
- 6 Geben Sie das Administratorkennwort ein und drücken Sie anschließend auf die  (Enter)-Taste.  
Das werksseitig eingestellte Administratorkennwort lautet "999999". Wenn das Administratorkennwort geändert wurde, geben Sie das geänderte Kennwort ein. Die Meldung „Es ist nicht möglich, den Drahtlos(AP-Modus) gleichzeitig zu verwenden.“ wird für etwa 5 Sekunden angezeigt.
- 7 Wählen Sie [Enable (Aktivieren)] und drücken Sie anschließend die  (Enter)-Taste.
- 8 Wenn Ihre Umgebung es verlangt, die IP-Adresse usw. manuell einzustellen, drücken Sie die  Taste, um [Network Setting (Netzwerkeinstellung)] auszuwählen und drücken Sie anschließend die  (Enter)-Taste. Wenn Sie es nicht manuell einstellen müssen, gehen Sie zu Schritt 12.
- 9 Drücken Sie die  Taste, um [Manual (Manuell)] im [Wireless (infrastructure) settings (Einstellung drahtlos(Infrastruktur))] auszuwählen und drücken Sie anschließend die  (Enter)-Taste.
- 10 Befolgen Sie die Bildschirmanweisungen, um die IP-Adresse, Subnetzmaske, Standard-Gateway und DHCP v6 einzustellen.



Fragen Sie Ihren Provider oder Netzwerkadministrator nach den Einstellungswerten.

- 11 Wählen Sie [Close (Schließen)], wenn die Drahtloses (Infrastruktur) Einstellungen abgeschlossen sind und drücken Sie die  (Enter)-Taste.  
Der Bildschirm wechselt automatisch, ohne dass Sie [Close (Schließen)] drücken.
- 12 Drücken Sie den  Taste wiederholt, um [Automatic Setup(WPS) (Auto-Einstellung (WPS))] auszuwählen und drücken Sie die  (Enter)-Taste.

**13** Drücken Sie die ▼ Taste, um [WPS-PBC (WPS-PBC)] auszuwählen und drücken Sie die ↵ (Enter)-Taste.

**14** Wenn [Execute push-button method? (Druck-Tastenmethode ausführen?)] angezeigt wird, wählen Sie [Yes (Ja)] und drücken Sie die ↵ (Enter)-Taste.

Das Gerät startet, um die Wireless LAN-Zugangspunkte zu suchen. Die Meldung „Knopfdruck-Methode aktiv...“ wird auf dem Bildschirm angezeigt. Drücken Sie die WPS-Taste auf dem drahtlosen LAN-Zugangspunkt während die Meldung angezeigt wird.



Wenn WPS geführt wird können Sie das Bedienfeld nicht verwenden.

Wenn [WPS connection successful. (WPS-Verbindung erfolgreich.)] angezeigt wird, wählen Sie [Close (Schließen)] und drücken Sie die ↵ (Enter)-Taste.



- Wenn [Connection failed. Timeout (Verbindung fehlgeschlagen. Zeitüberschreitung)] angezeigt wird, wiederholen Sie das Verfahren ab Schritt 14.
- [Overlap] wird angezeigt, wenn mehrere WPS-Tasten fast zur gleichen Zeit bei 2 oder mehr Drahtlos-LAN-Zugriffspunkt gedrückt werden und keine Verbindung aufgebaut wurde. Warten Sie einen Moment, und versuchen Sie es erneut.

**15** Wenn das Antennenzeichen oben rechts auf dem Startbildschirm angezeigt wird, ist die Verbindung richtig eingerichtet.



Das Antennenzeichen kann auf manchen Bildschirmen nicht angezeigt werden.

## Auswahl eines Drahtlos-Zugriffspunktes aus dem Bedienfeld zur Verbindung

Sollte ein Drahtlos-Zugriffspunkt WPS nicht unterstützen könne Sie einen drahtlosen LAN-Zugriffspunkt spezifizieren, den Sie verwenden möchten. Dies kann von den drahtlosen LAN-Zugriffspunkten, die der Drucker zum Aufbau einer Verbindung erkennt, vorgenommen werden. In diesem Fall müssen Sie einen Schlüssel für die Verschlüsselung eingeben.

**1** Prüfen Sie den Schlüssel für die SSID und Verschlüsselung, indem Sie sich auf das Handbuch beziehen, welches in drahtloser Zugriffspunkt oder einem anderen Dokument enthalten ist, und schreiben Sie die Informationen auf.



WPA-EAP und WPA2-EAP können nicht am Bedienfeld eingestellt werden. Stellen Sie sie von der Website dieses Geräts ein.

 Öffnen der Webseite dieses Geräts (Anleitung für Fortgeschrittene)



- SSID wird auch als Netzwerkname, ESSID oder ESS-ID bezeichnet.
- Ein Schlüssel zur Verschlüsselung wird auch als Netzwerkschlüssel, Sicherheitsschlüssel, Passwort oder Pre-Shared Key bezeichnet.

**2** Prüfen Sie, dass der LAN-Zugriffspunkt startet und korrekt arbeitet.

**3** Schalten Sie das Gerät ein.



Stellen Sie sicher, dass der Bildschirm "Möchten Sie Drahtloses einrichten?" anzeigt und [Yes (Ja)] ausgewählt wurde, drücken Sie die ↵ (Enter)-Taste und gehen Sie zu Schritt 6.

**4** Drücken Sie die ▼ Taste wiederholt, um [Setting (Einstellung)] auszuwählen und drücken Sie anschließend die ↵ (Enter)-Taste.

**5** Drücken Sie die ▲ Taste wiederholt, um [Wireless(Infrastruktur) Setting (Einstellung drahtlos(Infrastruktur))] auszuwählen und drücken Sie die ↵ (Enter)-Taste.

**6** Geben Sie das Administrator Kennwort ein und drücken Sie anschließend auf die ↵ (Enter)-Taste.

Das werksseitig eingestellte Administrator Kennwort lautet "999999". Wenn das Administrator Kennwort geändert wurde, geben Sie das geänderte Kennwort ein.

Die Meldung „Es ist nicht möglich, den Drahtlos(AP-Modus) gleichzeitig zu verwenden.“ wird für etwa 5 Sekunden angezeigt.

**7** Wählen Sie [Enable (Aktivieren)] und drücken Sie anschließend die ↵ (Enter)-Taste.

**8** Wenn Ihre Umgebung es verlangt, die IP-Adresse usw. manuell einzustellen, drücken Sie die ▼ Taste, um [Network Setting (Netzwerkeinstellung)] auszuwählen und drücken Sie anschließend die ↵ (Enter)-Taste. Wenn Sie es nicht manuell einstellen müssen, gehen Sie zu Schritt 12.

9 Drücken Sie die ▼ Taste, um [Manual (Manuell)] im [Wireless (Infrastruktur) settings (Einstellung drahtlos(Infrastruktur))] auszuwählen und drücken Sie anschließend die ↵ (Enter)-Taste.

10 Befolgen Sie die Bildschirmanweisungen, um die IP-Adresse, Subnetzmaske, Standard-Gateway und DHCP v6 einzustellen.



Fragen Sie Ihren Provider oder Netzwerkadministrator nach den Einstellungswerten.

11 Wählen Sie [Close (Schließen)], wenn die Drahtloses (Infrastruktur) Einstellungen abgeschlossen sind und drücken Sie die ↵ (Enter)-Taste.



Der Bildschirm wechselt automatisch, ohne dass Sie [Close (Schließen)] drücken.

12 Drücken Sie die ▼ Taste wiederholt, um [Wireless Network Selection (Auswahl Drahtloses Netzwerk)] auszuwählen und drücken Sie die ↵ (Enter)-Taste.

Das Gerät beginnt nach einem drahtlosen LAN-Zugangspunkt zu suchen. Warten Sie eine Weile.

13 Wählen Sie einen Drahtlosen LAN-Zugangspunkt zur Verbindung aus und drücken Sie anschließend die ↵ (Enter)-Taste.



Wenn nur [Manuelle Einrichtung] angezeigt wird, oder der SSID des drahtlos LAN Zugriffspunkts, den Sie in der Liste nicht aufgeführt haben möchten, führen Sie die folgende Prozedur in "[Manuelle Verbindungseinstellung vom Bedienfeld](#)".

Der für die Verschlüsselungsmethode des ausgewählten drahtlosen LAN-Zugriffspunkt passende Verschlüsselungs-Schlüssel wird angezeigt.

14 Geben Sie den Kodierungsschlüssel ein und drücken Sie anschließend die ↵ (Enter)-Taste.



Das Verschlüsselungspasswort unterscheidet sich in Abhängigkeit von dem Wireless LAN-Zugangspunkt oder der Sicherheit.

- Wenn als Verschlüsselungsmethode [WPA Pre-shared Key (Vorher vereinbarter Schlüssel)] angezeigt wird

Option	Beschreibung
Sicherheit	WPA/WPA2-PSK
Verschlüsselungsschlüssel	Geben Sie den vorinstallierten Schlüssel ein.

- Wenn der [WEP Key (WEP-Schlüssel)] angezeigt wird

Item	Beschreibung
Sicherheit	WEP
Kodierungsschlüssel	Geben Sie den WEP-Schlüssel ein.

- Wenn keiner der obigen zwei Fälle auftritt

Option	Beschreibung
Sicherheit	Deaktivieren
Verschlüsselungsschlüssel	Es ist keine Eingabe erforderlich.

15 Wenn die angezeigte SSID die gleiche ist, wie die SSID, die Sie in Schritt 1 geprüft haben, wählen Sie [Yes (Ja)] und drücken Sie anschließend die ↵ (Enter)-Taste.

Wenn "Verbindung erfolgreich." angezeigt wird, wählen Sie [Close (Schließen)] und drücken Sie die ↵ (Enter)-Taste.

Wird "Anschluss fehlgeschlagen" angezeigt, wiederholen Sie den Vorgang ab Schritt 5.

16 Wenn das Antennenzeichen oben rechts auf dem Startbildschirm angezeigt wird, ist die Verbindung richtig eingerichtet.



Das Antennenzeichen kann auf manchen Bildschirmen nicht angezeigt werden.

## Manuelle Verbindungseinstellung vom Bedienfeld

Legen Sie die Informationen des drahtlosen LAN-Zugangspunktes (SSID, Verschlüsselungsmethode und Verschlüsselungspasswort) manuell fest, um ein kabelloses LAN anzuschließen.

- 1 Prüfen Sie den SSID Kodierungsschlüssel und die Kodierungsmethode, indem Sie in das Benutzerhandbuch sehen, dass bei dem Drahtlosen LAN-Zugangspunkt dabei war oder andere Dokumente und schreiben Sie die Information auf.



Wenn die Verschlüsselungsmethode WPA-EAP und WPA2-EAP ist, nehmen Sie die Einstellungen von der Webseite des Geräts vor.

Für Details, öffnen Sie die Website des Geräts und klicken Sie auf [Admin Setup] > [Netzwerk] > [Drahtloseinstellungen] > [Manuelle Einrichtung].

Öffnen der Webseite dieses Geräts (Anleitung für Fortgeschrittene)



- SSID wird auch als Netzwerkname oder ESSID, ESS-ID bezeichnet.
- Ein Schlüssel zur Verschlüsselung wird auch als Netzwerkschlüssel, Sicherheitsschlüssel, Kennwort oder Pre-Shared Key bezeichnet.

**2** Prüfen Sie, dass der LAN-Zugriffspunkt startet und korrekt arbeitet.

**3** Schalten Sie das Gerät ein.



Stellen Sie sicher, dass der Bildschirm "Möchten Sie Drahtloses einrichten?" anzeigt und [Yes (Ja)] ausgewählt wurde, drücken Sie die (Enter)-Taste und gehen Sie zu Schritt 6.

**4** Drücken Sie die Taste wiederholt, um [Setting (Einstellung)] auszuwählen und drücken Sie anschließend die (Enter)-Taste.

**5** Drücken Sie die Taste wiederholt, um [Wireless(Infrastruktur) Setting (Einstellung drahtlos(Infrastruktur))] auszuwählen und drücken Sie die (Enter)-Taste.

**6** Geben Sie das Administratorkennwort ein und drücken Sie anschließend auf die (Enter)-Taste.

Das werksseitig eingestellte Administratorkennwort lautet "999999". Wenn das Administratorkennwort geändert wurde, geben Sie das geänderte Kennwort ein.

Die Meldung „Es ist nicht möglich, den Drahtlos(AP-Modus) gleichzeitig zu verwenden.“ wird für etwa 5 Sekunden angezeigt.

**7** Wählen Sie [Enable (Aktivieren)] und drücken Sie anschließend die (Enter)-Taste.

**8** Wenn Ihre Umgebung es verlangt, die IP-Adresse usw. manuell einzustellen, drücken Sie die Taste, um [Network Setting (Netzwerkeinstellung)] auszuwählen und drücken Sie anschließend die (Enter)-Taste. Wenn Sie es nicht manuell einstellen müssen, gehen Sie zu Schritt 12.

**9** Drücken Sie die Taste, um [Manual (Manuell)] im [Wireless (infrastructure) settings (Einstellung drahtlos(Infrastruktur))] auszuwählen und drücken Sie anschließend die (Enter)-Taste.

**10** Befolgen Sie die Bildschirmanweisungen, um die IP-Adresse, Subnetzmaske, Standard-Gateway und DHCP v6 einzustellen.



Fragen Sie Ihren Provider oder Netzwerkadministrator nach den Einstellungswerten.

**11** Wählen Sie [Close (Schließen)], wenn die Drahtloses (Infrastruktur) Einstellungen abgeschlossen sind und drücken Sie die (Enter)-Taste.



Der Bildschirm wechselt automatisch, ohne dass Sie [Close (Schließen)] drücken.

**12** Drücken Sie die Taste wiederholt, um [Wireless Network Selection (Auswahl Drahtloses Netzwerk)] auszuwählen und drücken Sie die (Enter)-Taste.

Das Gerät startet, um die Wireless LAN-Zugangspunkte zu suchen. Bitte warten Sie etwas.

**13** Wählen Sie [Manual Setup (Manuelle Einstellungen)] und drücken Sie anschließend die (Enter)-Taste.

**14** Geben Sie die SSID ein, die Sie in Schritt 1 geprüft haben und drücken Sie anschließend die (Enter)-Taste.



Für die SSID muss die Groß-/Kleinschreibung beachtet werden. Geben Sie die SSID korrekt ein.

**15** Wählen Sie die Kodierungsmethode, die Sie in Schritt 1 geprüft haben und drücken Sie anschließend die (Enter)-Taste.



Das Verschlüsselungspasswort unterscheidet sich in Abhängigkeit von dem Wireless LAN-Zugangspunkt oder der Sicherheit.

- 16** Das Verfahren hängt von der Kodierungsmethode ab, die Sie in Schritt 15 gewählt haben.

Wenn Sie [WPA/WPA2-PSK (WPA/WPA2-PSK)] gewählt haben, wählen Sie [TKIP/AES (TKIP/AES)], und drücken Sie anschließend die  (Enter)-Taste. Geben Sie danach den Pre-Shared Key ein und wählen Sie [Next (Nächste)].

Wenn Sie [WPA2-PSK (WPA2-PSK)] gewählt haben, wählen Sie [AES (AES)], und drücken Sie anschließend die  (Enter)-Taste. Geben Sie danach den Pre-Shared Key ein und wählen Sie [Next (Nächste)].

Wenn Sie [WEP (WEP)] gewählt haben, geben Sie den WEP-Schlüssel ein und drücken Sie [Next (Weiter)].

- 17** Wenn der angezeigte Wert der gleiche ist, wie der Wert, den Sie in Schritt 1 geprüft haben, wählen Sie [Yes (Ja)] und drücken Sie anschließend die  (Enter)-Taste.



Das Gerät wird ungefähr 30 Sekunden brauchen, um den Wireless LAN-Zugangspunkt zu erkennen.

Wenn der Bildschirm angibt, dass die Verbindung erfolgreich hergestellt wurde, wählen Sie [Close (Schließen)] und drücken Sie die  (Enter)-Taste.

Wenn der Bildschirm anzeigt, dass die Verbindung fehlgeschlagen ist, drücken Sie [Close (Schließen)] und gehen zurück zu Schritt 5.

- 18** Wenn das Antennenzeichen oben rechts auf dem Startbildschirm angezeigt wird, ist die Verbindung richtig eingerichtet.



Das Antennenzeichen kann auf manchen Bildschirmen nicht angezeigt werden.

#### • Bei einer instabilen LAN-Verbindung

Wenn eine Drahtloses LAN Verbindung instabil ist, lesen Sie die Warnungen in "[Vor der Verbindung mit einem Drahtlosen LAN](#)" und ändern Sie anschließend die Position des Gerät und des drahtlosen LAN-Zugangspunkts. Wenn Sie selbst nach Lesen der Warnungen keine Lösung finden, bringen Sie das Gerät und den Drahtlosen LAN-Zugangspunkt nah zueinander.

## Verbindung direkt mit dem Gerät

Wireless LAN-(AP-Modus) verbindet drahtlose Geräte (Computer, Tablets, Smartphones etc.) direkt mit dem Gerät, ohne einen Wireless LAN-Zugangspunkt zu verwenden.



- Wenn Metall, Aluminiumrahmen oder eine verstärkte Betonwand zwischen dem Gerät und den Drahtloses Geräten liegt, können Verbindungen schwerer herzustellen sein.
- Bis zu vier Geräte können mit dem Gerät über Drahtloses LAN (AP Modus) verbunden werden. Das fünfte Gerät wird abgewiesen.

#### • Automatische Verbindung (Schaltfläche)

Wenn Ihre Drahtloses Geräte WPS-PBC (Druck-Taste) unterstützen, können Sie sich über den WPS Taste mit dem Drahtloses LAN (AP Modus) verbinden.

#### • Manuelle Einrichtung

Wenn Ihre Drahtloses Geräte WPS-PBS (Druck-Taste) nicht unterstützen, können Sie die [SSID (SSID)] und das [Password (Kennwort)] des Geräts in Ihre Drahtloses Geräte eingeben, um sich mit dem Drahtlose LAN (AP Modus) verbinden.

### Automatische Verbindung (Schaltfläche)



Wenn Ihre Drahtloses Geräte WPS-PBC (Druck-Taste) unterstützen, können Sie sich über den WPS Taste mit dem Drahtloses LAN (AP Modus) verbinden.



- 1 Bestätigen Sie die Position der WPS-Taste an Ihrem Drahtloses Gerät über das Handbuch, das an Ihrem Gerät befestigt ist.











- 2 Schalten Sie das Gerät ein.



Wenn die "Möchten Sie Drahtloses einrichten?" Nachricht erscheint, wählen Sie [No (Do not show next time) (Nein (Nächstes Mal nicht mehr anzeigen))].

- 3 Drücken Sie die  Taste, um [Setting (Einstellungen)] auszuwählen und drücken Sie die  (Enter)-Taste.

- 4 Drücken Sie die  Taste, um [Admin Setup (Admin-Einrichtung)] auszuwählen und drücken Sie anschließend die  (Enter)-Taste.

- 5 Geben Sie das Administratorkennwort ein und drücken Sie anschließend auf die  (Enter)-Taste.  
Das werksseitig eingestellte Administratorkennwort lautet "999999". Wenn das Administratorkennwort geändert wurde, geben Sie das geänderte Kennwort ein.
- 6 Drücken Sie die  Taste, um [Network Menu (Menü Netzwerk)] auszuwählen und drücken Sie die  (Enter)-Taste.
- 7 Drücken Sie die  Taste, um [Network Setup (Netzwerk-Setup)] auszuwählen und drücken Sie die  (Enter)-Taste.
- 8 Drücken Sie die  Taste, um [Wireless(AP Mode) Setting (Einstellung drahtlos(AP-Modus))] auszuwählen und drücken Sie die  (Enter)-Taste.  
Die Meldung „Es ist nicht möglich, die Drahtlos(Infrastruktur) gleichzeitig zu verwenden.“ wird für etwa 5 Sekunden angezeigt.
- 9 Wählen Sie [Enable (Aktivieren)] und drücken Sie anschließend die  (Enter)-Taste.
- 10 Drücken Sie die  Taste, um [Automatic Setup (Pushbutton) (Auto-Einstellung (Druck-Taste))] auszuwählen und drücken Sie die  (Enter)-Taste.
- 11 Wenn [Pushbutton method (Druck-Tastenmethode)] angezeigt wird, wählen Sie [Yes (Ja)].
- 12 Starten Sie den WPS-PBS (Druck-Taste) Betrieb auf Ihrem Drahtloses Gerät, um sich mit dem Gerät zu verbinden.  
Wenn der folgende Bildschirm angezeigt wird, ist die Einstellung des Drahtlos-LAN abgeschlossen.  
Sollte die Verbindung fehlschlagen, folgen Sie den Schritten in der "Manuellen Einrichtung", um es erneut zu versuchen.















## Manuelle Einrichtung

Wenn Ihre Drahtloses Geräte WPS-PBS (Druck-Taste) nicht unterstützen, können Sie die [SSID (SSID)] und das [Password (Kennwort)] des Geräts in Ihre Drahtloses Geräte eingeben, um sich mit dem Drahtloses LAN verbinden.

- 1 Schalten Sie das Gerät ein.



Wenn die "Möchten Sie Drahtloses einrichten?" Nachricht erscheint, wählen Sie [No (Do not show next time) (Nein (Nächstes Mal nicht mehr anzeigen))].

- 2 Drücken Sie die  Taste, um [Setting (Einstellungen)] auszuwählen und drücken Sie die  (Enter)-Taste.
- 3 Drücken Sie die  Taste, um [Admin Setup (Admin-Einrichtung)] auszuwählen und drücken Sie anschließend die  (Enter)-Taste.
- 4 Geben Sie das Administratorkennwort ein und drücken Sie anschließend auf die  (Enter)-Taste.  
Das werksseitig eingestellte Administratorkennwort lautet "999999".
- 5 Drücken Sie die  Taste, um [Network Menu (Menü Netzwerk)] auszuwählen und drücken Sie die  (Enter)-Taste.
- 6 Drücken Sie die  Taste, um [Network Setup (Netzwerk-Setup)] auszuwählen und drücken Sie die  (Enter)-Taste.
- 7 Drücken Sie die  Taste, um [Wireless(AP Mode) Setting (Einstellung drahtlos(AP-Modus))] auszuwählen und drücken Sie die  (Enter)-Taste.  
Die Meldung „Es ist nicht möglich, den Drahtlos(AP-Modus) gleichzeitig zu verwenden.“ wird für etwa 5 Sekunden angezeigt.
- 8 Wählen Sie [Enable (Aktivieren)] und drücken Sie anschließend die  (Enter)-Taste.
- 9 Drücken Sie die  Taste, um [Manual Setup (Manuelle Einstellungen)] auszuwählen und drücken Sie die  (Enter)-Taste.
- 10 Überprüfen Sie [SSID (SSID)] und [Password (Passwort)] des Geräts.
- 11 Geben Sie die [SSID (SSID)] und das [Password (Kennwort)] ein, das Sie in Schritt 10 geprüft haben, um das Gerät und Ihr Drahtloses Gerät zu verbinden.

## Installation eines Treibers und Software auf dem Computer

Installieren Sie den Druckertreiber von der „Software DVD-ROM“ auf den Computer.

Andere Dienstprogramm-Software kann gleichzeitig angeschlossen werden.

- Für Windows
- Für Mac OS X

### Für Windows

Verbinden Sie das Gerät und den Computer über ein Netzwerk oder USB-Kabel und starten Sie die Installation.



Überprüfen Sie vor dem Beginn der Installation den Gerätestatus.

- Dieses Gerät ist eingeschaltet.
- Für eine Netzwerkverbindung wird das Gerät über ein LAN-Kabel mit dem Netzwerk verbunden, wobei erforderliche Informationen wie IP-Adresse bereits eingestellt sind.

- 1 Legen Sie die mitgelieferte "Software-DVD-ROM" in den Computer ein.
- 2 Klicken Sie auf [Run setup.exe (setup.exe ausführen)], wenn [Auto Play (Autom. Aufspielen)] angezeigt wird.

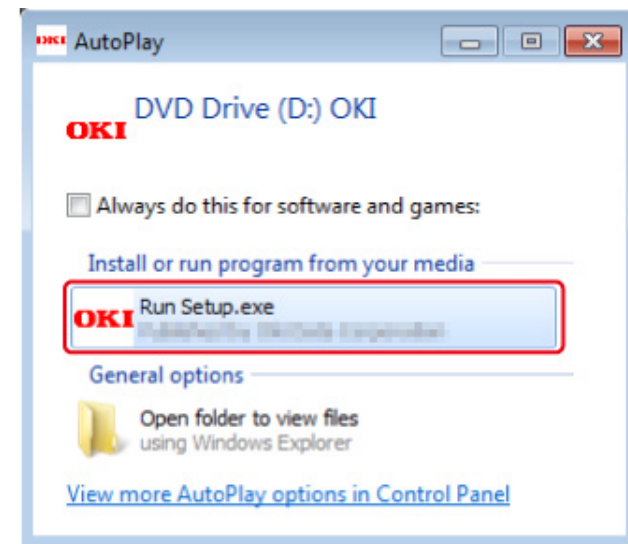

Wenn das Dialogfenster [User Account Control (Benutzerkontensteuerung)] angezeigt wird, klicken Sie auf [Yes (Ja)].

- 3 Wählen Sie eine Sprache aus der Dropdown-Liste.
- 4 Lesen Sie die Lizenzbestimmungen und klicken Sie auf [Accept (Akzeptieren)].

- 5 Lesen Sie die [Environment advice (Umgebungsratschläge)] und klicken Sie auf [Next (Weiter)].
- 6 Wählen Sie [Network (Netzwerk)] oder [USB connection (USB-Verbindung)] gemäß der Verbindungsmethode des Geräts und Computers und klicken Sie anschließend auf [Next (Weiter)].
- Falls das Dialogfeld [Windows Security Alert (Windows-Sicherheitswarnung)] angezeigt wird, klicken Sie auf [Allow access (Zugriff gestatten)].
- 7 Wählen Sie den Modellnamen des Geräts und klicken Sie auf [Next (Weiter)].

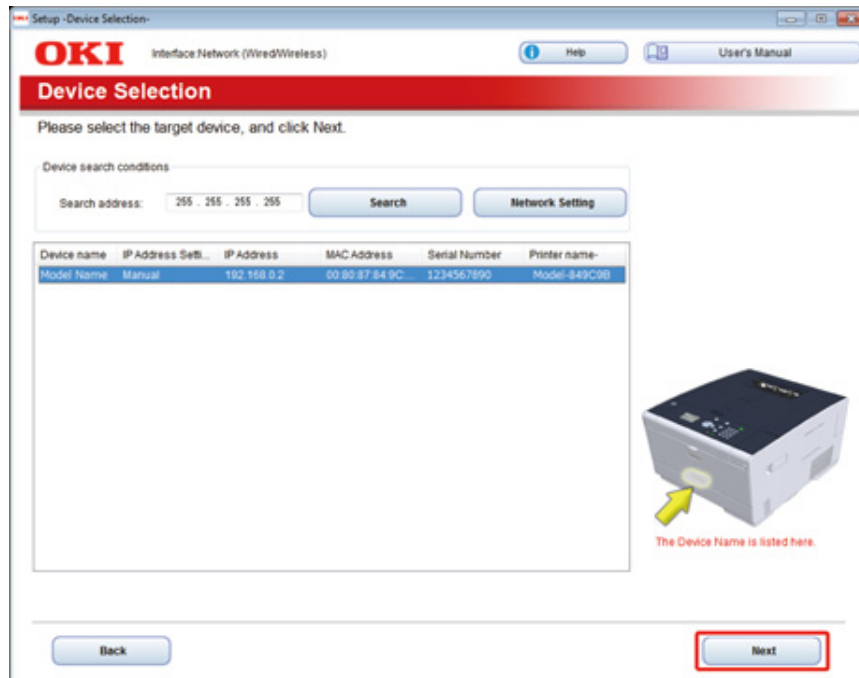

- 8 Klicken Sie auf [Install Optional Software (Optionale Software installieren)].

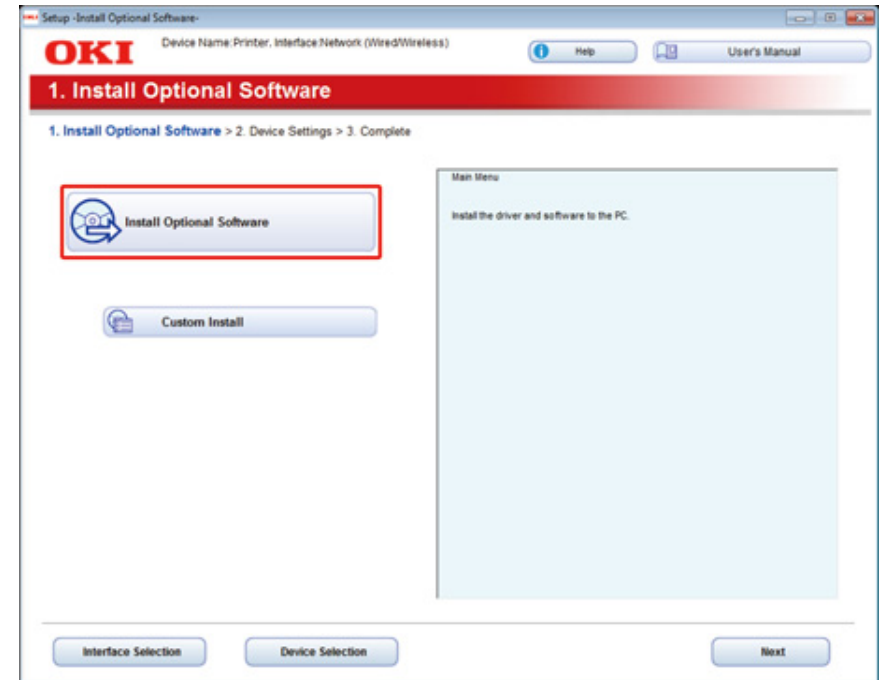

Die Installation beginnt.



Die folgende Software wird installiert.

- PCL6-Druckertreiber (einschließlich Netzwerkerweiterung und Dienstprogramm Color Swatch)
- FAQ

Installieren Sie weitere Software unter "Benutzerdefinierte Installation".

 Installieren der Software (Anleitung für Fortgeschrittene)

- 9 Stellen Sie sicher, dass die Software erfolgreich installiert wurde und klicken Sie anschließend auf [Printing Test (Test drucken)].

Wählen Sie den Drucker für den Testdruck aus und klicken Sie auf [Printing Test (Test drucken)].

Stellen Sie sicher, dass der Testdruck erfolgreich war und klicken Sie anschließend auf [OK (OK)].

10 Klicken Sie auf [Complete (Abgeschlossen)].

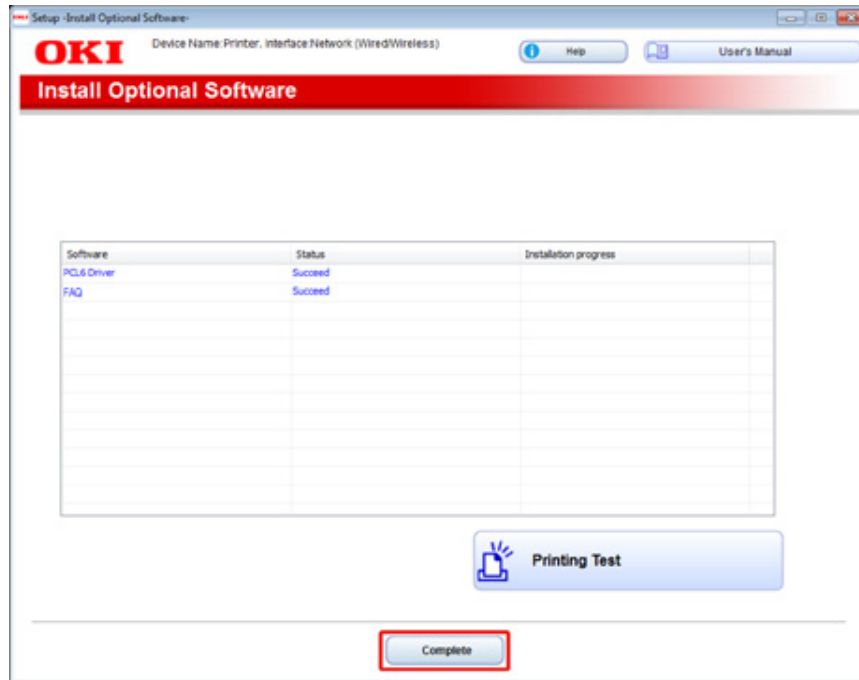

11 Klicken Sie auf [Next (Weiter)].

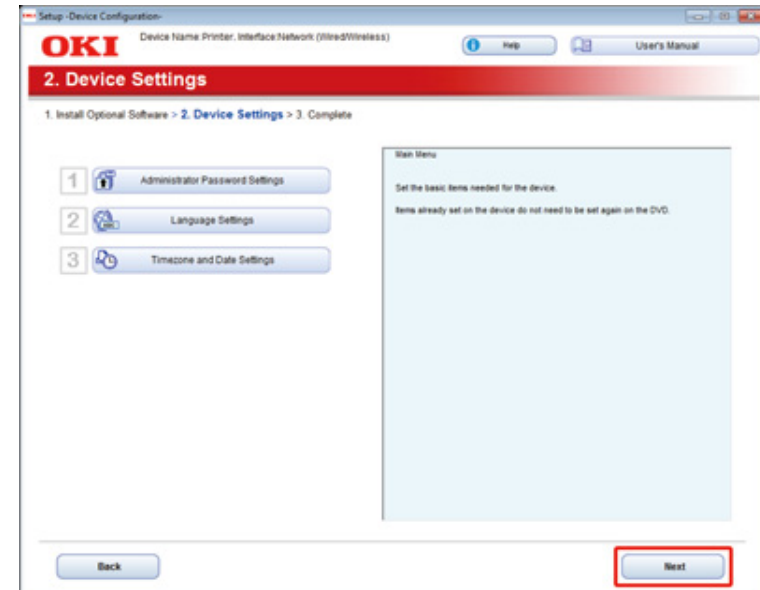

Wenn das folgende Dialogfeld angezeigt wird, klicken Sie auf [Yes (Ja)].

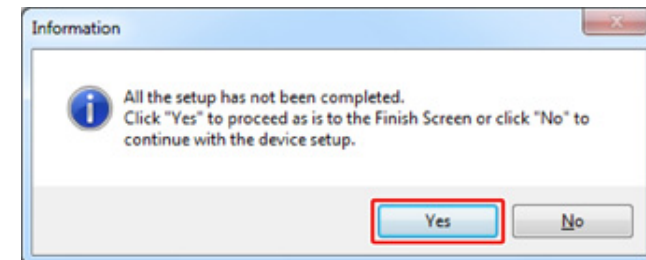

## 12 Klicken Sie auf [Exit (Beenden)].

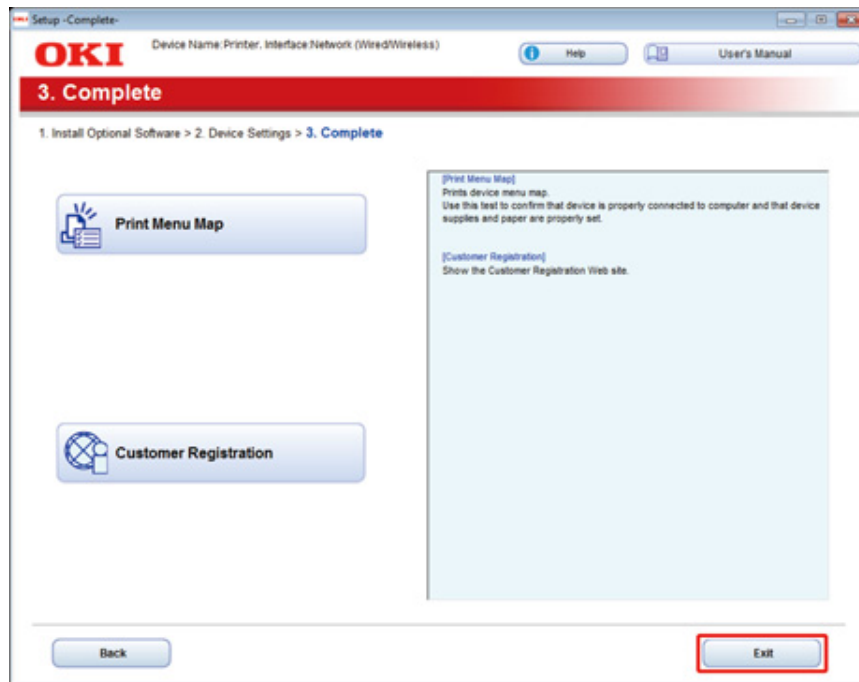

## Für Mac OS X

In diesem Abschnitt wird erläutert, wie der PS-Druckertreiber installiert wird.

Zur Installation von Dienstprogrammen, beachten Sie bitte Folgendes:

-  Installieren der Software (Anleitung für Fortgeschrittene)

Wenn die Installation abgeschlossen ist, führen Sie in Schritt 15 einen Testdruck aus.

- 1 Stellen Sie sicher, dass das Gerät und der Computer miteinander verbunden sind, und das Gerät eingeschaltet ist.
- 2 Legen Sie die "Software-DVD-ROM" in den Computer ein.
- 3 Doppelklicken Sie auf das [OKI]-Symbol auf dem Desktop.
- 4 [Drivers (Treiber)] > [PS (PS)] > Doppelklicken Sie auf [Installer for OSX (Installationsprogramm für OSX)].
- 5 Geben Sie das Administratorkennwort ein, dann drücken Sie [OK (OK)]. Folgen Sie den Anweisungen auf dem Bildschirm, um die Installation abzuschließen.
- 6 Wählen Sie [System Preferences (Einrichten der Systemumgebung)] aus dem Apple-Menü.
- 7 Klicken Sie auf [Printers & Scanners (Drucker & Scanner)].

8 Klicken Sie auf [+].

Wählen Sie [Add Printer or Scanner... (Drucker oder Scanner hinzufügen...)], wenn das Menü angezeigt wird.

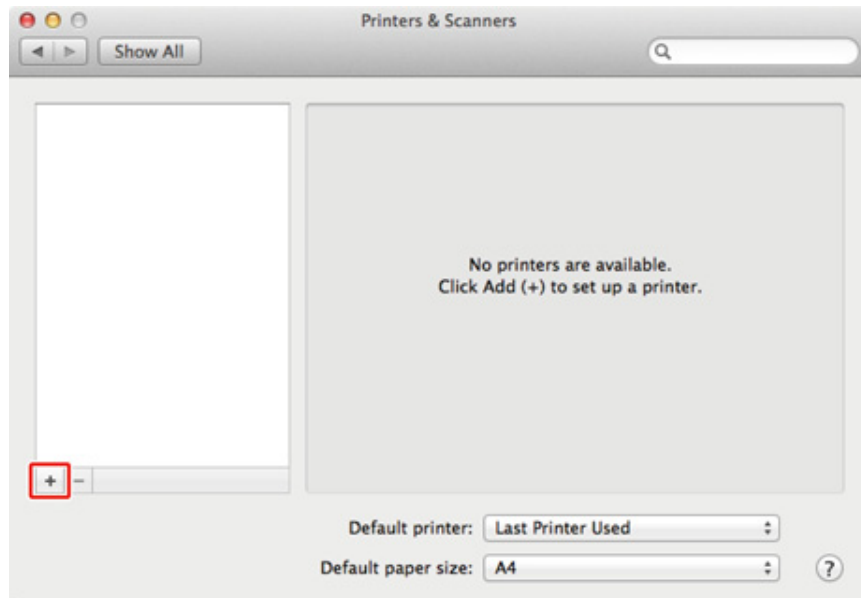

9 Klicken Sie auf [Default (Standard)].

10 Wählen Sie das Gerät aus und wählen Sie anschließend [OKI C532 PS] unter [Use (Verwendung)] aus.

Namenstypen	In der Verbindung angezeigt	Methodenliste
Netzwerk	OKI-C532 (die letzten 6 Ziffern der MAC-Adresse)	Bonjour
USB	OKI DATA CORP C532	USB



Zur Änderung des Namens geben Sie einen neuen Namen in [Name: (Name:)] ein.

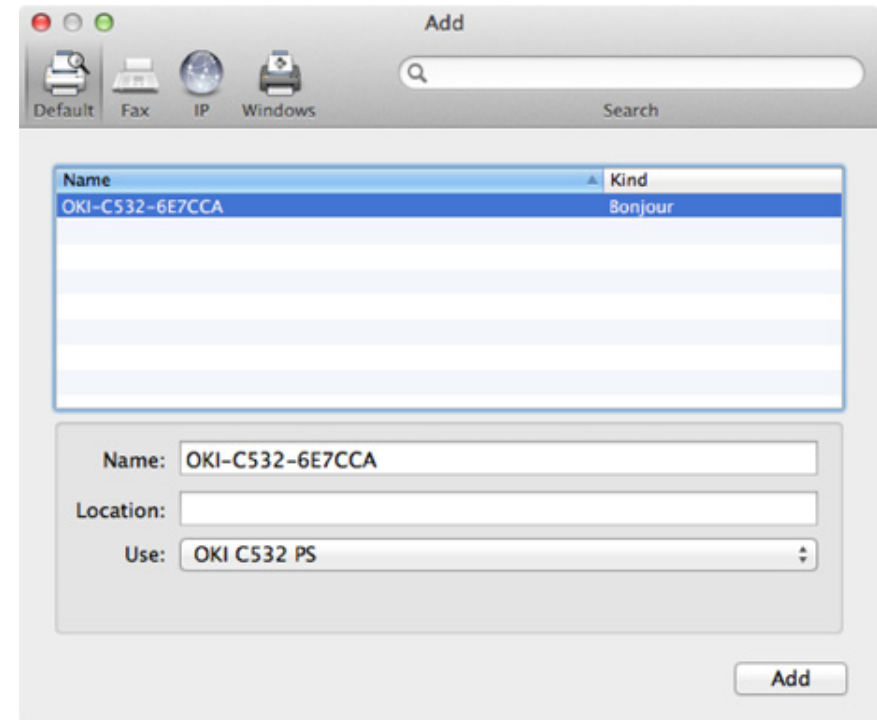

11 Klicken Sie auf [Add (Hinzufügen)].

12 Klicken Sie auf [OK (OK)], wenn der Bestätigungsbildschirm für optionale Ausrüstung angezeigt wird.

- 13 Stellen Sie sicher, dass das Gerät zu [Printers (Drucker)] hinzugefügt wurde und [OKI C532 PS (OKI C532 PS)] für [Kind (Art)] angezeigt wird.

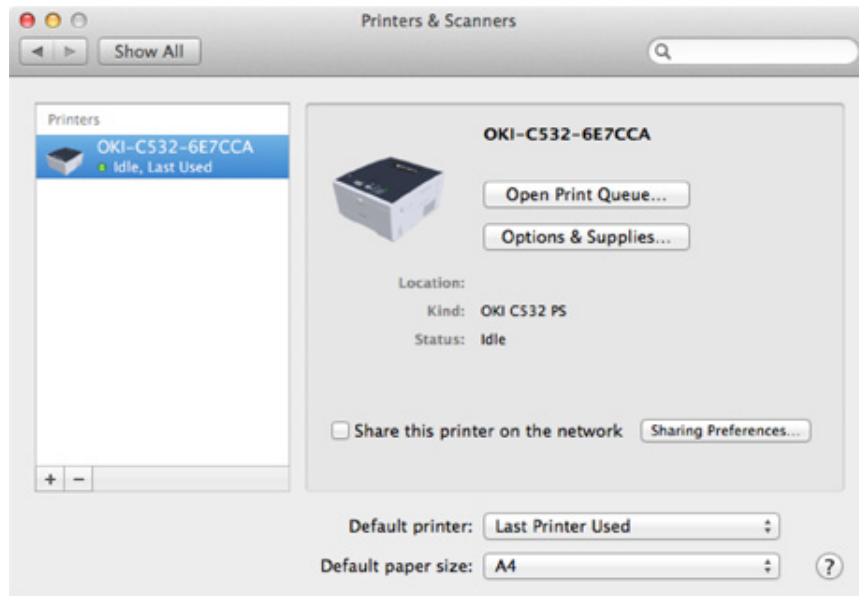

Wenn [OKI C532 PS (OKI C532 PS)] nicht korrekt in [Kind (Art)] angezeigt wird, klicken Sie auf [- (-)], löschen Sie das Gerät aus [Printers (Drucker)] und führen Sie anschließend die Schritte 8 bis 12 erneut durch.

- 14 Klicken Sie auf [Open Print Queue... (Druckerwarteschlange öffnen...)].
- 15 Wählen Sie [Print Test Page (Testseite drucken)] aus dem [Printer (Drucker)] Menü aus.

# 3

## Basisfunktionen

---

**Bezeichnungen der Teile**

**Grundlegende Funktionen des Bedienfeldes**

**An- und Ausschalten des Geräts**

**Papier einlegen**

In diesem Abschnitt werden grundlegende Funktionen des Geräts beschrieben.

## Bezeichnungen der Teile

Dieser Abschnitt beschreibt die Bezeichnung jeder Komponente.

- Vorderansicht
- Rückansicht
- Geräteinnere

### Vorderansicht

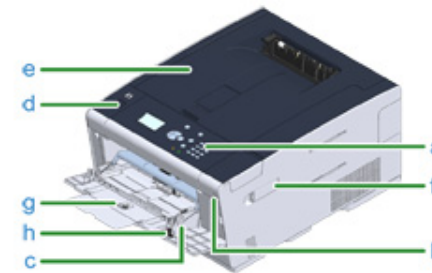

Symbol	Name
a	Bedienfeld <a href="#">Grundlegende Funktionen des Bedienfeldes</a>
b	USB-Anschluss
c	MZ-Fach (Mehrzweckfach)
d	Schaltfläche öffnen
e	Ausgabefach (Obere Abdeckung)
f	Abdeckung für Wireless LAN Modul
g	Papierstütze
h	Umschlaghebel (Verwenden Sie diesen, wenn Sie Umschläge drucken. Anweisungen entnehmen Sie dem Abschnitt „Auf Briefumschlägen drucken (Anleitung für Fortgeschrittene)“.)

## Rückansicht

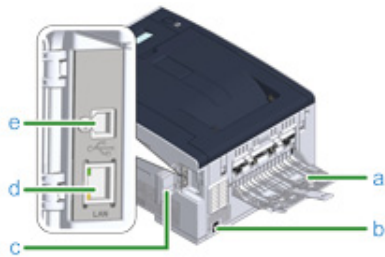

Symbol	Name
a	Hinteres Ausgabefach
b	Netzanschluss
c	Internet-Anschlussabdeckung
d	Netzwerk-Schnittstellenverbindung
e	USB-Schnittstellenanschluss

## Geräteinnere

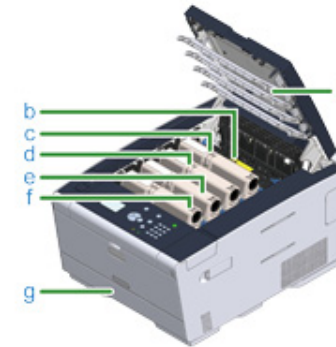

Symbol	Name
a	LED-Kopf
b	Fixiereinheit
c	Tonerkartusche / Bildtrommel (Y: Gelb)
d	Tonerkartusche / Bildtrommel (M: Magenta)
e	Tonerkartusche / Bildtrommel (C: Cyan)
f	Tonerkartusche / Bildtrommel (K: Schwarz)
g	Fach 1

## Grundlegende Funktionen des Bedienfeldes

In diesem Abschnitt wird das Bedienfeld des Geräts beschrieben.

- Bezeichnungen und Funktionen
- Eingabe mit der Zehnertastatur

## Bezeichnungen und Funktionen

Dieser Abschnitt beschreibt die Bezeichnungen und Komponenten auf dem Bedienfeld.

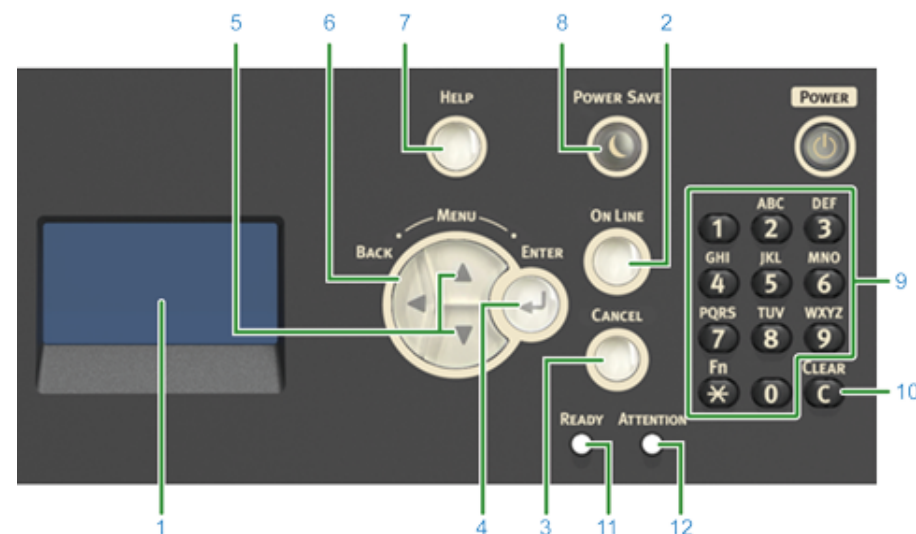

Nr.	Name	Funktion
1	Display-Anzeige	Zeigt den Druckerstatus oder Anweisungen an.
2	ONLINE	Schaltet ONLINE und OFFLINE.
3	ABBRECHEN	Bricht den aktuellen Druckauftrag sofort ab.
4	EINGABE	Legt den markierten Eintrag fest.
5	▼, ▲	<ul style="list-style-type: none"> <li>• Zeigt Menüpunkte an.</li> <li>• Wählt einen Menüpunkt oder blättert durch den Anzeigebildschirm.</li> </ul>
6	ZURÜCK	Kehrt zum vorherigen Bildschirm zurück.
7	HILFE	Zeigt den Hilfe-Bildschirm an. Zum Schließen des Hilfe-Bildschirms, drücken Sie die (HILFE)-Taste erneut oder drücken Sie die Schaltfläche (ZURÜCK) oder (ABBRECHEN).
8	ENERGIESPARMODUS	<ul style="list-style-type: none"> <li>• Schaltet den Energiesparmodus ein oder aus.</li> <li>• Schaltet den Ruhezustand aus.</li> </ul> <p>Die Taste leuchtet im Energiesparmodus grün und blinkt grün im Ruhezustand.</p>
9	Zehnertastatur	<ul style="list-style-type: none"> <li>• Gibt Zahlen ein.</li> <li>• Gibt Buchstaben und Symbole ein.</li> </ul> <p>Gibt ein Kennwort mithilfe der Zehnertastatur ein.</p>
10	LÖSCHEN	Löscht den eingegebenen Wert.

Nr.	Name	Funktion
11	Anzeige BEREIT	Leuchtet im ONLINE-Modus grün und schaltet im OFFLINE-Modus ab.
12	Anzeige ACHTUNG	Leuchtet oder blinkt orange, wenn ein Fehler im Gerät auftritt.

## Eingabe mit der Zehnertastatur

Wird zur Eingabe von Zahlen und Buchstaben verwendet. Verfügbare Zeichen und die Vorgehensweise zum Ändern von Zeichentypen werden unten angezeigt.

Zahl	
<1>	1
<2>	a → b → c → 2 → a
<3>	d → e → f → 3 → d
<4>	g → h → i → 4 → g
<5>	j → k → l → 5 → j
<6>	m → n → o → 6 → m
<7>	p → q → r → s → 7 → p
<8>	t → u → v → 8 → t
<9>	w → x → y → z → 9 → w
<0>	0

Drücken Sie die **C** (LÖSCHEN)-Taste, um bei der Eingabe eines Kennworts ein Zeichen zu löschen.



Zur Eingabe von „abc“

Drücken Sie <2> → (EINGABE) → <2> → <2> → (EINGABE) → <2> → <2> → <2> → (EINGABE).

## An- und Ausschalten des Geräts

Dieser Abschnitt beschreibt, wie Sie das Gerät ein- und ausschalten.

- Einschalten des Geräts
- Abschalten des Geräts

### Einschalten des Geräts

- 1 Halten Sie den Netzschalter etwa eine Sekunde lang gedrückt.



Wenn das Gerät eingeschaltet ist leuchtet die LED des Netzschalters.



- 2 Wenn das Gerät betriebsbereit ist, wird der Standby-Bildschirm angezeigt.

## Abschalten des Geräts



- Prüfen Sie, dass das Gerät keine Daten empfängt, bevor Sie es herunterfahren.
- Drücken Sie den Netzschalter und halten Sie ihn 5 Sekunden oder länger gedrückt, um ein Abschalten zu erzwingen. Verwenden Sie diese Methode beim Auftreten von Fehlern.

Informationen zur Fehlerbehebung an diesem Gerät finden Sie unter "[Fehlerbeseitigung](#)".

1 Halten Sie den Netzschalter etwa eine Sekunde lang gedrückt.



Die Meldung „Herunterfahren. Bitte warten. Der Drucker schaltet sich automatisch ab.“ ist auf der Anzeige zu sehen und die LED des Netzschalters blinkt im Intervall von ca. 1 Sekunde.

Nach einer Weile schaltet sich das Gerät automatisch ab und das LED des Leistungsschalters erlischt.

### Was Sie beachten sollten, wenn Sie das Gerät über einen längeren Zeitraum nicht verwenden

Wenn Sie dieses Gerät über einen längeren Zeitraum aufgrund von Ferien, Kurzurlaub oder aus anderen Gründen nicht verwenden, ziehen Sie das Netzkabel aus der Steckdose.



Das Gerät weist keine Funktionsstörungen auf, wenn das Netzkabel über einen längeren Zeitraum entfernt wird (länger als 4 Wochen).

## Papier einlegen

Dieses Kapitel beschreibt verschiedene Informationen über Papier, welches in das Papierfach dieses Geräts eingelegt werden kann.

Zum Einstellen von Papiertyp und Gewicht, drücken Sie die ▲▼-Schaltflächen auf dem Bedienfeld, um [Setting (Einstellung)] > [Paper Setup (PapierEinstellung)] auszuwählen. Wählen Sie das Fach aus, welches Sie verwenden möchten und wählen Sie anschließend [Media Type (Medientyp)] oder [Media Weight (Mediengewicht)] aus.

- [Informationen zu den Papierarten, die eingelegt werden können](#)
- [Papier in Fach 1/2/3 einlegen](#)
- [Papier in das Mehrzweckfach einlegen](#)
- [Papierlagerung](#)

## Informationen zu den Papierarten, die eingelegt werden können

### Verfügbare Papiertypen

Zum Erreichen eines hochwertigen Druckergebnisses versichern Sie sich, dass Sie nur unterstützte Papierarten verwenden, welche die Anforderungen erfüllen. Dazu zählt Material, Gewicht und Papieroberfläche. Verwenden Sie Druckerpapier für Digitalfotos.

Wenn Sie auf Papier drucken, das von OKI nicht empfohlen wurde, prüfen Sie die Druckqualität und die Bewegung des Papiers im Voraus, um sicherzustellen, dass keine Probleme auftreten.

#### • Normales Papier

Papiertyp	Papierformat (mm) (Werte in Klammern sind Zoll-Größen.)	Papiergewicht
A4	210 x 297	64 bis 220 g/m <sup>2</sup> (17 bis 58 lb) Für Duplexdruck, 64 bis 176 g/m <sup>2</sup> (17 bis 47 lb)
A5	148 x 210	
A6	105 x 148	
B5	182 x 257	
B6	128 x 182	
B6 Hälfte	64 x 182	
Letter	215,9 x 279,4 (8,5 x 11)	
Legal 13	215,9 x 330,2 (8.5 x 13)	
Legal 13,5	215,9 x 342,9 (8.5 x 13,5)	
Legal 14	215,9 x 355,6 (8.5 x 14)	
Exekutiv	184.2 x 266.7 (7.25 x 10,5)	! Wenn Sie Papier einlegen, das 148 mm (5,8 Zoll) breit ist oder schmaler, wird das Drucken langsamer.
Anweisung	(5,5 x 8,5)	
8,5 Quadratzoll	(8,5 x 8,5)	
Folio	210 x 330	
16K (184 x 260 mm)	184 x 260	
16K (195 x 270 mm)	195 x 270	
16K (197 x 273 mm)	197 x 273	
Karteikarte	(3 x 5)	
4 x 6 Zoll	(4 x 6)	
5 x 7 Zoll	(5 x 7)	
Benutzerdefiniert	Breite: 64 bis 216 Länge: 90 bis 1321	64 bis 220 g/m <sup>2</sup> (17 bis 58 lb)

### • Umschlag

Papiertyp	Papierformat (mm) (Werte in Klammern sind Zoll-Größen.)	Papiergewicht
Com9-Umschlag	98,4 x 190,5 (3.875 x 7,5)	Umschläge müssen aus 85 g/m <sup>2</sup> (24 lb) Papier hergestellt sein und die Laschen müssen gefaltet sein.
Com10-Umschlag	98,4 x 225,4 (3.875 x 8,875)	
Monarch-Umschlag	104,8 x 241,3 (4.125 x 9,5)	
DL-Umschlag	110 x 220 (4.33 x 8,66)	
C5 Umschlag	162 x 229 (6.4 x 9)	

### • Etikett

Papiertyp	Papierformat (mm) (Werte in Klammern sind Zoll-Größen.)	Papiergewicht
A4	210 x 297	0,1 bis 0,2 mm
Letter	215,9 x 279,4 (8,5 x 11)	

### • Andere Papiersorte

Papiersorte	Papierformat (mm) (Werte in Klammern sind Zoll-Größen.)	Papiergewicht
Teilweise bedruckbares Papier	Entspricht normalem Papier	64 bis 220 g/m <sup>2</sup> (17 bis 58 lb)
Farbiges Papier	Entspricht normalem Papier	64 bis 220 g/m <sup>2</sup> (17 bis 58 lb)

### Informationen zu Papiergrößen, Gewicht und Anzahl der Blätter, die eingelegt werden können

Verfügbare Papiergrößen und typen sowie Fachkapazität sind wie folgt.

### • Fach 1

Verfügbare Papiergröße	Fachkapazität	Papiergewicht
A4 A5 A6*1 B5 B6*1 Letter Legal 13 Legal 13,5 Legal 14 Exekutiv Statement*1 8,5 Zoll SQ Folio 16K (184 x 260 mm) 16K (195 x 270 mm) 16K (197 x 273 mm) Benutzerdefinierte Größe*2	250 Blatt (bei einem Papiergewicht von 80 g/m <sup>2</sup> )	Leicht (64 bis 74 g/m <sup>2</sup> ) Mittelleicht (75 bis 82 g/m <sup>2</sup> ) Mittel (83 bis 90 g/m <sup>2</sup> ) Mittelschwer (91 bis 104 g/m <sup>2</sup> ) Schwer (105 bis 120 g/m <sup>2</sup> ) Ultraschwer1 (121 bis 176 g/m <sup>2</sup> )

\*1 Papier kann nicht für Duplexdruck verwendet werden.

\*2 Breite: 100 bis 216 mm (3,9 bis 8,5 Zoll), Länge: 148 bis 356 mm (5,8 bis 14 Zoll)

### • Fach 2/3 (Optional)

Verfügbare Papiergröße	Fachkapazität	Papiergewicht
A4 A5 B5 Letter Legal 13 Legal 13,5 Legal 14 Exekutiv 8,5 Zoll SQ Folio 16K (184 x 260 mm) 16K (195 x 270 mm) 16K (197 x 273 mm) Benutzerdefinierte Größe*1	530 Blatt (bei einem Papiergewicht von 80 g/m <sup>2</sup> )	Leicht (64 bis 74 g/m <sup>2</sup> ) Mittelleicht (75 bis 82 g/m <sup>2</sup> ) Mittel (83 bis 90 g/m <sup>2</sup> ) Mittelschwer (91 bis 104 g/m <sup>2</sup> ) Schwer (105 bis 120 g/m <sup>2</sup> ) Ultraschwer 1 (121 bis 176 g/m <sup>2</sup> )

\*1 Breite: 148 bis 216 mm (5,8 bis 8,5 Zoll), Länge: 210 bis 356 mm (8,3 bis 14 Zoll)

- **Mehrzweckfach**

Verfügbare Papiergröße	Fachkapazität	Papiergewicht
A4	100 Blatt	Leicht
A5	(bei einem Papiergewicht von 80 g/	(64 bis 74 g/m <sup>2</sup> )
A6 <sup>*1</sup>	m <sup>2</sup> )	Mittelleicht
B5	10 Blätter (Umschläge)	(75 bis 82 g/m <sup>2</sup> )
B6 <sup>*1</sup>		Mittel
B6 Halb <sup>*1</sup>		(83 bis 90 g/m <sup>2</sup> )
Letter		Mittelschwer
Legal 13		(91 bis 104 g/m <sup>2</sup> )
Legal 13,5		Schwer
Legal 14		(105 bis 120 g/m <sup>2</sup> )
Exekutiv		Ultraschwer1
Statement <sup>*1</sup>		(121 bis 176 g/m <sup>2</sup> )
8,5 Zoll SQ		Ultraschwer2
Folio		(177 bis 220 g/m <sup>2</sup> )
16K (184 x 260 mm)		
16K (195 x 270 mm)		
16K (197 x 273 mm)		
Karteikarte <sup>*1</sup>		
4x6 Zoll <sup>*1</sup>		
5x7 Zoll <sup>*1</sup>		
Benutzerdefinierte Größe <sup>*2</sup>		
Com-9 Umschlag <sup>*1</sup>		
Com-10 Umschlag <sup>*1</sup>		
Monarch Umschlag <sup>*1</sup>		
DL Umschlag <sup>*1</sup>		
C5 Umschlag <sup>*1</sup>		

\*1 Papier kann nicht für Duplexdruck verwendet werden.

\*2 Breite: 64 bis 216 mm (2,5 bis 8,5 Zoll), Länge: 90 bis 1.321 mm (3,5 bis 52 Zoll)

## Empfohlenes Papier

Das Gerät unterstützt verschiedene Papiersorten mit einer Reihe von Papiergewichten und -formaten. Dieser Abschnitt beschreibt, wie Sie das korrekte Medium verwenden. Für das beste Ergebnis verwenden Sie 75 bis 90 g/m<sup>2</sup> normales Papier, das für die Verwendung in Kopierern und Laserdruckern konzipiert ist. Stark geprägtes oder sehr grob strukturiertes Papier wird nicht empfohlen. Vorbedrucktes Briefpapier kann verwendet werden, aber die Druckfarbe muss die hohen Fixiertemperaturen, die beim Drucken zur Anwendung kommen, aushalten können.

- **Drucke**

Briefumschläge dürfen nicht verzogen, wellig oder anderweitig verformt sein. Die Umschläge sollte rechteckig sein. Der Kleber muss der hohen Fixiertemperatur im des Geräts widerstehen können. Fensterbriefumschläge sind nicht geeignet.

- **Etiketten**

Etiketten muss für die Verwendung in Kopierern und Laserdruckern vorgesehen sein. In diesem Fall ist das gesamte Trägerblatt von Etiketten bedeckt. Das Gerät kann durch andere Arten von Etiketten beschädigt werden, wenn sich Etiketten beim Druckvorgang lösen.

## Papier in Fach 1/2/3 einlegen

Der folgende Vorgang verwendet das Einlegen von Papier in Fach 1 als Beispiel, der gleiche Vorgang kann auf Fach 2/3 übertragen werden (optional).

- 1 Ziehen Sie die Papierkassette heraus.



- 2 Schieben Sie die Papierführung (a) auf die Breite des einzulegenden Papiers.

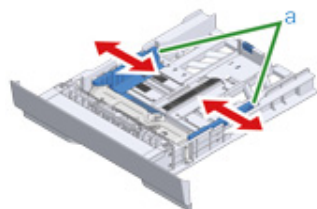

- 3 Schieben Sie den Papierstopper (b) auf die Länge des einzulegenden Papiers.

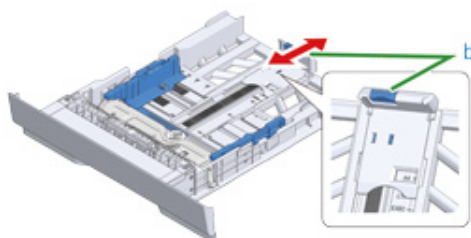

- 4 Fächern Sie einen Stapel Papier auf und richten Sie die Kanten des Papiers aus.

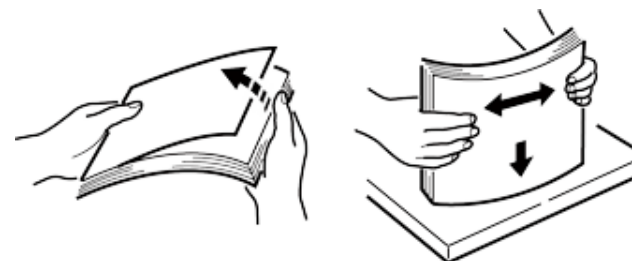

- 5 Legen Sie das Papier mit der Druckseite nach unten ein.



Legen Sie kein Papier über Markierung "▽" an der Papierführung.

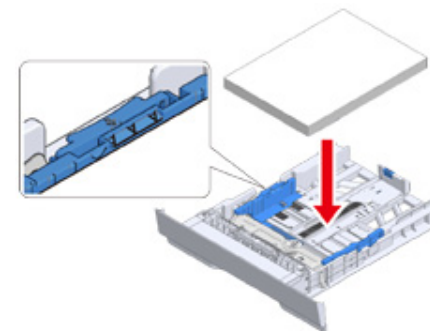

- 6 Sichern Sie das eingelegte Papier mit der Papierführung.

- 7 Schieben Sie das Papierkassette ein, bis diese stoppt.



- 8 Drücken Sie die Taste ▲ oder ▼ auf dem Bedienfeld, um [Setting (Einstellung)] auszuwählen. Drücken Sie dann auf die ⏻ (EINGABE)-Taste.

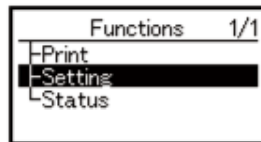

- 9 Wählen Sie [Paper Setup (Papiereinstellung)] und drücken Sie anschließend auf die ⏻ (EINGABE)-Taste.

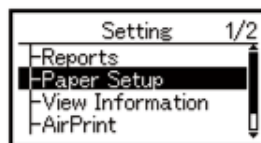

- 10 Wählen Sie das Fach, in das Papier eingelegt wird, und drücken Sie anschließend auf die ⏻ (EINGABE)-Taste.

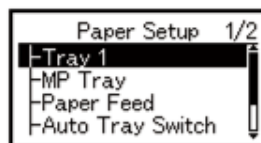

- 11 Stellen Sie [Paper Size (Papiergröße)] ein.

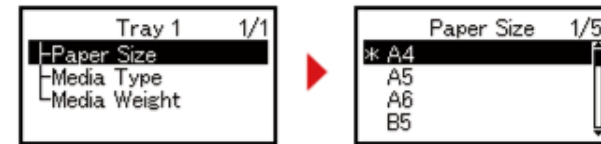

- 12 Stellen Sie [Media Type (Medientyp)] ein.

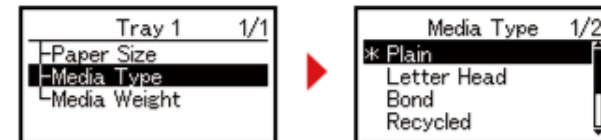

- 13 Stellen Sie [Media Weight (Mediengewicht)] ein.

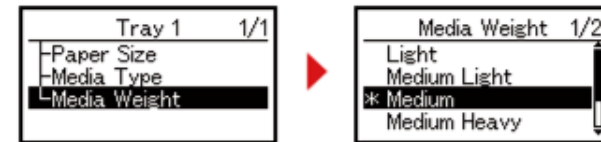

- 14 Drücken Sie die ⏻ (ONLINE)-Taste, um zum Standby-Bildschirm zurückzukehren.

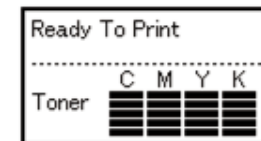

## Papier in das Mehrzweckfach einlegen



- Während des Druckvorgangs aus dem Mehrzweckfach drücken Sie das Papier nicht nach unten oder halten Sie es zum Herausziehen nicht fest. Um den Druck anzuhalten, öffnen Sie das Ausgabefach.  
Für Anweisungen, wie das Papier entfernt wird, siehe "[Wenn Papierstaus auftreten](#)".
- Wenn Sie das Mehrzweckfach kräftig öffnen und schließen kann die Papiereinzugsrolle des Mehrzweckfachs herunterfallen und beim Einlegen von Papier hinderlich sein. Wenn die Papiereinzugsrolle des Mehrzweckfachs heruntergefallen ist, holen Sie sie wieder hoch, bevor Papier eingelegt wird.

- 1 Öffnen Sie das Mehrzweckfach indem Sie mit den Fingern in die Aussparung an der Vorderseite drücken.



- 2 Ziehen Sie die Papierstütze heraus, indem Sie das Mittelteil festhalten.



- 3 Öffnen Sie die Zusatzstütze.



- 4 Passen Sie die Papierführung des manuellen Einzugs auf die Breite des einzulegenden Papiers an.



- 5** Stellen Sie sicher, dass sich die Papiereinzugsrolle in richtiger Position befindet.

Wenn die Papiereinzugsrolle heruntergefallen ist, drücken Sie sie nach oben und befestigen Sie sie.

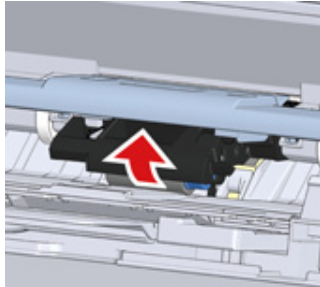

- 6** Legen Sie das Papier mit der Druckseite nach oben ein, bis die Kante des Papierstapels den Eintritt des manuellen Einzugs berührt.



Legen Sie kein Papier über Markierung "▽" ein.

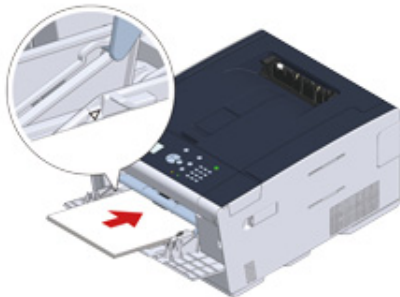

Sollte sich der Drucker im Energiesparmodus befinden, drücken Sie die (Energiesparmodus)-Schaltfläche, um diesen Modus zu verlassen.

- 7** Drücken Sie die Taste ▲ oder ▼ auf dem Bedienfeld, um [Setting (Einstellung)] auszuwählen. Drücken Sie dann auf die (EINGABE)-Taste.
- 8** Wählen Sie [Paper Setup (Papiereinstellung)] und drücken Sie anschließend auf die (EINGABE)-Taste.

- 9** Wählen Sie Mehrzweckfach und drücken Sie anschließend auf die (EINGABE)-Taste.

- 10** Stellen Sie [Paper Size (Papiergröße)] ein.

- 11** Stellen Sie [Media Type (Medientyp)] ein.

- 12** Stellen Sie [Media Weight (Mediengewicht)] ein.

- 13** Drücken Sie die (ONLINE)-Taste, um zum Standby-Bildschirm zurückzukehren.



- Legen Sie kein Papier unterschiedlicher Größe, Art oder Gewicht ein.
- Beim Hinzufügen von Papier, entfernen Sie das in das Mehrzweckfach eingelegte Papier, packen Sie den ganzen Papierstapel gleichmäßig Ecke auf Ecke zusammen und legen Sie ihn ein.
- Legen Sie ausschließlich Druckerpapier in das Mehrzweckfach ein und keine anderen Gegenstände.

## Papierlagerung

Lagern Sie Papier wie folgt, um die Qualität zu erhalten.

- In einem Schrank oder an einem anderen trockenen und dunklen Ort
- Auf einer flachen Oberfläche
- Temperatur: 20°C
- Luftfeuchtigkeit: 50% RH (relative Luftfeuchtigkeit)

Papier nicht in den nachfolgenden Orten lagern:

- Direkt auf dem Fußboden
- Wenn das Papier direktem Sonnenlicht ausgesetzt ist
- An der Innenseite einer Außenwand
- Auf einer unebenen Fläche
- Wo statische Ladungen auftreten können
- Wenn die Temperatur extrem ansteigt und sich schnell ändert
- Neben einem Gerät, einer Klimaanlage, Heizung oder Leitung



- Lassen Sie das Papier bis zur Verwendung in der Verpackung.
- Lassen Sie das Papier nicht lange ungeschützt. Nichtbeachtung kann zu Druckproblemen führen.
- Je nach Druckmedien, Umgebung und Lagerungsbedingungen kann die Druckqualität leiden oder der Ausdruck wird wellig.

# 4

## Drucken

---

**Von einem Computer aus drucken (Windows)**

**Drucken von einem Computer aus (Mac OS X)**

**Abbrechen eines Druckauftrags**

**Über Anzeigen und Funktionen jedes Druckertreibers**

"WordPad" für Windows und "TextEdit" für Mac OS X werden als Beispiele verwendet. Die Bildschirme und Schritte können je nach Anwendung variieren.

## Von einem Computer aus drucken (Windows)

- Für Windows PCL-Druckertreiber
- Für Windows PS-Druckertreiber

### Für Windows PCL-Druckertreiber

- 1 Öffnen Sie die zu druckende Datei.
- 2 Wählen Sie [Drucken] aus dem Menü [Datei].
- 3 Wählen Sie den Druckertreiber.
- 4 Klicken Sie auf [Präferenz].

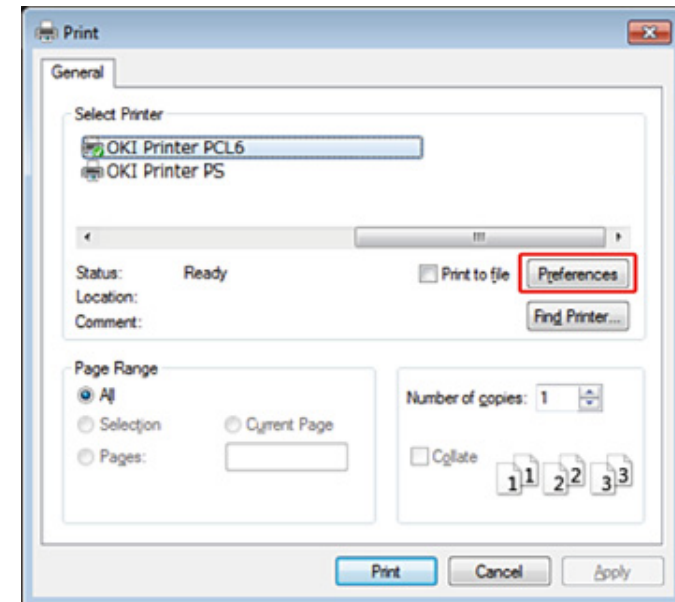

- 5 Ändern Sie die Einstellungen auf jeder Registerkarte, um Ihren Bedürfnissen zu entsprechen.

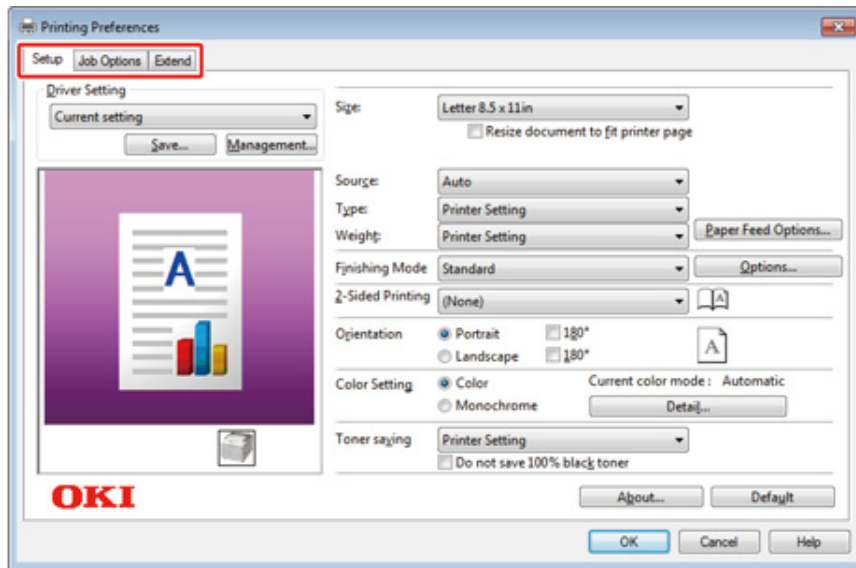

- 6 Klicken Sie auf [OK].
- 7 Klicken Sie auf [Drucken] im Bildschirm [Drucken].

## Für Windows PS-Druckertreiber

- 1 Öffnen Sie die zu druckende Datei.
- 2 Wählen Sie [Print] aus dem Menü [File].
- 3 Wählen Sie den PS Druckertreiber.
- 4 Klicken Sie auf [Preferences].

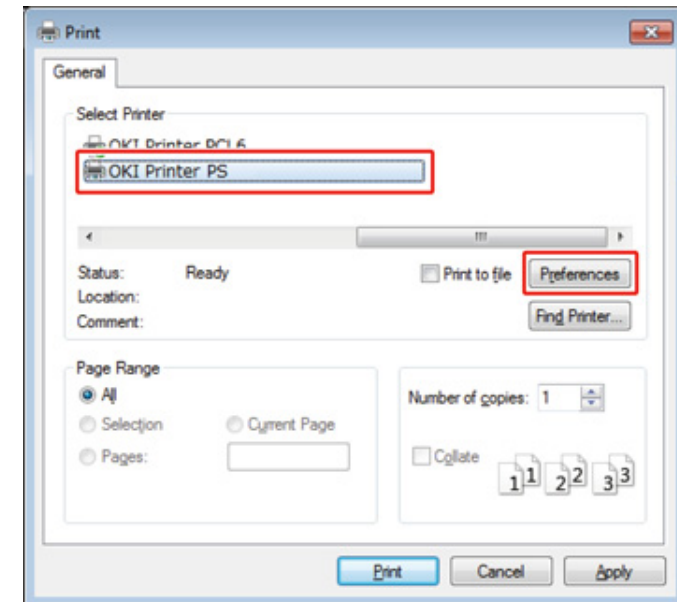

- 5 Ändern Sie die Einstellungen auf jeder Registerkarte, um Ihren Bedürfnissen zu entsprechen.

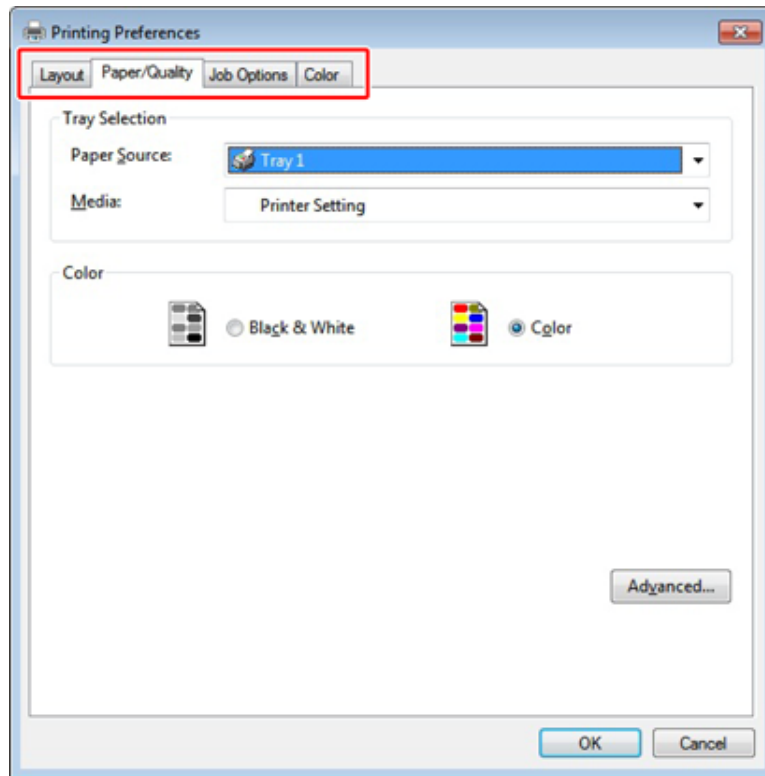

- 6 Klicken Sie auf [OK (OK)].
- 7 Klicken Sie auf [Print] im Bildschirm [Print].

## Drucken von einem Computer aus (Mac OS X)

Sie können die Papiergröße, Papierkassette, Papiergewicht und Papierart mit dem Druckertreiber einstellen.

- 1 Öffnen Sie die zu druckende Datei.
- 2 Wählen Sie [Drucken] aus dem Menü [Datei].

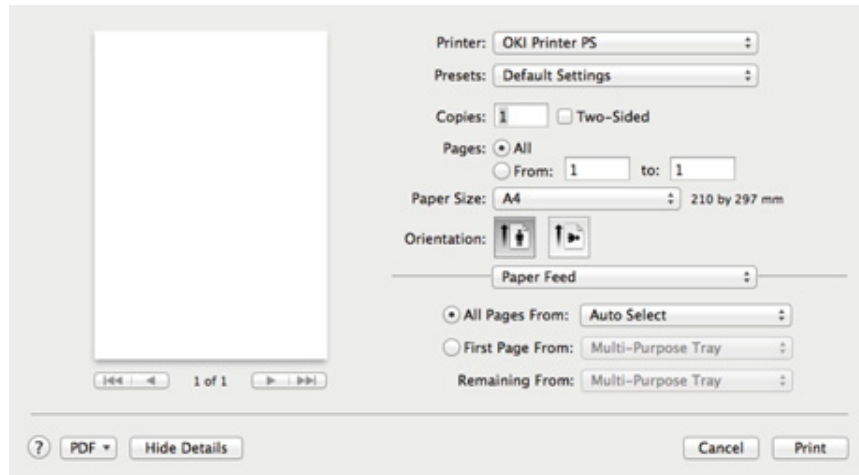

- 3 Wählen Sie das Gerät in [Printer (Drucker)] aus.
- 4 Wählen Sie die Papiergröße in [Paper Size (Papiergröße)].
- 5 Ändern Sie die Einstellungen auf jedem Bedienfeld, um Ihren Bedürfnissen zu entsprechen.



Wenn die Einstellungsdetails im Druck-Dialogfeld für Mac OS X 10.8.5 bis 10.11 nicht angezeigt werden, klicken Sie auf [Show Details (Details anzeigen)] am unteren Rand des Dialogfeldes.

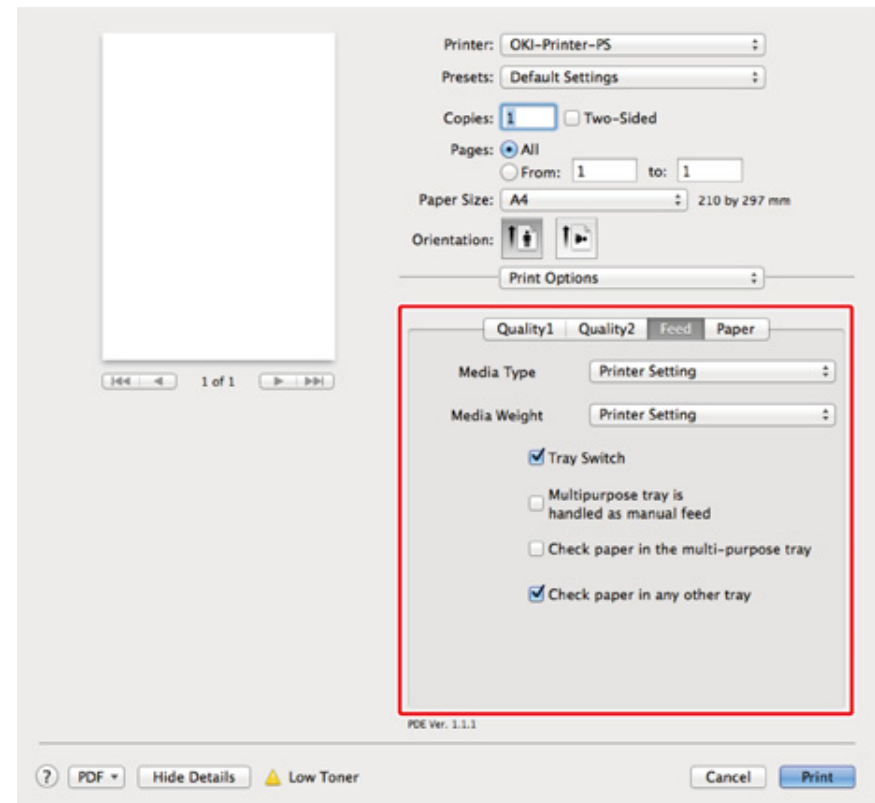

- 6 Klicken Sie auf [Drucken].

## Abbrechen eines Druckauftrags

---

Um Daten abzubrechen, die aktuell gedruckt werden oder druckbereit sind, drücken Sie die  (ABBRECHEN)-Taste auf dem Bedienfeld.

Drücken Sie die  (ABBRECHEN)-Schaltfläche, um folgenden Bildschirm anzuzeigen.

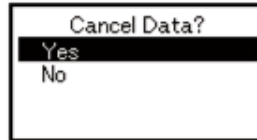

Um den Druck abzubrechen, wählen Sie „Ja“ und drücken Sie die  (EINGABE)-Taste.

Um den Druckvorgang fortzusetzen, wählen Sie „Nein“ und drücken Sie die  (EINGABE)-Taste.

Wenn drei Minuten lang nichts passiert ist, wird der Bildschirm ausgeblendet und der Druckvorgang wird fortgesetzt.

## Über Anzeigen und Funktionen jedes Druckertreibers

Dieser Abschnitt behandelt die Anzeigen und Funktionen der Druckertreiber.

- Windows PCL-Druckertreiber
- Windows PS Druckertreiber Zweiseitiger Druck
- Mac OS X PS Druckertreiber

### Windows PCL-Druckertreiber

#### • Registerkarte [Einrichten]

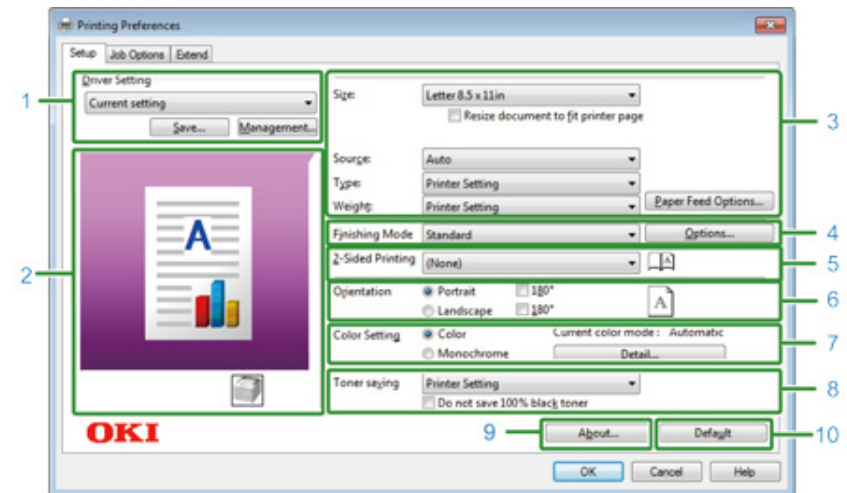

	Option	Beschreibung
1	Treibereinstellung	Speichert Ihre Einstellung
2	Bildlayout	Zeigt ein Beispielbild für das eingerichtete Layout an.
3	Media	Spezifiziert Papiergröße, Typ, Gewicht, Papier-Zufuhrmethode und andere Einstellungen
4	Fertigstellungs-Modus	Spezifiziert Mult-Page-Druck, Broschürendruck, Posterdruck und andere Einstellungen.
5	2-Seitiger Druck (Duplex)	Spezifiziert die Einstellungen, wenn Sie einen Duplex-Druck durchführen möchten.
6	Ausrichtung	Gibt die Druckausrichtung an.
7	Farbeinstellung	Wechselt zwischen Farbdruck und Schwarz-Weiß-Druck.
8	Tonersparmodus	Verringert die Druckdichte, um Toner zu sparen.
9	About	Zeigt die Version des Druckertreibers an.
10	Default	Setzt die Einstellungen in der Registerkarte auf Standardeinstellungen zurück.

• Registerkarte [Job Options]

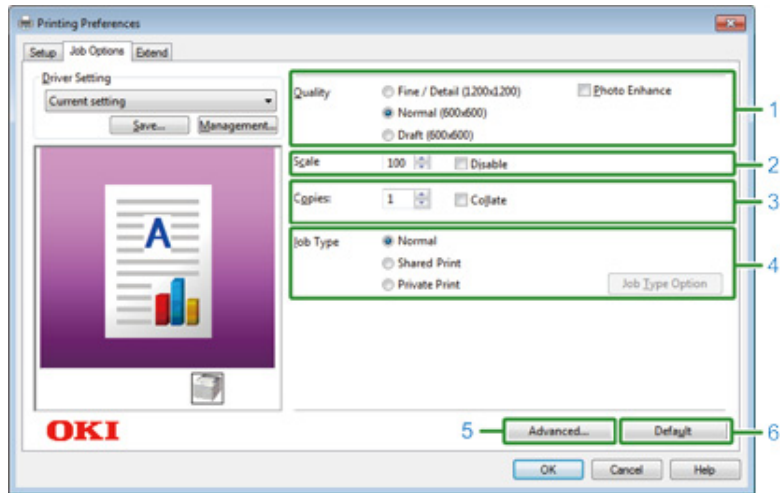

	Objekt	Beschreibung
1	Qualität	Legt die Auflösung während des Druckvorgangs fest.
2	Skalierung	Legt die Vergrößerung-/Verkleinerungsrate zum Drucken fest.
3	Kopien	Legen Sie die Anzahl der Druckexemplare fest.
4	Auftragsart	Spezifiziert die Druckart.
5	Erweitert	Legt andere Druckeinstellungen fest.
6	Standard	Setzt jeden Einstellungswert auf der Registerkarte auf seine Standardeinstellung zurück.

• Registerkarte [Andere Einstellungen]

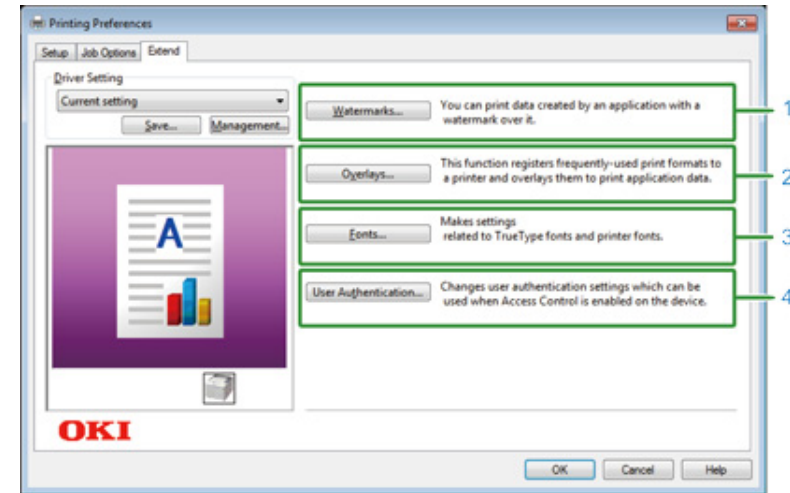

	Option	Beschreibung
1	Watermarks	Spezifiziert, wenn Sie einen Stempeldruck verwenden möchten.
2	Overlays	Wird beim Drucken von Druckformaten festgelegt, die im Drucker zuvor als Overlay-Formulare registriert wurden.
3	Schriftarten	Legt die TrueType-Schriftarten und Drucker-Schriften fest.
4	Benutzerauthentifizierung	Spezifiziert die Benutzerauthentifizierung

## Windows PS Druckertreiber Zweiseitiger Druck

### • Registerkarte [Layout]

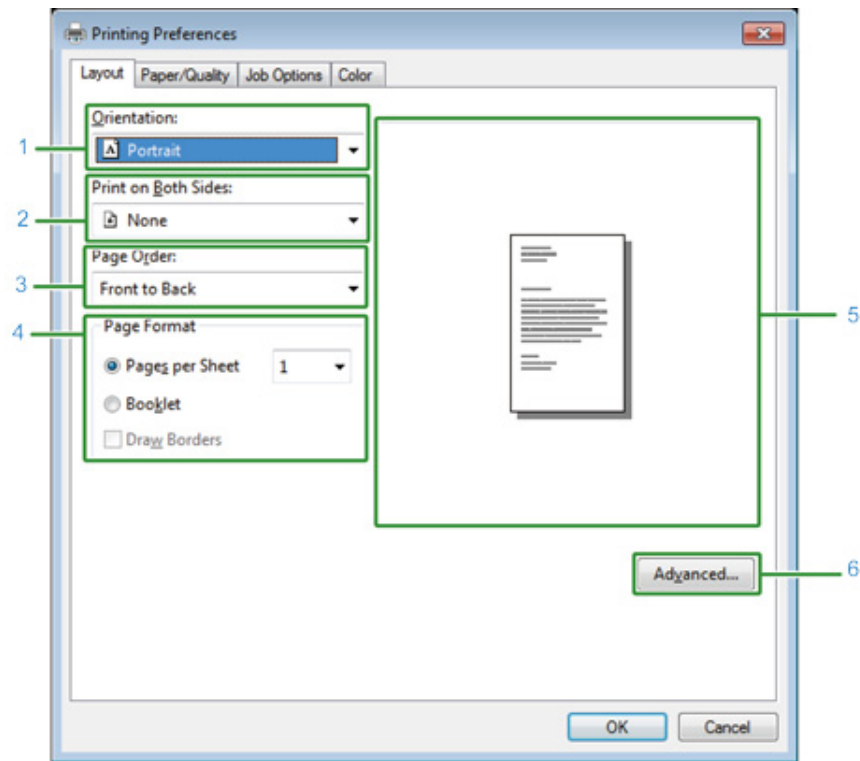

	Option	Beschreibung
1	Ausrichtung	Gibt die Druckausrichtung an.
2	Print on Both Sides	Spezifiziert die Einstellungen, wenn Sie einen Duplex-Druck durchführen möchten.
3	Page Order	Spezifiziert die Seiten-Reihenfolge zum Ausdruck.
4	Page Format	Legt die Anzahl der Seiten fest, die auf ein Blatt Papier gedruckt werden, sowie den Broschürendruck.
5	Bildlayout	Zeigt ein Beispielbild für das eingerichtete Layout an.
6	Advanced	Ermöglicht Ihnen die Einstellung detaillierter Druckqualität und Papiergröße.

### • Registerkarte [Paper/Quality]

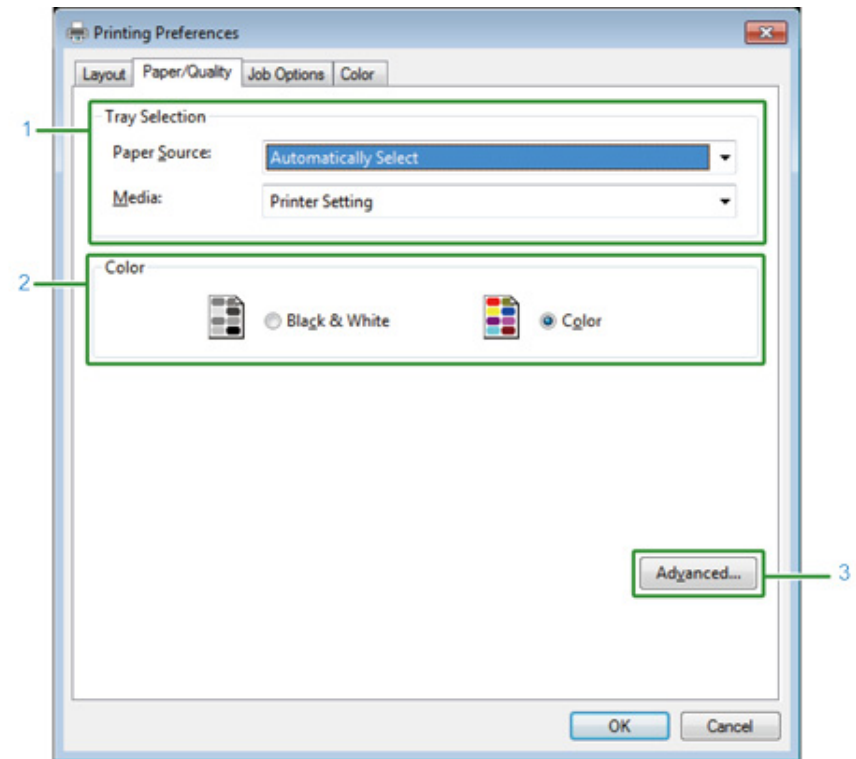

	Option	Beschreibung
1	Tray Selection	Ändert das Einzugsfach.
2	Farbe	Wählt Farbe oder Schwarz-Weiß aus.
3	Advanced	Ermöglicht Ihnen die Einstellung detaillierter Druckqualität und Papiergröße.

• Registerkarte [Job Options]

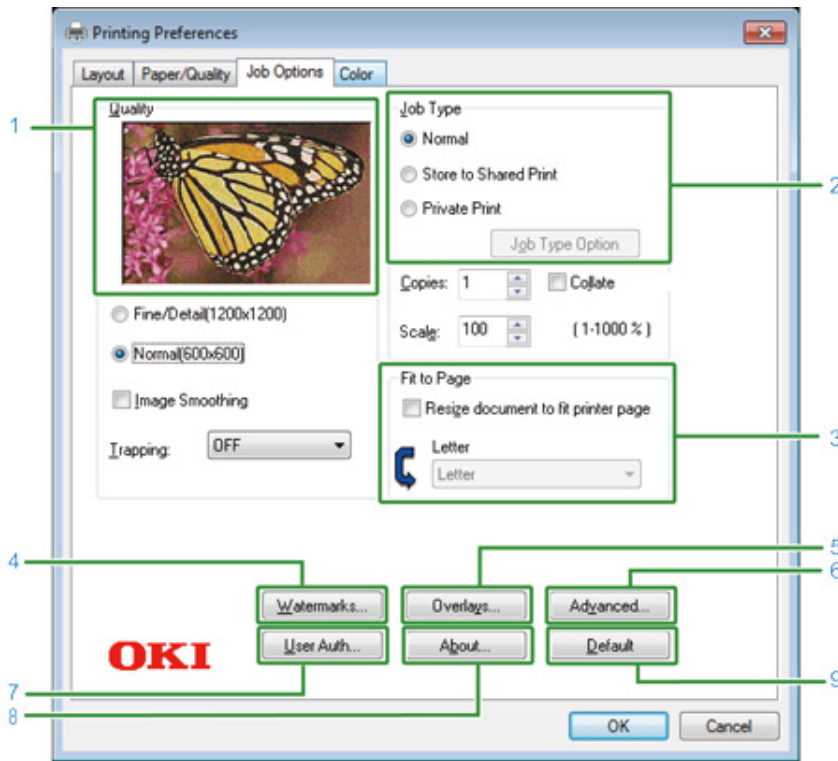

	Option	Beschreibung
1	Quality	Legt die Auflösung während des Druckvorgangs fest. Wenn Sie [Toner sparen] einstellen wird die Druckdicke verringert, um Toner zu sparen.
2	Job Type	Spezifiziert den Auftragsartyp und die Anzahl der zu druckenden Kopien.[Job Type Option (Option Auftragsart)] kann verwendet werden, wenn [Store to Shared (Speichern als gemeinsamer Auftrag)] oder [Private Print (Privater Druck)] ausgewählt ist.Wenn Sie das Kontrollkästchen [Collate (Sortieren)] aktivieren, werden mehrere Dokumente in Kopier-Einheiten gedruckt.
3	Fit to Page	Falls Sie das Optionsfeld [Resize document to fit printer page (Dokumentgröße ändern und an Druckseite anpassen)] markieren, wird ein Dokument auf einem Papier von einer anderen Größe gedruckt.
4	Wasserzeichen	Spezifiziert, wenn Sie einen Stempeldruck verwenden möchten.
5	Overlays	Wird beim Drucken von Druckformaten festgelegt, die im Drucker zuvor als Overlay-Formulare registriert wurden.

	Option	Beschreibung
6	Advanced	Setzt andere Druckeinstellungen.
7	User Auth	Spezifiziert die Benutzerauthentifizierung
8	About	Zeigt die Version des Druckertreibers an.
9	Default	Setzt die Einstellungen in der Registerkarte auf Standardeinstellungen zurück.

• Registerkarte [Farbe]

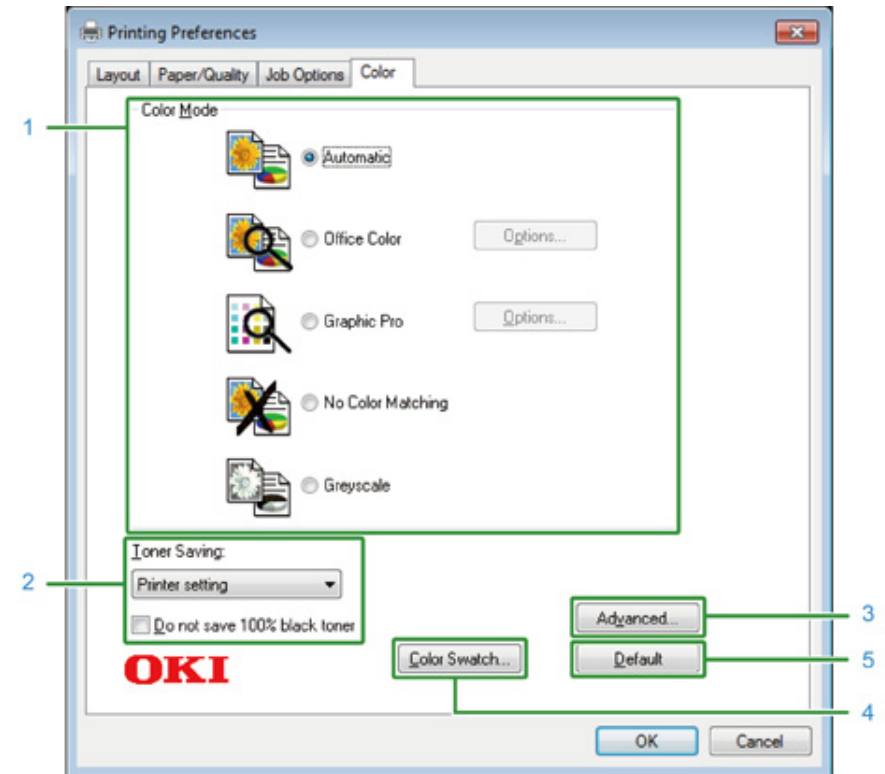

	Option	Beschreibung
1	Farbmodus	Legt die Farbanpassung für Farbdruk fest.
2	Tonersparmodus	Spart Toner beim Druck.
3	Erweitert	Stellt einige sonstige Druckeinstellungen ein.
4	Drucken von Farbmustern	Startet das Farbmuster-Dienstprogramm.
5	Standard	Setzt die Einstellungen in der Registerkarte auf Standardeinstellungen zurück.

## Mac OS X PS Druckertreiber

### • Feld [Layout]

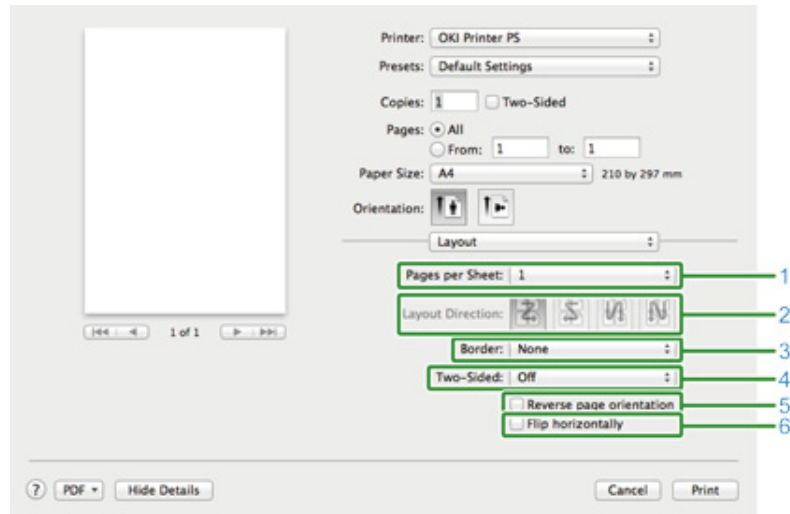

	Option	Beschreibung
1	Seitenzahlen/Blätter	Wählt die Anzahl der Seiten, die auf 1 Blatt Papier gedruckt werden sollen.
2	Layout-Ausrichtung	Bestimmt das Layout beim Drucken von mehreren Seiten auf einem Blatt Papier.
3	Randlinien	Spezifiziert den Typ der Randlinien.
4	2-seitig	Legt fest, wann ein Duplex-Druck implementiert wird.
5	Seitenausrichtung umkehren	Markierung dieses Kontrollkästchens kehrt die Ausrichtung einer Seite zum Druck um.
6	Links-/Rechtsumkehrung	Markierung dieses Kontrollkästchens bewirkt eine Links-/Rechtsumkehrung

### • Feld [Farbanpassung]

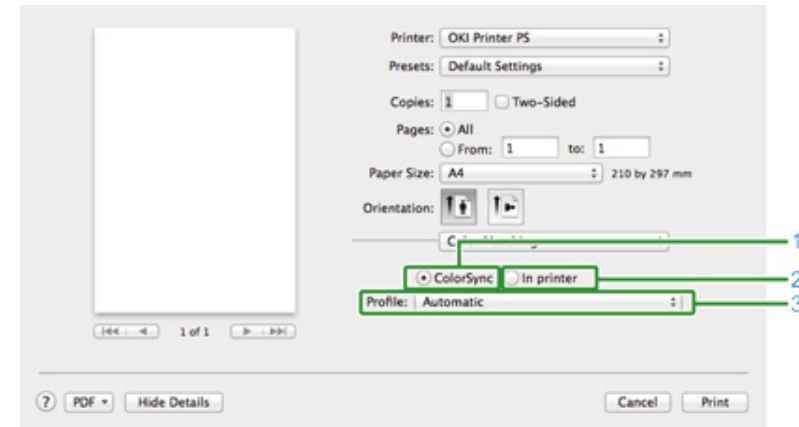

	Option	Beschreibung
1	ColorSync	Definiert die ColorSync-Funktion.
2	Drucker-Farbe	Führt die Farbanpassung mit dieser Maschine.
3	Profil	Bestimmt das Profil.

### • Feld [Papierverarbeitung]

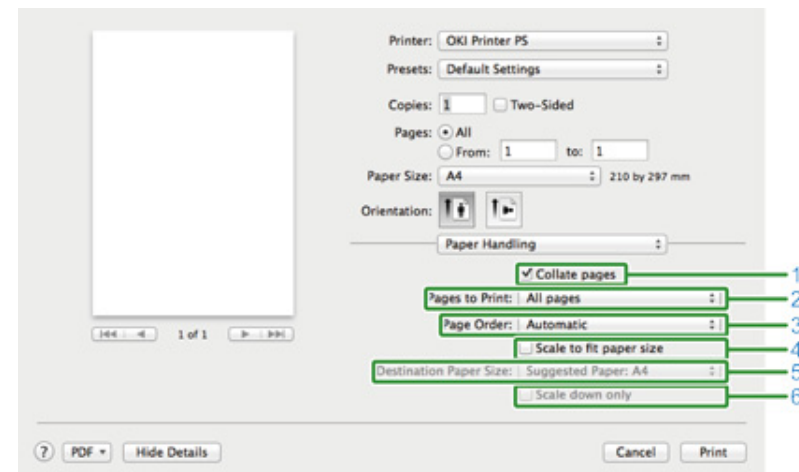

	Option	Beschreibung
1	Seiten sortieren	Durch Auswahl dieses Kontrollkästchen werden Seiten in Einheiten an Kopien gedruckt.
2	Zu druckende Seiten	Spezifiziert die zu druckende Seiten.
3	Page Order	Spezifiziert die Seiten-Reihenfolge zum Ausdruck.
4	Ausrichtung an Papiergröße	Druck an Papiergröße anpassen. Vergrößert oder verkleinert so, dass es zur Größe des Ausgabepapiers passt. Markieren dieses Kontrollkästchens vergrößert oder verkleinert ein Dokument, um an die Ausgabegröße des Papiers angepasst zu werden.
5	Ausgabe-Papiergröße	Wählt die Ausgabegröße des Papiers, wenn das Kontrollkästchen [Ausrichtung an Papiergröße] markiert ist.
6	Nur verkleinern	Markieren dieses Kontrollkästchens verkleinert ein Dokument, um an die Ausgabegröße des Papiers angepasst zu werden.

• Feld [Papierinzug]

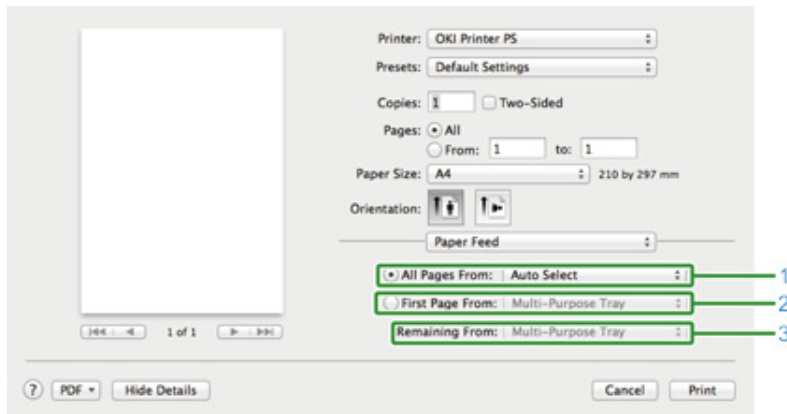

	Option	Beschreibung
1	Alle Seiten	Bestimmt das Einzugsfach. Bei der Spezifikation von [Autom. Auswahl] wird das Fach automatisch gewählt
2	Nur Kopfblatt	Spezifizieren Sie diese Einstellung, um nur die erste Seite von einem spezifizierten Fach zu drucken.
3	Verbleibende Seiten	Spezifizieren Sie diese Einstellung, um die verbleibenden Seiten von einem spezifizierten Fach zu drucken.

• Feld [Deckblatt]

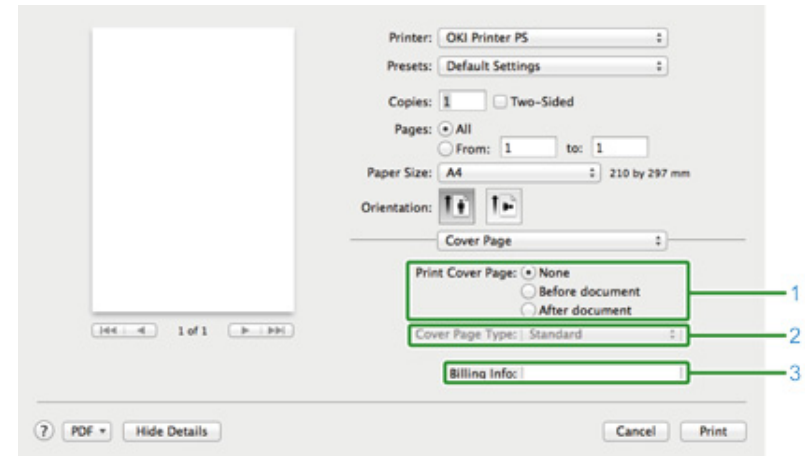

	Option	Beschreibung
1	Deckblatt drucken	Stellt den Deckblattdruck ein.
2	Deckblatt-Typ	Spezifiziert beim Drucken des Deckblattes einen String.
3	Kosteninformationen	Diese Funktion ist nicht verfügbar.

• Feld [Farbe]

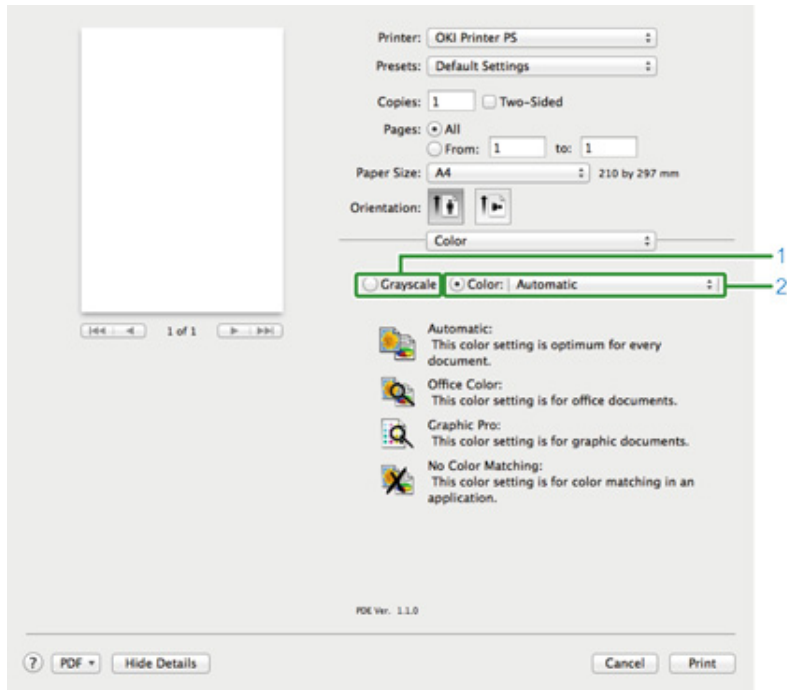

	Option	Beschreibung
1	Graustufe	Legt den Druck in Schwarzweiß fest.
2	Farbe	Bestimmt die Ausrichtung an den Farb-Modus beim Drucken in Farbe.

• Feld [Druckoptionen]

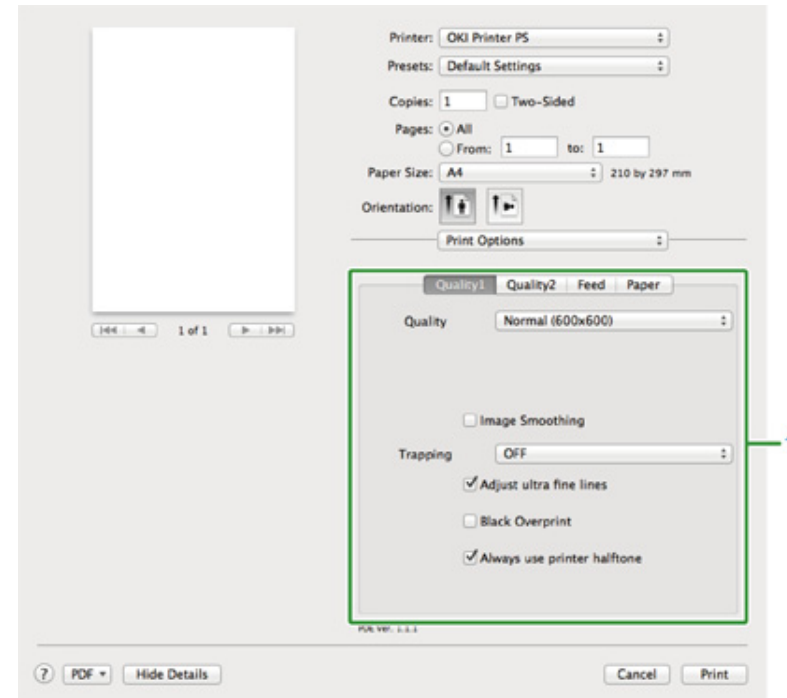

	Option	Beschreibung
1	Qualität1, Qualität2, Zufuhr, Papier	Bestimmt die Druckqualität, Tonersparmodus, Papierart usw.

• [Benutzerauthentifizierung] Bereich

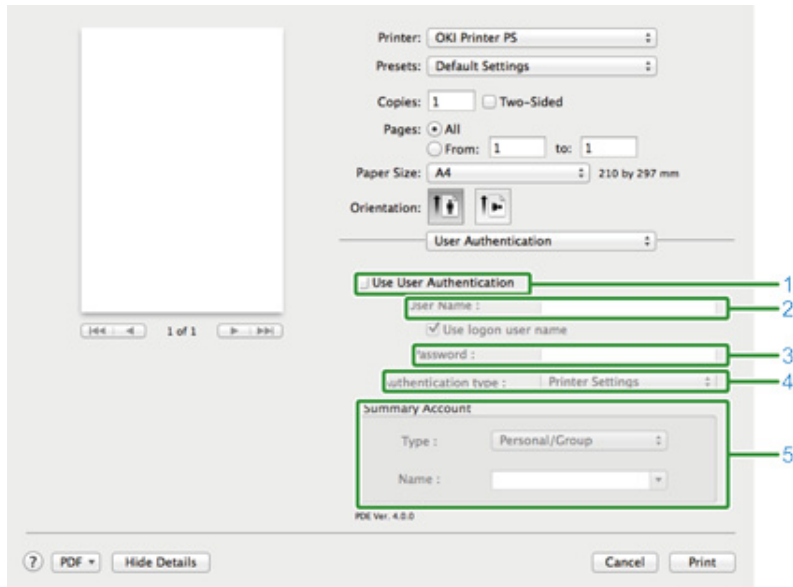

• Bedienfeld [Secure Print (Geschützter Druck)]

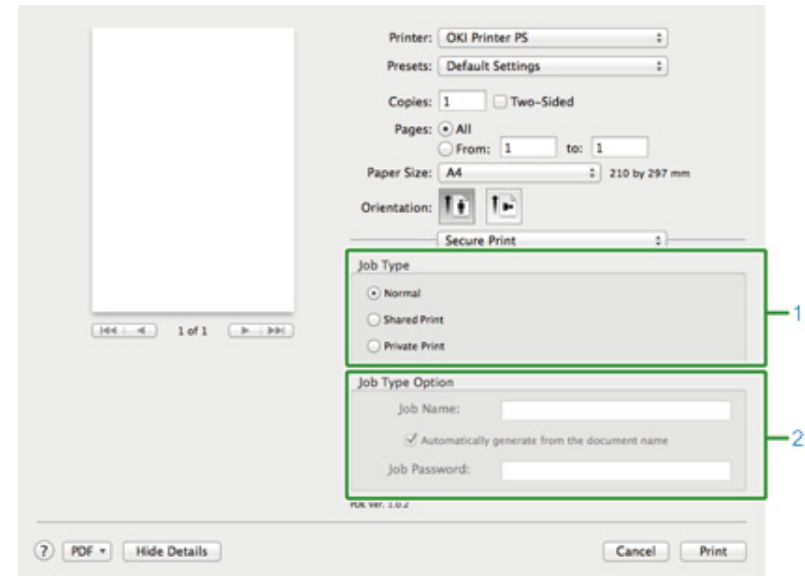

	Option	Beschreibung
1	Verwendung der Benutzerauthentifizierung	Markieren Sie dieses Kontrollkästchen, wenn Sie die Benutzer-Authentifizierung beim Drucken setzen.
2	Benutzername	Der Benutzername für die Benutzer-Authentifizierung.
3	Kennwort	Das Kennwort für die Benutzer-Authentifizierung.
4	Authentifizierungstyp	Legen Sie einen Authentifizierungstyp fest, der verwendet werden soll.
5	Sammelkonto	Legen Sie einen Kontonamen und Typ fest.

	Element	Beschreibung
1	Auftragsart	Legt die Auftragsart fest. [Job Type Option (Option Auftragsart)] kann verwendet werden, wenn [Secure as Shared Job (Sichern als gemeinsamer Auftrag)] oder [Private Print (Privater Druck)] ausgewählt wird.
2	Option Auftragsart	Legen Sie einen Auftragsnamen fest, der auf dem Bedienfeld angezeigt werden soll und ein Kennwort, das beim Drucken benötigt wird.



[Authentication type (Authentifizierungstyp)], [Summary Account (Sammelkonto)] kann vom Apple-Menü aus aktiviert werden. Wählen Sie dazu [System Preferences (Systemeinstellungen)] > [Printers & Scanners (Drucker und Scanner)], wählen Sie das Gerät aus und aktivieren Sie es auf der Registerkarte [Options (Optionen)] in [Options & Supplies (Optionen und Verbrauchsmaterialien)].

- Feld [Materialstände]

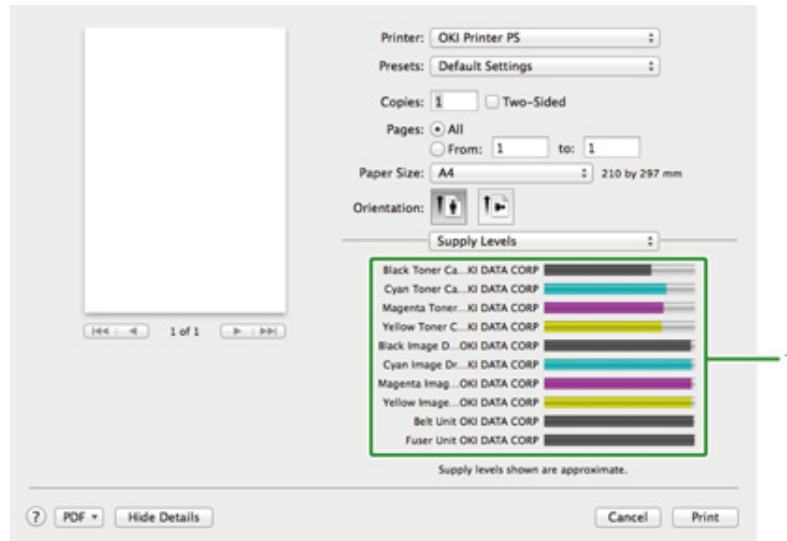

	Option	Beschreibung
1	Verbrauchsmaterialien	Zeigt die verbleibende Menge von Verbrauchsmaterialien an.



Das Feld [Supply Levels (Materialstände)] wird je nach Umgebung, wie z. B. die Art und Weise der Verbindung mit dem Gerät, möglicherweise nicht angezeigt.

# 5

## Wartung

---

**Ersetzen von Verbrauchsmaterialien**

**Reinigung der Geräteteile**

This category describes consumable replacements and cleaning to ensure a comfortable use of the machine for a longer life.





## Ersetzen von Verbrauchsmaterialien







In diesem Abschnitt wird beschrieben, wie Verbrauchsmaterialien ersetzt werden.





- [Vorsicht beim Ersetzen von Verbrauchsmaterialien](#)
- [Ersetzen der Tonerkartusche](#)
- [Austauschen der Bildtrommel](#)
- [Austauschen der Bildtrommel und der Tonerkartusche gleichzeitig](#)

### Vorsicht beim Ersetzen von Verbrauchsmaterialien

Beachten Sie beim Austausch folgende Vorsichtsmaßnahmen.

 <b>WARNUNG</b>	
	Werfen Sie den Toner oder die Tonerkartusche nicht ins Feuer. Der Toner kann sich verteilen, was Verbrennungen zur Folge hat.
	Die Tonerkartusche nicht an einem Ort mit offenem Feuer lagern. Der Toner kann sich entzünden, was Feuer oder Verbrennungen zur Folge hat.
	Saugen Sie verschütteten Toner nicht mit einem elektronischen Staubsauger auf. Verschütteten Toner mit einem elektrischen Staubsauger aufzusaugen kann aufgrund von Funkenbildung aus elektrischen Kontakten oder aufgrund von anderen Gründen zu Feuer führen. Wenn Toner auf dem Boden oder an anderen Orten verschüttet wird, wischen Sie den Toner mit einem feuchten Lappen oder einem anderen Tuch auf.

 <b>ACHTUNG</b>	
	Einige Teile im Inneren der Maschine können sehr heiß werden. Berühren Sie nicht die Umgebung eines Etiketts mit der Beschriftung „VORSICHT HEISS“. Dies kann zu Verbrennungen führen.
	Halten Sie die Tonerkartuschen von Kindern fern. Wenn ein Kind versehentlich Toner verschluckt, holen Sie sich sofort ärztlichen Rat ein.
	Sollte das Tonerpulver eingeatmet werden, mit reichlich Wasser gurgeln und die Person an die frische Luft führen. Falls notwendig, ärztlichen Rat einholen.
	Falls Toner mit Ihren Händen oder mit anderen Bereichen der Haut in Berührung kommt, waschen Sie diese gründlich mit Wasser und Seife.
	Sollte Toner in die Augen gelangen, sofort mit reichlich Wasser auswaschen. Falls notwendig, ärztlichen Rat einholen.

 <b>ACHTUNG</b>	
	Wenn Sie Toner schlucken, spucken Sie ihn aus. Falls notwendig, ärztlichen Rat einholen.
	Achten Sie beim Beheben eines Papierstaus oder dem Auswechseln der Druckerpatrone darauf, Ihre Kleidung und Hände nicht mit Toner zu beschmutzen. Sollte das Toner auf Ihre Kleidung gelangen, waschen Sie sie mit kaltem Wasser aus. Wenn sich der Toner durch Waschen mit heißem Wasser oder anderen Methoden erhitzt, kommt es zu einer Stoffverfärbung durch den Toner, die sich nicht mehr entfernen lässt.
	Bauen Sie weder die Bildtrommel noch die Tonerkartusche auseinander. Sie könnten verschütteten Toner einatmen oder der Toner gelangt an Ihre Hände oder Kleidung, was diese verschmutzt.
	Bewahren Sie benutzte Tonerkartuschen in einer Tasche auf und achten Sie beim Verpacken darauf, keinen Toner zu zerstreuen.



- Verwenden Sie nur OKI-Originalprodukte, um eine optimale Leistung des Geräts zu gewährleisten.
- Ausgaben für Dienstleistungen in Bezug auf Probleme, die durch die Verwendung anderer Original-Verbrauchsmaterialien als die von OKI entstehen, fallen unabhängig von der Garantie oder beim Wartungsvertrag an. (Selbst wenn die Verwendung fremder Verbrauchsmaterialien nicht immer zu Problemen führt, seien Sie dennoch besonders vorsichtig.)

## Ersetzen der Tonerkartusche

Wenn die Nachricht "[FARBE] Wenig Toner" ("[FARBE]" zeigt C (Cyan), M (Magenta), Y (Gelb) oder K (Schwarz) an) auf dem Bildschirm erscheint, bereiten Sie eine Ersatztonerkartusche vor.

Wenn die Meldung „[COLOR (FARBE)] Toner leer. Mit neuer Tonerkartusche ersetzen.“ erscheint und der Druckvorgang anhält, ersetzen Sie die Tonerkartusche.





Auch wenn die Patronen für Cyan (blau), Magenta (rot) oder Gelb leer sind, können Sie über die Auswahl von [Schwarz-Weiß] oder [Graustufe] in Schwarz-Weiß drucken. Ersetzen Sie die Tonerkartusche jedoch bald, da sonst die Bildtrommel beschädigt werden kann.



- Halten Sie eine neue Tonerkartusche bereit, da die Druckqualität nach mehr als einem Jahr nach Öffnen des Siegels nachlässt.
- Sollten Sie die Tonerkartusche/Bildtrommel während der Verwendung auswechseln, wird der Tonerverbrauch nicht normal gezählt.
- Wenn die Meldung „Toner einsetzen“ angezeigt wird, öffnen und schließen Sie das Ausgabefach. Danach können Sie drucken. Bitte ersetzen Sie die Tonerkartusche, da sonst die Bildtrommel beschädigt werden kann.
- Sollte ein Toner nicht vollständig geleert sein, kann Tonerpulver austreten.

### 1 Bereiten Sie eine neue Tonerkartusche vor.

- 2 Drücken Sie die Taste (A) und öffnen Sie das Ausgabefach (a) vollständig.

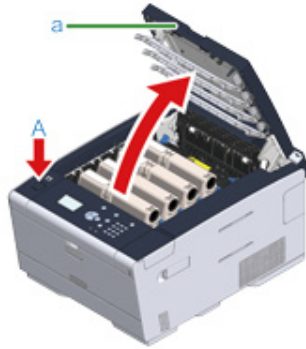

 <b>ACHTUNG</b>	<b>Dies kann zu Verbrennungen führen.</b>	
Die Fixiereinheit ist extrem heiß. Berühren Sie sie nicht.		

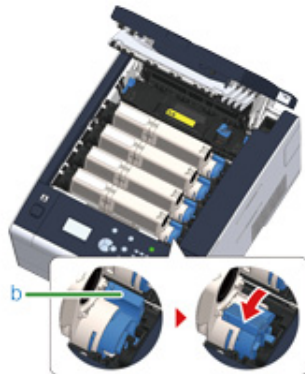

- 3 Sie erkennen eine leere Tonerpatrone an ihrem Farbetikett.
- 4 Drücken Sie die Spitze des blauen Hebels (b) der Tonerkartusche zusammen und drehen ihn in Ihre Richtung, bis die Spitze mit dem Zapfen der Kartusche zusammentrifft.



- 5 Heben Sie die Tonerkartusche (c) von rechts an und nehmen Sie sie aus dem Drucker.

 <b>WARNUNG</b>	<b>Dies kann zu Verbrennungen führen.</b>	
Werfen Sie niemals verbrauchte Tonerkartuschen ins Feuer. Sie kann explodieren und das enthaltene Pulver kann Verbrennungen auslösen.		



Beim Entfernen von Verbrauchsmaterialien achten Sie darauf, nicht an den LED-Kopf zu stoßen.

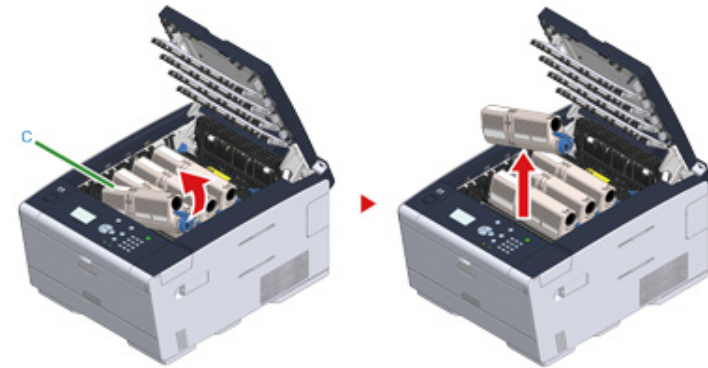

- 6 Entpacken Sie eine neue Tonerkassette.

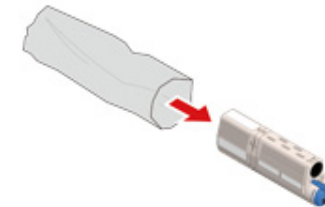

- 7 Schütteln Sie die Kartusche mehrere Male in horizontaler und vertikaler Richtung.

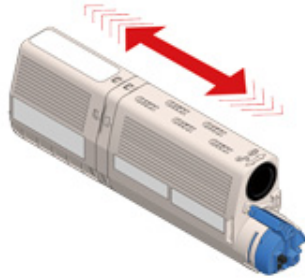

- 8 Lösen Sie den Klebestreifen (d) von der Tonerkartusche.

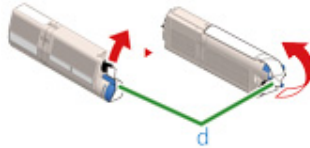

- 9 Setzen Sie die neue Tonerkartusche (c) ein, indem Sie ihre linksseitige Einkerbung (e) auf den Vorsprung (f) an der Bildtrommel ausrichten, so dass sich das Farbetikett der Tonerkartusche und der Bildtrommel in einer Linie befinden. Drücken Sie dann die rechte Seite vorsichtig hinein.



Setzen Sie keine Tonerkartusche mit Klebestreifen ein.

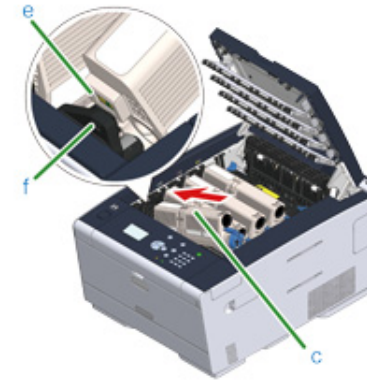

- 10** Halten Sie die Kartusche, drücken Sie die Spitze des blauen Hebels (b) der Tonerkartusche zusammen und drehen ihn vorwärts, bis die Spitze mit dem Zapfen der Kartusche zusammentrifft.

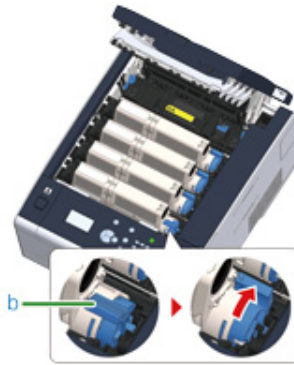

- Wenn Sie beim Installieren der Tonerkartusche in die Bildtrommel das Ausgabefach schließen, ohne den blauen Hebel zu betätigen, kann dadurch eine Fehlfunktion verursacht werden. Stellen Sie sicher, den blauen Hebel solange zu drehen, bis seine Oberseite mit dem Zapfen auf der Rückseite der Tonerkartusche zusammentrifft.
- Wenn die Tonerkassette nicht fest eingefügt wurde kann dies die Druckqualität beeinflussen.

- 11** Wischen Sie die Linse der LED-Köpfe mit einem weichen Papiertuch ab.

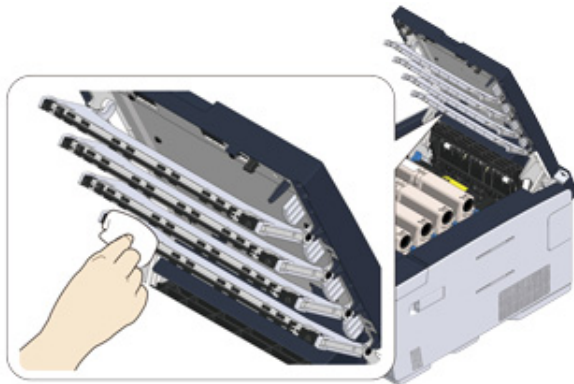

Keinen Methylalkohol oder Verdünner verwenden. Diese Mittel beschädigen die LED-Köpfe.

- 12** Schließen Sie das Ausgabefach (a) langsam und drücken Sie zur Bestätigung auf die Mitte des Ausgabefachs.

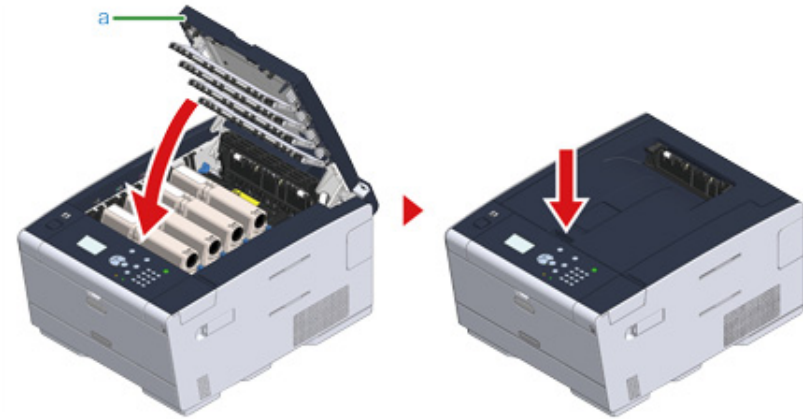

- 13** Bitte recyceln Sie die Tonerkartuschen.



Wenn Sie eine benutzte Tonerkassette entsorgen müssen, legen Sie diese in eine Tüte aus Polyethylen oder einen Behälter und versichern Sie sich, dass Sie die örtlichen Anforderungen zur Entsorgung einhalten.

## Austauschen der Bildtrommel

Sobald die Meldung „[COLOR (FARBE)] Bildtrommel nahe Lebensdauerende“ auf der Anzeige erscheint, bereiten Sie eine Ersatz-Bildtrommel vor. Wenn Sie weiterhin drucken, wird die Meldung „Neue Bildtrommel installieren/ Bildtrommel an Lebensdauerende“ angezeigt und der Druckvorgang stoppt.

Wenn die Meldung „[COLOR (FARBE)] Bildtrommel an Lebensdauerende“ angezeigt und der Druckvorgang stoppt, ersetzen Sie die Bildtrommel.

Bei Verwendung von A4 Papier (Simplex-Druck) beträgt der ungefähre Austauschzyklus einer Bildtrommel ca. 30.000 Seiten. Diese Schätzung basiert auf standardmäßiger Verwendung (Ausdruck von 3 Seiten auf einmal). Das Drucken Seite für Seite verringert die Lebensdauer der Bildtrommel um die Hälfte.

Die eigentliche Anzahl der gedruckten Seiten kann sich entsprechend der obigen Richtlinie und abhängig von den Druckbedingungen noch einmal halbieren.



- Die Anzahl der bedruckbaren Seiten pro Bildtrommel hängt von der Verwendung des Geräts ab. Die eigentliche Anzahl der gedruckten Seiten kann sich entsprechend der obigen Richtlinie und abhängig von den Druckbedingungen noch einmal halbieren.
- Die Druckqualität kann sich nach 1 Jahr nach dem Auspacken der Tonerkartusche verschlechtern. Ersetzen Sie die Tonerkartusche durch eine neue.
- Obwohl das Öffnen und Schließen der oberen Abdeckung die Lebensdauer der Bildtrommel verlängern kann, ist es jedoch empfehlenswert, sie bald nach dem Erscheinen der Nachricht „Bildtrommel an Lebensdauerende“ auszuwechseln.
- Wenn Sie die Schaltfläche ▲ oder ▼ auf dem Bedienfeld drücken, wählen Sie [Setting (Einstellung)] > [Admin Setup (Admin-Einrichtung)] > [Manage Unit (Management)] > [System Setup (Systemeinrichtung)] und stellen Sie [Status in Near Life (Nutzungsdauer fast erreicht)] auf [Disable (Deaktivieren)]. Die Meldung „[COLOR (FARBE)] Bildtrommel nahe Lebensdauerende“ wird nicht angezeigt.
- Verwenden Sie nur OKI-Originalprodukte, um eine optimale Leistung des Geräts zu gewährleisten.
- Ausgaben für Dienstleistungen in Bezug auf Probleme, die durch die Verwendung anderer Original-Verbrauchsmaterialien als die von OKI entstehen, fallen unabhängig von der Garantie oder beim Wartungsvertrag an. (Selbst wenn die Verwendung fremder Verbrauchsmaterialien nicht immer zu Problemen führt, seien Sie dennoch besonders vorsichtig.)

Dieser Abschnitt beschreibt wie eine Bildtrommel ausgetauscht wird, wenn Sie die Tonerkassette weiterhin verwenden möchten.



- Sollten Sie eine neue Bildtrommel mit benutzten Tonerkartuschen verwenden, wird die verbleibende Füllmenge der Tonerkartuschen nicht korrekt angezeigt. Die Meldungen „[COLOR (Farbe)] Tonerstand niedrig“ oder „Toner inkompatibel/ [COLOR (FARBE)]“ können ebenso kurz nach dem Ersetzen angezeigt werden.
- Geben Sie besonders bei der Handhabung der Bildtrommel acht (der grüne Zylinder), da diese leicht brechen kann.
- Setzen Sie die Lichttrommel nicht direktem Sonnenlicht oder heller Beleuchtung (von mehr als ca. 1500 lux) aus. Setzen Sie die Lichttrommel nicht einmal der Raumbelichtung für mehr als 5 Minuten aus.



Sie können die Einstellungen zum Anzeigen der Meldung „[COLOR] Bildtrommel nahezu verbraucht“ ändern. Drücken Sie die Schaltfläche ▲ oder ▼ auf dem Bedienfeld, um [Setting (Optionen)] > [Admin Setup (Admin-Einrichtung)] > [User Install (Benutzerinstallation)] > [Drum Near Life Timing (Trommel-Nutzung. nahe Lebensdauerende)] auf dem Bedienfeld auszuwählen und die Einstellung zu ändern. Die verfügbaren Werte liegen zwischen 500 und 3.000 (in Schrittwerten von 500).

- 1 Bereiten Sie eine neue Bildtrommel vor.
- 2 Drücken Sie die Taste (A) und öffnen Sie das Ausgabefach (a) vollständig.

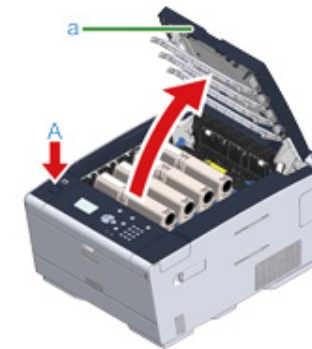

- 3 Ermitteln Sie die Bildtrommel, deren Nutzungsdauerende erreicht wurde, anhand des Farbetiketts.
- 4 Nehmen Sie die Bildtrommel (b) aus dem Drucker und legen Sie sie auf eine flache Oberfläche.



Beim Entfernen von Verbrauchsmaterialien achten Sie darauf, nicht an den LED-Kopf zu stoßen.

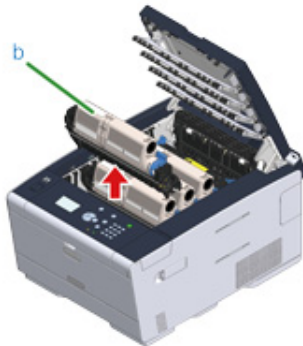

- 5** Halten Sie die Kartusche, drücken Sie die Spitze des blauen Hebels (c) der Tonerkartusche zusammen und drehen ihn in Ihre Richtung, bis die Spitze mit dem Zapfen der Kartusche zusammentrifft.

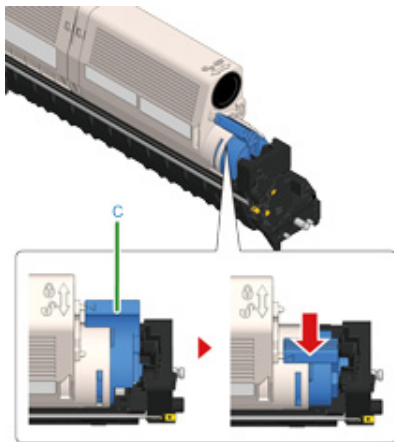

- 6** Heben Sie die Tonerkartusche (d) von rechts an und nehmen Sie sie aus der Bildtrommel.

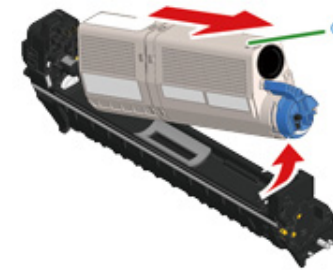

- 7** Packen Sie eine neue Bildtrommel aus und legen Sie sie auf eine flache Oberfläche.

- 8** Entfernen Sie den Trockenmittelbeutel.

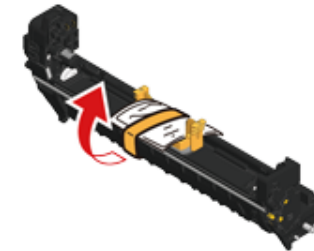

- 9** Entfernen Sie die Tonerabdeckung.

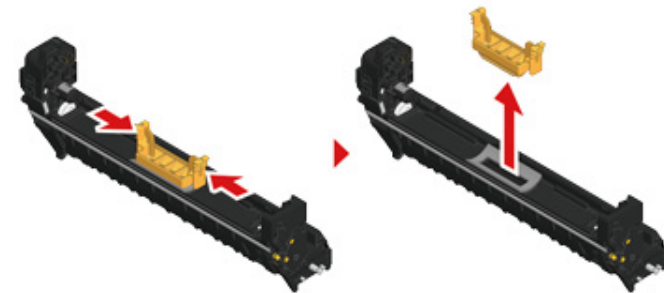

- 10** Setzen Sie die in Schritt 6 entnommene Tonerkartusche (d) ein, indem Sie ihre linksseitige Einkerbung (e) auf den Vorsprung (h) an der Bildtrommel ausrichten, so dass sich das Farbetikett der Tonerkartusche und der

Bildtrommel in einer Linie befinden. Drücken Sie dann die rechte Seite vorsichtig hinein.

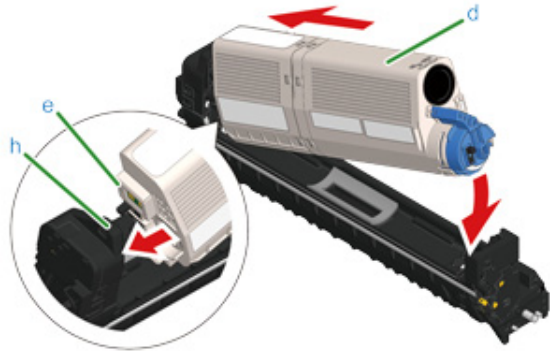

- 11** Halten Sie die Kartusche, drücken Sie die Spitze des blauen Hebels (g) der Tonerkartusche zusammen und drehen ihn vorwärts, bis die Spitze mit dem Zapfen der Kartusche zusammentrifft.

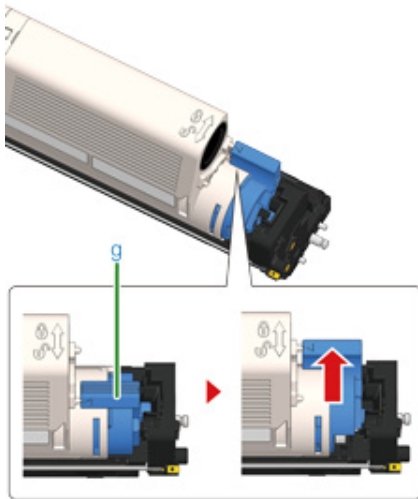

Wenn Sie beim Installieren der Tonerkartusche in die Bildtrommel das Ausgabefach schließen, ohne den blauen Hebel zu betätigen, kann dadurch eine Fehlfunktion verursacht werden. Stellen Sie sicher, den blauen Hebel solange zu drehen, bis seine Oberseite mit dem Zapfen auf der Rückseite der Tonerkartusche zusammentrifft.

- 12** Überprüfen Sie das Farbetikett der neuen Bildtrommel und setzen Sie sie in den Drucker ein.

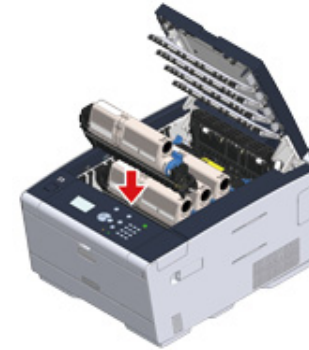

- 13** Schließen Sie das Ausgabefach (a) langsam und drücken Sie zur Bestätigung auf die Mitte des Ausgabefachs.

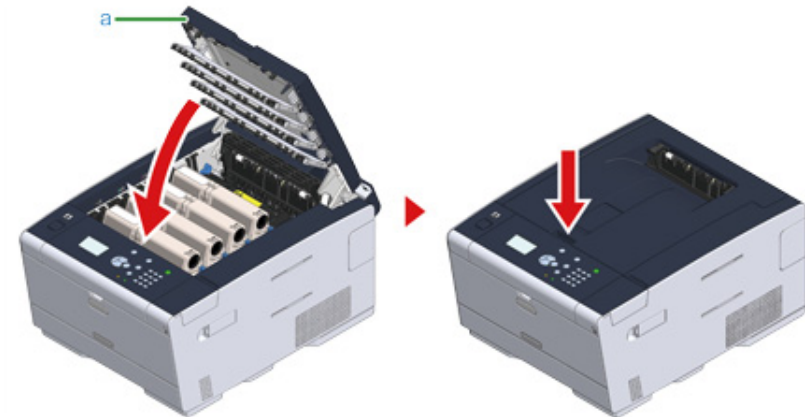

- 14** Bitte recyceln Sie Bildtrommeln.



Legen Sie die gebrauchte Bildtrommel in eine Plastiktüte oder einen ähnlichen Behälter und entsorgen Sie sie entsprechend der örtlichen Bestimmungen oder Gesetze.

## Austauschen der Bildtrommel und der Tonerkartusche gleichzeitig

Dieser Abschnitt beschreibt, wie die Bildtrommel und die Tonerkartusche gleichzeitig mit neuen ersetzt werden können.



- Geben Sie besonders bei der Handhabung der Bildtrommel acht (der grüne Zylinder), da diese leicht brechen kann.
- Setzen Sie die Lichttrommel nicht direktem Sonnenlicht oder heller Beleuchtung (von mehr als ca. 1500 lux) aus. Bildtrommel nicht für 5 Minuten oder länger der Raumbeleuchtung aussetzen.

- 1 Halten Sie eine neue Bildtrommel und Tonerkartusche bereit.
- 2 Drücken Sie die Taste (A) und öffnen Sie das Ausgabefach (a) vollständig.

<b>ACHTUNG</b>	<b>Dies kann zu Verbrennungen führen.</b>	
Die Fixiereinheit ist extrem heiß. Berühren Sie sie nicht.		

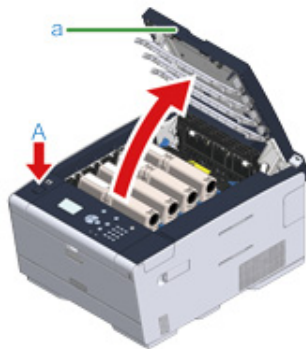

- 3 Sie erkennen eine leere Tonerpatrone an ihrem Farbetikett.
- 4 Nehmen Sie die Bildtrommel (b) aus dem Drucker und legen Sie sie auf eine flache Oberfläche.



Beim Entfernen von Verbrauchsmaterialien achten Sie darauf, nicht an den LED-Kopf zu stoßen.

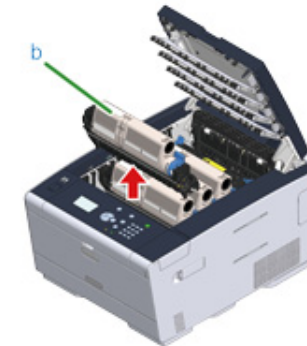

<b>WARNUNG</b>	<b>Dies kann zu Verbrennungen führen.</b>	
Werfen Sie niemals verbrauchte Bildtrommeln/Tonerkartuschen ins Feuer. Sie kann explodieren und das enthaltene Pulver kann Verbrennungen auslösen.		

- 5 Packen Sie die neue Bildtrommel aus und legen Sie sie auf eine flache Oberfläche.
- 6 Entfernen Sie den Trockenmittelbeutel.

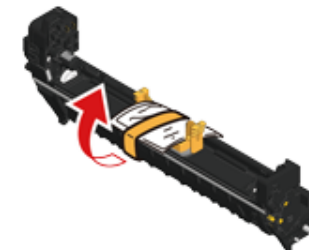

7 Entfernen Sie die Tonerabdeckung.

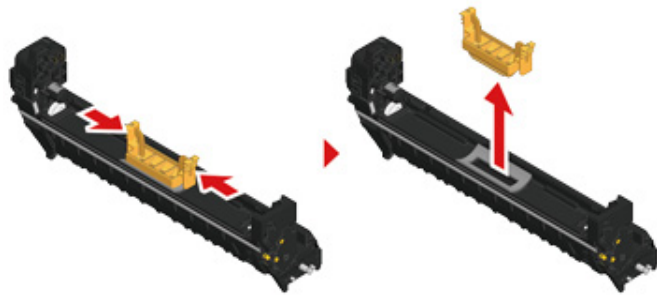

8 Packen Sie eine neue Tonerpatrone aus.

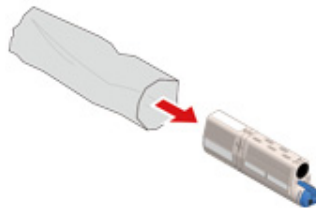

9 Schütteln Sie die Patrone mehrere Male in horizontaler und vertikaler Richtung.

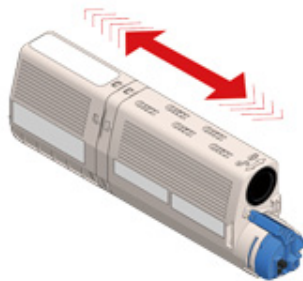

10 Lösen Sie den Klebestreifen (c) von der Tonerkartusche.

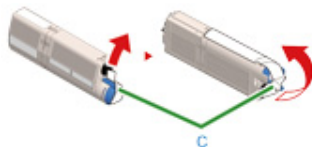

11 Setzen Sie die neue Tonerkartusche (d) ein, indem Sie ihre linksseitige Einkerbung (e) auf den Vorsprung (f) an der Bildtrommel ausrichten, so dass sich das Farbetikett der Tonerkartusche und der Bildtrommel in einer Linie befinden. Drücken Sie dann die rechte Seite vorsichtig hinein.

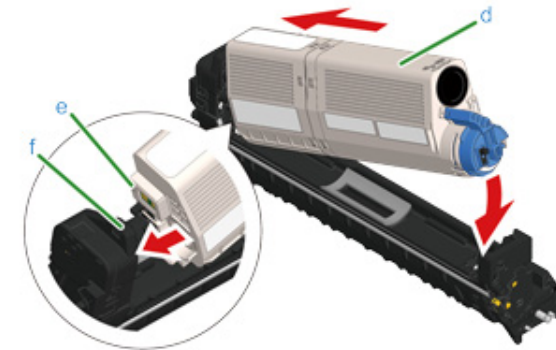

Informationen zur Installationsmethode finden Sie unter „Ersetzen der Tonerkartusche“.

12 Halten Sie die Kartusche, drücken Sie die Spitze des blauen Hebels (g) der Tonerkartusche zusammen und drehen ihn vorwärts, bis die Spitze mit dem Zapfen der Kartusche zusammentrifft.

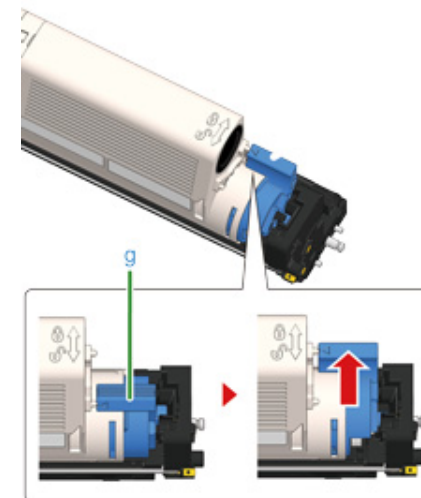



Wenn Sie beim Installieren der Tonerkartusche in die Bildtrommel das Ausgabefach schließen, ohne den blauen Hebel zu betätigen, kann dadurch eine Fehlfunktion verursacht werden. Stellen Sie sicher, den blauen Hebel solange zu drehen, bis seine Oberseite mit dem Zapfen auf der Rückseite der Tonerkartusche zusammentrifft.

- 13** Überprüfen Sie das Farbetikett der neuen Bildtrommel und setzen Sie sie in den Drucker ein.



- 14** Schließen Sie das Ausgabefach (a) langsam und drücken Sie zur Bestätigung auf die Mitte des Ausgabefachs.

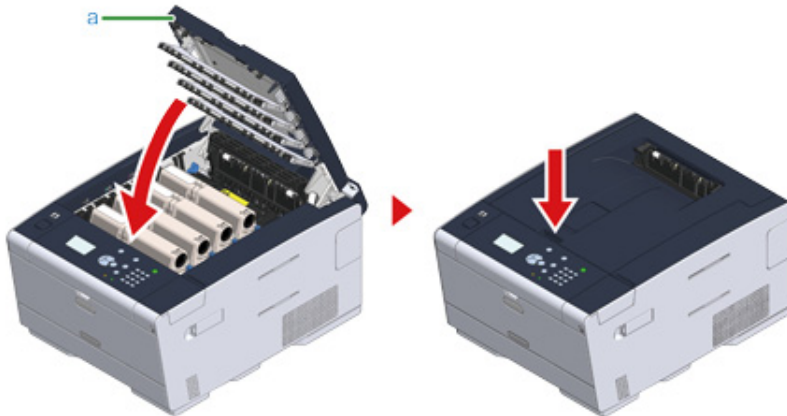

- 15** Bitte recyceln Sie die Bildtrommeln und Tonerpatronen.



Legen Sie die gebrauchte Bildtrommel in eine Plastiktüte oder einen ähnlichen Behälter und entsorgen Sie sie entsprechend der örtlichen Bestimmungen oder Gesetze.

## Reinigung der Geräteteile

Dieser Abschnitt beschreibt, wie das Gerät und seine Teile gereinigt werden.

- Reinigung der Oberfläche des Geräts (Anleitung für Fortgeschrittene)
- Reinigen der Papiereinzugsrollen (Fach 1/Fach 2/Fach 3) (Anleitung für Fortgeschrittene)
- Reinigen der Papiereinzugsrollen (Mehrzweckfach) (Anleitung für Fortgeschrittene)
- [Reinigung LED-Kopfes](#)

## Reinigung LED-Kopfes

Reinigen Sie den LED-Kopf, wenn weiße vertikale Linien erscheinen, Bilder verblassen oder die Zeichenränder beim Drucken unscharf werden.



- Verwenden Sie keine Lösungsmittel wie Methylalkohol oder Verdünnungsmittel. Diese beschädigen den LED-Kopf.
- Setzen Sie die Lichttrommel nicht direktem Sonnenlicht oder heller Beleuchtung (von mehr als ca. 1500 lux) aus. Setzen Sie die Lichttrommel nicht einmal der Raumbelichtung für mehr als 5 Minuten aus.

1 Drücken Sie die Taste (A) und öffnen Sie das Ausgabefach (a) vollständig.

 **ACHTUNG**

**Dies kann zu Verbrennungen führen.**



Die Fixiereinheit ist extrem heiß. Berühren Sie sie nicht.

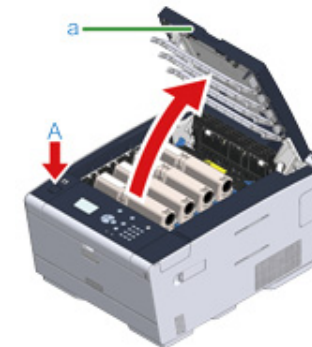

- 2 Wischen Sie die vier Linsen der LED-Köpfe mit einem weichen Papiertuch leicht ab.

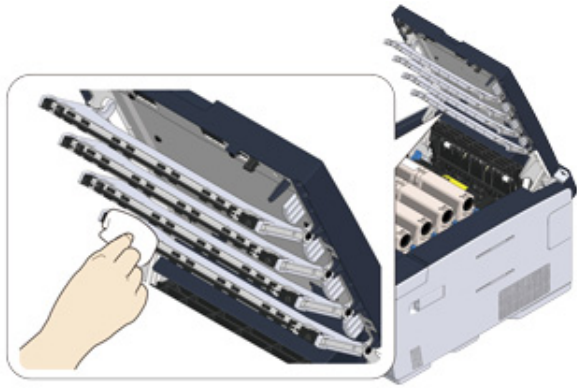

- 3 Schließen Sie das Ausgabefach (a) langsam und drücken Sie zur Bestätigung auf die Mitte des Ausgabefachs.

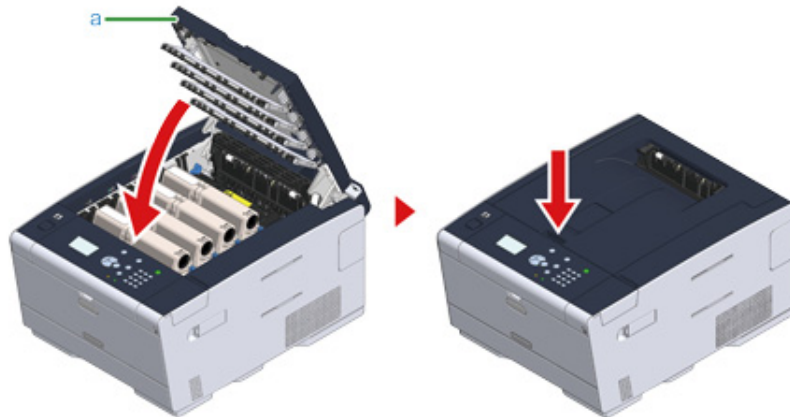

# 6

## Fehlerbeseitigung

---

Wenn Papierstaus auftreten

Probleme beim Drucken

Wenn auf dem Bedienfeld eine Fehlermeldung angezeigt wird

## Wenn Papierstaus auftreten

In diesem Abschnitt wird beschrieben, wie Sie damit umgehen, wenn ein Papierstau auftritt. Prüfen Sie den Fehlercode auf dem Bedienfeld und schlagen Sie die entsprechende Seite auf.

- Wenn der Fehlercode „370“, „371“, „372“ lautet
- Wenn der Fehlercode „380“, „381“, „382“, „385“, „389“ lautet
- Wenn der Fehlercode „390“ lautet
- Wenn der Fehlercode „391“, „392“, „393“ lautet
- Wenn der Fehlercode „409“ lautet

## Wenn der Fehlercode „370“, „371“, „372“ lautet

- 1 Drücken Sie die Taste (A) und öffnen Sie das Ausgabefach (a) vollständig.

**⚠ ACHTUNG**

**Dies kann zu Verbrennungen führen.**



Die Fixiereinheit ist extrem heiß. Berühren Sie sie nicht.

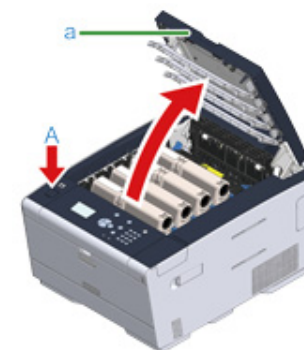

- 2 Nehmen Sie die vier Bildtrommeln aus dem Gerät und legen Sie sie auf eine flache Oberfläche.



Beim Entfernen von Verbrauchsmaterialien achten Sie darauf, nicht an den LED-Kopf zu stoßen.



- 3** Bedecken Sie die entnommenen Bildtrommeln mit Papier, so dass sie nicht dem Licht ausgesetzt sind.

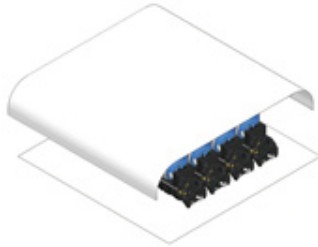

- 4** Ziehen Sie das gestaute Papier vorsichtig an der Rückseite des Geräts (in Richtung des Pfeils) heraus, wenn eine Ecke des gestauten Papiers zu sehen ist.



- 5** Wenn sich das Papier in der Fixiereinheit staut, drücken Sie den Hebel zum Entfernen von Papierstau (b) auf der Fixiereinheit und ziehen Sie das gestaute Papier langsam in Ihre Richtung heraus.

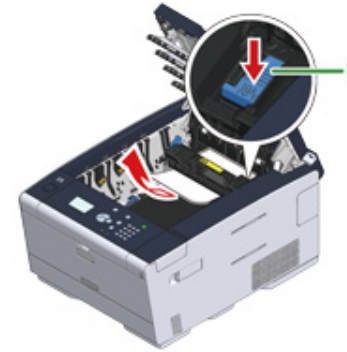

- 6** Kippen Sie die Verriegelungshebel an beiden Seiten der Fixiereinheit in Ihre Richtung.

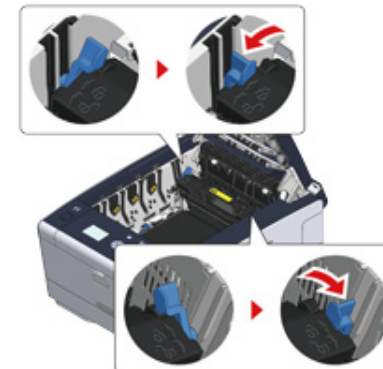

- 7 Halten Sie die Fixiereinheit am Griff fest und heben Sie sie aus dem Gerät.

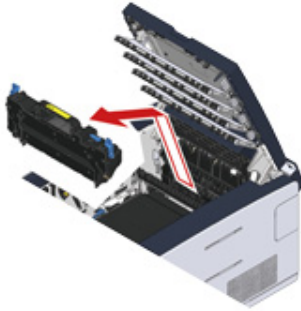

- 8 Drehen Sie die Verriegelungshebel an beiden Seiten der Transportbandeinheit in Ihre Richtung und entfernen Sie die Transportbandeinheit. Halten Sie dabei die Verriegelungshebel fest.



- 9 Entfernen Sie das gestaute Papier langsam, indem Sie das Papier am Rand ziehen.



- 10** Halten Sie die Verriegelungshebel der Transportbandeinheit und setzen Sie die Transportbandeinheit in das Gerät.

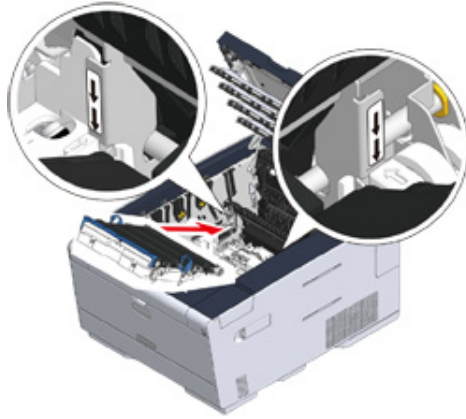

- 11** Drehen Sie die Verriegelungshebel an beiden Seiten der Transportbandeinheit vorwärts.



- 12** Halten Sie die Fixiereinheit am Griff fest und setzen Sie sie in das Gerät ein.

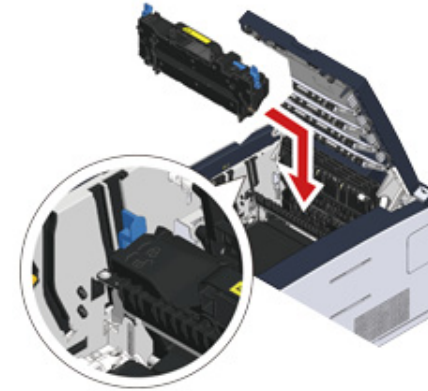

- 13** Kippen Sie die Verriegelungshebel an beiden Seiten der Fixiereinheit.

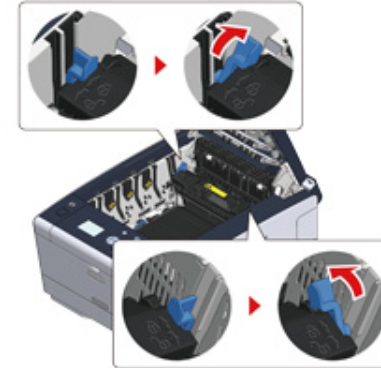

**14** Die vier Bildtrommeln zurück in das Gerät setzen

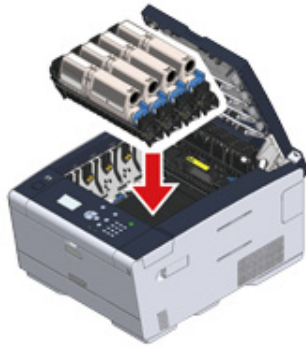

**15** Schließen Sie das Ausgabefach (a) langsam und drücken Sie zur Bestätigung auf die Mitte des Ausgabefachs.

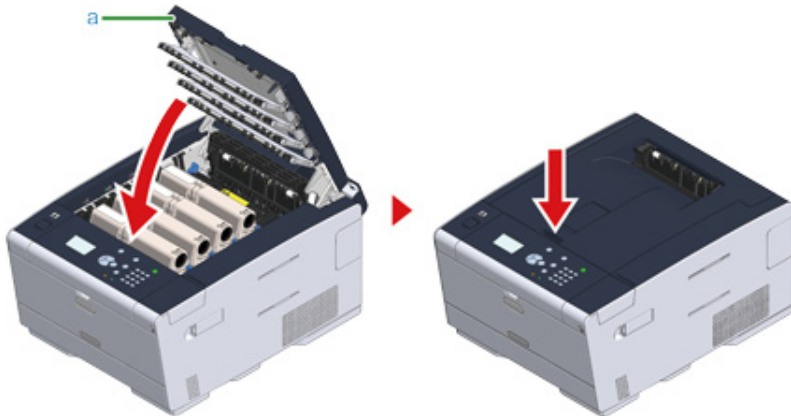

Der Vorgang ist abgeschlossen.

Wenn der Fehlercode „380“, „381“, „382“, „385“, „389“ lautet

**1** Drücken Sie die Taste (A) und öffnen Sie das Ausgabefach (a) vollständig.

**! ACHTUNG**

Dies kann zu Verbrennungen führen.



Die Fixiereinheit ist extrem heiß. Berühren Sie sie nicht.

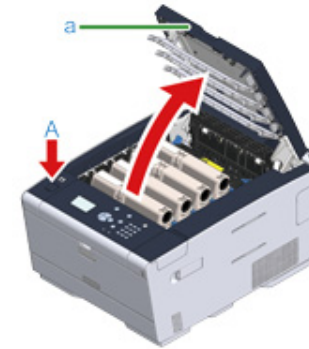

**2** Nehmen Sie die vier Bildtrommeln aus dem Gerät und legen Sie sie auf eine flache Oberfläche.



Beim Entfernen von Verbrauchsmaterialien achten Sie darauf, nicht an den LED-Kopf zu stoßen.



- 3 Bedecken Sie die entnommenen Bildtrommeln mit Papier, so dass sie nicht dem Licht ausgesetzt sind.

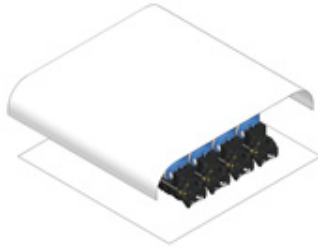

- 4 Entfernen Sie das gestaute Papier langsam, indem Sie das Papier am Rand ziehen.



- 5 Wenn sich das Papier in der Fixiereinheit staut, drücken Sie den Hebel zum Entfernen von Papierstau auf der Fixiereinheit und ziehen Sie das gestaute Papier langsam in Ihre Richtung heraus.



- 6 Kippen Sie die Verriegelungshebel (c) an beiden Seiten der Fixiereinheit in Ihre Richtung.

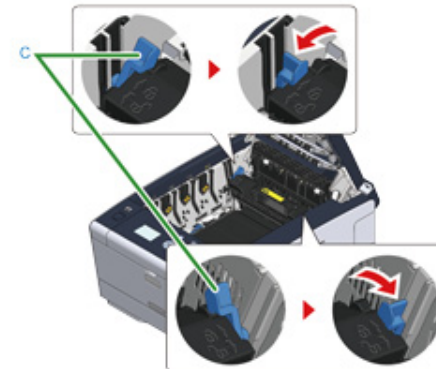

- 7 Halten Sie den Griff der Fixiereinheit und heben Sie die Fixiereinheit aus dem Gerät.

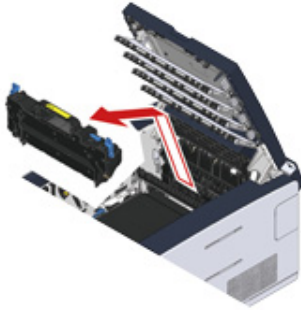

- 8 Wenn gestautes Papier im Drucker zurückbleibt, halten Sie es an beiden Seiten fest und ziehen Sie es vorsichtig heraus.



- 9 Halten Sie den Griff der Fixiereinheit und platzieren Sie die Fixiereinheit in dem Gerät.

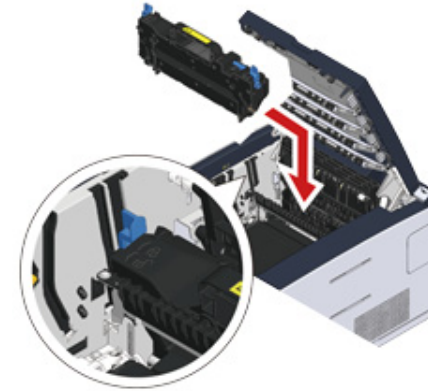

- 10 Kippen Sie die Verriegelungshebel (c) an beiden Seiten der Fixiereinheit.

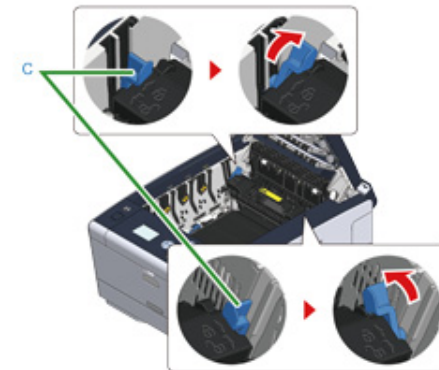

- 11** Setzen Sie alle vier Bildtrommeln wieder in das Gerät ein.

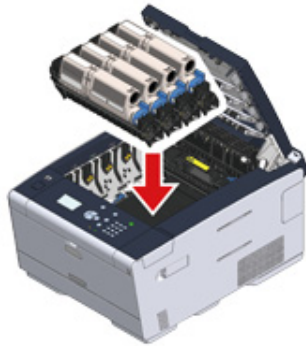

- 12** Schließen Sie das Ausgabefach (a) langsam und drücken Sie zur Bestätigung auf die Mitte des Ausgabefachs.

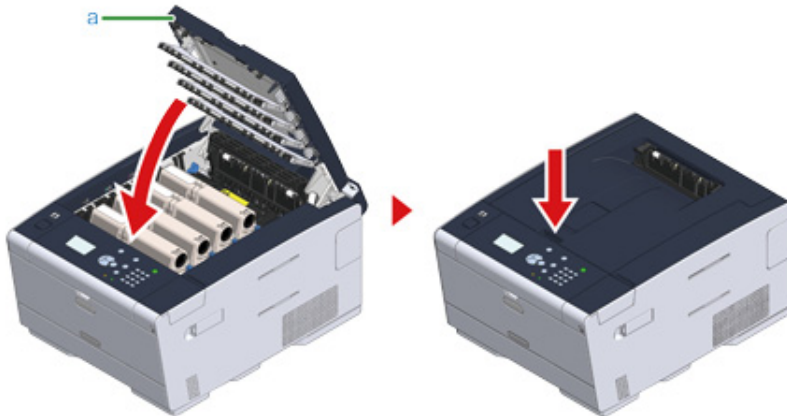



Der Vorgang ist abgeschlossen.

**Wenn der Fehlercode „390“ lautet**

- 1** Wenn Papier in das Mehrzweckfach eingelegt ist, entfernen Sie das Papier.



- 2** Drücken Sie die Taste (A) und öffnen Sie das Ausgabefach (a) vollständig.

 <b>ACHTUNG</b>	<b>Dies kann zu Verbrennungen führen.</b>	
Die Fixiereinheit ist extrem heiß. Berühren Sie sie nicht.		

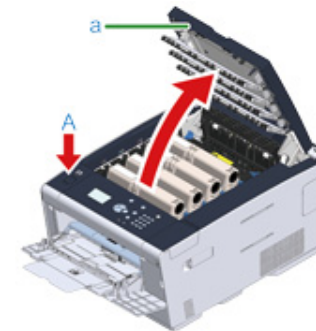

- 3** Nehmen Sie die vier Bildtrommeln aus dem Gerät und legen Sie sie auf eine flache Oberfläche.



Beim Entfernen von Verbrauchsmaterialien achten Sie darauf, nicht an den LED-Kopf zu stoßen.

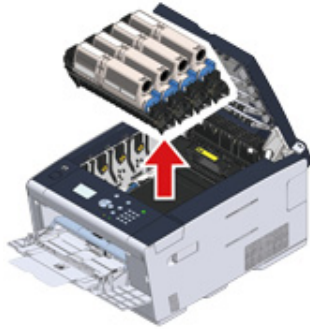

- 4** Bedecken Sie die entnommenen Bildtrommeln mit Papier, so dass sie nicht dem Licht ausgesetzt sind.

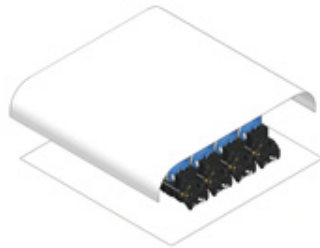

- 5** Öffnen Sie die transparente Abdeckung im Inneren des Geräts, entfernen Sie das gestaute Papier langsam, indem Sie es am Rand ziehen.

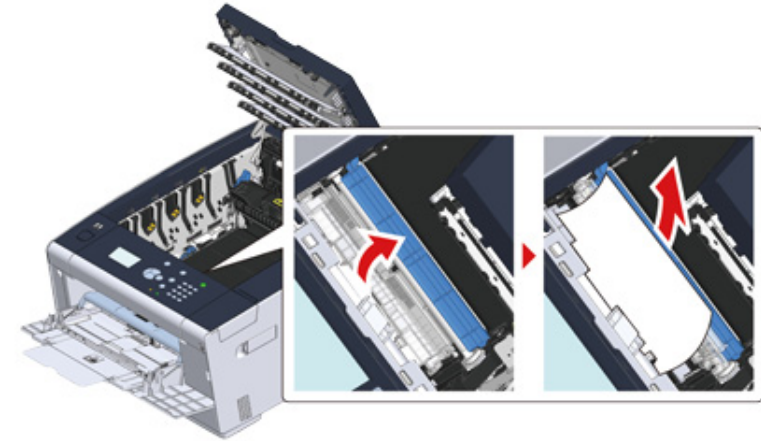

- 6** Setzen Sie alle vier Bildtrommeln wieder in das Gerät ein.

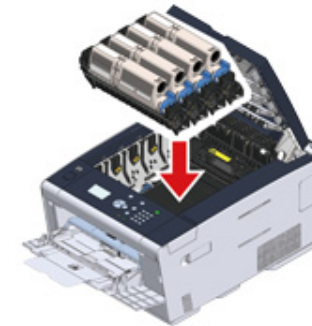

- 7** Schließen Sie das Ausgabefach (a) langsam und drücken Sie zur Bestätigung auf die Mitte des Ausgabefachs.

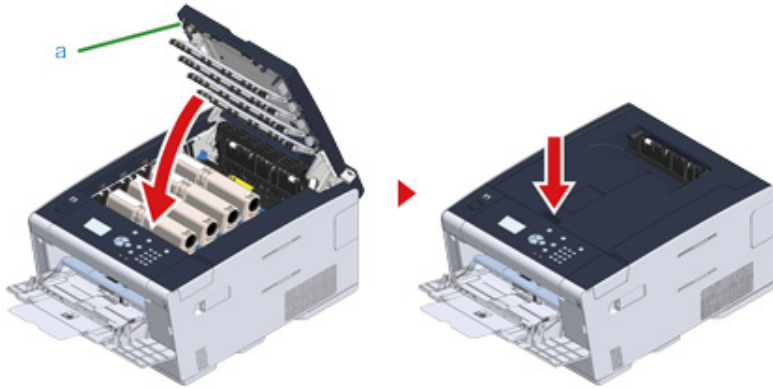

- 8** Wenn Sie dem Mehrzweckfach Papier zuführen, legen Sie es mit der Druckseite nach oben ein.

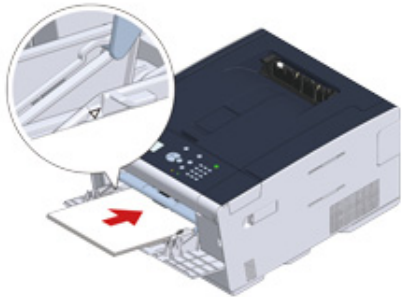

Der Vorgang ist abgeschlossen.

## Wenn der Fehlercode „391“, „392“, „393“ lautet

Ein Papierstau ist während des Einspeisens von Papier aus dem Papierfach aufgetreten.



Falls häufig Papierstaus auftreten, reinigen Sie die Papiereinzugsrollen. Details erhalten Sie unter "Reinigen der Papiereinzugsrollen (Fach 1/Fach 2/Fach 3) (Anleitung für Fortgeschrittene)".

In diesem Vorgang wird Fach 1 als Beispiel verwendet.

- 1** Ziehen Sie die Kassette aus dem angegebenen Fach.



- 2** Entnehmen Sie das gestaute Papier.



Wird kein gestautes Papier gefunden, überprüfen Sie die Positionen der Papierführungen und den Papieranschlag im Fach und stellen Sie sicher, dass das Papier richtig eingelegt ist.

**3** Setzen Sie die Papierkassette zurück in das Gerät.



**4** Drücken Sie die Taste (A) und öffnen Sie das Ausgabefach (a) vollständig.

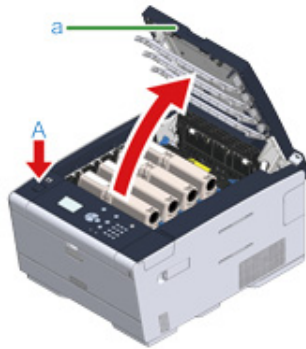

**5** Schließen Sie das Ausgabefach (a) langsam und drücken Sie zur Bestätigung auf die Mitte des Ausgabefachs.

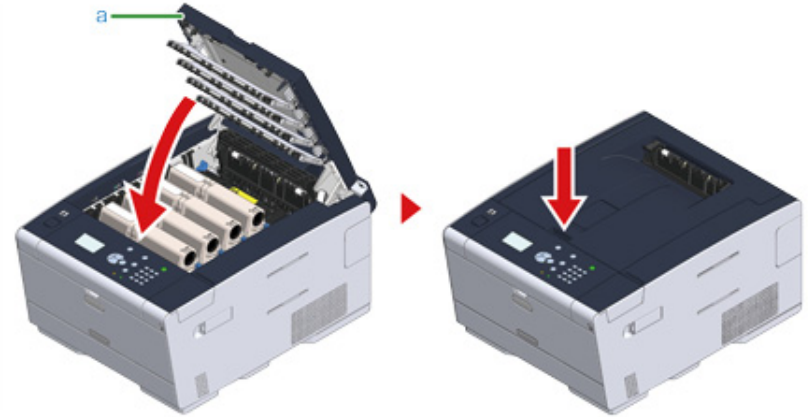

Der Vorgang ist abgeschlossen.



Öffnen und Schließen des Ausgabefachs startet den Druckvorgang.

## Wenn der Fehlercode „409“ lautet

- 1 Schließen Sie das hintere Ausgabefach.

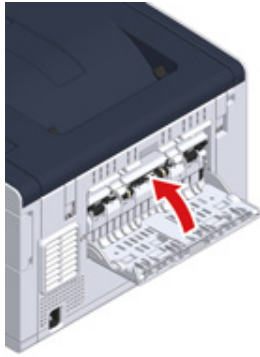

- 2 Drücken Sie die Taste (A) und öffnen Sie das Ausgabefach (a) vollständig.

**! ACHTUNG**

**Dies kann zu Verbrennungen führen.**



Die Fixiereinheit ist extrem heiß. Berühren Sie sie nicht.

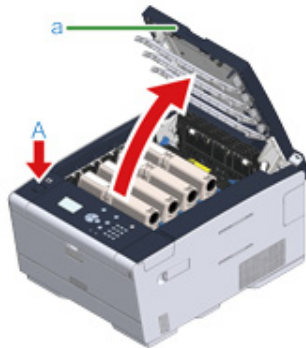

- 3 Nehmen Sie die vier Bildtrommeln aus dem Gerät und legen Sie sie auf eine flache Oberfläche.



Beim Entfernen von Verbrauchsmaterialien achten Sie darauf, nicht an den LED-Kopf zu stoßen.



- 4 Bedecken Sie die entnommenen Bildtrommeln mit Papier, so dass sie nicht dem Licht ausgesetzt sind.

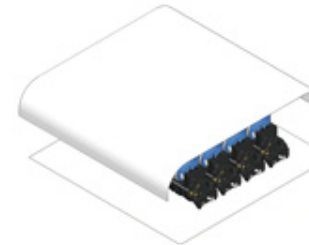

- 5 Entfernen Sie das gestaute Papier langsam, indem Sie das Papier am Rand ziehen.



- 6 Wenn sich das Papier in der Fixiereinheit staut, drücken Sie den Hebel zum Entfernen von Papierstau auf der Fixiereinheit und ziehen Sie das gestaute Papier langsam in Ihre Richtung heraus.



- 7 Kippen Sie die Verriegelungshebel an beiden Seiten der Fixiereinheit in Ihre Richtung.

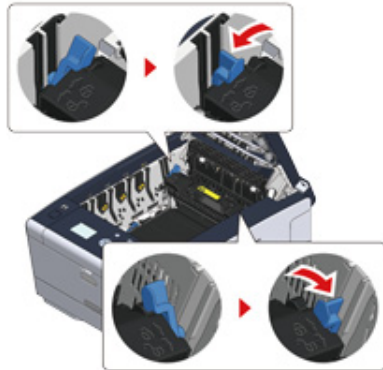

- 8 Halten Sie die Fixiereinheit am Griff fest und heben Sie sie aus dem Gerät.

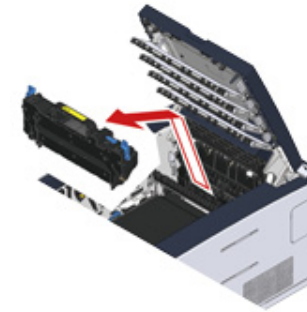

- 9 Kippen Sie die Verriegelungshebel an beiden Seiten der Transportbandeinheit in Ihre Richtung und entfernen Sie die Transportbandeinheit. Halten Sie dabei die Verriegelungshebel fest.



- 10** Entfernen Sie das gestaute Papier langsam, indem Sie das Papier am Rand ziehen.



- 11** Halten Sie die Verriegelungshebel der Transportbandeinheit und setzen Sie die Transportbandeinheit in das Gerät.

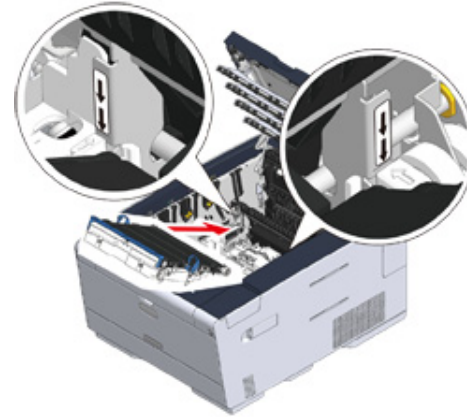

- 12** Drehen Sie die Verriegelungshebel an beiden Seiten der Transportbandeinheit vorwärts.



- 13** Halten Sie die Fixiereinheit am Griff fest und setzen Sie sie in das Gerät ein.

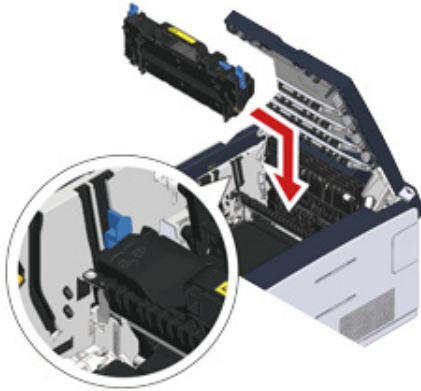

- 14** Kippen Sie die Verriegelungshebel an beiden Seiten der Fixiereinheit.

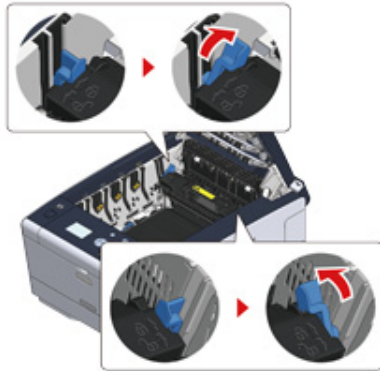

- 15** Setzen Sie alle vier Bildtrommeln wieder in das Gerät ein.



- 16** Schließen Sie das Ausgabefach (a) langsam und drücken Sie zur Bestätigung auf die Mitte des Ausgabefachs.

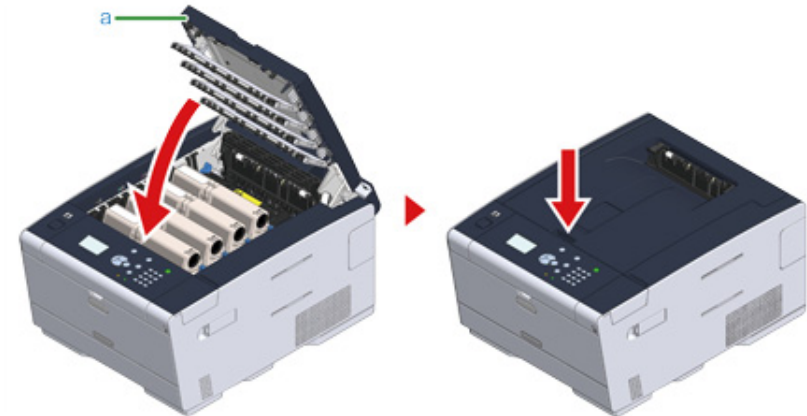

Der Vorgang ist abgeschlossen.

# Probleme beim Drucken

In diesem Abschnitt werden Probleme beim Drucken von einem Computer beschrieben.













- Kontaktieren Sie bitte Ihren Händler, sollte das Problem mit den folgenden Lösungen nicht behoben werden können.
- Wenn Probleme aus einer Software-Anwendung entstehen, kontaktieren Sie den Hersteller der Anwendung.

## • Drucken nicht möglich

- Probleme mit der Netzwerkverbindung (Anleitung für Fortgeschrittene)
- Probleme mit der kabellosen LAN-Verbindung (Anleitung für Fortgeschrittene)
- Probleme mit der USB-Verbindung (Anleitung für Fortgeschrittene)

## Drucken nicht möglich

### • Gilt für Windows und Mac OS X

Ursache	Lösung	Referenz
Das Gerät befindet sich im Ruhezustand oder im tiefen Ruhezustand.	Drücken Sie die  (Stromsparmodus)-Schaltfläche, um in den Standby-Modus umzuschalten.	 <a href="#">Einsparung des Stromverbrauchs mit der Energiesparfunktion</a>
Das Gerät ist ausgeschaltet.	Schalten Sie das Gerät ein.	 <a href="#">Einschalten des Geräts</a>
Ein LAN- oder USB-Kabel ist herausgezogen.	Überprüfen Sie, ob das Kabel richtig in das Gerät und den Computer eingesteckt ist.	 <a href="#">Verbindung eines LAN-Kabels/USB-Kabels</a>
Es liegt evtl. ein Problem mit einem Kabel vor.	Ersetzen Sie das Kabel durch ein neues Kabel.	-
Das Gerät ist offline.	Drücken Sie die  (ONLINE)-Taste auf dem Bedienfeld.	-
Eine Fehlermeldung wird auf dem Anzeigebildschirm angezeigt.	Prüfen Sie die auf dem Anzeigebildschirm angezeigte Fehlermeldung.	 <a href="#">Liste mit Fehlermeldungen</a>
Die Schnittstelleneinstellung ist deaktiviert.	Prüfen Sie die Einstellung der Schnittstelle auf dem Anzeigebildschirm, um sicherzustellen, dass eine Übereinstimmung mit den Einstellungen des Geräts und der Umgebung mit Netzwerkanbindung besteht.	 <a href="#">Verbindung eines LAN-Kabels/USB-Kabels</a>  <a href="#">Verbindung mit einem drahtlosen LAN (nur bei installiertem drahtlosen LAN-Modul)</a>
Etwas stimmt nicht mit der Druckfunktion.	Drücken Sie auf dem Bedienfeld auf die Schaltfläche  oder  , um [Setting (Einstellung)] > [Reports (Berichte)] > [Configuration (Konfiguration)] auszuwählen und die Menü-Übersicht zu drucken, mit der Sie die Druckleistung prüfen können.	 <a href="#">Bericht zum prüfen drucken (Anleitung für Fortgeschrittene)</a>
Die ONLINE-Lampe blinkt schnell im Intervall von ca. 0,3 Sekunden.	Probleme können mit diesem Gerät auftauchen. Trennen Sie sofort die Stromzufuhr und benachrichtigen Sie Ihren Händler.	-



- Für Windows

Ursache	Lösung	Referenz
Das Gerät ist nicht als Standarddrucker eingerichtet.	Richten Sie das Gerät als Standarddrucker ein. Klicken Sie mit der rechten Maustaste auf das [OKI C532 * (OKI C532 *)] Symbol im Ordner [Devices and Printers (Geräte und Drucker)] und wählen Sie dann [Set as Default Printer (Als Standarddrucker festlegen)] aus. * Zeigt den Treibertyp an. (bsp. PCL6/PS/XPS)	-
Der Ausgangsport für den Druckertreiber ist nicht korrekt.	Wählen Sie den Ausgangsport für die Verbindung des LAN-Kabels oder des USB-Kabels.	-
Das Gerät verarbeitet Daten von einer anderen Schnittstelle.	Warten Sie, bis der Druckvorgang abgeschlossen ist.	-
[Receiving data timeout (Zeitüberschreitung bei Datenempfang)] oder [Invalid Data (Ungültige Daten)] wird auf dem Bedienfeld angezeigt und das Gerät druckt nicht.	Drücken Sie auf dem Bedienfeld auf die Schaltfläche ▲ oder ▼, um [Setting (Einstellung)] > [Admin Setup (Admin-Einrichtung)] > [Print Setup (Druckeinstellung)] > [Print Menu (Druck einrichten)] > [Printer Adjust (Druckereinstellung)] > [Timeout Injob (Zeitüberschreitung Injob)] auszuwählen, und stellen Sie eine längere Zeit ein. Die werksseitige Standardeinstellung ist 40 Sekunden. Wenn der Auftrag nicht mit „Ungültige Daten erhalten“ angezeigt wird, dürfte die ausgewählte Emulationssprache nicht zu diesem Gerät (Modell) passen. Stellen Sie sicher, dass der verwendete Druckertreiber dieses Gerätemodell unterstützt.	-

## Wenn auf dem Bedienfeld eine Fehlermeldung angezeigt wird

Wenn in diesem Gerät ein Fehler auftritt, wird eine Fehlermeldung und/oder ein Fehlercode (eine 3-stellige Zahl) auf dem Anzeigebildschirm angezeigt und  auf dem Bedienfeld blinkt oder leuchtet die Anzeige (ACHTUNG) auf.

Sollten Sie sich über die Behebung des Problems nicht sicher sein, geben Sie die Fehlermeldung oder den Fehlercode in "[Liste mit Fehlermeldungen](#)" ein, und prüfen Sie die Fehlerursache und die Lösung.

- [Liste mit Fehlermeldungen](#)

### Liste mit Fehlermeldungen

#### Bitte einen Moment warten. Netzwerk wird initialisiert.

Das Netzwerk wird initialisiert.  
Warten Sie einen Moment bis das Gerät mit dem Netzwerk verbunden ist.

#### Prüfen des Dateisystems

Dateisystem auf der Festplatte wird überprüft. Bitte warten Sie einen Moment.

#### PU-Flash-Fehler

Schalten Sie das Gerät aus und dann wieder an. Wenn der gleiche Fehler erneut auftritt, kontaktieren Sie Ihren Vertragshändler.

#### Kommunikationsfehler

Schalten Sie das Gerät aus und dann wieder an. Wenn der gleiche Fehler erneut auftritt, kontaktieren Sie Ihren Vertragshändler.

#### Offline

Das Gerät ist offline. Drücken Sie die  (ONLINE)-Taste, um das Gerät [Online (online)] zu schalten.

#### Daten vorhanden

Daten werden nicht gedruckt. Warten Sie einen Moment und falls die Meldung nicht ausgeblendet wird, überprüfen Sie die Daten.

#### Auftrag wird abgebrochen

Der Druckauftrag wurde abgebrochen oder der Benutzer war nicht autorisiert. Bitte warten Sie einen Moment.

#### Temp. einstellen

Das Gerät passt die Temperatur der Fixiereinheit an. Bitte warten Sie einen Moment.

**Farbe einstellen**

Farbregistrierung und Farbdichte werden eingestellt. Bitte warten Sie einen Moment.

**Bitte warten... Wartung wird durchgeführt**

Die Programme auf dem Gerät werden aktualisiert.  
Schalten Sie das Gerät nicht aus, bis die Aktualisierung abgeschlossen ist.  
Das Gerät wird automatisch neu gestartet, nachdem die Aktualisierung abgeschlossen ist.

**[COLOR (FARBE)] Tonerstand niedrig**

Der auf dem Bildschirm angezeigte Tonerstand ist niedrig. Halten Sie eine neue Tonerkassette bereit.  
C: Cyan (Blau), M: Magenta (Rot), Y: Gelb, K: Schwarz

**[COLOR (FARBE)] Resttonerbehälter voll. Toner ersetzen.**

Der Behälter für Resttoner ist voll. Ersetzen Sie die Tonerpatrone durch eine neue.  
C: Cyan (Blau), M: Magenta (Rot), Y: Gelb K: Schwarz

**[COLOR] Kein empfohlener Toner erkannt.**

Es wird eine nicht-optimale Tonerkartusche installiert.  
Verwenden Sie eine Tonerpatrone, die zu Ihrem Gerät passt.  
C: Cyan (Blau), M: Magenta (Rot), Y: Gelb, K: Schwarz

**[COLOR] Kein empfohlener Toner.**

Es wird eine nicht-optimale Tonerkartusche installiert.  
Verwenden Sie eine Tonerpatrone, die zu Ihrem Gerät passt.  
C: Cyan (Blau), M: Magenta (Rot), Y: Gelb, K: Schwarz

**Postscript-Fehler**

Ein PostScript-Fehler ist aufgetreten. Bitte die Daten überprüfen.

**[COLOR (FARBE)] Bildtrommel nahe an Lebensdauerende**

Die auf dem Bildschirm angezeigte Bildtrommel hat ihre Nutzungsdauer fast erreicht. Halten Sie eine neue Bildtrommel bereit.  
C: Cyan (Blau), M: Magenta (Rot), Y: Gelb, K: Schwarz

**Fixiereinheit stark abgenutzt**

Die Fixiereinheit hat ihre Restlebensdauer erreicht. Halten Sie eine neue Fixiereinheit bereit.

**Riemeneinheit stark abgenutzt**

Die Transportbandeinheit hat ihre Restlebensdauer erreicht. Halten Sie eine neue Transportbandeinheit bereit.

**Fixiereinheit austauschen**

Die Fixiereinheit hat ihre Lebensdauer erreicht.  
Ersetzen Sie die Fixiereinheit durch eine neue.

**Transportbandeinheit austauschen**

Die Transportbandeinheit hat ihre Lebensdauer erreicht.  
Ersetzen Sie die Transportbandeinheit durch eine neue.

**[COLOR (FARBE)] Toner leer**

Der auf dem Bildschirm angezeigte Tonerstand ist leer. Ersetzen Sie die leere Tonerpatrone durch eine neue.  
C: Cyan (Blau), M: Magenta (Rot), Y: Gelb, K: Schwarz

**[COLOR (FARBE)] Toner nicht installiert.**

Die auf dem Bildschirm angezeigte Farbtonerpatrone ist nicht eingelegt.  
Legen Sie die Tonerpatrone ein.  
C: Cyan (Blau), M: Magenta (Rot), Y: Gelb, K: Schwarz

**[COLOR (FARBE)] Bildtrommel an Lebensdauerende**

Die auf dem Bildschirm angezeigte Bildtrommel hat ihre Lebenszeit erreicht.  
Ersetzen Sie die Bildtrommel durch eine neue.  
C: Cyan (Blau), M: Magenta (Rot), Y: Gelb, K: Schwarz

**[TRAY (FACH)] leer**

Es ist kein Papier im angegebenen Fach eingelegt. Legen Sie Papier ein.

**Dateisystem ist voll.**

Der Speicher im Dateisystem ist voll.  
Unnötige Dateien löschen.

**Dateisystem ist schreibgeschützt**

Die Datei, in die Sie schreiben möchten, ist schreibgeschützt.  
Den Administrator des Geräts kontaktieren.

**Sortieren fehlgeschlagen: Zu viele Seiten**

Ein Speichermangelfehler ist beim sortierten Drucken aufgetreten.  
Reduzieren Sie die Anzahl der Seiten zum Ausdrucken.

**Unberechtigter Benutzer, Auftrag abgebrochen.**

Unberechtigter Benutzer versuchte zu drucken. Daten wurden gelöscht. Zur Nutzung des Geräts kontaktieren Sie Ihren Administrator.

**Datei wird gelöscht**

Gespeicherte Dokumentdateien werden gelöscht.  
Bitte warten Sie einen Moment.

**Gelöschter Datenspeicher voll**

Das Verzeichnis für zu löschende Dateien ist voll. Löschen Sie die Dateien.

**Zeitraum der Speicherung des vertraulichen Auftrags ist abgelaufen.**

„Gespeicherte Dateien wurden gelöscht“ ist abgelaufen.

**Dateisystem – Operation fehlgeschlagen.**

Ein Fehler ist im Dateisystem aufgetreten. Drücken Sie die  (ONLINE)-Taste.

**Flash-Fehler**

Ein Fehler ist bei der Aktualisierung der Firmware aufgetreten.  
Kontaktieren Sie den Administrator.

**Ungültige vertrauliche Daten**

Ungültige Druckdaten wurden empfangen. Um die Meldung zu löschen, drücken Sie die  (ONLINE)-Taste.  
Wenn Sie einen privaten Druck abgesetzt haben, wurden die Daten gelöscht, weil er nicht vollständig war. Drucken Sie erneut.

**Ungültige Daten**

Ungültige Daten empfangen. Drücken Sie die  (ONLINE)-Taste, um diese Meldung zu entfernen. Wenn Sie einen privaten Druck abgesetzt haben, wurden die Daten gelöscht, weil er nicht vollständig war. Drucken Sie erneut.

**Empfangene Daten wurden verworfen, weil Auftragstyp eingeschränkt ist.**

Es wurden Daten empfangen, deren Auftragstyp nicht in den zulässigen Einstellungen für Auftragstyp definiert sind. Die Daten wurden ohne Verarbeitung verworfen.  
Wählen Sie einen Auftragstyp, der in den zulässigen Einstellungen für Auftragstyp für [Job Type (Auftragstyp)] definiert ist und drucken Sie erneut.

 [Über Anzeigen und Funktionen jedes Druckertreibers](#)

**Papier einsetzen. Mehrzweckfach.**

Drucken Sie auf manuell zugeführtem Papier. Laden Sie Papier in das Mehrzweckfach.

**Papier in [TRAY] wechseln. [MEDIA\_SIZE] [MEDIA\_TYPE] Fehler: 461, 462, 463**

Das Papierformat und die im Gerät eingelegte Papiersorte stimmen nicht mit denen auf dem Bildschirm angezeigten Parametern überein. Verwenden Sie das gleiche Papierformat und die gleiche Papiersorte, die für die Anwendung ausgewählt wurde.

**Papier im Mehrzweckfach wechseln. [MEDIA\_SIZE] [MEDIA\_TYPE] Fehler:460**

Das Papierformat oder die im Mehrzweckfach eingelegte Papiersorte stimmen nicht mit denen auf dem Bildschirm angezeigten Parametern überein. Stellen Sie sicher, dass das Papierformat und die im Mehrzweckfach eingelegte Papiersorte mit den für die Anwendung ausgewählten Parametern übereinstimmen.

**Bitte einen Moment warten. Netzwerkkonfiguration wird geschrieben.**

Netzwerkeinstellungen für dieses Gerät werden geändert. Die neuen Einstellungen werden gespeichert. Bitte warten Sie einen Moment.

**Bitte einen Moment warten. Netzwerk wird initialisiert ...**

Netzwerkeinstellungen für dieses Gerät werden initialisiert.

**Papier einsetzen. [TRAY] [MEDIA\_SIZE] Fehler: 490, 491, 492, 493**

Es ist kein Papier im angegebenen Fach eingelegt. Legen Sie Papier der angegebenen Größe ein.

**Setzen Sie die Papierkassette ein. [TRAY (FACH)] Fehler: 440, 441, 430, 431, 432**

Das Fach ist nicht eingesetzt. Setzen Sie die Kassette ein. Wenn die Kassette bereits eingesetzt ist, ziehen Sie sie heraus und setzen Sie sie wieder ein.

**ONLINE-Taste zur Wiederherstellung drücken. Speicherüberlauf. Fehler: 420**

Daten sind zu kompliziert. Fehlermeldung "Speicher voll" ist während der Verarbeitung aufgetreten. Reduzieren Sie die Menge der Druckdaten.

**Toner ersetzen. [COLOR (FARBE)] Resttonerbehälter voll. Fehler: 414, 415, 416, 417**

Resttonerbehälter der Tonerkartusche ist voll. Durch Öffnen und Schließen des Ausgabefachs kann der Druckvorgang eine Zeitlang fortgesetzt werden, die Bildtrommel wird hierdurch allerdings beschädigt. Ersetzen Sie die Tonerkartusche so bald wie möglich durch eine neue.

C: Cyan (Blau), M: Magenta (Rot), Y: Gelb K: Schwarz

**Installieren Sie Toner [COLOR (FARBE)] Fehler: 410, 411, 412, 413**

Die angegebene Patrone ist leer.

Durch Öffnen und Schließen des Ausgabefachs kann der Druckvorgang eine Zeitlang fortgesetzt werden, die Bildtrommel wird hierdurch allerdings beschädigt. Ersetzen Sie die Tonerkartusche so bald wie möglich durch eine neue.

C: Cyan (Blau), M: Magenta (Rot), Y: Gelb, K: Schwarz

**Kein empfohlener Toner C Fehler: 552, 556, 616, 622**

Die eingelegte Tonerpatrone C (Cyan, Blau) ist nicht optimal.  
Wir empfehlen die Verwendung einer optimalen Tonerpatrone.

**Kein empfohlener Toner M Fehler: 551, 555, 615, 621**

Die eingelegte Tonerpatrone M (Magenta, Rot) ist nicht optimal.  
Wir empfehlen die Verwendung einer optimalen Tonerpatrone.

**Kein empfohlener Toner Y Fehler: 550, 554, 614, 620**

Die eingelegte Tonerpatrone in der Farbe Y (Gelb) ist nicht optimal.  
Wir empfehlen die Verwendung einer optimalen Tonerpatrone.

**Kein empfohlener Toner K Fehler: 553, 557, 617, 623**

Die eingelegte Tonerpatrone in der Farbe K (Schwarz) ist nicht optimal.  
Wir empfehlen die Verwendung einer optimalen Tonerpatrone.

**Toner nicht installiert [COLOR (FARBE)] Fehler: 610, 611, 612, 613**

Die auf dem Bildschirm angezeigte Farbtonerpatrone ist nicht eingelegt.  
Legen Sie die Tonerpatrone ein.

C: Cyan (Blau), M: Magenta (Rot), Y: Gelb, K: Schwarz

**Sensorfehler Bildtrommel [COLOR (FARBE)] Fehler: 540, 541, 542, 543**

Ein Sensorfehler der auf dem Bildschirm angezeigten Bildtrommel ist aufgetreten.

Deinstallieren Sie die Bildtrommel und installieren Sie sie anschließend erneut.

Wenn die Meldung weiterhin angezeigt wird, nehmen Sie die Tonerpatrone heraus und setzen Sie sie wieder ein.

Wenn die Tonerpatrone nicht eingelegt ist, legen Sie sie ein.

C: Cyan (Blau), M: Magenta (Rot), Y: Gelb, K: Schwarz

**Papier prüfen. Papiergrößenfehler in [TRAY] Fehler: 400**

Es ist ein Papiergrößenfehler im angegebenen Fach aufgetreten. Stellen Sie sicher, dass die Größe des in das Fach eingelegten Papiers mit der [Paper Size (Papiergrößen)]-Einstellung auf dem Bedienfeld übereinstimmt. Legen Sie Papier gemäß der eingestellten Papiergröße und Ausrichtung ein. Um weiter zu drucken, öffnen und schließen Sie das Ausgabefach. Wenn die Einstellung auf dem Bedienfeld falsch ist, brechen Sie zuerst den Druckvorgang ab, stellen Sie die richtige Papiergröße in [Paper Size (Papiergröße)] auf den Bedienfeld ein und drucken Sie anschließend erneut.

Stellen Sie sicher, dass die Kassette nach dem Start des Druckvorgangs nicht mehrere Blätter Papier gleichzeitig zuführt. Ist dies der Fall, entfernen Sie das Papier und legen es anschließend richtig ein.

**Abdeckung geöffnet. Papierstau. Ausgabefach. Fehler: 390**

Im Papiereinzugsweg des Mehrzweckfachs liegt ein Papierstau vor.

Wenn die Kante des gestauten Papiers nicht sichtbar ist, öffnen Sie das Ausgabefach und entfernen Sie das Papier.

**Kassette öffnen. Papierstau. [TRAY (FACH)] Fehler: 391, 392, 393**

Im Papiereinzugsweg des angegebenen Fachs liegt ein Papierstau vor.  
Ziehen Sie die Kassette heraus und entfernen Sie anschließend das Papier. Wenn mehrere Blätter Papier gleichzeitig eingelegt wurden, entfernen Sie das Papier und legen Sie es erneut ein.  
Stellen Sie sicher, dass die Papieranschlüge in richtiger Position stehen.

**Abdeckung geöffnet. Papierstau. Ausgabefach. Fehler: 380, 381, 382, 385, 389**

Ein Papierstau ist im Gerät aufgetreten.  
Öffnen Sie das Ausgabefach und entfernen Sie das gestaute Papier.

**Abdeckung geöffnet. Papierstau. Ausgabefach Fehler: 370, 371, 372**

Ein Papierstau ist im Inneren des Geräts aufgetreten.  
Öffnen Sie das Ausgabefach und entfernen Sie das gestaute Papier.

**Neue Bildtrommel einsetzen. Lebensdauer der Bildtrommel. [COLOR (FARBE)]. Fehler: 350, 351, 352, 353**

Die auf dem Bildschirm angezeigte Bildtrommel hat ihre Lebenszeit erreicht.  
Ersetzen Sie die Bildtrommel durch eine neue.  
Durch Öffnen und Schließen der Abdeckung kann der Druckvorgang einen Moment lang fortgesetzt werden.  
Ersetzen Sie die Bildtrommel aber so bald wie möglich durch eine neue.  
C: Cyan (Blau), M: Magenta (Rot), Y: Gelb, K: Schwarz

**Neue Bildtrommel einsetzen. Lebensdauer der Bildtrommel. [COLOR] Fehler: 560, 561, 562, 563**

Die auf dem Bildschirm angezeigte Bildtrommel hat ihre Lebenszeit erreicht.  
Ersetzen Sie die Bildtrommel durch eine neue.  
C: Cyan (Blau), M: Magenta (Rot), Y: Gelb, K: Schwarz

**Neue Bildtrommel einsetzen. Lebensdauer der Bildtrommel. [COLOR] Lebensdauerüberschreitung: Online-Taste drücken. Fehler: 564, 565, 566, 567**

Die auf dem Bildschirm angezeigte Bildtrommel hat ihre Lebensdauer erreicht.  
Ersetzen Sie die Bildtrommel durch eine neue.  
C: Cyan (Blau), M: Magenta (Rot), Y: Gelb, K: Schwarz

**Neue Bildtrommel einsetzen. Bildtrommel aufgebraucht, Drucken ist unmöglich. [COLOR (FARBE)] Fehler: 680, 681, 682, 683**

Der Druckvorgang wurde angehalten, da die auf dem Bildschirm angezeigte Bildtrommel ihre Lebenszeit erreicht hat. Zum Drucken, tauschen Sie sie durch eine neue Bildtrommel aus.  
C: Cyan (Blau), M: Magenta (Rot), Y: Gelb, K: Schwarz

**Neue Fixiereinheit einsetzen. Fixiereinheit verbraucht Fehler: 354**

Die Fixiereinheit hat ihre Lebensdauer erreicht.  
Ersetzen Sie die Fixiereinheit durch eine neue.  
Durch Öffnen und Schließen des Ausgabefachs kann der Druckvorgang eine Zeitlang fortgesetzt werden. Ersetzen Sie die Fixiereinheit so bald wie möglich durch eine neue, damit die Druckqualität beibehalten wird.

**Neue Transportbandeinheit einsetzen. Transportbandeinheit Lebensdauer. Fehler: 355**

Die Transportbandeinheit hat ihre Lebensdauer erreicht.  
Ersetzen Sie die Transportbandeinheit durch eine neue.  
Durch Öffnen und Schließen des Ausgabefachs kann der Druckvorgang eine Zeitlang fortgesetzt werden. Ersetzen Sie die Fixiereinheit so bald wie möglich durch eine neue, damit die Druckqualität beibehalten wird.

**Neue Transportbandeinheit einsetzen. Transportbandeinheit Lebensdauer. Fehler: 356**

Resttoner der Transportbandeinheit ist voll. Ersetzen Sie die Transportbandeinheit durch eine neue. Durch Öffnen und Schließen des Ausgabefachs kann der Druckvorgang eine Zeitlang fortgesetzt werden. Ersetzen Sie die Transportbandeinheit so bald wie möglich durch eine neue, damit die Druckqualität beibehalten wird.

**Tonerkartusche prüfen. Falsche Riegelposition. Fehler: 544, 545, 546, 547**

Die auf dem Bildschirm angezeigte Farbtonerpatrone ist nicht eingelegt.  
Stellen Sie sicher, dass der Hebel auf der Tonerpatrone vollständig herumgedreht ist und dass das Sicherheitsband entfernt wurde.  
C: Cyan (Blau), M: Magenta (Rot), Y: Gelb, K: Schwarz

**Bildtrommel prüfen [COLOR] Fehler: 340, 341, 342, 343**

Die angezeigte Bildtrommel ist nicht korrekt eingesetzt.  
Entfernen Sie die Bildtrommel und setzen Sie sie erneut ein.  
C: Cyan (Blau), M: Magenta (Rot), Y: Gelb, K: Schwarz

**Fixiereinheit prüfen Fehler: 320**

Die Fixiereinheit ist nicht korrekt eingesetzt. Entfernen Sie die Fixiereinheit und setzen Sie sie erneut ein.

**Transportbandeinheit prüfen Fehler: 330**

Die Transporteinheit ist nicht korrekt eingesetzt. Entfernen Sie die Transporteinheit und setzen Sie sie erneut ein.

**Abdeckung schließen [COVER (ABDECKUNG)] Fehler: 310**

Angegebene Abdeckung ist geöffnet. Schließen Sie die Abdeckung.  
Fehler: 310 Das Ausgabefach.

**Starten Sie den Drucker neu.**

Schalten Sie das Gerät aus und dann wieder an.  
Wenn der gleiche Fehler erneut auftritt, kontaktieren Sie Ihren Vertragshändler.

**Service-Ruf.**

Schalten Sie das Gerät aus und dann wieder an.  
Wenn der gleiche Fehler erneut auftritt, kontaktieren Sie Ihren Vertragshändler.

**Bitte überprüfen Sie die SMTP-Einstellungen.**

Verbindung zum SMTP-Server nicht möglich. Überprüfen Sie die Netzwerkeinstellungen.

**Bitte überprüfen Sie die POP3-Einstellungen.**

Verbindung zum POP3-Server nicht möglich. Überprüfen Sie die Netzwerkeinstellungen.

**SMTP-Anmeldung fehlgeschlagen.**

Der Anmeldeversuch am SMTP-Server führte zu einem Authentifizierungsfehler.  
Überprüfen Sie die Netzwerkeinstellungen.

**SMTP Authentifizierung Nicht unterstützt**

Der SMTP-Server unterstützt das Authentifizierungssystem nicht.  
Überprüfen Sie die Netzwerkeinstellungen.

**POP3-Anmeldung fehlgeschlagen.**

Der Anmeldeversuch am POP3-Server führte zu einem Authentifizierungsfehler.  
Überprüfen Sie die Netzwerkeinstellungen.

**Erfassung der Ziel-IP fehlgeschlagen. Bitte überprüfen Sie die DHCP-Einstellungen.**

Der DHCP-Server kann nicht erkannt werden. Überprüfen Sie die Netzwerkverbindung.

**Bitte überprüfen Sie die DNS-Einstellungen.**

Verbindung zum DNS-Server nicht möglich. Überprüfen Sie die Netzwerkverbindung.

**Bitte USB-Speicher anschließen.**

Es wurde versucht, vom USB-Speicher zu drucken, doch es war kein USB-Speicher angeschlossen.  
Schließen Sie den USB-Speicher an.

**Kassette für [TRAY (FACH)] fehlt.**

Die Kassette im angegebenen Fach wird herausgezogen.  
Setzen Sie die Kassette ein.

**Farbe eingeschränkt. In Schwarz-Weiß gedruckt.**

Ein Farbdrukkauftrag wurde aufgrund eines nicht autorisierten Benutzers in einen Schwarzweißdrukkauftrag umgewandelt. Kontaktieren Sie Ihren Administrator für den Farbdruck.

**Farbe eingeschränkt. Auftrag zurückgewiesen.**

Ein Farbdrukkauftrag wurde aufgrund eines nicht autorisierten Benutzers gelöscht. Kontaktieren Sie Ihren Administrator für den Farbdruck.

**Druck eingeschränkt. Auftrag zurückgewiesen.**

Ein Druckauftrag wurde aufgrund eines nicht autorisierten Benutzers gelöscht. Kontaktieren Sie Ihren Administrator für den Druck.

**Nicht unterstütztes USB-Gerät erkannt. Bitte entnehmen.**

Nicht unterstütztes USB-Gerät angeschlossen. Entfernen Sie das USB-Gerät.

**Nicht kompatibles USB-Gerät angeschlossen. Bitte entnehmen.**

Das angeschlossene USB-Gerät wurde nicht erkannt. Entfernen Sie das USB-Gerät.

**USB-Hub nicht unterstützt.**

Ein USB-Hub ist angeschlossen. Entfernen Sie den USB-Hub. Dieses Gerät unterstützt den USB-Hub nicht.

**Auftragsprotokoll Datenbankfehler**

Ein Datenbankzugriffsfehler ist während des Schreibens bzw. Lesens des Auftragsprotokolls aufgetreten. Ein- und Ausschalten des Geräts könnte das Problem lösen.  
Zum Löschen der Meldung drücken Sie [Close (Schließen)].

**Puffer für Auftragsprotokolle voll (alte Protokolle löschen)**

Alte Auftragsprotokolle wurden gelöscht, da der Puffer für Auftragsprotokolle voll war.

**Dekodierungsfehler aufgetreten.**

Ein Fehler ist bei den an das Gerät gesendeten Bilddaten aufgetreten. Prüfen Sie die Bilddaten.

**Der Vorgang wurde abgebrochen, da kein Platz auf dem Gerät ist. Geben Sie bitte genügend Speicherplatz frei, indem Sie den Verbrauch reduzieren und versuchen Sie es dann erneut.**

Verarbeiten von Daten wurde aufgrund des vollen Speichers abgebrochen.  
Reduzieren Sie den Verbrauch auf dem Gerät, um verfügbaren Speicher sicherzustellen und versuchen Sie es anschließend erneut.

**Vorgang wurde durch einen Gerätefehler abgebrochen. Nach Wartung oder Ersatz des Geräts, versuchen Sie es bitte erneut.**

Verarbeiten von Daten wurde abgebrochen, weil ein Fehler im Gerät aufgetreten ist.  
Reparieren oder ersetzen Sie das Gerät und versuchen Sie es anschließend erneut.

**Löschen von Daten.**

Dieses Gerät hat keinen Toner mehr. Daten für Farbdruk werden gelöscht.  
Bitte warten Sie einen Moment.

**Farbtoner leer. Auftrag abgebrochen**

Die Druckdaten wurden abgebrochen, weil der Farbtoner leer ist. Um die Meldung zu löschen, drücken Sie die  (ONLINE)-Taste.

**PDF Fehler**

Die PDF-Datei ist beschädigt.  
Überprüfen Sie die Datei.

**Ungültiges Kennwort**

Diese PDF-Datei ist kennwortgeschützt.

**Kennwort zum Drucken erforderlich**

Dieses PDF muss authentifiziert werden. Geben Sie das Kennwort zum Drucken ein.

**Keine Kommunikation mit dem SNTP Server.**

Erhalt der aktuellen Zeit vom SNTP Server fehlgeschlagen. Überprüfen Sie den Server.

**Kann die Datei nicht lesen**

Der USB-Speicher wurde während des Druckens vom USB-Speicher entfernt. Während des Druckvorgangs USB-Speicher nicht entfernen.

**Die Datei kann nicht geöffnet werden.**

Die angegebene Datei konnte nicht geöffnet werden. Überprüfen Sie die Datei.

**Die Datei kann nicht gelesen werden.**

Dateien konnten nicht gelesen werden. Überprüfen Sie das Gerät, in dem die Dateien gespeichert sind.

**Liste wird abgerufen ...**

Datei wird vom USB-Speicher gelesen.  
Drücken Sie auf die Stopp-Taste, um den Lesevorgang abzubrechen.

**[COLOR (FARBE)] Sensorfehler Bildtrommel**

Ein Sensorfehler ist in der auf dem Bildschirm angezeigten Bildtrommel aufgetreten.  
Deinstallieren Sie die Bildtrommel und installieren Sie sie anschließend erneut.  
Wenn die Meldung weiterhin angezeigt wird, nehmen Sie die Tonerkartusche heraus und setzen Sie sie wieder ein.  
C: Cyan (Blau), M: Magenta (Rot), Y: Gelb, K: Schwarz

**Rückwärtigen Ausgabefach geöffnet. Duplex nicht verfügbar Fehlercode: 581**

2-seitiges Drucken fehlgeschlagen, weil das rückwärtige Ausgabefach geöffnet ist.  
Schließen Sie das rückwärtige Ausgabefach und versuchen Sie es erneut.

**Ausgabefach öffnen. Fehler beim rückwärtigen Ausgabefach. Fehlercode: 409**

Das rückwärtige Ausgabefach wurde während eines Duplex-Drucks bewegt.  
Schließen Sie das rückwärtige Ausgabefach und entfernen Sie das gestaute Papier im Inneren des Geräts.

**Wartezeitlimit in Menü ist deaktiviert.**

Wartezeitlimit ist deaktiviert.  
Drücken Sie [Functions (Funktionen)], wählen Sie [Setting (Einstellung)] > [Admin Setup (Admin-Einrichtung)] > [Print Setup (Druckeinrichtung)] > [Print menu (Menü „Drucken“)] > [Printer Adjust (Druckereinstellung)] > [Timeout Injob (Zeitüberschreitung Injob)] auf dem Bedienfeld und wählen Sie anschließend eine längere Zeitüberschreitung für Drucken aus.

**Drahtlos-Einstellung ist nicht vollständig**

Falsche Werte wurden eingestellt oder Elemente in den drahtlosen LAN-Einstellungen wurden nicht eingestellt.  
Drahtlose Einstellungen überprüfen.

**Nicht mit drahtlosem Zugangspunkt verbunden**

Keinen drahtlosen LAN-Zugangspunkt gefunden.  
Stellen Sie sicher, dass der Zugangspunkt eingeschaltet ist.  
Unterbrechen Sie die Verbindung zum Wireless LAN und stellen Sie sie wieder her.

**Drahtloses Starten fehlgeschlagen**

Schalten Sie das Gerät aus, prüfen Sie, ob das Drahtlos-LAN-Modul richtig installiert ist und starten Sie das Gerät dann neu. Falls der Fehler weiterhin auftritt, wenden Sie sich an Ihren Händler.

**Firmware-Aktualisierungsfehler. Bitte versuchen Sie es erneut. Wenn das Netzwerk nicht funktioniert, versuchen Sie bitte Firmware-Update über USB**

Firmware-Update fehlgeschlagen. Führen Sie das Update erneut durch.

**Registrieren bei Google Cloud Print. Schalten Sie das Gerät nicht aus, bis die Registrierung abgeschlossen ist.**

Dieses Gerät wird beim Google Cloud Print Service registriert. Bitte warten Sie einen Moment.



**Löschen von Google Cloud Print.**

Dieses Gerät wird vom Google Cloud Print Service entfernt. Bitte warten Sie einen Moment.

**Achtung, unbekanntes Verbrauchsmaterial erkannt**

Sie erhalten möglicherweise nicht die beste Leistung des Druckers und verzeichnen dabei auch eine Abnahme der Druckqualität bei der Verwendung von unbekanntem Verbrauchsmaterial.  
Defekte, die von der Verwendung unbekannter Verbrauchsstoffe herrühren, werden kostenpflichtig repariert, selbst wenn sie während der Garantie- oder der Gewährleistungszeit auftreten, und werden nicht von Wartungsverträgen abgedeckt. Ungeachtet der vorgenannten Punkte führen Sie zur Verwendung unbekannter Verbrauchsstoffe die folgenden Schritte durch.

Um diese Risiken zu akzeptieren und die Funktion wiederherzustellen;

- (1) Unterbrechen Sie die Stromversorgung des Druckers.**
- (2) Drücken Sie auf die Schaltfläche  (LÖSCHEN) und halten Sie sie gedrückt. Schalten Sie nun Ihren Drucker an.**
- (3) Nach dem Start lassen Sie die Schaltfläche  (LÖSCHEN) wieder los.**

Hinweis: Dieser Vorgang wird zum späteren Nachlesen aufgezeichnet.

**[COLOR (FARBE)] Bildtrommel an Lebensdauerende. Noch [PAGES (SEITEN)] Seiten.**

Die auf dem Bildschirm angezeigte Bildtrommel hat ihre Lebenszeit erreicht.  
Ersetzen Sie die Bildtrommel durch eine neue.  
C: Cyan (Blau), M: Magenta (Rot), Y: Gelb, K: Schwarz

**IPv4-Adresskonflikt. Ändern Sie bitte die IPv4 Adresse.**

Die diesem Gerät zugewiesene IP-Adresse überschneidet sich mit der eines anderen Geräts.  
Überprüfen Sie die IP-Adressen und weisen Sie dann eine andere IP-Adresse zu.

**Duplex-Druck fehlgeschlagen.**

Duplex-Druck ist für das angegebene Papier nicht verfügbar.  
Überprüfen Sie die Größe und die Papierstärke.

**Ändern der Sprache. Bedienfeld ist deaktiviert.**

Anzeigesprache wird geändert.  
Bitte warten Sie einen Moment.

**Ändern der Sprache fehlgeschlagen. Fehlernr.: %CODE%**

Ändern der Anzeigesprachen fehlgeschlagen. Drücken Sie die  (EINSCHALT)-Taste, um das Gerät auszuschalten, und dann wieder einzuschalten.

Anormalität der internen Datenbank ermittelt. Die Daten müssen gelöscht werden.  
Nachdem Sie auf [Format (Format)] gedrückt haben, werden die Daten gelöscht und ein Neustart wird durchgeführt.

Datenbank konnte nicht wieder hergestellt werden.  
Um die Datenbank zu löschen, drücken Sie [Format (Format)].

Saldo des Sammelkontos ist 0. [USERNAME (BENUTZERNAME)] [ACCOUNTNAME (KONTONAME)] Erhöhen Sie den Saldo und drücken Sie [Enter (Eingabe)]. Zum Abrechnen drücken Sie auf [Cancel (Abbrechen)].

Die Anzahl der Druckaufträge überschreitet das Limit. Es werden keine Druckaufträge mehr zugelassen.  
Kontaktieren Sie Ihren Administrator.

# 7

## Betriebsverwaltung/ Technische Daten

---

**Ändern des Administratorkennworts**

**Einsparung des Stromverbrauchs mit der Energiesparfunktion**

**Technische Daten**

Dieser Abschnitt beschreibt, wie das Gerät und dessen Spezifikationen verwaltet werden.

## Ändern des Administratorkennworts

---

Zur Verbesserung der Sicherheit wird empfohlen, das Administratorkennwort zu ändern. Legen Sie das Administratorkennwort mit 6 bis 12 alphanumerischen Zeichen fest. Vergessen Sie nicht das Kennwort festzulegen.

- 1 Drücken Sie die ▼-Taste, um [Setting (Einstellung)] auszuwählen. Drücken Sie dann auf die ↵ (EINGABE)-Taste.
- 2 Drücken Sie zum Aufrufen von [Admin Setup (Admin-Einrichtung)] mehrmals auf die Schaltfläche ▼ und anschließend auf die ↵ (EINGABE)-Taste.
- 3 Geben Sie das Administratorkennwort ein und drücken Sie anschließend auf ↵ (EINGABE).  
Das werksseitig eingestellte Kennwort lautet „999999“.
- 4 Drücken Sie zum Aufrufen von [Manage Unit (Management)] mehrmals auf die Schaltfläche ▼ und anschließend auf die ↵ (EINGABE)-Taste.
- 5 Drücken Sie zum Aufrufen von [Admin Password (Admin-Kennwort)] mehrmals auf die Schaltfläche ▼ und anschließend auf die ↵ (EINGABE)-Taste.
- 6 Geben Sie ein neues Administratorkennwort ein und drücken Sie die ↵ (EINGABE)-Taste.
- 7 Geben Sie das neue Administratorkennwort erneut ein und drücken Sie die ↵ (EINGABE)-Taste.
- 8 Drücken Sie die ◀ (ZURÜCK)-Taste, um den Bildschirm [Ready To Print (Druckbereit)] anzuzeigen.

## Einsparung des Stromverbrauchs mit der Energiesparfunktion

Das Gerät verfügt über drei Energiesparmodi: Energiesparmodus, Ruhezustand und Tiefer Ruhezustand.

Im Energiesparmodus schaltet die Anzeige ab und die Energiesparanzeige leuchtet oder blinkt.

Drücken Sie die  (ENERGIESPARMODUS)-Schaltfläche, damit sich das Gerät in den Energiesparmodus begibt.

Wenn das Gerät für eine gewisse Zeit nicht betrieben wird (werksseitig auf 1 Minute eingestellt), begibt sich das Gerät automatisch in den Energiesparmodus.

Wenn das Gerät für eine gewisse Zeit nicht betrieben wird (werksseitig auf 15 Minute eingestellt) und sich bereits im Energiesparmodus befindet, begibt es sich in den Ruhezustand oder in den Tiefen Ruhezustand.

















- Einzelheiten zum Ändern der Leerlaufzeit, die vergeht, bevor sich das Gerät in den Energiesparmodus begibt, siehe „[Legen Sie die Länge der Leerlaufzeit fest, die vergeht, bis der Energiesparmodus aktiv wird.](#)“.
- Einzelheiten zum Ändern der Leerlaufzeit, die vergeht, bevor sich das Gerät in den Ruhezustand begibt, siehe „[Festlegen der Länge der Leerlaufzeit, die vergeht, bis der Ruhezustand aktiv wird.](#)“.

Drücken Sie die  (ENERGIESPARMODUS)-Schaltfläche, damit das Gerät aus dem Energiesparmodus geholt wird. Der Energiesparmodus wird auch dann auf dem Gerät deaktiviert, wenn von einem Computer oder einem anderen Gerät Daten empfangen werden.

- [Legen Sie die Länge der Leerlaufzeit fest, die vergeht, bis der Energiesparmodus aktiv wird.](#)
- [Festlegen der Länge der Leerlaufzeit, die vergeht, bis der Ruhezustand aktiv wird](#)
- [Einschränkungen bei der Energiesparfunktion](#)
- [Gerät automatisch abschalten \(Autom. Abschaltung\)](#)
- [Festlegen der Länge der Leerlaufzeit, die vergeht, bis die Autom. Abschaltung funktioniert](#)

### Legen Sie die Länge der Leerlaufzeit fest, die vergeht, bis der Energiesparmodus aktiv wird.

- 1 Drücken Sie die -Taste, um [Setting (Einstellung)] auszuwählen. Drücken Sie dann auf die  (EINGABE)-Taste.
- 2 Drücken Sie zum Aufrufen von [Admin Setup (Admin-Einrichtung)] mehrmals auf die Schaltfläche  und anschließend auf die  (EINGABE)-Taste.
- 3 Geben Sie das Administrator Kennwort ein und drücken Sie anschließend auf  (EINGABE).  
Das werksseitig eingestellte Kennwort lautet „999999“.
- 4 Drücken Sie zum Aufrufen von [Manage Unit (Management)] mehrmals auf die Schaltfläche  und anschließend auf die  (EINGABE)-Taste.
- 5 Drücken Sie zum Aufrufen von [Power Save (Energiesparmodus)] mehrmals auf die Schaltfläche  und anschließend auf die  (EINGABE)-Taste.
- 6 Prüfen Sie, ob [Power Save Time (Energiesparzeit)] ausgewählt ist. Drücken Sie anschließend auf die  (EINGABE)-Taste.
- 7 Drücken Sie die Taste  oder , um die Zeit, die Sie festlegen möchten, auszuwählen. Drücken Sie anschließend auf die  (EINGABE)-Taste.
- 8 Stellen Sie sicher, dass [\* (\*)] links neben der eingestellten Zeit angezeigt wird.
- 9 Drücken Sie die  (ZURÜCK)-Taste, um den Bildschirm [Ready To Print (Druckbereit)] anzuzeigen.

## Festlegen der Länge der Leerlaufzeit, die vergeht, bis der Ruhezustand aktiv wird

- 1 Drücken Sie die ▼-Taste, um [Setting (Einstellung)] auszuwählen. Drücken Sie dann auf die ⏪ (EINGABE)-Taste.
- 2 Drücken Sie zum Aufrufen von [Admin Setup (Admin-Einrichtung)] mehrmals auf die Schaltfläche ▼ und anschließend auf die ⏪ (EINGABE)-Taste.
- 3 Geben Sie das Administrator Kennwort ein und drücken Sie anschließend auf ⏪ (EINGABE).  
Das werksseitig eingestellte Kennwort lautet „999999“.
- 4 Drücken Sie zum Aufrufen von [Manage Unit (Management)] mehrmals auf die Schaltfläche ▼ und anschließend auf die ⏪ (EINGABE)-Taste.
- 5 Drücken Sie zum Aufrufen von [Power Save (Energiesparmodus)] mehrmals auf die Schaltfläche ▼ und anschließend auf die ⏪ (EINGABE)-Taste.
- 6 Drücken Sie zum Aufrufen von [Sleep Time (Zeitraum des Ruhezustands)] mehrmals auf die Schaltfläche ▼ und anschließend auf die ⏪ (EINGABE)-Taste.
- 7 Drücken Sie die Taste ▼ oder ▲, um die Zeit, die Sie festlegen möchten, auszuwählen. Drücken Sie anschließend auf die ⏪ (EINGABE)-Taste.
- 8 Stellen Sie sicher, dass [\* (\*)] links neben der eingestellten Zeit angezeigt wird.
- 9 Drücken Sie die ◀ (ZURÜCK)-Taste, um den Bildschirm [Ready To Print (Druckbereit)] anzuzeigen.

## Einschränkungen bei der Energiesparfunktion

Das Gerät begibt sich im folgenden Fall nicht in den Ruhezustand.

- Wenn ein Fehler im Gerät auftritt
- Die Zugriffskontrolle in den Einstellungen der Zugriffskontrolle und die Local IC-Karte bzw. die LDAP-IC-Karte in der Authentifizierungsmethode sind aktiviert.

Das Gerät begibt sich in den folgenden Fällen nicht in den Tiefen Ruhezustand.

- IPSec ist aktiviert.
- Es besteht eine TCP-Verbindung  
Beispiel: Es besteht eine Verbindung mit Telnet oder FTP.  
Wenn die Übergangszeit zum Ruhezustand oder zum Tiefen Ruhezustand aus dem Energiesparmodus abgelaufen ist und die Verbindung nicht besteht begibt sich das Gerät in den Ruhezustand.
- E-Mail-Empfang ist aktiviert
- Wireless LAN is enabled
- Google Cloud Print is enabled
- LLTD is enabled
- IPv6 Global Address is assigned

Im Tiefen Ruhezustand können Sie die folgenden Protokolle zum Drucken nicht verwenden.

- NBT

Im Ruhemodus können Sie weder suchen noch Einstellungen mit den folgenden Funktionen oder Protokollen vornehmen.

- NBT

Im Ruhemodus funktionieren die folgenden Protokolle mit Client-Funktionen nicht.

- E-Mail-Alarm\*2
- SNMP Trap
- WINS\*1
- SNT\*2

- \*1 Die vergangene Zeit im Tiefen Ruhezustand ist in die Intervalle der WINS-Aktualisierungszeit nicht eingeschlossen.  
Es werden keine regulären WINS-Aktualisierungen im Tiefen Ruhezustand ausgeführt. Mögliche Ergebnisse an Bezeichnungen, die im WINS-Server registriert sind, werden gelöscht.
- \*2 Die vergangene Zeit im Tiefen Ruhezustand ist in die Intervalle der Benachrichtigungszeit des E-Mail-Alarmes und den Intervallen der NPT-Server Aktualisierungszeit integriert.

In einer Netzwerkumgebung, in der eine große Anzahl an Paketen gesendet wird, wechselt das Gerät automatisch vom Tiefen Ruhezustand in den Ruhezustand und antwortet.

Wenn ein Terminal, welches Suchen mit Bonjour, wie Mac oder iPhone ausführt, mit dem gleichen Netzwerk verbunden ist, wechselt das Gerät automatisch vom Tiefen Ruhezustand in den Ruhezustand und antwortet.

Dieses Gerät begibt sich nach einer gewissen Zeit automatisch in den Tiefen Ruhezustand.

## Gerät automatisch abschalten (Autom. Abschaltung)

Das Gerät ist mit einer automatischen Abschaltfunktion ausgestattet, die das Gerät automatisch ausschaltet, wenn es für eine gewisse Zeit nicht betrieben wird.

Es gibt drei Optionen für die Einstellung der Autom. Abschaltung. [Auto Config (Auto Konfig.)] ist werksseitig eingestellt.

- [Auto Config (Auto Konfig.)]: Das Gerät schaltet automatisch aus, nachdem es für eine gewisse Zeit nicht betrieben wurde, es sei denn es befindet sich in folgendem Zustand.
  - Ein LAN-Kabel ist mit dem Stecker der Netzwerkschnittstelle verbunden.
  - Drahtloses LAN ist aktiviert.
- [Enable (Aktivieren)]: Wenn Sie das Gerät über einen bestimmten Zeitraum nicht verwenden, schaltet es sich automatisch ab.
- [Disable (Deaktivieren)]: Deaktiviert die automatische Abschaltfunktion. Das Gerät schaltet sich nicht automatisch ab.



Das Gerät schaltet sich im folgenden Fall nicht automatisch ab.

- Wenn ein Fehler aufgetreten ist

Befolgen Sie die nachfolgenden Schritte, um die Einstellung der Autom. Abschaltung zu ändern.

- 1 Drücken Sie die ▼-Taste, um [Setting (Einstellung)] auszuwählen. Drücken Sie dann auf die ⏪ (EINGABE)-Taste.
- 2 Drücken Sie zum Aufrufen von [Admin Setup (Admin-Einrichtung)] mehrmals auf die Schaltfläche ▼ und anschließend auf die ⏪ (EINGABE)-Taste.
- 3 Geben Sie das Administratorkennwort ein und drücken Sie anschließend die ⏪ (EINGABE)-Taste.  
Das werksseitig eingestellte Kennwort lautet „999999“.
- 4 Drücken Sie zum Aufrufen von [User Install (Benutzerinstallation)] mehrmals auf die Schaltfläche ▼ und anschließend auf die ⏪ (EINGABE)-Taste.
- 5 Drücken Sie zum Aufrufen von [Power Setup (Energieeinstellung)] mehrmals auf die Schaltfläche ▼ und anschließend auf die ⏪ (EINGABE)-Taste.

- 6 Drücken Sie zum Aufrufen von [Auto Power Off (Autom. Abschaltung)] mehrmals auf die Schaltfläche ▼ und anschließend auf die ⏪ (EINGABE)-Taste.
- 7 Drücken Sie die Taste ▼ oder ▲, um den Wert, den Sie festlegen möchten, auszuwählen. Drücken Sie anschließend auf die ⏪ (EINGABE)-Taste.
- 8 Stellen Sie sicher, dass [\* (\*)] links neben der eingestellten Zeit angezeigt wird.
- 9 Drücken Sie die ◀ (ZURÜCK)-Taste, um den Bildschirm [Ready To Print (Druckbereit)] anzuzeigen.

### Festlegen der Länge der Leerlaufzeit, die vergeht, bis die Autom. Abschaltung funktioniert

- 1 Drücken Sie die ▼-Taste, um [Setting (Einstellung)] auszuwählen. Drücken Sie dann auf die ⏪ (EINGABE)-Taste.
- 2 Drücken Sie zum Aufrufen von [Admin Setup (Admin-Einrichtung)] mehrmals auf die Schaltfläche ▼ und anschließend auf die ⏪ (EINGABE)-Taste.
- 3 Geben Sie das Administrator Kennwort ein und drücken Sie anschließend die ⏪ (EINGABE)-Taste.  
Das werksseitig eingestellte Kennwort lautet „999999“.
- 4 Drücken Sie zum Aufrufen von [Manage Unit (Management)] mehrmals auf die Schaltfläche ▼ und anschließend auf die ⏪ (EINGABE)-Taste.
- 5 Drücken Sie zum Aufrufen von [Power Save (Energiesparmodus)] mehrmals auf die Schaltfläche ▼ und anschließend auf die ⏪ (EINGABE)-Taste.
- 6 Drücken Sie zum Aufrufen von [Auto Power Off Time (Autom. Abschaltzeit)] mehrmals auf die Schaltfläche ▼ und anschließend auf die ⏪ (EINGABE)-Taste.
- 7 Drücken Sie die Taste ▼ oder ▲, um die Zeit, die Sie festlegen möchten, auszuwählen. Drücken Sie anschließend auf die ⏪ (EINGABE)-Taste.
- 8 Stellen Sie sicher, dass [\* (\*)] links neben der eingestellten Zeit angezeigt wird.
- 9 Drücken Sie die ◀ (ZURÜCK)-Taste, um den Bildschirm [Ready To Print (Druckbereit)] anzuzeigen.

## Technische Daten

In diesem Abschnitt werden die Spezifikationen des Geräts beschrieben.

- [Allgemeine Spezifikationen](#)
- [Technische Daten des Druckers](#)
- [Technische Daten des Netzwerks](#)
- [Spezifikationen für drahtloses LAN \(Option\)](#)

### Allgemeine Spezifikationen

SFP-Modell	Modellnummer
C532/ES5432	N36301A/N36301B

Option	C532/ES5432	
CPU	ARM Prozessor (667 MHz)	
Arbeitsspeicher	DDR3 32bit 1GB	
ROM	3 GB	
Gewicht (einschließlich Verbrauchsmaterialien)	23 kg	
Abmessungen (L x B x H)	427 x 571 x 279 mm	
Stromversorgung	N36301A: 120V AC +/-10 N36301B: 230 V AC +/-10 %	
Stromverbrauch	Normalbetrieb	N36301A: 670 W / N36301B: 640 W
	Leerlauf	90 W
	Spitze	N36301A: 1220 W / N36301B: 1250 W
	Energiesparmodus	Weniger als 14 W
	Ruhezustandmodus	Weniger als 7,8 W
	Tiefer Ruhemodus	Weniger als 1,1 W
Betriebsbedingungen	Bei Betrieb	Temperatur:10 - 32°C, Luftfeuchtigkeit: 20 - 80 % RH
	Leerlauf	Temperatur: 0 - 43°C, Luftfeuchtigkeit: 10 - 90 % RH
Schnittstelle	USB 2.0, Ethernet 10BASE-T/100BASE-TX/1000BASE-T, Host USBx2 IEEE802.11 b/g/n/a Wireless LAN (Option)	
Anzeige	Graphische LCD-Anzeige, 60 (B) x 32,6 (H) mm, 128 x 64 Pixel	
Unterstütztes Betriebssystem	Windows 10/Windows 8.1/Windows Server 2012 R2/ Windows 8/Windows Server 2012/Windows 7/ Windows Vista/Windows Server 2008 R2/Windows Server 2008 Mac OS X 10.8.5 bis 10.11	

## Technische Daten des Druckers

Option		C532/ES5432
Druckverfahren		Aufnahmemethode trockene Elektrophotographie mit LED (Leuchtdiode)
Emulation T		PostScript 3, PCL5c, PCL6 (XL), EPSON FX, IBM ProPrinter, XPS, PDF (v1.7 oder früher)
Systemschriften		PCL: 91 europäische Schriftarten PS: 80 europäische Schriftarten
Auflösung		1200 x 1200 dpi, 600 x 600 dpi
Farbe		Gelb, Magenta, Cyan, Schwarz
Druckgeschwindigkeit		<ul style="list-style-type: none"> <li>A4 Simplex: Bis zu 30 S/m Duplex: Bis zu 16 S/m (Schwarzweiß), 14 S/m (Farbe)</li> <li>Letter Simplex: Bis zu 31 S/m Duplex: Bis zu 16 S/m (Schwarzweiß), 14 S/m (Farbe)</li> </ul>
Zeit für Ersten Ausdruck	Farbe	Ca. 7,5 Sekunden (A4)
	Schwarzweiß	Ca. 7,5 Sekunden (A4)
Papiergröße	Fach 1	Legal 13/13,5/14, Letter, Executive, A4, A5, A6, B5, B6, Statement, 8,5 SQ, Folio, 16K (197 x 273 mm, 195 x 270 mm, 184 x 260 mm), benutzerdefinierte Größe
	Zusatzfach (optional)	Legal 13/13,5/14, Letter, Executive, A4, A5, B5, 8,5 SQ, Folio, 16K (197 x 273 mm, 195 x 270 mm, 184 x 260 mm), benutzerdefinierte Größe
	Mehrzweckfach	Legal 13/13,5/14, Letter, Executive, A4, A5, A6, B5, B6, B6 Hälfte, Statement, 8,5 SQ, Folio, Karteikarte (3 x 5 Zoll), 4 x 6 Zoll, 5 x 7 Zoll, Banner bis zu 1321 mm (52 Zoll), 16K (197 x 273 mm, 195 x 270 mm, 184 x 260 mm), C5, DL, Com-9, Com-10, Monarch, benutzerdefinierte Größe
	Duplex-Druck	Legal 13/13,5/14, Letter, Executive, A4, A5, B5, 8,5 SQ, Folio, 16K (197 x 273 mm, 195 x 270 mm, 184 x 260 mm), benutzerdefinierte Größe
	Benutzerdefiniertes Format	<ul style="list-style-type: none"> <li>Fach 1 100 - 216 mm (B), 148 - 356 mm (L) (3,9 - 8,5 Zoll (B), 5,8 - 14,0 Zoll (L))</li> <li>Zusatzfach (optional) 148 - 216 mm (B), 210 - 356 mm (L) (5,8 - 8,5 Zoll (B), 8,3 - 14,0 Zoll (L))</li> <li>Mehrzweckfach 64 - 216 mm (B), 90 - 1321 mm (L) (2,5 - 8,5 Zoll (B), 3,5 - 52 Zoll (L))</li> <li>Duplex 148 - 216 mm (B), 210 - 356 mm (L) (5,8 - 8,5 Zoll (B), 8,3 - 14,0 Zoll (L))</li> </ul>
Medientyp		Normalpapier (64 g/m <sup>2</sup> - 220 g/m <sup>2</sup> ), Umschläge, Etiketten

Option	C532/ES5432
Zufuhrmethode	Automatische Zufuhr von Fach 1, Mehrzweckfach und Zusatzfach (optional) Automatische Zufuhr vom Mehrzweckfach
Papierladekapazität	<ul style="list-style-type: none"> <li>Fach 1 250 Blatt (weniger als 80 g/m<sup>2</sup>), Gesamtdicke 25 mm oder weniger.</li> <li>Mehrzweckfach 100 Blatt (max. 80 g/m<sup>2</sup>) und Gesamtstärke max. 10 mm, 10 Umschläge (85 g/m<sup>2</sup>).</li> <li>Zusatzfach (optional) 530 Blatt Standardpapier 80 g/m<sup>2</sup> und Gesamtstärke von 53 mm oder geringer.</li> </ul>
Ausgabemethode	Ausgabefach/Rückwärtiges Ausgabefach
Papierausgabekapazität	<ul style="list-style-type: none"> <li>Ausgabefach 150 Blatt (weniger als 80 g/m<sup>2</sup>)</li> <li>Hinteres Ausgabefach 100 Blatt (weniger als 80 g/m<sup>2</sup>)</li> </ul>
Garantierter Druckbereich	Mindestens 6,35 mm vom Blattrand (gilt nicht für Sondermaterial, wie Umschläge)
Druckpräzision	Druckbeginn: ± 2 mm, Papierschräglage: ± 1 mm/100 mm Bildvergrößerung: ± 1 mm/100 mm (80 g/m <sup>2</sup> )
Aufwärmzeit	<ul style="list-style-type: none"> <li>Nach Einschalten 27 Sekunden (bei Zimmertemperatur 25 °C, Nennspannung)</li> <li>Aus tiefem Ruhezustand 35 Sekunden (bei Zimmertemperatur 25 °C, Nennspannung)</li> </ul>
Umgebungsfaktoren für den Einsatz	<ul style="list-style-type: none"> <li>Bei Betrieb 10 - 32°C / Relative Luftfeuchtigkeit von 20 - 80% (maximale Feuchtkugeltemperatur von 25°C, maximale Trockenkugeltemperatur von 2°C)</li> <li>Außer Betrieb 0 - 43°C/Relative Luftfeuchtigkeit von 10 - 90% (maximale Feuchtkugeltemperatur von 26,8°C, maximale Trockenkugeltemperatur von 2°C)</li> </ul>
Garantiebedingungen für die Druckqualität	<ul style="list-style-type: none"> <li>Betriebsbereich Temperatur 10 °C, Luftfeuchtigkeit 20 bis 80 % RH Temperatur 32 °C, Luftfeuchtigkeit 20 bis 60 % RH Luftfeuchtigkeit 20 % RH, Temperatur 10 bis 32 °C Luftfeuchtigkeit 80 % RH, Temperatur 10 bis 27 °C</li> <li>Garantierter Bereich für Farbdruckqualität Temperatur 17 bis 27 °C, Luftfeuchtigkeit 50 bis 70 % RH</li> </ul>
Verbrauchsmaterialien	Tonerkartuschen, Bildtrommeln, Transportbandeinheit, Fixiereinheit

## Technische Daten des Netzwerks

Option	C532/ES5432
Schnittstelle	Ethernet 10BASE-T/100BASE-TX/1000BASE-T, IEEE802.11 a/b/g/n Wireless LAN
Protokoll	TCP/IPv4, TCP/IPv6, NetBIOS über TCP, LPR, Port9100, IPP, FTP, HTTP, TELNET, SMTP, POP3, SNMPv1/v3, DHCP, DHCPv6, DNS, DDNS, UPnP, WINS, Bonjour, SNTP, LLTD, Web Services Discovery (WSD), SSL/TLS, IPSec, LDAPv3, Kerberos, IEEE802.1X, AirPrint, Google Cloud Print

## Spezifikationen für drahtloses LAN (Option)

Option	C532/ES5432
Kabellose LAN-Standardverbindung	IEEE802.11a/b/g/n Konformität (2,4 GHz/5 GHz)
Sicherheit	Deaktivieren, WEP, WPA-PSK, WPA2-PSK, WPA-EAP, WPA2-EAP.

### Regulierungsaussagen Wireless LAN

- FCC-Erklärung
- IC-Erklärung
- Europäische CE Konformitätsdeklaration.

### FCC-Erklärung

#### FCC WARNUNG

Veränderungen oder Modifikationen welche nicht ausdrücklich von der verantwortlichen Seite für die Einhaltung genehmigt wurde, kann die Benutzererlaubnis verhindern, um das Gerät zu betreiben.

Hinweis: Dieses Gerät wurde getestet und erfunden um mit den Beschränkungen für ein Klasse B Digitalgerät, gemäß Teil 15 von den FCC Regeln zu übereinstimmen. Diese Beschränkungen sind gestaltet um einen angemessenen Schutz gegen schädliche Interferenzen in eine häusliche Installation zu liefern. Dieses Gerät erzeugt, benutzt und kann Radio Frequenzenergie ausstrahlen und, falls es nicht nach den gegebenen Angaben installiert oder benutzt wird, kann es schädliche Interferenzen zu Radioverbindungen hervorrufen. Aber es gibt keine Garantie dass die Interferenzen nicht in einer bestimmten Installation erscheinen können. Wenn dieses Gerät schädliche Interferenzen zum Radio- oder Fernseherempfang hervorruft, welcher durch das Einschalten und Ausschalten des Geräts festgelegt wird, wird der Benutzer ermutigt zu versuchen, diese Interferenzen durch eins oder mehrere der folgenden Maßnahmen zu korrigieren:

- Stellen oder richten Sie die Empfangsantenne neu ein.
- Vergrößern Sie die Trennung zwischen dem Gerät und Empfänger.
- Verbinden Sie das Gerät in einem Ausgang welcher sich in einem anderen Kreislauf befindet als wo der Empfänger verbunden ist.
- Fragen Sie den Verkäufer oder einen erfahrenen Radio/TV Techniker nach Hilfe.

Dieser Sender darf nicht zusammen mit einer anderen Antenne oder einem anderen Sender lokalisiert oder betrieben werden.

### IC-Erklärung

Dieses Gerät stimmt mit Teil 15 der FCC Regeln und den kanadischen Industry lizenzfreien RSS Standards überein. Der Betrieb hängt von den folgenden zwei Konditionen ab: (1) Dieses Gerät sollte keine Interferenzen hervorrufen, und (2) diese Gerät muss jede Interferenz akzeptieren, inklusive Interferenzen welche den ungewünschten Betrieb dieses Geräts hervorruft.

Le présent appareil est conforme aux la partie 15 des règles de la FCC et CNR d'Udustrie Canada applicables aux appareils radio exempts de licence. L'exploitation est autorisée aux deux conditions suivantes : (1) l'appareil ne doit pas produire de brouillage, et (2) l'utilisateur de l'appareil doit accepter tout brouillage radioélectrique subi, même si le brouillage est susceptible d'en compromettre le fonctionnement.

Dieses Klasse [B] Digitalgerät stimmt mit den kanadischen ICES-003 überein.

Cet appareil numérique de la classe [B] est conforme à la norme NMB-003 du Canada.

#### **Achtung (FCC/IC):**

Der Frequenzbereich 5,15-5,25 GHz darf nur in Innenräumen verwendet werden.

La bande 5 150-5 250 MHz est restreints à une utilisation à l'intérieur.

Dieses Gerät entspricht den FCC-/IC-Grenzwerten für Strahlenbelastung, die für eine nicht kontrollierte Umgebung festgelegt wurden, und es erfüllt die FCC-Richtlinien für die Belastung durch Radiofrequenzen (RF) und RSS-102 der IC-Richtlinien für die Belastung durch Radiofrequenzen (RF). Dieses Gerät sollte mit einem Mindestabstand von 20 cm zum Körper einer Person installiert und bedient werden.

Cet équipement est conforme aux limites d'exposition aux rayonnements énoncées pour un environnement non contrôlé et respecte les règles les radioélectriques (RF) de la FCC lignes directrices d'exposition et d'exposition aux fréquences radioélectriques (RF) CNR-102 de l'IC. Cet équipement doit être installé et utilisé en gardant une distance de 20 cm ou plus entre le dispositif rayonnant et le corps.

#### **Europäische CE Konformitätsdeklaration**



Dieses Gerät stimmt mit den wesentlichen Anforderungen der Europäischen Union Richtlinie 2014/53/EU überein.

Die Telekommunikationsfunktionalität von diesem Produkt sollte in den folgenden EU- und EFTALänder benutzt werden: Österreich, Belgien, Bulgarien, Zypern, Tschechische Republik, Dänemark, Estland, Finnland, Frankreich, Deutschland, Griechenland, Ungarn, Island, Irland, Italien, Lettland, Liechtenstein, Litauen, Luxemburg, Malta, Niederlande,

Norwegen, Polen, Portugal, Rumänien, Slowakische Republik, Slowenien, Spanien, Schweden, die Schweiz, Türkei und Großbritannien.

## Contact Us

---

Italia [www.oki.com/it](http://www.oki.com/it)  
Français [www.oki.com/fr](http://www.oki.com/fr)  
Deutschland [www.oki.com/de](http://www.oki.com/de)  
United Kingdom [www.oki.com/uk](http://www.oki.com/uk)  
Ireland [www.oki.com/ie](http://www.oki.com/ie)  
España [www.oki.com/es](http://www.oki.com/es)  
Portuguesa [www.oki.com/pt](http://www.oki.com/pt)  
Sverige [www.oki.com/se](http://www.oki.com/se)  
Danmark [www.oki.com/dk](http://www.oki.com/dk)  
Norge [www.oki.com/no](http://www.oki.com/no)  
Suomi [www.oki.com/fi](http://www.oki.com/fi)  
Nederland [www.oki.com/nl](http://www.oki.com/nl)  
België/Belgique [www.oki.com/be](http://www.oki.com/be)  
Österreich [www.oki.com/at](http://www.oki.com/at)  
Schweiz/Suisse/Svizzera [www.oki.com/ch](http://www.oki.com/ch)  
Polska [www.oki.com/pl](http://www.oki.com/pl)  
Česká [www.oki.com/cz](http://www.oki.com/cz)  
Slovenská [www.oki.com/sk](http://www.oki.com/sk)  
Magyarország [www.oki.com/hu](http://www.oki.com/hu)  
Россия [www.oki.com/ru](http://www.oki.com/ru)  
Україна [www.oki.com/ua](http://www.oki.com/ua)  
Türkiye'ye [www.oki.com/tr](http://www.oki.com/tr)  
Serbia [www.oki.com/rs](http://www.oki.com/rs)  
Croatia [www.oki.com/hr](http://www.oki.com/hr)  
Greece [www.oki.com/gr](http://www.oki.com/gr)  
Romania [www.oki.com/ro](http://www.oki.com/ro)  
OKI Europe [www.oki.com/eu](http://www.oki.com/eu)

Singapore [www.oki.com/sg/](http://www.oki.com/sg/)  
Malaysia [www.oki.com/my/](http://www.oki.com/my/)  
ประเทศไทย [www.oki.com/th/printing/](http://www.oki.com/th/printing/)  
Australia [www.oki.com/au/](http://www.oki.com/au/)  
New Zealand [www.oki.com/nz/](http://www.oki.com/nz/)  
United States [www.oki.com/us/](http://www.oki.com/us/)  
Canada [www.oki.com/ca/](http://www.oki.com/ca/)  
Brasil [www.oki.com/br/printing](http://www.oki.com/br/printing)  
México [www.oki.com/mx/](http://www.oki.com/mx/)  
Argentina [www.oki.com/la/](http://www.oki.com/la/)  
Colombia [www.oki.com/la/](http://www.oki.com/la/)  
Other countries [www.oki.com/printing/](http://www.oki.com/printing/)

