

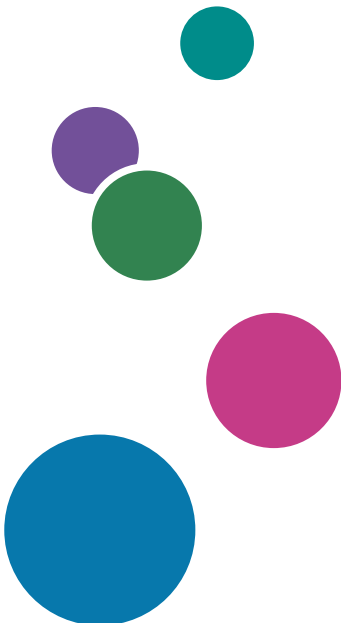

Anwender- anleitung Ausgewählte Version



Über dieses Handbuch	1
Erste Schritte	2
Kopieren	3
Fax	4
Drucken	5
Scannen	6
Document Server	7
Web Image Monitor	8
Hinzufügen von Papier und Toner	9
Fehlerbehebung	10
Spezifikationen des Geräts	11
Impressum und Kontaktinformationen	12

Informationen, die nicht in diesem Handbuch enthalten sind, finden Sie in den Online-Handbüchern, die auf unserer Website (<https://www.ricoh.com/>) oder über das Bedienfeld verfügbar sind.



Für eine sichere und korrekte Verwendung lesen Sie unbedingt die "Sicherheitshinweise" vor der Verwendung dieses Geräts.

Hinweise zum Lesen der Handbücher

In den Handbüchern verwendete Symbole

In diesem Handbuch werden die folgenden Symbole verwendet:

Wichtig

Weist auf Punkte hin, die beim Verwenden der Funktionen zu beachten sind. Dieses Symbol weist auf Punkte hin, die verursachen können, dass das Produkt bzw. der Service nicht mehr verwendbar sind oder Daten verlorengehen, wenn die Anweisungen nicht eingehalten werden. Lesen Sie diese Hinweise unbedingt.

Hinweis

Weist auf zusätzliche Erklärungen zu Gerätefunktionen sowie auf Anleitungen zum Beheben von Anwenderfehlern hin.

[]

Zeigt die Namen der Tasten oder Schaltflächen auf dem Produkt oder Bildschirm an.

INHALTSVERZEICHNIS

Hinweise zum Lesen der Handbücher.....	1
In den Handbüchern verwendete Symbole.....	1
1. Über dieses Handbuch	
Abgekürzte Namen von Optionen.....	11
2. Erste Schritte	
Ein- und Ausschalten der Stromversorgung.....	13
Einschalten.....	13
Ausschalten.....	14
Energiesparmodus.....	15
Anleitung zu Bezeichnungen und Funktionen der Komponenten.....	18
Vorderansicht auf die linke Seite.....	18
Vorderansicht auf die rechte Seite.....	20
Rückansicht auf die linke Seite.....	21
Namen und Funktionen des Bedienfelds.....	22
Touchscreen/Schnittstellen.....	22
LED-Leuchten.....	23
Ändern der Anzeigesprache.....	25
Verwenden des Home-Bildschirms.....	26
Intuitive Bildschirmbedienung mit den Fingern.....	29
Verwenden des Bildschirms "Einstellungen".....	31
Verwenden des Kopierbildschirms.....	34
Verwendung des Kopierbildschirms (Standard).....	34
Verwendung des Kopierbildschirms (Kein Scroll-Bildschirm).....	36
Ändern des Layouts oder der Anzeige der Tasten der Kopierfunktion.....	37
Verwenden des Faxbildschirms.....	40
Anpassung des Bildschirms [Sendeeinstellungen].....	40
Verwenden des Scannerbildschirms.....	43
Anpassung des Bildschirms [Sendeeinstellungen].....	43
Hinzufügen von häufig verwendeten Apps zum Home-Bildschirm.....	46
Hinzufügen eines Symbols/Widgets zum Home-Bildschirm.....	47
Anlegen eines Ordners zur Verwaltung von Symbolen.....	48
Registrierung häufig verwendeter Einstellungen als Programm.....	49
Speichern von Einstellungen als Programm.....	50

Ändern der Inhalte des Programms.....	51
Anmeldung über das Bedienfeld.....	53
Anmelden durch Eingabe von Anwendername und Passwort.....	54
Anmelden mit einer IC-Karte.....	55
Anmeldung über ein mobiles Endgerät.....	56
Authentifizierung mittels Anwendercode.....	57
Ändern des Anmeldepassworts.....	57
Einlegen einer Vorlage auf dem Vorlagenglas.....	59
Einlegen einer Vorlage in den automatischen Vorlageneinzug (ADF).....	61

3. Kopieren

Grundlegende Vorgehensweise zum Kopieren von Dokumenten.....	65
Reservieren eines Kopierjobs während der Ausführung eines andren Kopierjobs.....	67
Unterbrechen des aktuellen Kopiervorgangs zum Kopieren einer anderen Vorlage.....	67
Festlegen der Vorlagenformate.....	69
Auswählen eines Standardformats für die Vorlage.....	69
Angaben eines benutzerdefinierten Formats für die Vorlage.....	69
Erstellen von vergrößerten oder verkleinerten Kopien.....	71
Festlegen eines Kopierverhältnisses oder Formats.....	71
Vergrößern oder verkleinern entsprechend dem Papierformat.....	73
Geringfügige Verkleinerung zur Vergrößerung der Ränder.....	75
Duplex-Kopien.....	77
Kombinieren und Kopieren einer mehrseitigen Vorlage auf ein einzelnes Blatt Papier.....	80
Kopieren auf Umschläge.....	83
Kopieren auf Umschläge im Bypass.....	83
Kopieren auf Umschläge im Papiermagazin.....	85
Kopieren in Seitenreihenfolge oder für jede Seitennummer.....	86

4. Fax

Grundlegender Vorgang für die Übertragung von Faxen.....	89
Registrieren von Faxnummern im Adressbuch.....	92
Eintragen einer Faxnummer und der Sendebedingungen.....	92
Ändern/Löschen eingetragener Daten wie der Faxnummer.....	94
Anzeigen einer Vorschau vor dem Senden eines Fax.....	95
Anzeigen des Übertragungsergebnisses von gesendeten Faxen.....	97

Überprüfen der Informationen auf dem Fax-Bildschirm.....	97
Überprüfen des Ergebnisses im Kommunikationsergebnisbericht.....	99
Überprüfen des Ergebnisses im Sofortsenden-Ergebnisbericht.....	99
Überprüfen des Ergebnisses im Kommunikationsfehlerbericht.....	99
Überprüfung des Ergebnisses im Fehlerbericht.....	100
Anzeigen des Speicheraufbewahrungsberichts.....	100
Überprüfen per E-Mail.....	100
Überprüfen der Informationen in Web Image Monitor.....	102

5. Drucken

Installation des Druckertreibers mithilfe des Device Software Manager-Installationsprogramms.....	103
Installieren von Device Software Manager von der CD-ROM.....	103
Installieren von Device Software Manager über die heruntergeladene Datei.....	106
Installation des Druckertreibers für eine Netzwerkverbindung (Windows).....	109
Installation des PCL 6-Druckertreibers von der CD-ROM.....	109
Installation des PostScript 3-Druckertreibers von der CD-ROM.....	112
Installations des PCL 6-/PostScript 3-Druckertreibers über die heruntergeladene Datei.....	115
Installieren des Druckertreibers für Windows.....	116
Wenn das Gerät nicht gefunden werden kann.....	117
Installation des Druckertreibers für eine Netzwerkverbindung (macOS).....	120
Installieren der PPD-Datei.....	120
Registrieren des Geräts in [Drucken & Scannen] oder [Drucker & Scanner].....	121
Festlegen der Optionseinstellungen.....	124
Grundlegendes Verfahren zum Drucken von Dokumenten.....	126
Drucken eines Dokuments in Windows.....	126
Drucken eines Dokuments in macOS.....	129
Duplexdruck.....	131
Festlegen von Duplexdruck (Windows).....	131
Festlegen von 2-seitigem Druck (macOS).....	131
Kombinieren und Drucken von mehreren Seiten auf einem einzelnen Blatt.....	133
Festlegen der Funktion zum Kombinieren von zwei Vorlagen (Windows).....	133
Festlegen der Funktion zum Kombinieren von zwei Vorlagen (macOS).....	134
Drucken auf Umschläge.....	135
Drucken von im Drucker gespeicherten Dokumenten über das Bedienfeld.....	138

Direktdruck von einem USB-Speichergerät oder einer SD-Karte.....	140
Druckbare Dateiformate.....	140
Drucken von einem Speichergerät oder einer Scan-Anwendung.....	141

6. Scannen

Scannen von Dokumenten und Senden der gescannten Daten per E-Mail.....	143
Grundlegendes Verfahren zum Senden einer E-Mail.....	143
Registrieren des beim Senden an eine E-Mail-Adresse festgelegten E-Mail-Ziels im Adressbuch....	146
Scannen von Dokumenten und Senden der gescannten Daten an einen Ordner.....	148
Drucken des Prüfblattes.....	148
Überprüfen der Computerinformationen (Windows).....	149
Erstellen eines freigegebenen Ordners (Windows).....	151
Überprüfen der Computerinformationen (macOS).....	154
Erstellen eines freigegebenen Ordners (macOS).....	154
Registrieren des erstellten freigegebenen Ordners im Adressbuch.....	156
Grundlegendes Verfahren zum Senden an einen Ordner.....	158
Scannen einer Vorlage mit geeigneter Qualität und Helligkeit.....	161
Festlegen des Dateityps oder Dateinamens beim Scannen eines Dokuments.....	164
Hinweise und Einschränkungen für Dateitypen.....	167

7. Document Server

Speichern von Dokumenten im Document Server.....	169
Drucken von Dokumenten im Document Server.....	172
Drucken eines Dokuments mit den beim Scannen festgelegten Einstellungen.....	172
Ändern der Druckeinstellungen zum Drucken eines Dokuments.....	173
Festlegen einer zu druckenden Seite.....	174

8. Web Image Monitor

Verwendung von Web Image Monitor.....	177
Was Sie im Web Image Monitor tun können.....	179
Web Image Monitor-Bildschirm.....	180
Angaben der Web Image Monitor-Hilfe.....	180

9. Hinzufügen von Papier und Toner

Einlegen von Papier in das Papiermagazin.....	183
Papier auffächern.....	184
Einlegen von Papier in Magazin 1.....	186

Einlegen von Papier in die A3/11 × 17-Magazineinheit.....	188
Einlegen von Papier in Magazine 2 und 3.....	189
Einlegen von Papier in Magazine 2 und 3.....	192
Einlegen von Papier in den Bypass.....	193
Registerkarten in den Bypass einlegen.....	195
Einlegen von Papier in das Bannerpapierführungsmagazin.....	196
Schließen des Bannerpapierführungsmagazins.....	201
Einlegen von Papier in das Großraummagazin (LCT).....	203
Papier in das Erweiterungs-LCT einlegen.....	205
Einlegen von Registerkartenbeständen in das breite LCT.....	209
Einlegen von Papier mit einer vertikalen Größe von 100,0 mm bis 139,2 mm im breiten LCT.....	210
Einlegen von vertikalem oder größerem B5-Papier in das breite LCT.....	212
Einlegen von Papier in die Einschießeinheit.....	215
Einlegen von Papier in die Doppel-Einschießeinheit.....	217
Festlegen von nicht automatisch erkanntem Papierformat.....	218
Festlegen eines benutzerdefinierten Papierformats über das Bedienfeld.....	219
Festlegen von Papiertyp und -dicke.....	221
Empfohlene Papierformate und -typen.....	224
Magazin 1.....	224
Magazin 1 (A3/11 × 17-Magazineinheit).....	224
Magazine 2 und 3.....	226
Bypass.....	227
Großraummagazin.....	230
Erweiterungseinheit (für LCT).....	230
Breit-Großraummagazin.....	231
Einschießeinheit.....	235
Doppel-Einschießeinheit.....	236
Hinweise zu Spezialpapier.....	237
Papierdicke für jedes Papiergewicht.....	238
Ungeeignetes Papier.....	238
Papierlagerung.....	240
Aufbewahrung von Ausdrucken.....	240
Ausrichtung und Lagerung von dickem Papier.....	241

Ausrichtung und Lagerung von Umschlägen.....	242
Verwendung der Kopierfunktion.....	243
Verwenden der Druckfunktion.....	243
Einlegen von Papier mit fester Ausrichtung oder zweiseitigem Papier.....	245
Kopieren auf Briefbögen.....	245
Bedrucken von Briefbögen mit dem Druckertreiber.....	246
Empfohlenes Vorlagenformat und -gewicht.....	247
Austausch des Toners.....	249
Vorsichtsmaßnahmen beim Lagern von Toner.....	250
Vorsichtsmaßnahmen beim Austausch des Toners.....	250
Entsorgung von gebrauchten Tonerbehältern.....	252
Nachfüllen von Heftklammern.....	253
Austauschen des Resttonerbehälters.....	254
Vorsichtsmaßnahmen beim Austausch des Resttonerbehälters.....	254
Entsorgen des Resttonerbehälters.....	256

10. Fehlerbehebung

Warntöne.....	257
Überprüfen von Anzeigen, Symbolen und Meldungen auf dem Bedienfeld.....	259
Wenn ein Symbol mit einer Nachricht angezeigt wird.....	259
Wenn die Anzeige [Status prüfen] leuchtet oder blinkt.....	261
Wenn das Gerät nicht bedient werden kann.....	263
Wenn das Gerät auf einen Vorgang auf dem Bedienfeld nicht richtig reagiert.....	263
Wenn das Gerät nicht korrekt auf einen Vorgang von einem Computer reagiert.....	267
Wenn eine Meldung angezeigt wird und das Gerät nicht betrieben werden kann.....	269
Wenn während der Verwendung der Kopierfunktion eine Meldung angezeigt wird.....	272
Wenn eine Meldung bei der Verwendung von Document Server angezeigt wird.....	274
Wenn während der Verwendung der Faxfunktion eine Meldung angezeigt wird.....	276
Meldungen, die während des Betriebs erscheinen, oder wenn Senden/Empfangen eines Faxes nicht ausgeführt werden kann.....	276
Meldungen, die erscheinen, wenn das Gerät keine Verbindung zum Netzwerk herstellen kann.....	278
Angezeigte Meldungen, wenn die Remote-Faxfunktion nicht verfügbar ist.....	289
Wenn während der Verwendung der Druckerfunktion eine Meldung angezeigt wird.....	293
Meldungen, die ohne Fehlercodes erscheinen.....	293



Meldungen, die mit Fehlercodes erscheinen.....	310
Wenn während der Verwendung der Scannerfunktion eine Meldung angezeigt wird.....	316
Meldungen, die auf dem Bedienfeld erscheinen.....	316
Am Computer angezeigte Meldungen.....	323
Wenn andere Meldungen angezeigt werden.....	330
Angezeigte Meldungen, wenn die Anmeldung am Gerät fehlschlägt.....	332
Angezeigte Meldungen bei Fehlschlagen der Anmeldung am Gerät mit einer IC-Karte.....	341
Angezeigte Meldungen bei nicht verfügbarem LDAP-Server.....	343
Angezeigte Meldungen bei einem Problem mit dem Zertifikat.....	344
Angezeigte Meldungen, wenn die Application Site nicht verwendet werden kann.....	346



11. Spezifikationen des Geräts

Modellspezifische Informationen.....	349
Liste der Spezifikationen für Standardfunktionen.....	350
Spezifikationen für die Haupteinheit.....	350
Spezifikationen für den Document Server.....	359
Spezifikationen für den Drucker.....	360
Spezifikationen für den Scanner.....	361
Spezifikationen für den ADF.....	366
Liste der Spezifikationen für externe Optionen.....	368
Spezifikationen für Finisher SR4140.....	368
Spezifikationen für Finisher SR4150.....	372
Spezifikationen für Booklet Finisher SR4160.....	374
Spezifikationen für die Kopienablage.....	378
Spezifikationen für die Lochereinheit (Finisher SR4140).....	378
Spezifikationen für die Lochereinheit (Finisher SR4150, Booklet Finisher SR4160).....	380
Spezifikationen für die Einschießeinheit.....	381
Spezifikationen für Doppel-Einschießeinheit.....	381
Technische Daten für die Mailbox.....	382
Spezifikationen für die Multi-Falzeinheit FD4010.....	383
Spezifikationen für die Multi-Falzeinheit FD4020.....	384
Spezifikationen für den Ausgabe-Jogger.....	385
Spezifikationen für das Großraummagazin (LCT).....	386
Spezifikationen für das Breit-Großraummagazin.....	386

Liste der Spezifikationen für interne Optionen.....	387
Spezifikationen für das Faxgerät.....	387
Spezifikationen für die IEEE1284-Schnittstellenkarte.....	392
Spezifikationen für die WLAN-Karte.....	392
Spezifikationen für die Geräteserver-Option.....	393
Einstellwerte der Übertragungsfunktion.....	394
Senden einer E-Mail.....	394
An Ordner senden.....	395
Broadcast-Übertragung.....	396
Druckbarer Bereich und Rand.....	397
Geräteoptionen.....	398
Anleitung zu den Funktionen der externen Geräteoptionen.....	398
Anleitung zu den Funktionen der internen Geräteoptionen.....	404
Besondere Hinweise bei der Verwendung externer Optionen.....	406
Vorsichtsmaßnahmen bei Verwendung des Finishers.....	406
Während des Druckens Ausdrucke aus dem Finisher SR4140 entfernen.....	407
Während des Druckens Ausdrucke aus dem Finisher SR4150/Booklet Finisher SR4150 entfernen.....	408
Bei Anwendung der Z-Falz-Funktion mit der Multi-Folding Unit FD4020.....	409
Funktionen, die optionale Konfigurationen erfordern.....	412
Kopierfunktion.....	412
Faxfunktionen.....	413
Druckerfunktion.....	414
Scannerfunktion.....	415
Schnittstelle.....	415
Funktionskompatibilität.....	417

12. Impressum und Kontaktinformationen

Umweltschutzbestimmungen.....	419
ENERGY STAR Programm  Region B (hauptsächlich Nordamerika).....	419
Energiesparfunktionen.....	419
Anwenderinformationen zu elektrischen und elektronischen Geräten  Region A (hauptsächlich Europa).....	421
Hinweis zum Batterie- und/oder Akku-Symbol (nur für EU-Länder)  Region A (hauptsächlich Europa).....	422

Umwelthinweise für Anwender  Region A (hauptsächlich Europa).....	422
Hinweise für Anwender im Staat Kalifornien (Hinweise für Anwender in den USA)  Region B (hauptsächlich Nordamerika).....	423
Marken (Anwenderanleitung).....	424

1. Über dieses Handbuch

Abgekürzte Namen von Optionen

In den Handbüchern wurden abgekürzte Optionsnamen verwendet. Die abgekürzten Namen und die entsprechenden Namen lauten wie folgt:

Abgekürzte Namen für extern angebrachte Optionen

Kurzname	Produktname
ADF-Doppeleinzugserkennungskit	Page Keeper Type M37
Papiereinheit für kleine Formate	Small Paper Feeding Unit Type M37
Multi-Bypass-Bannerpapier-Magazin	Banner Paper Guide Tray Type M26
Breit-Großraummagazin	LCIT RT4070
Großraummagazin (LCT)	LCIT RT4060
Verlängerungseinheit des LCT	8 ¹ / ₂ " × 14" PAPER SIZE TRAY TYPE M2
Kopienablage	Copy Tray Type M42
Multi-Folding unit FD4010	Multi-Folding unit FD4010
Multi-Folding unit FD4020	Multi-Folding unit FD4020
Doppel-Einschießeinheit	Cover Interposer Tray CI4050
Einschießeinheit	Cover Interposer Tray CI4040
Ausrichtereinheit	Output Jogger Unit Type M25
Finisher SR4140	Finisher SR4140
Finisher SR4150	Finisher SR4150
Booklet Finisher SR4160	Booklet Finisher SR4160
Mailbox	Mail Box CS4010
A3/11" × 17"-Magazineinheit	A3/11"×17" Tray Unit Type M26
Registerblatthalter	Tab Sheet Holder Type M2
Kartenleser	NFC Card Reader Type M42

Abkürzungen für interne Optionen

Kurzname	Produktname
Faxeinheit	Fax Option Type M42
Zusätzliche G3-Schnittstelle	G3 Interface Unit Type M42
Erweiterungsspeicher	FAX Memory Unit Type M26 64MB
PostScript3-Einheit	PostScript3 Unit Type M42
OCR-Einheit	OCR Unit Type M13
IPDS-Einheit	IPDS Unit Type M42
XPS-Karte	XPS Direct Print Option Type M42
Geräteserver-Option	Device Server Option Type M37
IEEE 1284-Schnittstellenplatine	IEEE 1284 Interface Board Type M19
Wireless-LAN-Schnittstellenkarte	IEEE 802. 11a/g/n Interface Unit Type M19
Dateiformatkonverter	File Format Converter Type M19
Festplatte mit erweiterter Sicherheit	Enhanced Security HDD Option Type M12
Fax-Verbindungseinheit	Fax Connection Unit Type M42
VM-Karte	VM CARD Type M37
Copy Connector	Copy Connector Type M25

2. Erste Schritte

Ein- und Ausschalten der Stromversorgung

Um das Gerät ein- oder auszuschalten, drücken Sie den Hauptschalter an der linken Seite des Geräts.

★ Wichtig

- Schalten Sie das Gerät nicht im normalen Betrieb aus, falls Sie die Faxfunktion des Geräts verwenden. Wenn das Gerät ausgeschaltet wird, gehen im Faxspeicher abgelegte Daten ungefähr eine Stunde nach dem Abschalten des Geräts verloren. Falls Sie aus irgendeinem Grund das Gerät ausschalten oder das Netzkabel abziehen müssen, vergewissern Sie sich, dass auf dem Bildschirm der Faxfunktion 100 % verfügbarer Speicher angezeigt wird.
- Überprüfen Sie, wie viel Strom die Optionen aufnehmen, und schließen Sie sie dann an eine Steckdose an, die in der Nähe, aber getrennt von der Steckdose ist, an die das Hauptgerät angeschlossen ist.

Einschalten

★ Wichtig

- Drücken Sie den Netzschalter des Geräts nicht sofort wieder, nachdem Sie ihn bereits gedrückt haben. Warten Sie nach dem Aus- oder Einschalten des Geräts mindestens 10 Sekunden, nachdem die Ein/Aus-Anzeige im Bedienfeld zu leuchten beginnt bzw. erloschen ist.
1. Vergewissern Sie sich, dass der Netzstecker fest in der Wandsteckdose sitzt.
 2. Öffnen Sie die Abdeckung des Hauptschalters an der linken Seite des Geräts und drücken Sie den Schalter.

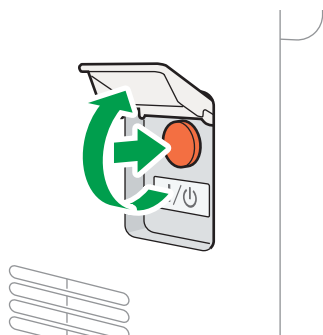

D0CMIC1351

Die Ein/Aus-Anzeige an der rechten Seite des Bedienfeldes schaltet sich ein.

Hinweis

- Wenn das Gerät eingeschaltet wird, zeigt der Bildschirm möglicherweise an, dass das Gerät einen automatischen Neustart durchführt. Schalten Sie die Hauptstromversorgung nicht aus, während das Gerät dies verarbeitet. Es dauert ungefähr 7 Minuten, bis das Gerät neu gestartet wird.
- Wenn eine Datei aus dem Speicher gelöscht wurde, wird automatisch ein Stromausfall-Bericht gedruckt, sobald die Stromversorgung wieder hergestellt wird. Dieser Bericht kann für die Identifizierung verloren gegangener Dateien verwendet werden.

Ausschalten

Wichtig

- Schalten Sie das Gerät während des Betriebs nicht aus. Um das Gerät auszuschalten, vergewissern Sie sich zunächst, dass der Arbeitsvorgang abgeschlossen ist.
 - Halten Sie den Hauptschalter beim Ausschalten der Hauptstromversorgung nicht dauerhaft gedrückt. Andernfalls wird die Stromversorgung des Geräts zwangsweise abgeschaltet, wodurch die Festplatte oder der Speicher beschädigt werden können oder Fehlfunktionen auftreten können.
 - Drücken Sie den Netzschalter des Geräts nicht sofort wieder, nachdem Sie ihn einmal gedrückt haben. Warten Sie nach dem Aus- oder Einschalten des Geräts mindestens 10 Sekunden, nachdem die Ein/Aus-Anzeige im Bedienfeld zu leuchten beginnt bzw. erloschen ist.
 - Das Gebläse im Innern des Geräts bei den Lüftungsschlitzen kann nach einem großen Druckauftrag noch eine Weile laufen, um das Gerät abzukühlen. Wenn das Gebläse läuft, schalten Sie die Stromversorgung nicht aus und ziehen Sie das Netzkabel nicht aus der Steckdose.
1. Öffnen Sie die Abdeckung des Hauptschalters an der linken Seite des Geräts und drücken Sie den Schalter.

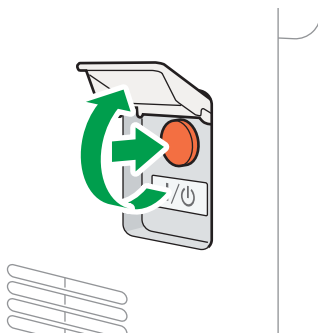

Die Ein/Aus-Anzeige an der rechten Seite des Bedienfelds erlischt. Die Stromzufuhr schaltet sich automatisch ab, nachdem das Gerät korrekt heruntergefahren wurde.

Energiesparmodus

Wenn das Gerät eine bestimmte Zeit lang nicht bedient wird, schaltet es automatisch in den Energiesparmodus. Es gibt folgende zwei Schritte für den Energiesparmodus:

1. Den Modus „Fixiereinheit Aus“ oder Energiesparmodus
2. Ruhemodus

Der Modus „Fixiereinheit Aus“ und der Energiesparmodus können nicht gleichzeitig angewandt werden.

Standardmäßig schaltet das Gerät zuerst in den Energiesparmodus und anschließend, nach einer Zeitspanne, in den Schlafmodus.

Fixiereinheit-Aus-Modus

In diesem Modus leuchtet die Hauptstromanzeige. Da die Heizung der Fixiereinheit ausgeschaltet wird, der Bildschirm des Bedienfelds jedoch noch angezeigt wird, sinkt der Stromverbrauch, Sie können das Gerät aber trotzdem sofort wieder bedienen. Wenn Sie das Gerät eine bestimmte Zeit lang nicht bedienen, gibt es einen Klickton aus und wechselt in den Fixiereinheit-Aus-Modus.

- Unter [Fixiereinheit-Aus-Modus (Energiesparend) Ein/Aus] können Sie einstellen, ob der Fixiereinheit-Aus-Modus verwendet werden soll, und nach welcher Wartezeit das Gerät in diesen Modus wechselt.

Siehe Anwenderanleitung (Vollversion).

- In diesem Modus können Sie Dokumente scannen, Faxe versenden und empfangene Faxe im Speicher ablegen, die Einstellungen des Geräts im Bedienfeld ändern und andere Vorgänge ausführen, bei denen nicht gedruckt wird.

Niedrigenergiemodus

In diesem Modus schaltet sich die Bedienfeldanzeige aus und die Ein-/Aus-Anzeige leuchtet weiter. Wenn das Gerät eine Zeit lang unbenutzt ist, schaltet es sich in den Energiesparmodus.

- Der Energiesparmodus kann nicht genutzt werden, wenn der Modus „Fixiereinheit Aus“ aktiviert ist.
- Sie können die Zeitspanne bis zum Umschalten in den Niedrigenergiemodus unter [Timer Niedrigenergiemodus] ändern.

Siehe Anwenderanleitung (Vollversion).

- Wenn Sie das Bedienfeld im Energiesparmodus berühren, verlässt das Gerät den Modus und das Bedienfeld schaltet sich ein.

Ruhemodus

In diesem Modus schaltet sich die Bedienfeldanzeige ab und die Ein/Aus-Anzeige blinkt langsam. Der Stromverbrauch sinkt. Wenn Sie das Gerät eine bestimmte Zeit lang nicht bedienen oder [Energiesp.] (☾) drücken, wechselt das Gerät in den Ruhemodus.

- Sie können den Zeitraum, bis das Gerät in den Ruhemodus wechselt, unter [Ruhemodus-Timer] einstellen.

Siehe Anwenderanleitung (Vollversion).

- Im Ruhemodus nimmt das Gerät den Betrieb bei folgenden Aktionen wieder auf:
 - Anheben des ADF.
 - Einlegen einer Vorlage in den ADF.
 - Berühren der Bedienfeldanzeige.
 - Der Bewegungserkennungssensor erkennt, dass sich jemand dem Gerät nähert.
Siehe "Betrieb aus dem Ruhemodus wieder aufnehmen, wenn sich eine Person dem Gerät nähert", Anwenderanleitung (Vollversion).

↓ Hinweis

- Die Energiesparfunktionen werden deaktiviert, wenn eine Störung auftritt oder ein Vorgang ausgeführt wird.
- Falls das Gerät den Betrieb aus dem Ruhemodus wieder aufnimmt, weil der Bewegungserkennungssensor eine Annäherung erkannt hat, schaltet sich die Ein-/Aus-Anzeige ein. Selbst wenn der Ruhemodus deaktiviert wird, schaltet sich der Bedienfeldbildschirm erst wieder ein, wenn Sie das Bedienfeld berühren.
- Die Energiesparfunktionen funktionieren in folgenden Fällen nicht:
 - Während der Aufwärmphase
 - Wenn Vorgänge während des Druckbetriebs ausgesetzt werden
 - Wenn eine Warnmeldung angezeigt wird (Das Gerät schaltet in den Fixiereinheit-aus-Modus, wenn die Abdeckung nicht geöffnet ist.)
 - Wenn ein Papierstau auftritt (Das Gerät schaltet in den Fixiereinheit-aus-Modus, wenn die Abdeckung nicht geöffnet ist.)
 - Wenn die Kontrollleuchte für Dateneingang leuchtet oder blinkt (Das Gerät schaltet in den Fixiereinheit-aus-Modus, außer wenn die Kontrollleuchte für Dateneingang wegen eines Faxempfangs oder einer Speicherung von Dokumenten leuchtet oder blinkt.)
- In den folgenden Fällen wechselt das Gerät nicht in den Ruhemodus:
 - Während der Kommunikation mit externen Geräten
 - Wenn die Festplatte aktiv ist
 - Wenn die Meldung "Kundendienst rufen" angezeigt wird
 - Wenn der ADF, die Geräteabdeckung oder die Abdeckung des ADF geöffnet ist
 - Wenn die Nachricht "Toner nachfüllen" angezeigt wird
 - Wenn gerade Toner nachgefüllt wird
 - Wenn einer der folgenden Bildschirme angezeigt wird:
 - Systemeinstellungen
 - Zähler

- Abfrage
- Adressbuch
- Magazin- / Papiereinstellungen
- Wenn Daten verarbeitet werden
- Wenn eine Datei darauf wartet, innerhalb der nächsten Minute mithilfe der Faxfunktion "Später senden" übertragen zu werden
- Wenn gerade ein Empfänger in der Adress- oder Gruppenwahlliste registriert wird
- Wenn die Anzeige für Probedruck, vertraulicher Druck, angehaltener Druck oder gespeicherter Druck angezeigt wird
- Wenn die Anzeige eines Dokuments angezeigt wird, das mit der Druckerfunktion gespeichert wurde
- Wenn das interne Gebläse in Betrieb ist.
- Wenn der Zugriff auf das Gerät über den Web Image Monitor erfolgt

Anleitung zu Bezeichnungen und Funktionen der Komponenten

⚠️ ACHTUNG

- Halten Sie die Lüftungsschlitze des Geräts immer frei. Andernfalls besteht Brandgefahr, da die internen Komponenten überhitzen.

ADF ist die Abkürzung für Auto Document Feeder (Automatischer Dokumenteneinzug).

Vorderansicht auf die linke Seite

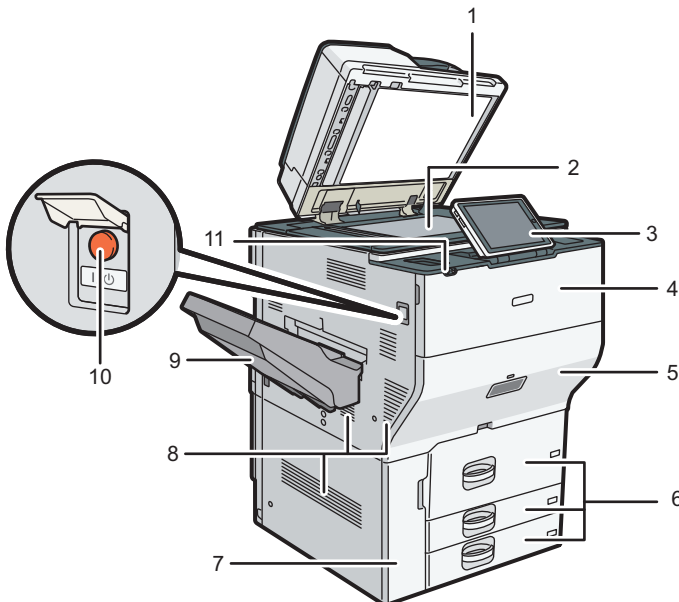

DOCMIC1255

1. Automatischer Vorlageneinzug (ADF)

Senken Sie den ADF über die Vorlagen auf dem Belichtungsglas.

Wenn Sie einen Stapel Vorlagen in den ADF einlegen, dann werden die Vorlagen automatisch einzeln eingezogen.

Der ADF scannt gleichzeitig beide Seiten einer Vorlage.

S. 61 "Einlegen einer Vorlage in den automatischen Vorlageneinzug (ADF)"

2. Vorlagenglas

Legen Sie die Vorlagen mit der Bildseite nach unten auf.

S. 59 "Einlegen einer Vorlage auf dem Vorlagenglas"

3. Bedienfeld

S. 22 "Namen und Funktionen des Bedienfelds"

4. Vordere Abdeckung

Öffnen, um die Tonerkartusche auszuwechseln.

5. Magazin

Ziehen Sie die Schublade bei einem Papierstau auf.

6. Papiermagazine (Magazine 1 - 3)

Legen Sie hier Papier ein. Magazin 1 ist ein Tandemmagazin, bei dem das Papier automatisch von der linken zur rechten Seite verschoben wird, wenn es dort zur Neige gegangen ist.

S. 183 "Einlegen von Papier in das Papiermagazin"

7. Vordere untere Abdeckung

Diese Abdeckung öffnen, um den Resttonerbehälter auszutauschen.

8. Lüftungsschlitze

Vermeiden Überhitzung.

Nach großvolumigem Drucken kann das Gebläse gegebenenfalls weiter laufen, um die Temperatur im Inneren des Geräts zu senken.

9. Kopienablage

Hier werden Kopien, Drucke oder Faxnachrichten ausgegeben.

10. Hauptschalter

Öffnen Sie zum Ein-/Ausschalten die Abdeckung des Hauptschalters und drücken Sie den Hauptschalter.

S. 13 "Ein- und Ausschalten der Stromversorgung"

11. Bewegungserkennungssensor

Erkennt eine sich dem Gerät nähernde Person.

Siehe "Betrieb aus dem Ruhemodus wieder aufnehmen, wenn sich eine Person dem Gerät nähert", Anwenderanleitung (Vollversion).

Vorderansicht auf die rechte Seite

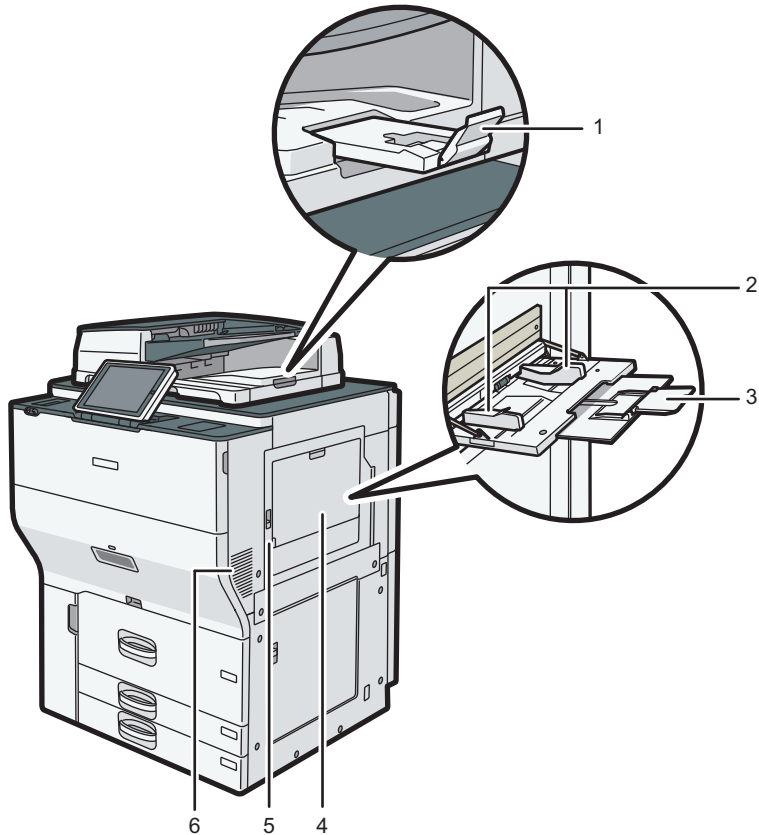

DOC/MIC1257

1. ADF-Verlängerung

Ziehen Sie diese Verlängerung heraus, um großes Papier zu verwenden.

2. Papierführungen

Beim Einlegen des Papiers in den Bypass die Papierführungen am Papier ausrichten.

3. Verlängerung

Wenn Sie Papier in den Bypass einlegen, das größer als A4 \square , $8\frac{1}{2} \times 11\text{ }\square$ ist, ziehen Sie die Bypass-Verlängerung heraus.

4. Bypass

Verwenden Sie den Bypass zum Kopieren bzw. Drucken auf Klebeetiketten, Transparentpapier sowie auf Kopierpapier, das nicht in die Papiermagazine eingelegt werden kann.

S. 193 "Einlegen von Papier in den Bypass"

5. Obere rechte Abdeckung

Diese Abdeckung öffnen, wenn ein Papierstau auftritt.

6. Lüftungsschlitze

Vermeiden Überhitzung.

Nach großvolumigem Drucken kann das Gebläse gegebenenfalls weiter laufen, um die Temperatur im Inneren des Geräts zu senken.

Rückansicht auf die linke Seite

2

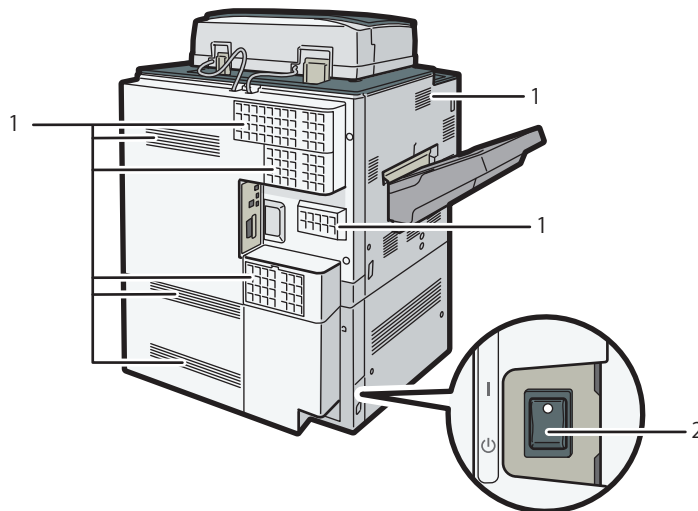

DOCMI1348

1. Lüftungsschlitze

Vermeiden Überhitzung.

Nach großvolumigem Drucken kann das Gebläse gegebenenfalls weiter laufen, um die Temperatur im Inneren des Geräts zu senken.

2. Schalter Standheizung

Verhindert, dass Magazine Feuchtigkeit absorbieren. Schalten Sie diese bei hoher Feuchte und niedriger Temperatur ein, damit die Papiermagazine keine Feuchtigkeit absorbieren und sich die Druckqualität nicht verschlechtert.

Namen und Funktionen des Bedienfelds

Der Touchscreen (Smart Operation Panel), über den das Gerät bedient wird, wird "Bedienfeld" genannt.

- Auf beiden Seiten des Bedienfeldes befinden sich Schnittstellen zum Anschluss externer Geräte und Steckplätze zum Einsetzen einer SD-Karte/eines USB-Flash-Speichers.
- Selbst bei ausgeschaltetem Bildschirm zeigen die LED-Leuchten im Rahmen des Bedienfelds den Zustand des Geräts an.

Touchscreen/Schnittstellen

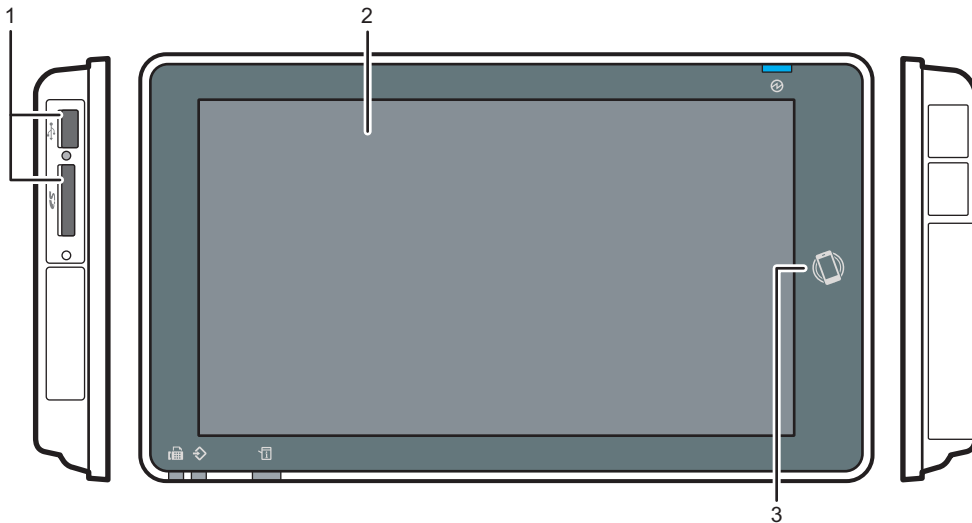

DOCMIC1309

1. Mediensteckplätze

Eine SD-Karte oder einen USB-Flashspeicher einstecken. Sie können gescannte Daten speichern oder eine auf dem Medium gespeicherte Datei drucken.

- Verwenden Sie eine SD- oder eine SDHC-Speicherkarte mit einer Kapazität von bis zu 32 GB. SDXC-Speicherkarten können nicht verwendet werden.
- Das Speichermedium muss in den Formaten FAT16 oder FAT32 formatiert sein.
- Bestimmte USB-Speichergeräte können mit diesem Gerät nicht verwendet werden.
- Ein USB-Verlängerungskabel, ein Hub oder ein Kartenleser können nicht verwendet werden.
- Wenn das Gerät ausgeschaltet oder das Medium aus dem Gerät entfernt wird, während das Gerät die Daten auf dem Medium liest, überprüfen Sie die Daten auf dem Medium.
- Drücken Sie vor dem Entfernen des Mediums aus dem Steckplatz das auf dem Bildschirm angezeigte Symbol (📁/📁), um die Verbindung zu beenden.

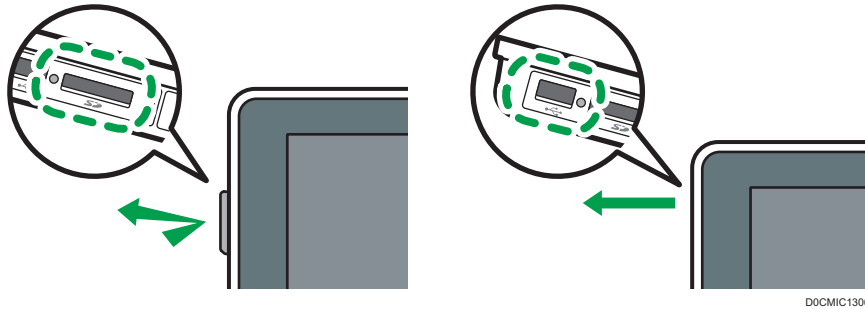

DOCMIC1306

2. Touchscreen

Zeigt den Home-Bildschirm, Anwendungen und Meldungen an. Bedienung mit den Fingerspitzen.

S. 26 "Verwenden des Home-Bildschirms"

S. 29 "Intuitive Bildschirmbedienung mit den Fingern"

3. NFC-Tag

Dient zum Verbinden eines Smart Devices und des Geräts über RICOH Smart Device Connector.

S. 56 "Anmeldung über ein mobiles Endgerät"

Siehe "Verwenden der Gerätefunktionen von einem mobilen Gerät aus", Anwenderanleitung (Vollversion).

↓ Hinweis

- Zur Verbesserung der Lesbarkeit können Sie den Winkel des Bedienfelds anpassen.



DOCMIC1261

LED-Leuchten

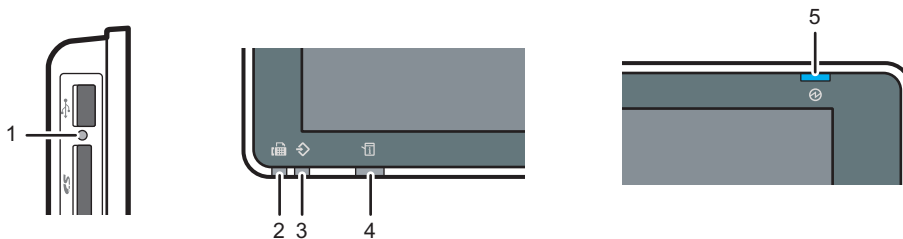

DOCMIC1310

1. Medienzugriffsleuchte

Blinkt, wenn Daten von einer SD-Karte gelesen oder auf diese geschrieben werden.

Schalten Sie das Gerät nicht aus und ziehen Sie das Medium nicht ab, während das Gerät auf SD-Karte oder USB-Flashspeicher zugreift.

- Wenn die Medienzugriffsleuchte nicht leuchtet, wenn Sie eine SD-Karte in den Steckplatz einstecken, gehen Sie wie folgt vor:
 - Stecken Sie die SD-Karte erneut ein.
 - Die SD-Karte könnte defekt sein. Wenn Sie sich an Ihren Händler.

2. Faxanzeige

Zeigt den Status der Faxfunktion an.

- Blinkt: Senden und Empfangen von Daten
- Leuchtet: Datenempfang (Substitute RX File/Memory Lock Reception/Personal Box)

3. Datenempfangsanzeige

Blinkt, wenn das Gerät Daten vom Druckertreiber oder dem LAN-FAX-Treiber empfängt.

4. Statusanzeige

Zeigt den Status des Systems an. Leuchtet bei einer Störung, oder wenn Toner zu Ende geht.

S. 259 "Überprüfen von Anzeigen, Symbolen und Meldungen auf dem Bedienfeld"

5. Ein/Aus-Anzeige

Die Ein/Aus-Anzeige leuchtet auf, wenn der Hauptschalter eingeschaltet wird. Im Ruhemodus blinkt sie langsam.

Ändern der Anzeigesprache

Sie können die Anzeigesprache ändern. Englisch ist die Standardeinstellung.

1. Drücken Sie auf dem Home-Bildschirm das Widget zum Ändern der Sprache.



2

2. Wählen Sie die gewünschte Sprache aus.

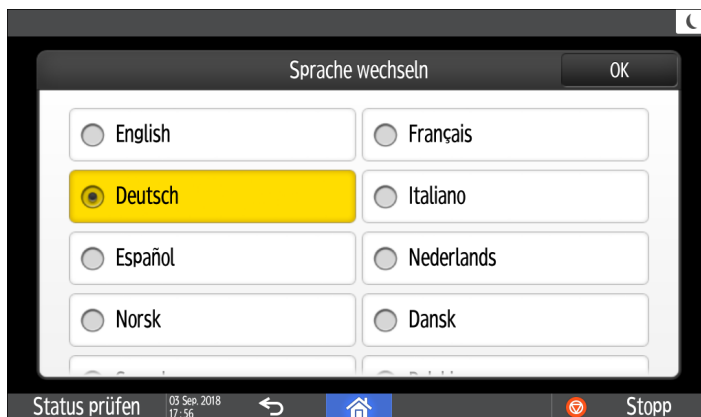

3. Drücken Sie auf [OK].

Verwenden des Home-Bildschirms

Drücken Sie auf [Home] (🏠) in der Mitte des unteren Bildschirmrands, um den Home-Bildschirm mit Symbolen für jede Funktion anzuzeigen. Auf dem Home-Bildschirm können Sie Verknüpfungen zu häufig verwendeten Funktionen und Widgets anlegen.

★ Wichtig

- Lassen Sie keine großen Kräfte auf den Bildschirm einwirken, da dies zu Schäden führen kann. Die maximal erlaubte Kraft beträgt ca. 30 N (ca. 3 kgf). (N = Newton, kgf = Kilopond. 1 kgf = 9,8 N)
- Berühren Sie zur Bedienung des Home-Bildschirms den Bildschirm.
S. 29 "Intuitive Bildschirmbedienung mit den Fingern"
- Sie können Symbole und Widgets anlegen oder löschen und die Anordnung ändern.
S. 46 "Hinzufügen von häufig verwendeten Apps zum Home-Bildschirm"

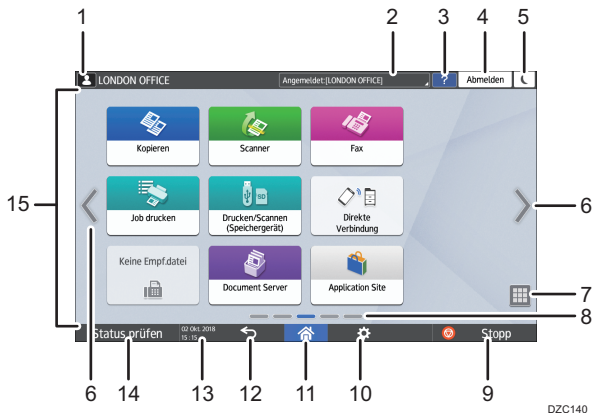

1. Anmelde-Symbol

Dieses Symbol wird angezeigt, wenn Anwender angemeldet sind. Wenn Sie das Symbol drücken, werden die Namen der derzeit angemeldeten Anwender angezeigt.

2. System-Nachricht

Zeigt System- und Anwendungsmeldungen an. Falls es zwei oder mehr Meldungen gibt, werden sie abwechselnd angezeigt.

Falls eine Meldung angezeigt wird, die besagt, dass der Toner ausgegangen ist oder eine Störung vorliegt, drücken Sie auf die Meldung. Dann wird die Liste mit Systemmeldungen angezeigt, um den Inhalt zu prüfen.

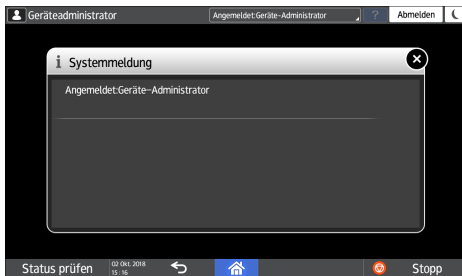

3. Hilfe ?

Wenn das Gerät mit dem Internet verbunden ist und die Hilfe für den angezeigten Bildschirm oder den aufgetretenen Fehler verfügbar ist, drücken Sie auf dieses Symbol, um den Hilfe-Bildschirm anzuzeigen. Setzen Sie [Cookie] im Browser des Bedienfelds auf [An], damit die Hilfe korrekt angezeigt wird.

4. [Anmelden]/[Abmelden]

Diese Tasten werden angezeigt, wenn die Anwenderauthentifizierung oder Administratorenauthentifizierung aktiviert ist. Drücken Sie die Tasten, um sich am Gerät an- oder abzumelden.

S. 53 "Anmeldung über das Bedienfeld"

5. [Energiesp.] ☾

Drücken, um den Ruhemodus ein- oder auszuschalten.

S. 15 "Energiesparmodus"

6. Zwischen Bildschirmen wechseln <>

Drücken, um die Bildschirme nach rechts oder links zu verschieben. Der Home-Bildschirm setzt sich aus fünf Bildschirmen zusammen.



DZC180

Sie können durch Wischen zwischen den Bildschirmen wechseln.

S. 29 "Intuitive Bildschirmbedienung mit den Fingern"

An einem Gerät mit RICOH Always Current Technology v1.2 oder höher können Sie den Bildschirm ohne Symbole ausblenden, indem Sie [Leere Seiten - Startbildschirm] auf [Keine leeren Seiten anzeigen] stellen.

Siehe Anwenderanleitung (Vollversion) in Englisch

7. Anwendungsliste

Zum Anzeigen von nicht auf dem Home-Bildschirm angezeigten Anwendungen drücken.

S. 46 "Hinzufügen von häufig verwendeten Apps zum Home-Bildschirm"

8. Anzeige des aktuellen Bildschirms

Zeigt an, welcher der fünf Bildschirme gerade angezeigt wird.

9. [Stopp]

Zum Anhalten des Scan- oder Druckvorgangs drücken.

Sie können die Einstellung so ändern, dass nur ein laufender Job mit der [Stopp-Taste zum Aussetzen des Druckjobs] angehalten wird.

Siehe Anwenderanleitung (Vollversion).

10. [Menü]

Wird angezeigt, wenn in der derzeit ausgewählten Anwendung ein Menü zur Verfügung steht.

Auf dem Home-Bildschirm drücken, um die Symbole auf ihre werksseitig vorgegebenen Standardpositionen zurückzusetzen.

11. [Home]

Drücken, um den Home-Bildschirm anzuzeigen.

12. [Zurück]

Drücken, um zum vorherigen Bildschirm zurückzuwechseln.

13. Datum/Uhrzeit und restlicher Toner

Das aktuelle Datum und die aktuelle Uhrzeit werden angezeigt.

Zur Anzeige des restlichen Toners, stellen Sie [Zeit/Verbleibender Toner anzeigen] oder [Systemleisteneinstellung] auf [Verbleibender Toner].

Siehe Anwenderanleitung (Vollversion).

14. [Status prüfen]

Drücken, um die folgenden Systemstatus des Geräts zu prüfen. Leuchtet auf, wenn ein Fehler auftritt.

- Gerätestatus
Zeigt den Fehlerstatus und den Netzwerkstatus.
- Betriebsstatus jeder Funktion
Status von Funktionen wie Kopieren oder Scanner
- Aktuelle Jobs
- Jobverlauf
- Wartungsinformationen des Geräts

Siehe Anwenderanleitung (Vollversion).

15. Symbolanzeige

Zeigt die Symbole und Widgets an.

Hinweis

- Sie können den beim Einschalten des Geräts angezeigten Bildschirm unter [Priorität Funktion] ändern.
- Siehe "Anzeigen häufig verwendeter Funktionen auf dem ersten Bildschirm", Anwenderanleitung (Vollversion).
- Wenn Sie auf [Menü] () ► [Home-Bildschirm zurücks.] drücken, wenn die Embedded Software Architecture-Anwendung auf dem Computer installiert wird, werden die Anwendungssymbole nicht gelöscht.

Intuitive Bildschirmbedienung mit den Fingern

Auf dem Home-Bildschirm oder dem Anwendungsbildschirm können Sie durch Berührung mit Ihren Fingern folgende Vorgänge ausführen.

Wischen (zum Wechseln zwischen Bildschirmen)

Den Bildschirm berühren und mit dem Finger schnell nach links oder rechts wischen, um zwischen den Bildschirmen zu wechseln.

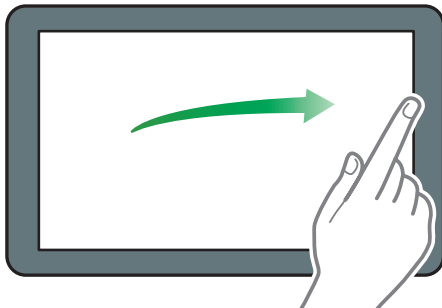

DZB181

Ziehen (zum Verschieben eines Symbols)

Halten Sie ein Symbol gedrückt und ziehen Sie dann den auf den Bildschirm gedrückten Finger an die gewünschte neue Position.

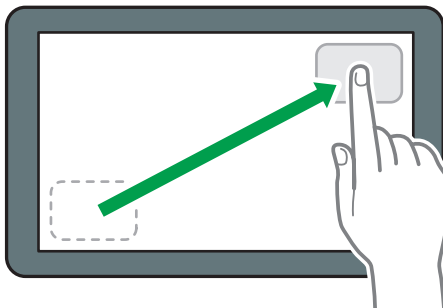

DZB182

Langes Tippen (zum Öffnen des verfügbaren Menübildschirms)

Drücken Sie längere Zeit auf eine leere Stelle des Bildschirms, um den Menübildschirm zu öffnen. Auf dem Home-Bildschirm können Sie einen Ordner anlegen oder das Hintergrundbild über das Menü ändern.

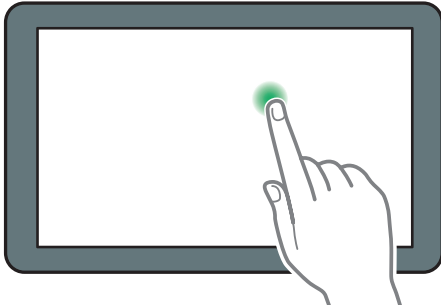

DZB183

In manchen Anwendungen können Sie den Bildschirm auch mit folgenden Aktionen bedienen:

Zusammenziehen (zum Herauszoomen des Bildschirms)

Berühren Sie den Bildschirm mit Daumen und Zeigefinger und ziehen Sie die Finger zusammen. Diese Funktion ist nützlich für die Vorschau von Dateien und Bildern.

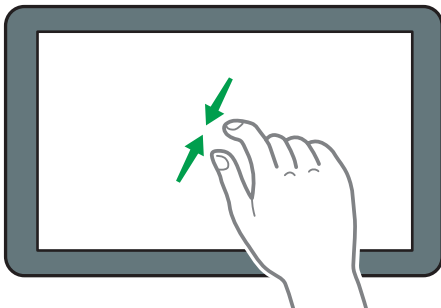

DZB185

Auseinanderziehen (zum Zoomen in den Bildschirm)

Berühren Sie den Bildschirm mit Daumen und Zeigefinger und ziehen Sie die Finger auseinander. Sie können auch in den Bildschirm hineinzoomen, indem Sie ihn zweimal in sehr kurzem zeitlichen Abstand antippen. Wenn Sie den Bildschirm erneut kurz zweimal antippen, kehrt der Bildschirm zur Vollbildanzeige zurück. Diese Funktion ist nützlich für die Vorschau von Dateien und Bildern.

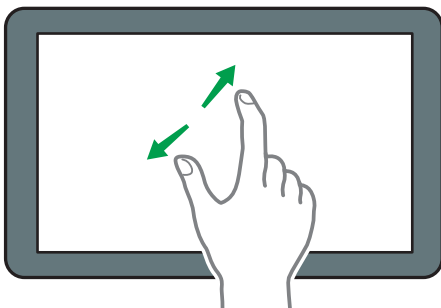

DZB184

Verwenden des Bildschirms "Einstellungen"

Drücken Sie auf dem Home-Bildschirm [Einstellungen], um die Einstellungen des Geräts zu ändern, das Adressbuch zu bearbeiten oder verschiedene Angaben zu überprüfen.

Der Bildschirm "Einstellungen" enthält die nachstehend gezeigten Menüs.

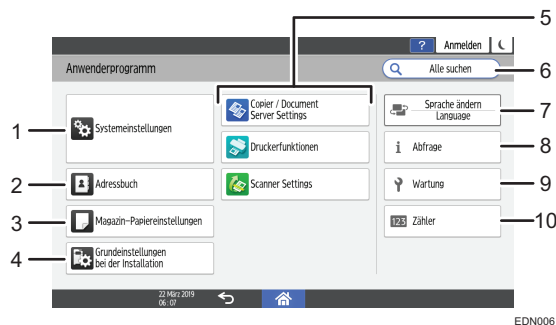

EDN006

1. Systemeinstellungen

Legen Sie die Anzeige des Bedienfeldes, die Gerätebetriebseinstellungen, die Betriebsgeräusche, den Timer, die Netzwerkeinstellungen und andere Einstellungen fest.

Siehe Anwenderanleitung (Vollversion).

2. Adressbuch

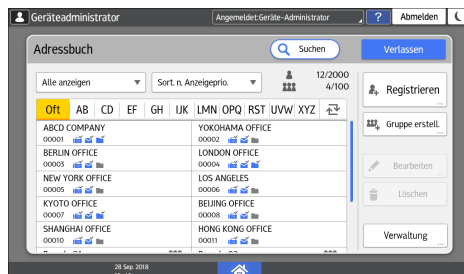

Verwaltung des Empfängers zum Versand von Daten über Fax oder Scanner oder der Authentifizierungsdaten zum Anmelden am Gerät.

Siehe Anwenderanleitung (Vollversion).

Sie können die Bedienung durch Drücken von [Adressbuch] auf dem Home-Bildschirm starten.

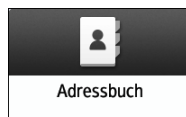

3. Magazin- / Papiereinstellungen

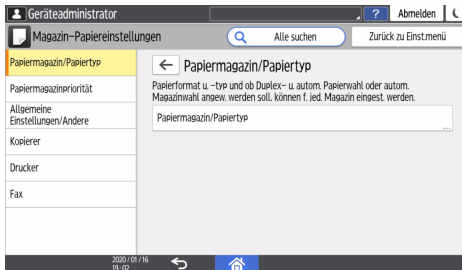

Festlegen von Format und Typ des im Papiermagazin eingelegten Papiers.
Siehe Anwenderanleitung (Vollversion).

4. Drücken Sie auf Grundeinstellungen bei der Installation.

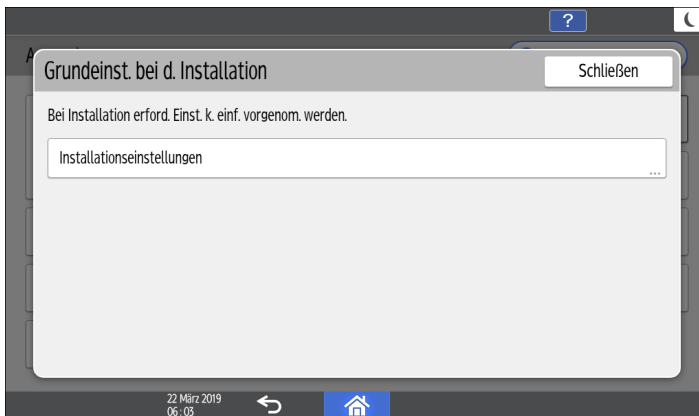

Sie können die Einstellungen bei der Installation des Geräts leicht konfigurieren.

- Auf dem Bildschirm "Einstellungen" können Sie die Einstellungen für die nachstehend gezeigten Elemente im Assistentenformat festlegen, wenn das Gerät an einen anderen Ort verschoben wird oder wenn die Umgebung, in der das Gerät verwendet wird, geändert wird.
 - Allgem. Einstellungen
 - Netzwerkeinstellungen
 - Faxeeinstellungen
- Unter "Assistent für Scan-to-Folder", können Sie einfach das Ziel angeben, um die gescannten Daten an einen Computer zu senden.

5. Anwendungseinstellungen

Ändern Sie die Einstellungen für die Funktionen Kopierer, Document Server, Fax, Drucker und Scanner.
Siehe Anwenderanleitung (Vollversion).

6. Alle suchen

Sie können nach einem Element suchen, indem Sie einen Schlüsselbegriff eingeben. Geben Sie mehr als einen Schlüsselbegriff ein, um die Suchergebnisse weiter einzuschränken.

7. Sprache wechseln

Sie können die auf dem Bedienfeld verwendete Sprache umschalten.

8. Abfrage

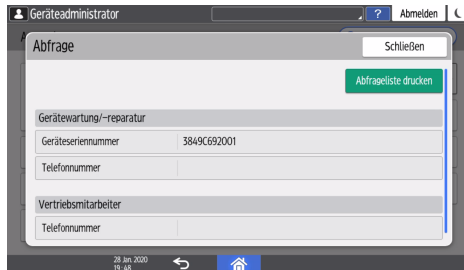

Nachschlagen der Kontaktdaten zur Anforderung von Reparaturleistungen für das Gerät oder zur Bestellung von Verbrauchsmaterial.

9. Wartung

Sie können Farbkalibrierung und Farbregistrierung vornehmen.

10. Zähler

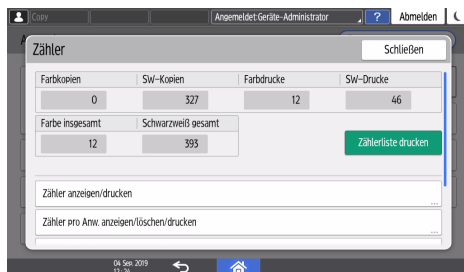

Anzeige und Druck der Gesamtanzahl gedruckter Seiten für jede Funktion.

Siehe Anwenderanleitung (Vollversion).

↓ Hinweis

- Wenn eine Administratorauthentifizierung festgelegt wurde, wenden Sie sich an den Administrator, um die Einstellungen zu ändern.
- Wenn Sie einen Bedienvorgang beendet haben, drücken Sie [Home] () , um zum normalen Bildschirm zurückzukehren.

Verwenden des Kopierbildschirms

Sie können zwischen zwei Typen des Kopierbildschirms wählen:

Standardansicht

Die allgemeinen Funktionen, die häufig verwendet werden, werden mit großen Tasten angezeigt. Scrollen Sie den Bildschirm nach unten, bis Sie die Tasten zur Konfiguration der Funktionen für Finishing oder Bearbeitung sehen.

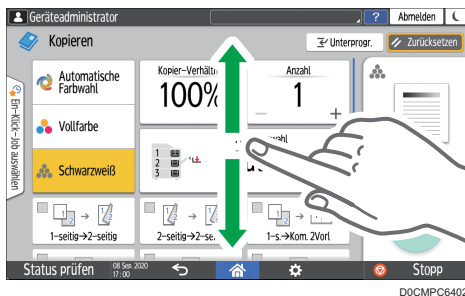

Volle Ansicht

Sie können alle Funktionstasten auf einem einzigen Bildschirm sehen. Sie müssen zur Auswahl einer Funktion nicht durch sämtliche Bildschirme blättern.

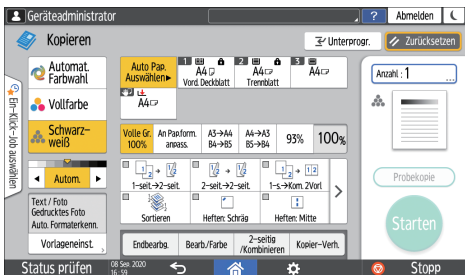

- Um den Bildschirmtyp zu wechseln, drücken Sie auf dem Bildschirm „Kopieren“ auf [Menü] (⚙️) ► [Bildschirmeinstellungen] ► [Bildschirmtyp wechseln].
- Sie können die gleichen Funktionen auf jedem der Bildschirme verwenden.
- Wenn der Administrator Anwenderauthentifizierung eingerichtet hat und Anwendereigene Präferenzen aktiviert ist, kann jeder angemeldete Anwender den Bildschirmtyp ändern.

Verwendung des Kopierbildschirms (Standard)

Sie können in der Standardansicht das Layout und die Art der Darstellung der Schaltflächen auf dem Kopierbildschirm anpassen. Details finden Sie unter S. 37 "Ändern des Layouts oder der Anzeige der Tasten der Kopierfunktion".

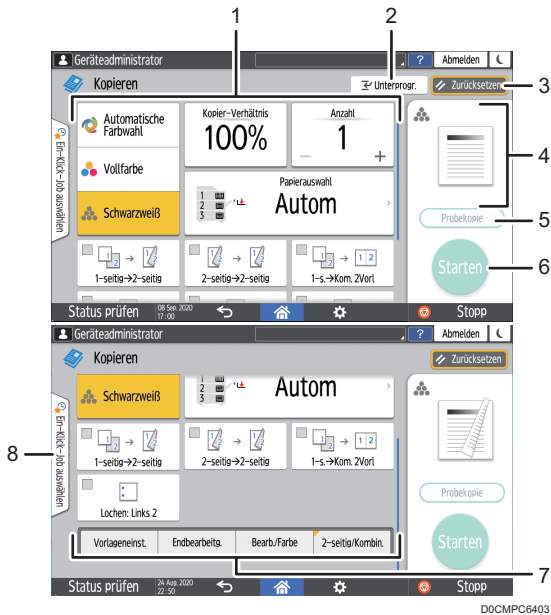

1. Kopierfunktionstasten

Drücken Sie eine Taste zur Auswahl der Funktion, die der Taste zugewiesen werden soll. Wischen Sie auf dem Bildschirm nach oben und unten, um die Tasten außerhalb des sichtbaren Bereichs anzuzeigen. Die Tasten, denen bereits Funktionen zugewiesen wurden, werden in Gelb oder mit  in der oberen linken Ecke angezeigt. Je nach der zugewiesenen Funktion ändert sich die Anzeige der Tasten je nach der angegebenen Einstellung.

2. [Unterprogr.]

Unterbrechen Sie einen laufenden Kopierjob, um eine andere Vorlage zu kopieren.

Diese Funktion ist auf Geräten verfügbar, auf denen RICOH Always Current Technology v1.2 oder neuer implementiert ist.

3. [Zurücksetz.]

Zurücksetzen der im Kopierbildschirm vorgenommenen Einstellungen.

4. Vorschau mit aktuellen Einstellungen

Zeigt ein Bild mit den im Kopierbildschirm vorgenommenen Einstellungen an. Drücken Sie auf das Bild, um die Liste der Einstellungen anzuzeigen.



5. [Probekopie]

Drücken Sie diese Taste, um einen Auszug testweise zu kopieren, bevor Sie den Rest der Vorlage kopieren. Siehe "Eine Teilkopie als Test erstellen und den Rest der Vorlage kopieren", Anwenderanleitung (Vollversion).

6. [Start]

Dient zum Starten des Kopiervorgangs.

7. Andere Tasten der Kopierfunktion

Drücken Sie diese Taste, um die Funktionen auszuwählen, deren Tasten außerhalb des sichtbaren Bereichs des Bildschirms liegen. Die Taste der Funktion, die derzeit konfiguriert wird, wird mit  in der oberen linken Ecke angezeigt.

8. Ein-Klick-Job auswählen

Sie können die voreingestellten Einstellungen im Gerät oder im Jobverlauf sehen. Wenn Anwenderauthentifizierung konfiguriert ist, lässt sich hier der Verlauf der ausgeführten Jobs für jeden Anwender anzeigen. Beim Auswählen eines Jobverlaufs werden die dazugehörigen Einstellungen auf dem aktuellen Kopierbildschirm angezeigt. Sie können die Einstellungen eines früheren Jobs erneut verwenden, indem Sie den Jobverlauf auswählen.

Verwendung des Kopierbildschirms (Kein Scroll-Bildschirm)

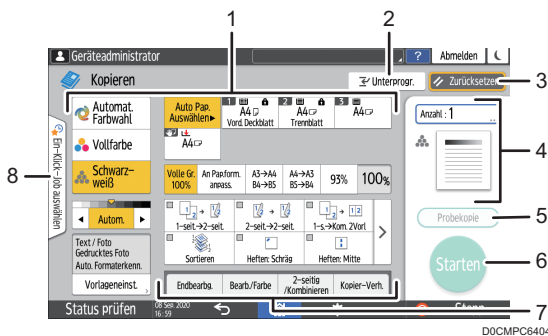

1. Kopierfunktionstasten

Drücken Sie eine Taste zur Auswahl der Funktion, die der Taste zugewiesen werden soll. Die Tasten, denen Funktionen zugewiesen sind, werden in Gelb angezeigt.

Zum Anzeigen des Anzeigebereichs in der nachstehenden Abbildung drücken Sie auf > oder wischen Sie nach links oder rechts.

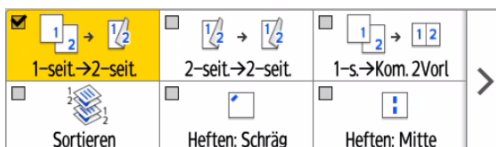

2. [Unterprogr.]

Unterbrechen Sie einen laufenden Kopierjob, um eine andere Vorlage zu kopieren.

Diese Funktion ist auf Geräten verfügbar, auf denen RICOH Always Current Technology v1.2 oder neuer implementiert ist.

3. [Zurücksetz.]

Zurücksetzen der im Kopierbildschirm vorgenommenen Einstellungen.

4. Vorschau mit aktuellen Einstellungen

Zeigt ein Bild an, das die Anzahl und die im Kopierbildschirm vorgenommenen Einstellungen widerspiegelt. Drücken Sie auf [Anzahl] zur Anzeige der Tastenanzahl. Drücken Sie auf das Bild, um die Liste der Einstellungen anzuzeigen.

5. [Probekopie]

Drücken Sie diese Taste, um einen Auszug testweise zu kopieren, bevor Sie den Rest der Vorlage kopieren. Siehe "Eine Teilkopie als Test erstellen und den Rest der Vorlage kopieren", Anwenderanleitung (Vollversion).

6. [Start]

Dient zum Starten des Kopiervorgangs.

7. Andere Tasten der Kopierfunktion

Drücken Sie diese Taste, um die Funktionen auszuwählen, deren Tasten außerhalb des sichtbaren Bereichs des Bildschirms liegen. Die Taste der Funktion, die derzeit konfiguriert wird, wird mit  in der oberen linken Ecke angezeigt.

8. One-Touch-Job wählen

Sie können die voreingestellten Einstellungen im Gerät oder im Jobverlauf sehen. Wenn Anwenderauthentifizierung konfiguriert ist, wird der Verlauf der ausgeführten Jobs für jeden authentifizierten Anwender angezeigt. Beim Auswählen eines Jobverlaufs werden die dazugehörigen Einstellungen auf dem aktuellen Kopierbildschirm angezeigt. Sie können die Einstellungen eines früheren Jobs erneut verwenden, indem Sie den Jobverlauf auswählen.

Ändern des Layouts oder der Anzeige der Tasten der Kopierfunktion

Sie können das Layout und die Art der Darstellung der Kopierer-Funktionstasten im Kopiererbildschirm im Modus Standard (Modus Tasten anordnen) anpassen.

Wenn der Administrator die Anwenderauthentifizierung konfiguriert hat und Anwendereigene Präferenzen aktiviert ist, kann jeder angemeldete Anwender das Layout anpassen.

Umschalten zum Modus zum Ändern des Tastenlayouts

Halten Sie im Kopierbildschirm eine der Tasten gedrückt, bis der Bildschirm umschaltet und drücken Sie dann [OK], um den Bildschirm des Modus zum Anordnen der Tasten anzuzeigen.

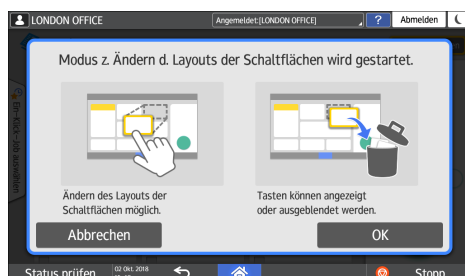

Ändern des Tastenlayouts

Halten Sie die Taste, die Sie verschieben möchten, gedrückt. Ziehen Sie sie an die gewünschte Stelle auf der Anzeige und drücken Sie dann [OK].

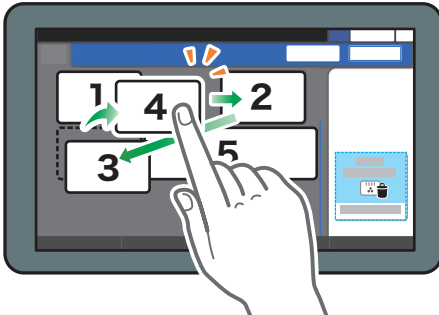

DOCMIC1355

Ausblenden einer Taste

Halten Sie die Taste, die Sie ausblenden möchten, gedrückt und ziehen Sie sie auf "Schaltflächen verbergen", und drücken Sie [OK].

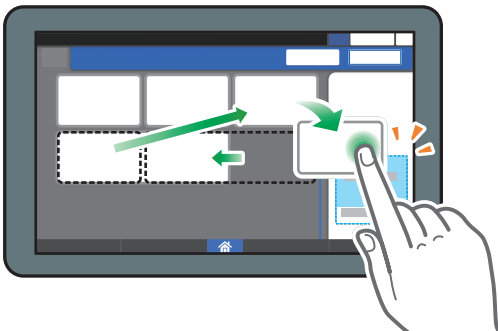

DZX027

Anzeigen einer ausgeblendeten Taste

Drücken Sie "Liste ausgeblendeter Schaltflächen", um die ausgeblendeten Schaltflächen anzuzeigen. Halten Sie die anzuzeigende Taste gedrückt und ziehen Sie sie an die gewünschte Stelle der Anzeige. Drücken Sie [OK].

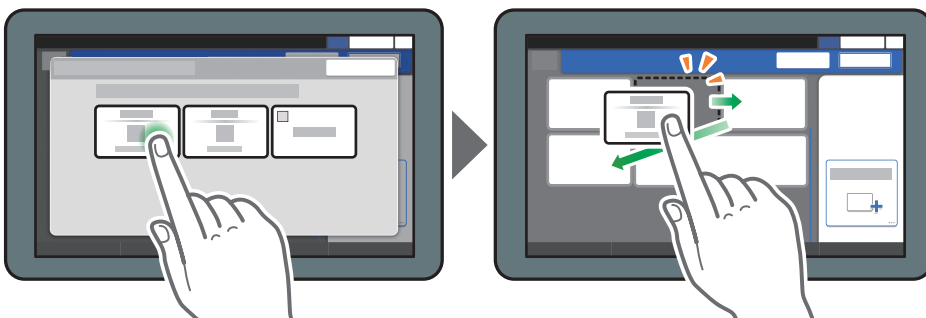

DZX028

Wiederherstellen des anfänglichen Tastenlayouts

Drücken Sie auf dem Bildschirm „Kopieren“ auf [Menü] (⚙️) ► [Bildschirmeinstellungen] ► [Tastentlayout temporär wiederherstellen]. Drücken Sie nach dem Überprüfen [Zurück].

Zurücksetzen des Tastenlayouts auf die Standardeinstellung

Drücken Sie auf dem Bildschirm „Kopieren“ [Menü] (⚙️) ► [Bildschirmeinstellungen] ► [Anfängliches Tastentlayout wiederherstellen] ► [Ja].

Verwenden des Faxbildschirms

Auf dem Faxbildschirm gibt es fünf Arten von Funktionen und Einstellungen.

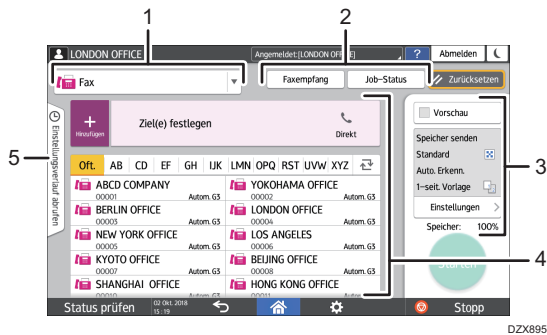

1. Auswahl des Zieltyps

Zum Umschalten zwischen den Zieltypen [Fax] (inklusive IP-Fax) und [Internet-Fax]. Die im Adressbuch und dem Ziel-Eingabebildschirm zur manuellen Eingabe angezeigten Elemente ändern sich, wenn Sie den Zieltypen ändern.

2. Überprüfen der Sende-/Empfangsinformationen

Durchsuchen und drucken Sie empfangene Dokumente, die sich im Speicher oder auf der Festplatte des Geräts befinden. Sie können auch den Sende- und Empfangsverlauf durchsuchen und drucken.

3. Übertragungseinstellungen

Sie können die zusätzlichen Funktionen angeben, die beim Senden eines Faxes verwendet werden sollen, die Scaneinstellungen an die Scanvorlagen anpassen und vor dem Versand des Faxes eine Vorschau anzeigen. Sie können auch die aktuellen Einstellungen und den verbleibenden freien Speicher überprüfen.

4. Zielangabe

Sie können mittels One-Touch-Bedienung eine im Adressbuch gespeicherte Adresse auswählen. Drücken Sie , um das Ziel anderweitig, beispielsweise durch manuelle Eingabe oder durch Auswahl aus dem Verlauf, anzugeben. Sie können auch ein neues Ziel in das Adressbuch aufnehmen.

5. Jobverlauf

Der Jobverlauf der ausgeführten Jobs wird angezeigt. Wenn Anwenderauthentifizierung eingestellt ist, wird der Jobverlauf jedes authentifizierten Anwenders angezeigt. Wenn Sie einen Jobverlauf auswählen, wird die Einstellung auf den aktuellen Faxbildschirm angewendet. Diese Funktion ist praktisch, wenn Sie dieselbe Einstellung mehrfach verwenden.

Anpassung des Bildschirms [Sendeeinstellungen]

Halten Sie eine Taste im Bildschirm [Sendeeinstell.] gedrückt, um das Tastenlayout anzupassen.

Wenn der Administrator Anwenderauthentifizierung und Anwendereigene Präferenzen aktiviert hat, lässt sich der Bildschirm für jeden Anwender anpassen.

Umschalten zum Modus zum Ändern des Tastenlayouts

Halten Sie auf dem nachstehend gezeigten Bildschirm eine beliebige Taste gedrückt und drücken Sie dann [OK], um in den Tastensortiermodus zu wechseln und die Änderung des Tastenlayouts zu aktivieren.

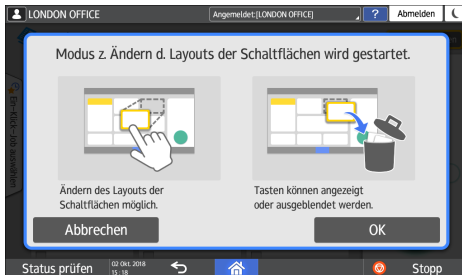

2

Ändern des Tastenlayouts

Halten Sie zur Änderung des Layouts eine Taste gedrückt und ziehen Sie die Taste an eine neue Stelle, drücken Sie dann [OK].

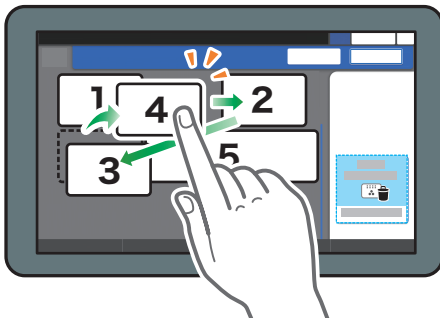

DOCMIC1355

Ausblenden einer Taste

Halten Sie zum Ausblenden eine Taste gedrückt und ziehen Sie sie auf [Schaltflächen verbergen] (Papierkorbsymbol) und drücken Sie dann [OK].

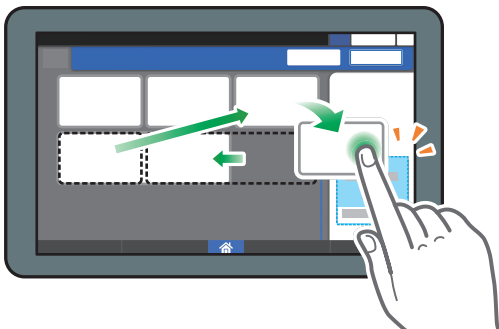

DZX027

Anzeigen einer ausgeblendeten Taste

Drücken Sie "Liste ausgeblendeter Schaltflächen", um die ausgeblendeten Schaltflächen anzuzeigen. Halten Sie die anzuzeigende Taste gedrückt und ziehen Sie sie an die gewünschte Stelle der Anzeige. Drücken Sie [OK].

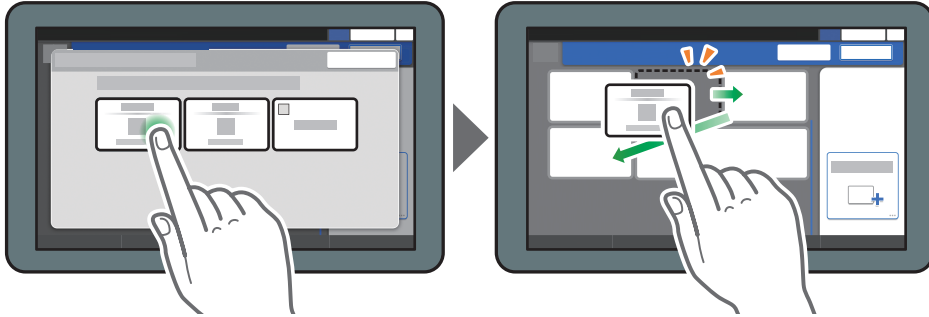

DZX028

Wiederherstellen des anfänglichen Tastenlayouts

Drücken Sie auf dem Bildschirm „Fax“ auf [Menü] (⚙️) ► [Layout d. Schaltfl. änd.] ► [Das Layout der Schaltflächen der Werkseinstellungen prüfen]. Drücken Sie nach dem Überprüfen [Zurück].

Zurücksetzen des Tastenlayouts auf die Standardeinstellung

Drücken Sie auf dem Bildschirm „Fax“ auf [Menü] (⚙️) ► [Layout d. Schaltfl. änd.] ► [Layout zurücksetzen] ► [Wiederherstellen].

Verwenden des Scannerbildschirms

Auf dem Scanner-Bildschirm gibt es fünf Arten von Funktionen und Einstellungen.

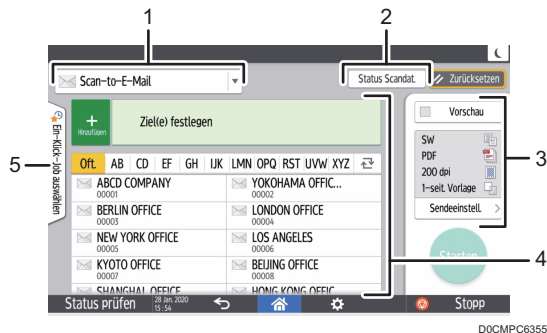

1. Auswahl des Zieltyps

Sie können zwischen [Scan-to-E-Mail] und [Scan-to-Folder] wechseln. Die im Adressbuch und im Ziel-Eingabebildschirm zur manuellen Eingabe angezeigten Elemente ändern sich beim Wechsel des Zieltyps.

2. Status Scandat.

Sie können den Sendeverlauf der gesendeten Dokumente durchsuchen und den Versand eines in der Warteschlange befindlichen Dokuments abbrechen. Abhängig von den Sicherheitseinstellungen wird der Status der Übertragungsdatei möglicherweise nicht angezeigt.

3. Übertragungseinstellungen

Sie können die Scaneinstellungen entsprechend dem Typ des zu scannenden Dokuments und den Zweck der gescannten Daten festlegen, und eine Vorschau vor dem Versand der Daten anzeigen.

4. Zielangabe

Sie können mittels One-Touch-Bedienung ein im Adressbuch registriertes Ziel auswählen. Drücken Sie , um ein Ziel über manuelle Eingabe oder Auswahl aus dem Verlauf anzugeben. Sie können auch ein neues Ziel in das Adressbuch aufnehmen.

5. Ein-Klick-Job auswählen

Sie können die voreingestellten Einstellungen im Gerät oder im Jobverlauf sehen. Wenn Anwenderauthentifizierung eingestellt ist, wird der Jobverlauf jedes authentifizierten Anwenders angezeigt. Wenn Sie einen Jobverlauf auswählen, wird die Einstellung für den aktuellen Scannerbildschirm übernommen. Diese Funktion ist praktisch, wenn Sie dieselbe Einstellung mehrfach verwenden.

Anpassung des Bildschirms [Sendeeinstellungen]

Halten Sie eine Taste im Bildschirm [Sendeeinstell.] gedrückt, um das Tastenlayout anzupassen.

Wenn der Administrator Anwenderauthentifizierung und Anwendereigene Präferenzen aktiviert hat, lässt sich der Bildschirm für jeden Anwender anpassen.

Umschalten zum Modus zum Ändern des Tastenlayouts

Halten Sie auf dem nachstehend gezeigten Bildschirm eine beliebige Taste gedrückt und drücken Sie dann [OK], um in den Tastensortiermodus zu wechseln und die Änderung des Tastenlayouts zu aktivieren.



Ändern des Tastenlayouts

Halten Sie zur Änderung des Layouts eine Taste gedrückt und ziehen Sie die Taste an eine neue Stelle, drücken Sie dann [OK].

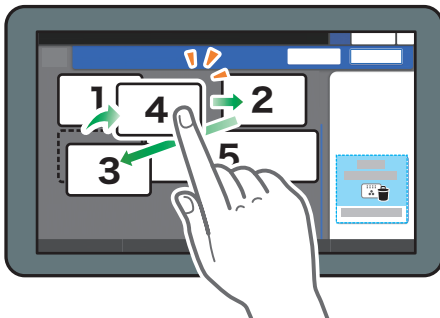

DOCMIC1355

Ausblenden einer Taste

Halten Sie zum Ausblenden eine Taste gedrückt und ziehen Sie sie auf [Schaltflächen verbergen] (Papierkorbsymbol) und drücken Sie dann [OK].

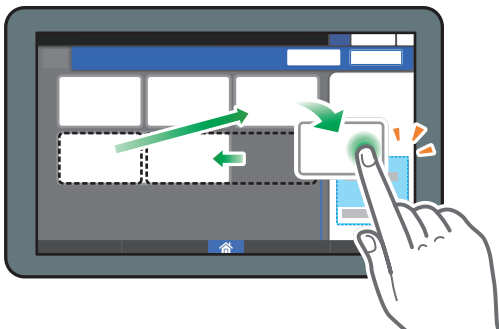

DZX027

Anzeigen einer ausgeblendeten Taste

Drücken Sie "Liste ausgeblendeter Schaltflächen", um die ausgeblendeten Schaltflächen anzuzeigen. Halten Sie die anzuzeigende Taste gedrückt und ziehen Sie sie an die gewünschte Stelle der Anzeige. Drücken Sie [OK].

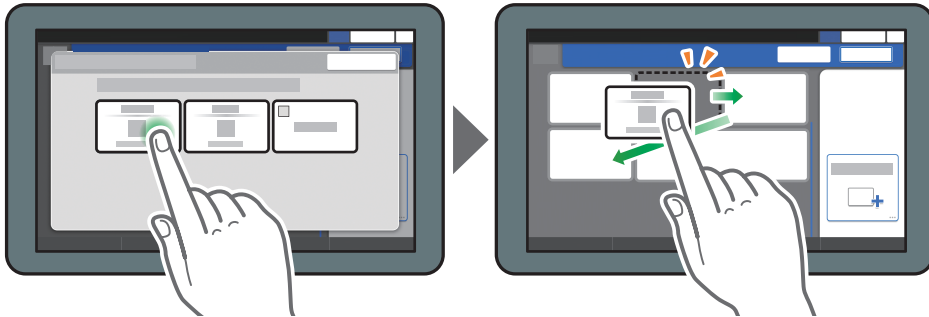

DZX028

2

Wiederherstellen des anfänglichen Tastenlayouts

Drücken Sie auf dem Bildschirm „Scanner“ auf [Menü] (⚙️) ► [Layout d. Schaltfl. änd.] ► [Das Layout der Schaltflächen der Werkseinstellungen prüfen]. Drücken Sie nach dem Überprüfen [Zurück].

Zurücksetzen des Tastenlayouts auf die Standardeinstellung

Drücken Sie auf dem Bildschirm „Scanner“ auf [Menü] (⚙️) ► [Layout d. Schaltfl. änd.] ► [Layout zurücksetzen] ► [Wiederherstellen].

Hinzufügen von häufig verwendeten Apps zum Home-Bildschirm

Die können ein häufig verwendetes Symbol oder Widget ganz leicht zum Home-Bildschirm hinzufügen. Sie können die Symbole auf dem Home-Bildschirm nach Belieben anordnen, indem Sie die Reihenfolge ändern oder Ordner verwenden.

- Fügen Sie ein Symbol oder Widget aus dem Bildschirm mit der Anwendungsliste hinzu.
- Jede Seite des Home-Bildschirms kann bis zu 12 Symbole, Widgets oder Ordner anzeigen, insgesamt also 60 Objekte. Ein Ordner kann bis zu 80 Symbole enthalten.
- Sie können folgende Elemente zum Home-Bildschirm hinzufügen: Verknüpfungen zu Lesezeichen im Browser auf dem Bildschirm und Programme, die im Kopierer, Fax oder Scanner registriert sind.

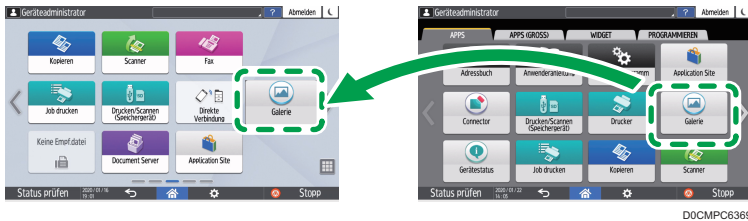

DOCMP06369

↓ Hinweis

- Sie können keine Verknüpfung zu einem Programm, das in der Document-Server-Funktion registriert ist, zum Home-Bildschirm hinzufügen.
- Wenn Sie die Anwenderauthentifizierung eingerichtet haben, melden Sie sich an und nehmen Sie die Anpassungen vor. Jeder Anwender kann seinen eigenen Home-Bildschirm konfigurieren.
- Eine Verknüpfung, ein Ordner oder ein Widget kann nicht erstellt oder verschoben werden, wenn auf dem Home-Bildschirm kein Platz vorhanden ist. Löschen Sie in diesem Fall eines der registrierten Objekte und führen Sie dann denselben Vorgang aus.
- Die Namen von Symbolen und Widgets werden mit bis zu 20 Doppelbyte- oder 30 Einzelbyte-Zeichen angezeigt. Namen, die aus 21 oder mehr Doppelbyte-Zeichen bestehen, werden mit "... " angezeigt, womit das 20. und folgende Zeichen angegeben werden.

Hinzufügen eines Symbols/Widgets zum Home-Bildschirm

1. Drücken Sie auf das Symbol der Anwendungsliste auf dem Home-Bildschirm.

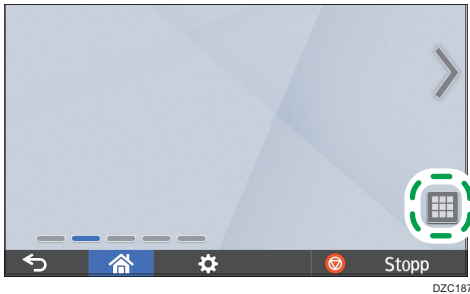

2. Halten Sie das Symbol oder Widget gedrückt, das dem Bildschirm mit der Anwendungsliste hinzugefügt werden soll.



- Wählen Sie die Registerkarte [WIDGET], um ein Widget hinzuzufügen, oder wählen Sie die Registerkarte [PROGRAMM], um ein Programm hinzuzufügen.

3. Nachdem sich der Home-Bildschirm geöffnet hat, verschieben Sie das Symbol oder Widget an die gewünschte Position und lassen es los.

Um eine klassische Anwendung bzw. Programm hinzuzufügen, wählen Sie den Typ der Anwendung/des Programms aus dem angezeigten Menü aus.

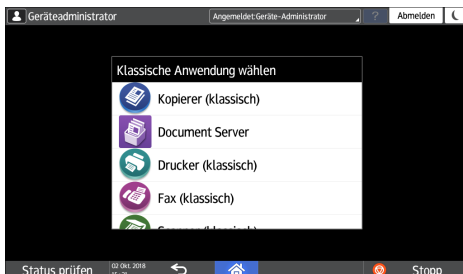

Anlegen eines Ordners zur Verwaltung von Symbolen

1. Halten Sie die Stelle des Home-Bildschirms gedrückt, an der Sie einen Ordner anlegen möchten.
2. Wenn der Bildschirm "Zu Home-Bildschirm hinzufügen" angezeigt wird, drücken Sie [Ordner].

2

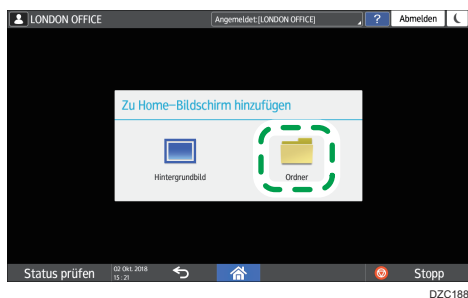

3. Öffnen Sie den erstellten Ordner, halten Sie den Titel gedrückt und ändern Sie den Ordernamen.
Sie können einen Ordernamen mit bis zu 30 Zeichen eingeben.
4. Ziehen Sie das Symbol über den Ordner und lassen Sie es los.

Registrierung häufig verwendeter Einstellungen als Programm

Sie können ein "Programm" aus einer Kombination der Funktionen für Kopieren, Fax oder Scanner speichern, beispielsweise die Scaneinstellung, die Ausgabe-einstellung und die Adresse.

- Das gespeicherte Programm lässt sich einfach aus dem Anwendungsbildschirm laden.

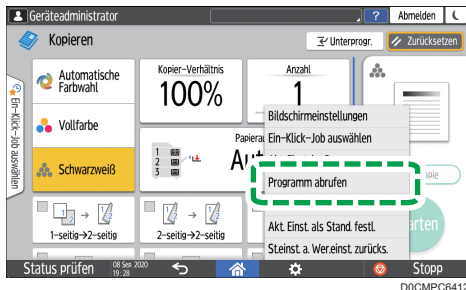

- Wenn Sie auf das Symbol eines Programms auf dem Home-Bildschirm drücken, verwendet das Gerät die Einstellungen und führt die im Programm gespeicherte Funktion automatisch aus.
- Sie können die folgende Anzahl von Elementen als Programme speichern.
 - Kopieren: 25 Elemente
 - Fax: 100 Elemente
 - Scanner: 100 Elemente

↓ Hinweis

- Folgende Einstellungen lassen sich nicht als Programm speichern:
 - Kopieren
[2-seitig/Kombinieren]
 - Fax
[Betreff], [Absender]
 - Scanner
[Absender], [PDF-Sicherheitseinstellungen], [Anfangsnummer]
- Sie können ein Ziel im Programm der Scannerfunktion nur dann registrieren, wenn die [Programmeinstellung für Ziele] der [Scannereinstellungen] auf [Ziele einfügen] gesetzt ist.
- Siehe Anwenderanleitung (Vollversion).
- Wenn [Programmeinstellung für Ziele] unter [Scannereinstellungen] auf [Ziele ausschließen] gesetzt ist, wird das Ziel, das im abgerufenen Programm in der Scannerfunktion registriert wurde, nicht angezeigt.

- Ein Ordnerziel mit einem Zielschutzcode kann nicht in einem Programm der Scannerfunktion registriert werden.

Speichern von Einstellungen als Programm

2

Konfigurieren Sie zunächst die zu gewünschten Einstellungen in den Bildschirmen für Kopieren, Fax oder Scanner und speichern Sie sie anschließend.

1. Drücken Sie im Home-Bildschirm auf [Kopierer], [Fax] oder [Scanner].



2. Legen Sie die Scan- und Ausgabeeinstellungen, die als Programm gespeichert werden sollen, fest.



3. Drücken Sie auf [Menü] (⚙️).
4. Drücken Sie [Akt. Einst. im Prog. reg].

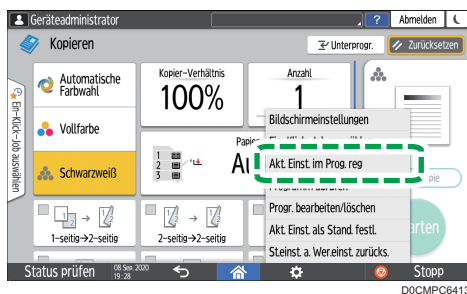

5. Drücken Sie eine Programmnummer, um die Einstellungen zu speichern.
6. Geben Sie dem Programm einen Namen, wählen Sie ein Symbol aus und drücken Sie [OK].
7. Drücken Sie [Platzieren].

Das ausgewählte Symbol wird auf dem Home-Bildschirm angezeigt.



8. Drücken Sie [Verlassen].

Ändern der Inhalte des Programms

Sie können einen Teil des Programms ändern oder überschreiben oder die Inhalte ändern und als neues Programm speichern.

1. Drücken Sie im Home-Bildschirm auf [Kopierer], [Fax] oder [Scanner].



2. Drücken Sie auf [Menü] (⚙️) und dann auf [Programm abrufen].

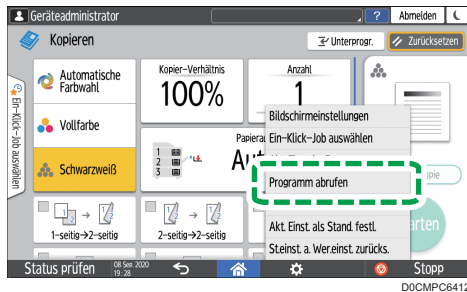

3. Drücken Sie die zu ändernde Programmnummer.

4. Ändern Sie die Scan- und Ausgabeeinstellungen.

5. Drücken Sie auf [Menü] (⚙️) und dann auf [Akt. Einst. im Prog. reg].

6. Wählen Sie eine Programmnummer zum Speichern der geänderten Einstellungen.

- Um das Programm zu überschreiben, wählen Sie die Nummer des geladenen Programms.
- Um den Inhalt als neues Programm zu speichern, wählen Sie eine Nummer, die noch nicht programmiert wurde.

7. Geben Sie einen Programmnamen ein und wählen Sie ein Symbol.

8. Drücken Sie auf [OK].

9. Drücken Sie [Platzieren].

 **Hinweis**

- Um das Symbol oder den Programmnamen zu ändern oder das Programm zu löschen, drücken Sie auf [Menü] () und verwenden Sie [Progr. bearbeiten/löschen].

Anmeldung über das Bedienfeld

Wenn das Gerät vom Administrator so eingestellt wurde, dass nicht autorisierte Anwender nicht zugelassen werden, müssen Sie sich zur Verwendung des Geräts mit Ihren Anmeldedaten authentifizieren.

Diese Authentifizierungsverfahren werden nachstehend beschrieben.

- Wenn Basis-Authentifizierung, Windows-Authentifizierung oder LDAP-Authentifizierung im Gerät konfiguriert wurden, melden Sie sich mit dem Anwendernamen und dem Passwort zur Authentifizierung an.

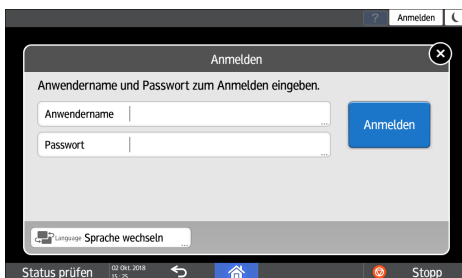

- Je nach den Einstellungen des Geräts können Sie eine IC-Karte oder ein mobiles Endgerät zur Authentifizierung verwenden.

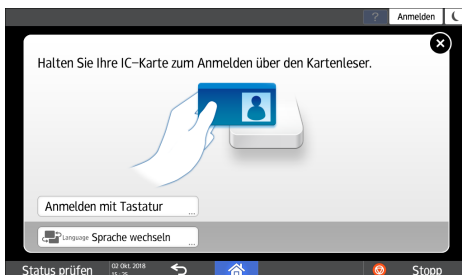

- Falls Sie Anwendercode-Authentifizierung eingestellt haben, müssen Sie den Anwendercode eingeben, wenn Sie eine zugangsbeschränkte App verwenden möchten.

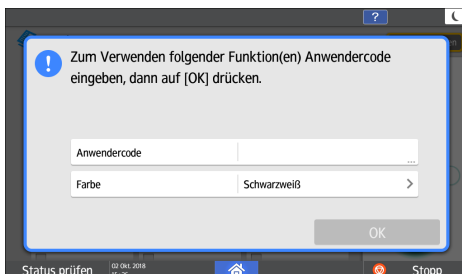

Um die Verwendung des Geräts durch eine nicht autorisierte Person zu vermeiden, sollten Sie sich immer abmelden, wenn Sie das Gerät nicht mehr verwenden möchten. Wenn ein Anwender angemeldet ist, wird der Name des Anwenders in der Systemmeldung angezeigt.

↓ Hinweis

- Wenn das Gerät für einen bestimmten Zeitraum nicht verwendet wird, wird der Anwender automatisch abgemeldet. Die Standardeinstellung für die automatische Abmeldung ist drei Minuten. Die Wartezeit für die automatische Abmeldung lässt sich einstellen, indem Sie [Auto-Abmelde-Timer] unter [Systemeinst.] ändern. Die Einstellung für die automatische Abmeldung kann auch vollständig deaktiviert werden.
- Siehe Anwenderanleitung (Vollversion).
- Fragen Sie den Administrator nach Login-Anwendernamen, Anmelde-Passwort und Benutzerpasswort.
- Siehe "Sicherheit".

Anmelden durch Eingabe von Anwendername und Passwort

Geben Sie die Authentifizierungsdaten über die auf dem Bedienfeld angezeigte Tastatur ein.

1. Drücken Sie oben rechts am Bildschirm [Anmelden].

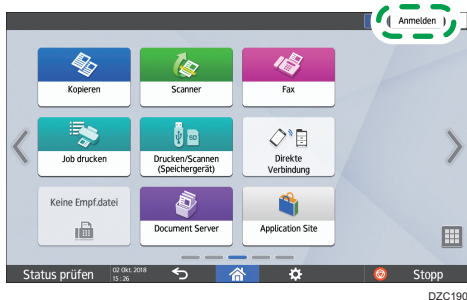

DZC190

2. Drücken Sie auf [Anwendername].

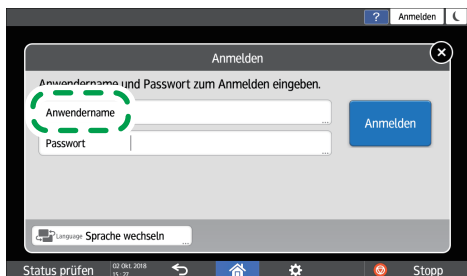

DZC191

3. Geben Sie den Login-Anwendernamen ein und drücken Sie auf [Fertig].
4. Drücken Sie auf [Passwort].
5. Geben Sie das Login-Passwort ein und drücken Sie auf [Fertig].
6. Drücken Sie [Login].

↓ Hinweis

- Falls mehrfach ein inkorrektes Passwort eingegeben wird, wird die Anmeldung mit diesem Anmeldenamen deaktiviert (Sperrfunktion). Die Standardeinstellung für die Sperrfunktion sind fünf erfolglose Anmeldeversuche. Wenn ein Anwender gesperrt ist, kann die Sperre nur vom Administrator aufgehoben werden.
- Drücken Sie zum Abmelden von dem Gerät in der rechten oberen Ecke des Bildschirms [Abmelden] und dann [OK].

Anmelden mit einer IC-Karte

Halten Sie eine IC-Karte über den Kartenleser im Bedienfeld. Wenn die Karte nicht am Gerät registriert ist, geben Sie die Authentifizierungsdaten ein und registrieren Sie die Karte.

1. Halten Sie eine IC-Karte über den Kartenleser.

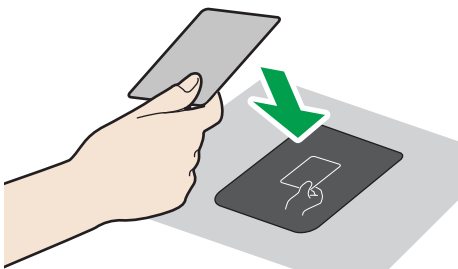

DOCMIC1409

- Wenn die Karte auf dem Gerät registriert ist, werden Sie angemeldet.
 - Wenn die Karte nicht registriert ist, öffnet sich der Registrierungsbildschirm. Fahren Sie zur Registrierung der Karte mit dem nächsten Schritt fort.
- 2. Geben Sie den Anmeldenamen des Anwenders und sein Anmeldepasswort ein und drücken Sie dann [Registrieren].**
 - 3. Halten Sie Ihre IC-Karte erneut über den Kartenleser.**

↓ Hinweis

- Zum Abmelden halten Sie die IC-Karte über den Kartenleser oder drücken rechts oben im Bildschirm auf [Abmelden].
- Wenn ein anderer Anwender seine IC-Karte über den Kartenleser hält, während Sie noch angemeldet sind, werden Sie automatisch abgemeldet und der neue Anwender wird angemeldet.

Anmeldung über ein mobiles Endgerät

Melden Sie sich am Gerät mit der App RICOH Smart Device Connector auf Ihrem Mobilgerät an. Sie benötigen ein Mobilgerät, das Bluetooth Low Energy (BLE) unterstützt.

1. Aktivieren Sie die Bluetooth-Funktion auf Ihrem Mobilgerät.
2. Starten Sie die App RICOH Smart Device Connector auf dem Mobilgerät und wischen Sie nach links oder rechts, um den Anmeldebildschirm aufzurufen.

2



3. Drücken Sie auf [WEITER].
4. Öffnen Sie den Anmeldebildschirm auf dem Bedienfeld des Geräts und halten Sie das Mobilgerät über das Bluetooth-Zeichen.

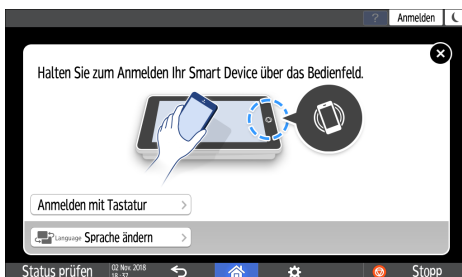

Hinweis

- Halten Sie zum Abmelden vom Gerät das Mobilgerät über das Bluetooth-Zeichen im Bedienfeld oder drücken Sie oben rechts auf dem Bildschirm auf [Abmelden].
- Falls ein anderer Anwender ein Mobilgerät über den Kartenleser hält, während Sie angemeldet sind, werden Sie automatisch abgemeldet und der neue Anwender wird angemeldet.

Authentifizierung mittels Anwendercode

Wenn Anwendercode-Authentifizierung als Authentifizierungsmethode des Geräts eingestellt wurde, geben Sie den Anwendercode ein, bevor Sie eine App starten.

1. Geben Sie den Anwendercode ein und drücken Sie [OK].**Hinweis**

- Wenn Sie die Verwendung der App beenden möchten, drücken Sie auf [Energiesp.] (☾) oder halten [Reset] gedrückt, um den Authentifizierungsstatus aufzuheben.

Ändern des Anmeldepassworts

Wenn Basis-Authentifizierung, Windows-Authentifizierung oder LDAP-Authentifizierung für das Gerät eingestellt wurde, ändern Sie regelmäßig das Passwort, damit das Gerät nicht von Unbefugten verwendet werden kann.

Passwörter können folgende Zeichen enthalten. Wählen Sie ein schwer zu erratendes Passwort.

- Großbuchstaben: A bis Z (26 Zeichen)
- Kleinbuchstaben: a bis z (26 Zeichen)
- Ziffern: 0 bis 9 (10 Zeichen)
- Symbole: (Leerzeichen) ! " # \$ % & ' () * + , - . / : ; < = > ? @ [\] ^ _ ` { | } ~ (33 Zeichen)

1. Auf dem Gerät anmelden.

2. Drücken Sie auf dem Bildschirm „Home“ auf [Address Book].

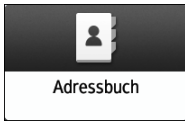

3. Wählen Sie den Login-Anwender aus dem Adressbuch und drücken Sie [Bearbeiten].

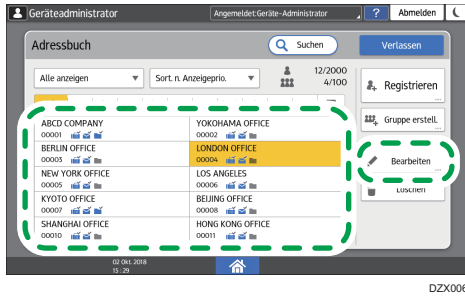

DZX006

4. Drücken Sie auf die Registerkarte [Anwend.verwalt./Andere] ► [Anwenderverwaltung].
5. Geben Sie das neue Kennwort unter [Login-Passwort] ein und wiederholen Sie das Kennwort zur Bestätigung unter [Login-Passwort bestätigen].

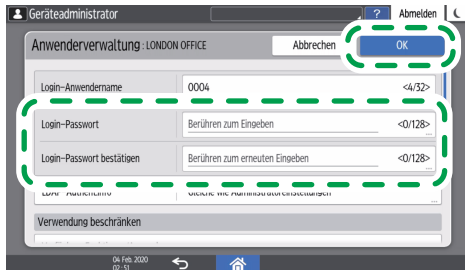

DOCMP6371

Sie können bis zu 128 Zeichen eingeben.

6. Drücken Sie zweimal [OK].
7. Nach Abschluss des Vorgangs drücken Sie auf [Home] (🏠).

Einlegen einer Vorlage auf dem Vorlagenglas

Verwenden Sie das Vorlagenglas zum Scannen von Vorlagen, wie Bücher und Lizenzunterlagen, die sich über den ADF scannen lassen.

⚠️ ACHTUNG

- Legen Sie beim Absenken des automatischen Vorlageneinzugs die Hände nicht auf die Scharniere und das Vorlagenglas. Andernfalls können Sie sich Ihre Hände oder Finger einklemmen, was zu Verletzung führen kann.

★ Wichtig

- Heben Sie den ADF nicht gewaltsam an. Die Abdeckung des ADF kann sich öffnen und Verletzungen verursachen. Der ADF oder seine Scharniere können ebenfalls beschädigt werden.

1. Anheben des ADF.

Öffnen Sie den ADF mehr als 30 Grad zur automatischen Erkennung des Vorlagenformats, wenn Sie eine Vorlage auf das Vorlagenglas legen.

- ### 2. Legen Sie die Vorlage mit der Vorderseite nach unten ein und richten Sie sie an der Markierung in der oberen linken Ecke des Scanbereichs aus.

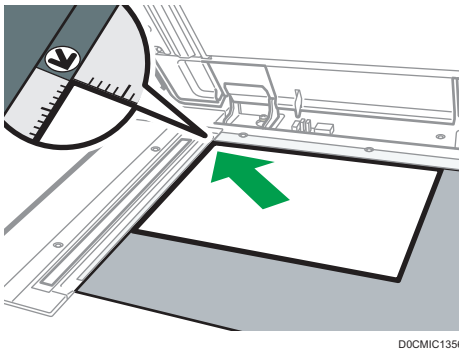

DDCMIC1356

S. 247 "Empfohlenes Vorlagenformat und -gewicht"

Siehe Anwenderanleitung (Vollversion).

3. Senken Sie den ADF ab.

↓ Hinweis

- Sie können ein Buch oder Objekt mit einer Dicke von weniger als 40 mm (1,57") einlegen. Ein Buch oder Objekt mit einer Dicke von mehr als 40 mm (1,57") kann nicht eingelegt werden.
- Wenn Sie ein dickes Buch oder eine dreidimensionale Vorlage auf das Vorlagenglas legen und den ADF absenken, wird die hintere Seite des ADFs entsprechend der Vorlage angehoben.

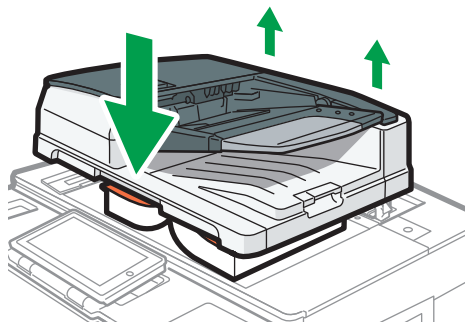

D0CMIC1262

- Öffnen oder schließen Sie den ADF nicht, wenn sich Ihre Hände in dem Bereich zwischen ADF und Vorlagenglas befinden.

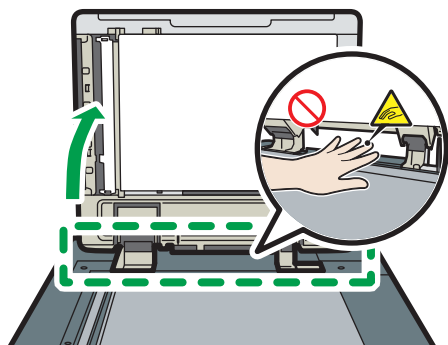

D0CMIC1263

Einlegen einer Vorlage in den automatischen Vorlageneinzug (ADF)

Der ADF scannt automatisch mehrere Vorlagenblätter oder zweiseitige Vorlagen auf einmal.

- Für Hinweise zu den Vorlagenformaten, die in den ADF eingelegt werden können:
S. 247 "Empfohlenes Vorlagenformat und -gewicht"
Siehe Anwenderanleitung (Vollversion).
- Falls die folgenden Vorlagen in den ADF eingelegt werden, kann es zu Papierstau, weißen oder schwarzen Linien oder Schäden an der Vorlage kommen. Legen Sie diese Vorlagen auf das Vorlagenglas.
 - Geheftete oder geklammerte Vorlagen
 - Perforierte oder eingerissene Vorlagen
 - Gewellte, gefaltete oder zerknitterte Vorlagen
 - Zusammengeklebte Vorlagen
 - Vorlagen mit Klebeband oder Klebstoff
 - Beschichtete Vorlagen wie beispielsweise Thermopapier, Kunstdruckpapier, Alufolie, Karbonpapier oder leitfähiges Papier
 - Vorlagen mit Perforationslinien
 - Indexierte oder etikettierte Vorlagen bzw. Vorlagen mit ähnlich vorstehenden Teilen
 - Haftende Vorlagen wie Transparentpapier
 - Dünne, sehr flexible Vorlagen
 - Dicke Vorlagen wie Postkarten
 - Gebundene Vorlagen, z.B. Bücher
 - Transparente Vorlagen wie beispielsweise Folien oder Transparentpapier
S. 59 "Einlegen einer Vorlage auf dem Vorlagenglas"
- Beim Einlegen einer Vorlage, die mit Bleistift geschrieben wurde, in den ADF, kann die Vorlage schmutzig werden.
- Bessern Sie eine gewellte Vorlage aus, bevor Sie sie in das Gerät einlegen.
- Fächern Sie Blätter vor dem Einlegen auf, damit mehrere Vorlagen nicht aneinander haften und nicht auf einmal zugeführt werden. Achten Sie besonders darauf, mehrere Vorlagen mit gestanzten Löchern und mehrere Vorlagen, von denen Klammern und Clips entfernt wurden, aufzufächern.

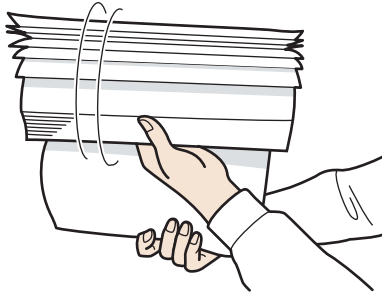

D0CMIC1421

- Legen Sie keine Vorlage mit feuchter Korrekturflüssigkeit oder Tinte ein. Das Scanglas wird verschmutzt und der Fleck mit der Vorlage gescannt.

★ Wichtig

- Blockieren Sie den Sensor nicht mit Ihrer Hand. Legen Sie die Vorlagen sauber ein und schieben Sie sie nicht mit Gewalt in den ADF. Ansonsten kann es zu Papierstau oder Papierformatfehlern kommen.

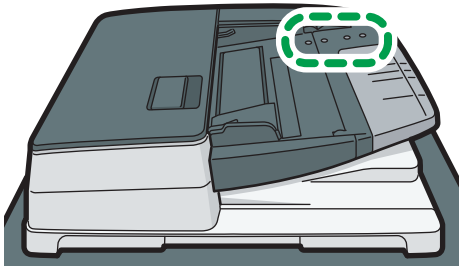

D0CMIC1259

1. Legen Sie die Vorlagen bündig gegen die hintere Papierführung und passen Sie die Papierführungen an das Format der Vorlagen an.



D0CMIC1420

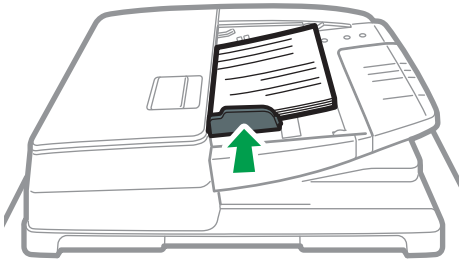

DOC MIC1258

2. Legen Sie die ausgerichteten Vorlagen gerade mit der zu kopierenden Seite nach oben zeigend in den automatischen Dokumenteneinzug (ADF, Auto Document Feeder) ein.

Legen Sie die Vorlagen mit der ersten Seite nach oben ein.

Fächern Sie Blätter vor dem Einlegen auf, damit mehrere Vorlagen nicht aneinander haften und nicht gleichzeitig zugeführt werden.

Legen Sie die Vorlagen ein, indem Sie sie bündig an die hintere Papierführung anlegen.

Achten Sie darauf, dass der Vorlagenstapel die Begrenzungsmarkierung nicht überschreitet.



DOC MIC1354

↓ Hinweis

- Ziehen Sie zum Scannen von Vorlagen, die größer als A4 oder $8\frac{1}{2} \times 11$ sind, die Verlängerung des ADF an der Vorlagenablage heraus und heben Sie dann den Anschlag an.

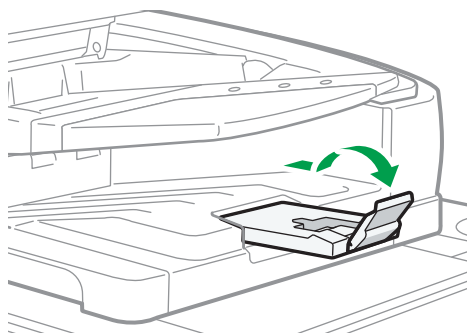

DOC MIC1260

- Zum Scannen von Vorlagen, die kleiner sind als A6, befestigen Sie die Einheit für kleinformatiges Papier wie folgt:
 1. Öffnen Sie die ADF-Abdeckung.
 2. Stecken Sie die beiden hervorstehenden Teile der Einheit für kleinformatiges Papier in die Öffnungen am Automatischen Dokumenteneinzug (ADF).

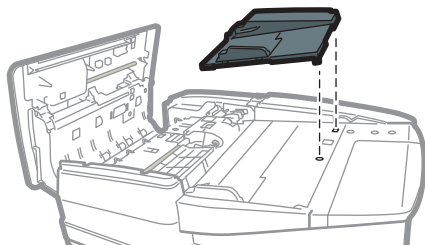

DOC MIC1252

3. Schließen Sie die ADF-Abdeckung.

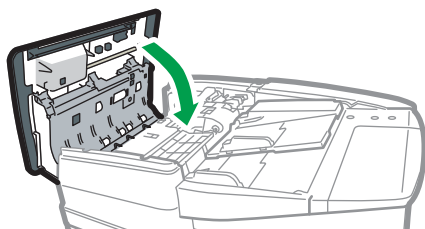

DOC MIC1253

3. Kopieren

Grundlegende Vorgehensweise zum Kopieren von Dokumenten

Legen Sie die Vorlage auf das Vorlagenglas oder in den automatischen Dokumenteneinzug (ADF, Auto Document Feeder), um eine Kopie zu erstellen.

Wichtig

- Ist die vorherige Einstellung noch aktiv, drücken Sie vor dem Kopieren auf [Zurücksetzen].

1. Drücken Sie auf dem Home-Bildschirm auf [Kopie].



2. Legen Sie die Vorlage ein.

Siehe Anwenderanleitung (Vollversion).

3. Wählen Sie den Farbmodus auf dem Kopierbildschirm.



4. Drücken Sie [+] oder [-] in [Anzahl], um die Anzahl der Kopien anzugeben.



Sie können diesen Wert über die Tastatur eingeben, nachdem Sie [Anzahl] oder eine Zahl gedrückt haben.

5. Drücken Sie [Papierauswahl] und wählen Sie das Papier nach Bedarf aus.

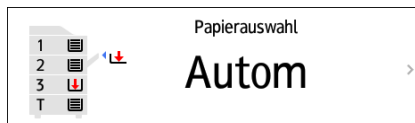

- Wenn Sie [Autom. Papierwahl] auswählen, wird das für die Vorlage geeignete Papier automatisch ausgewählt. Stimmen die Ausrichtung der Vorlage und des Papiers im Einzugsmagazin nicht überein, dreht das Gerät das kopierte Bild automatisch um 90 Grad. Jedoch wird das kopierte Bild ggf. nicht gedreht, abhängig von den Einstellungen oder Typen des Finishings, z. B. Heften oder Lochen.
- Wenn das Vorlagenformat nicht richtig erkannt wird oder wenn Sie eine Kopie auf Papier mit speziellem Format erstellen, geben Sie an, aus welchem Magazin das Papier eingezogen werden soll.
- Um zu verhindern, dass das Gerät andere Magazine automatisch auswählt, deaktivieren Sie die Funktion zum automatischen Wechseln des Magazins.
Siehe Anwenderanleitung (Vollversion).

6. Drücken Sie auf [Starten].

- Wenn das Kontrollkästchen [Ausrichtung der Vorlage jedes Mal prüfen, nachdem Start gedrückt wurde] in [Ausrichtung der Vorlage auswählen] markiert ist, wird der nachstehende Bildschirm angezeigt. Wählen Sie die passende Vorlagenausrichtung aus. Deaktivieren Sie das Kontrollkästchen, wenn Sie diese Auswahl nicht jedes Mal vornehmen möchten.

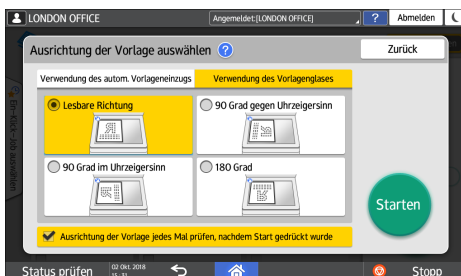

- Wenn Sie die Vorlage in den ADF legen, beginnt der Kopiervorgang.
- Wenn Sie die Vorlage auf das Vorlagenglas legen, beginnt der Kopiervorgang entsprechend der Einstellungen. Wenn Sie zusätzlich eine zweite Seite oder die Rückseite der Vorlage kopieren möchten, legen Sie die Vorlage entsprechend auf das Vorlagenglas und drücken Sie [Starten]. Drücken Sie nach dem Scannen aller Vorlagen [Sc. end], falls dies entsprechend der Einstellungen erforderlich ist.

↓ Hinweis

- Vorlagen, die gescannt werden, wenn kein Papier eingelegt ist oder ein Fehler auftritt, werden automatisch kopiert, wenn das Gerät zum Ausführen des Kopiervorgangs bereit ist.
- Wenn Sie [Automatische Farbwahl] als Farbmodus auswählen, scannt das Gerät automatisch die Originalfarben. Abhängig von den Scaneinstellungen oder dem Inhalt der Vorlage können die Farben eventuell nicht korrekt gescannt werden. Wenn die Farben nicht korrekt gescannt werden, wählen Sie einen anderen Farbmodus.

Reservieren eines Kopierjobs während der Ausführung eines anderen Kopierjobs

Wenn [Reservieren] auf dem Ausführungsbildschirm des aktuellen Kopierjobs angezeigt wird, können Sie die Vorlage eines anderen Kopierjobs scannen, der nach Abschluss des aktuellen Jobs ausgeführt werden soll (Jobvoreinstellung).

Sie können für die Kopier- und die Document Server-Funktion jeweils bis zu acht Jobs reservieren.

1. Drücken Sie auf dem Ausführungsbildschirm eines Kopierjobs auf [Reservieren].

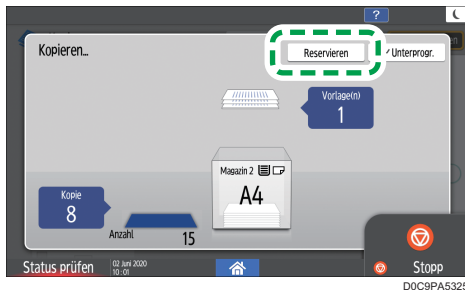

2. Legen Sie eine neue Vorlage zum Scannen auf das Gerät.

Siehe Anwenderanleitung (Vollversion).

3. Legen Sie ggf. die Optionen „2-seitiger Druck“, „Kombinieren“, „Sortieren“ und andere Kopiereinstellungen fest.

S. 77 "Duplex-Kopien"

S. 80 "Kombinieren und Kopieren einer mehrseitigen Vorlage auf ein einzelnes Blatt Papier"

S. 86 "Kopieren in Seitenreihenfolge oder für jede Seitennummer"

4. Drücken Sie auf [Reservieren starten].

Das Gerät beginnt, die aufgelegte Vorlage zu scannen.

Im Anschluss an den aktuellen Kopierjob startet automatisch der reservierte Kopierjob.

↓ Hinweis

- Um den reservierten Job zu löschen oder dessen Bild in einer Vorschau auf dem Bildschirm anzuzeigen, drücken Sie auf [Jobbestätigung].

Unterbrechen des aktuellen Kopiervorgangs zum Kopieren einer anderen Vorlage

Wenn [Unterprogr.] auf dem Kopierverarbeitungsbildschirm angezeigt wird, können Sie den aktuellen Kopiervorgang unterbrechen, um eine andere Vorlage zu scannen und zu kopieren (Modus Unterprogr.).

Wichtig

- Diese Funktion ist auf Geräten verfügbar, auf denen RICOH Always Current Technology v1.2 oder neuer implementiert ist.

1. Drücken Sie auf dem Ausführungsbildschirm eines Kopierjobs auf [Unterprogr.].

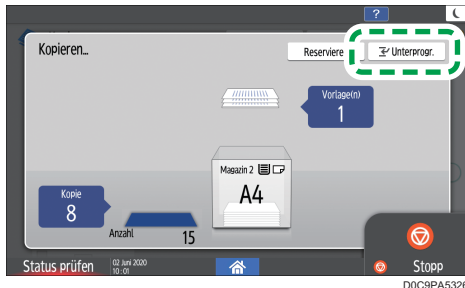

3

2. Entfernen Sie die Vorlage, die gerade kopiert wird, und platzieren Sie dann eine neue zu scannende Vorlage auf dem Gerät.

Siehe Anwenderanleitung (Vollversion).

3. Legen Sie ggf. die Optionen „2-seitiger Druck“, „Kombinieren“, „Sortieren“ und andere Kopiereinstellungen fest.

S. 77 "Duplex-Kopien"

S. 80 "Kombinieren und Kopieren einer mehrseitigen Vorlage auf ein einzelnes Blatt Papier"

S. 86 "Kopieren in Seitenreihenfolge oder für jede Seitennummer"

4. Drücken Sie [Unterprogramm Start].

5. Entfernen Sie die Vorlage und die Papierkopie nach Abschluss des Kopiervorgangs.

6. Legen Sie die restlichen Vorlagen auf, die vor dem Start des Modus Unterprogr. kopiert werden sollten, und drücken Sie auf [Unterprogr. abbr.].

Das Gerät startet den unterbrochenen Kopiervorgang neu.

Hinweis

- Sie können nicht in den Modus Unterpr. wechseln, während eine Faxvorlage gescannt wird.
- Sie können den Modus Unterpr. auch nicht in der Verbindung mit dem Heftmodus verwenden, während Sie im Heftmodus kopieren.

Festlegen der Vorlagenformate

Wenn das Format einer Vorlage nicht bestimmt werden kann, geben Sie das Vorlagenformat an.

Das Vorlagenformat kann auf zwei Arten festgelegt werden:

- Auswählen eines Standardformats
- Festlegen benutzerdefinierter Formate

Auswählen eines Standardformats für die Vorlage

3

Um ein Vorlage mit Standardformat zu kopieren, wählen Sie das entsprechende Format der Vorlagen aus den Standardformaten aus.

1. Drücken Sie auf dem Home-Bildschirm auf [Kopie].

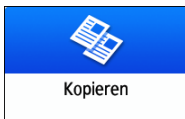

2. Drücken Sie auf [Vorlagenformat].



Können Sie die Taste nicht finden, wählen Sie sie unter [Vorlageneinstellung] aus.

3. Drücken Sie auf [Normalgröße].
4. Wählen Sie das Vorlagenformat.

Angeben eines benutzerdefinierten Formats für die Vorlage

Um eine Vorlage mit benutzerdefiniertem Format zu kopieren, geben Sie das horizontale und das vertikale Format der Vorlage in Form von Zahlenwerten an.

1. Messen Sie die vertikale (Y) und die horizontale (X) Länge der Vorlage.



DZB577

3

2. Drücken Sie auf dem Home-Bildschirm auf [Kopie].

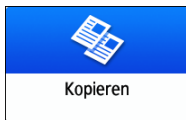

3. Drücken Sie auf [Vorlagenformat].



Können Sie die Taste nicht finden, wählen Sie sie unter [Vorlageneinstellung] aus.

4. Drücken Sie [Benutzerdef. Format].
5. Geben Sie den X- und den Y-Wert ein, die Sie in Schritt 1 gemessen haben.

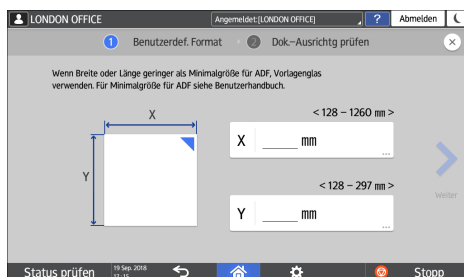

Erstellen von vergrößerten oder verkleinerten Kopien

Um die Vorlage beim Kopieren zu vergrößern oder zu verkleinern, gehen Sie folgendermaßen vor:

- Vergrößern oder verkleinern in einem vorgegebenen Verhältnis oder auf festgelegtes Format (Zoom/Verkleinern/Vergrößern/Formatvergrößerung)
- Vergrößern oder verkleinern entsprechend dem Papierformat (automatisches Verkleinern/Vergrößern)
- Geringfügig verkleinern (Rand erstellen)

3

Festlegen eines Kopierverhältnisses oder Formats







1. Drücken Sie auf dem Home-Bildschirm auf [Kopie].



2. Legen Sie die Vorlage ein.

Siehe Anwenderanleitung (Vollversion).

Der Ursprung für Vergrößerung/Verkleinerung ist beim Vorlagenglas und beim automatischen Vorlageneinzug (ADF) unterschiedlich positioniert, siehe nachstehende Tabelle:

Einlegeposition	Ausgangspunkt	Vergrößern	Verkleinern
Vorlagenglas	<p>Vergrößert oder verkleinert ausgehend von oben links.</p>  <p>DZB222</p>		
Automatischer Vorlageneinzug (ADF)	<p>Vergrößert oder verkleinert ausgehend von unten links</p>  <p>DZB223</p>		

Wenn Sie zweiseitige Vorlagen in den ADF einlegen, wird die obere rechte Ecke der Vorlage zum Ausgangspunkt für die Vergrößerung/Verkleinerung der Rückseite. Um von demselben Punkt ausgehend zu vergrößern oder zu verkleinern, legen Sie die Vorlage auf das Vorlagenglas und fertigen eine zweiseitige Kopie an.

3. Drücken Sie [Kopier-Verhältnis] und wählen Sie ein Kopierverhältnis oder ein Format.

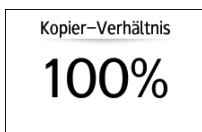

Um ein Kopierverhältnis oder ein Format anzugeben, das nicht der angezeigten Einstellung entspricht, drücken Sie [Andere] und gehen dann wie folgt vor.

Festlegen eines Kopierverhältnisses (Zoom/Verkleinern/Vergrößern)

Geben Sie einen Wert ein oder wählen Sie ein Kopierverhältnis aus.

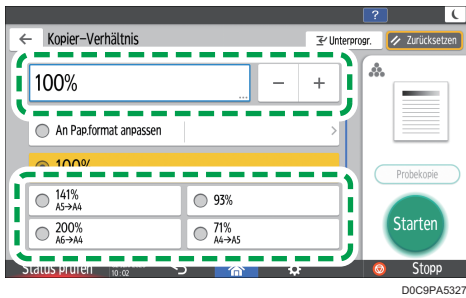

Festlegen eines Formats (Formatvergrößerung)

Drücken Sie [Kop.form. festl.] und geben Sie die Länge der Vorlage und des kopierten Bildes ein.

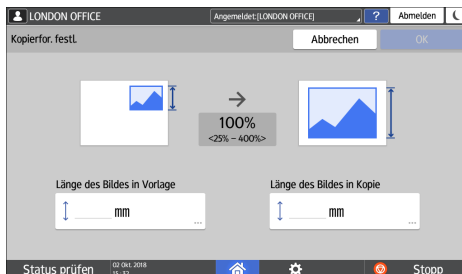

4. Drücken Sie auf [Starten].

↓ Hinweis

- Sie können die Optionen des im Kopierbildschirm angezeigten Kopierverhältnisses ändern, indem Sie [Kopier-Verhältnis] drücken. Sie können auch die Vergrößerungs- und Verkleinerungsverhältnisse ändern, die angezeigt werden, wenn Sie im Kopierbildschirm [Kopier-Verhältnis] ► [Sonstige] drücken.

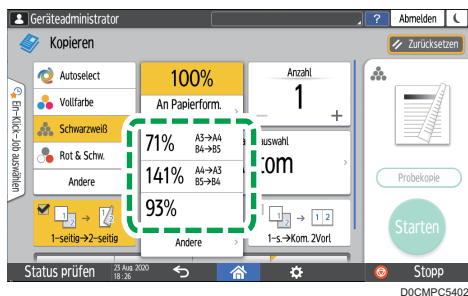

- Siehe Anwenderanleitung (Vollversion).

Vergrößern oder verkleinern entsprechend dem Papierformat

Die Vorlage wird so vergrößert oder verkleinert, dass sie auf das festgelegte Papierformat passt (An Papierformat anpassen).

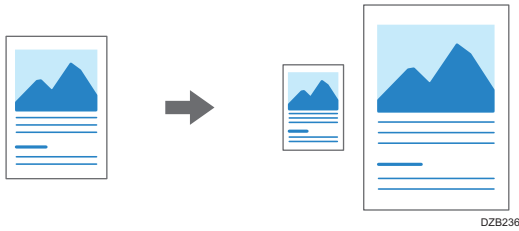

Die Dokumentenformate, die automatisch erkannt werden können, sind in der nachstehenden Tabelle aufgeführt. Um ein Dokument zu kopieren, dessen Format nicht in der Tabelle aufgeführt ist, legen Sie im Kopierbildschirm [Vorlagenformat] fest.

3

Region A (hauptsächlich Europa und Asien)

Vorlagenformat	A3	B4 JIS	A4	B5 JIS	A5	B6 JIS	11 × 17	8 ¹ / ₂ × 11	8 ¹ / ₂ × 13
Vorlagenglas	✓	✓	✓	✓	✓	-	-	-	-
ADF	✓	✓	✓	✓	✓	✓	✓	✓	✓

*1 nur Hochformat (☑)

Region B (hauptsächlich Nordamerika)

Vorlagenformat	11 × 17	8 ¹ / ₂ × 14 ^{*1}	8 ¹ / ₂ × 13 ² / ₅ ^{*1}	8 ¹ / ₂ × 11	5 ¹ / ₂ × 8 ¹ / ₂	10 × 14	7 ¹ / ₄ × 10 ¹ / ₂	A3	A4
Vorlagenglas	✓	✓	✓	✓	✓ ^{*2}	-	-	-	-
ADF	✓	✓	✓	✓	✓	✓	✓	✓	✓

*1 Sie können zu der ursprünglichen Einstellung zurückkehren, um zu prüfen, ob das Gerät 8¹/₂ × 14 oder 8¹/₂ × 13²/₅ erkennt.

*2 nur Hochformat (☑)

1. Drücken Sie auf dem Home-Bildschirm auf [Kopie].



2. Legen Sie die Vorlage ein.

Siehe Anwenderanleitung (Vollversion).

3. Drücken Sie auf dem Kopierbildschirm auf [Kopier-Verhältnis] und dann auf [An Pap.format anpassen].

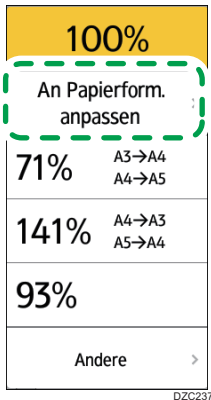

4. Wählen Sie das Magazin aus, welches das zu verwendende Papier enthält.

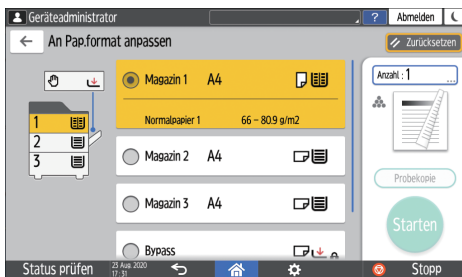

Wenn die Ausrichtung der Vorlage und des Papiers im Einzugsmagazin nicht übereinstimmt, dreht das Gerät das kopierte Bild automatisch. Zur Verkleinerung einer Vorlage des Formats A3 (11 × 17) auf A4 ($8\frac{1}{2} \times 11$) können Sie beispielsweise entweder A4 ($8\frac{1}{2} \times 11$) oder A4 ($8\frac{1}{2} \times 11$) auswählen.

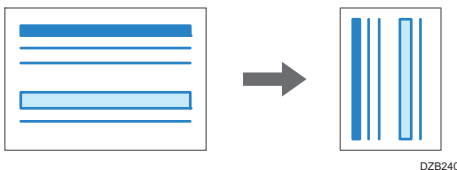

5. Drücken Sie auf [Start].

Geringfügige Verkleinerung zur Vergrößerung der Ränder

Die Vorlage wird auf 93 % ihrer Größe verkleinert und in der Mitte des Papiers gedruckt. Diese Einstellung ist nützlich, wenn Sie eine Vorlage auf ein Papier desselben Formats kopieren möchten, ohne dass die Kanten beim Kopieren in voller Größe etwas beschnitten werden. Sie lässt sich auch dazu einsetzen, die Ränder zu vergrößern.

1. Drücken Sie auf dem Home-Bildschirm auf [Kopie].

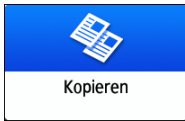

2. Legen Sie die Vorlage ein.

Siehe Anwenderanleitung (Vollversion).

3. Drücken Sie auf dem Kopierbildschirm [Rand erstellen].



Wenn die Taste nicht angezeigt wird, registrieren Sie [Rand erstellen], indem Sie [Funkt. anpass.: Kopie (Standard-Modus)] oder [Funkt. anpass.: Kopie (Modus Alle Ansichten)] verwenden.

Siehe Anwenderanleitung (Vollversion).

4. Drücken Sie auf [Start].

↓ Hinweis

- Sie können das Kopierverhältnis von [Rand erstellen] auf einen anderen Wert als 93 % einstellen.
- Siehe Anwenderanleitung (Vollversion).

Duplex-Kopien

Sie können zwei 1-seitige Seiten oder eine 2-seitige Seite auf die Vorder- und Rückseiten eines einzelnen Blatts Papier kopieren.

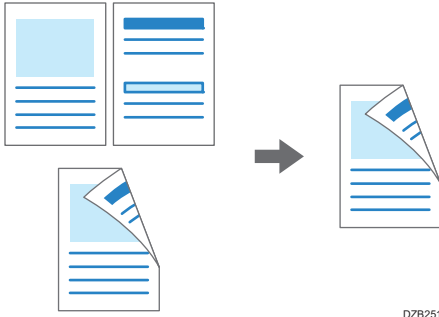

DZB251

Das kopierbare Vorlagenformat hängt von dem der einseitigen Kopie ab.

S. 247 "Empfohlenes Vorlagenformat und -gewicht"

1. Drücken Sie auf dem Home-Bildschirm auf [Kopie].

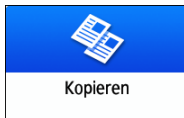

2. Drücken Sie auf dem Kopierbildschirm auf [1-seitig→2-seitig] oder [2-seitig→2-seitig].



Duplexkopieren mit anderen Einstellungen als den auf den Tasten angezeigten

1. Drücken Sie auf dem Kopierbildschirm auf [2-seitig/Kombinieren].
2. Drücken Sie [2-seitig/Kombinieren].

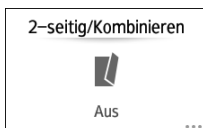

3. Geben Sie die Vorlagen- und die Druckseiteneinstellungen an.

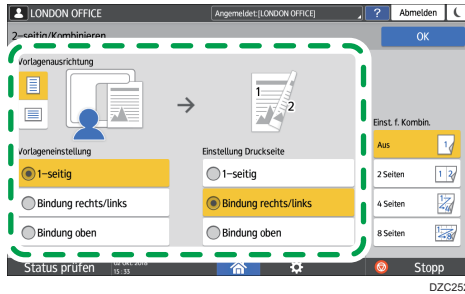

- Vorlagenausrichtung: Geben Sie die Ausrichtung für das Einlegen der Vorlagen an.
- Vor.eins.: Legen Sie die Einstellungen für die zu kopierende Vorlage fest (1-seitig/2-seitig (Seitenöffnungsrichtung)).
- Einstellung Druckseite: Wählen Sie die Endbearbeitung aus [Bindung rechts/links] oder [Bindung oben].

4. Drücken Sie auf [OK].

3. Legen Sie die Vorlage ein.

Siehe Anwenderanleitung (Vollversion).

4. Drücken Sie auf [Starten].

Drücken Sie beim Auflegen von Vorlagen auf das Vorlagenglas [Sc. end], nachdem alle Vorlagen gescannt wurden, falls dies entsprechend der Einstellungen und der Anzahl Vorlagen erforderlich ist.

↓ Hinweis

- Beim Kopieren einer einseitigen Vorlage auf beide Seiten eines Blatts können Sie die Ränder angeben.
- Siehe Anwenderanleitung (Vollversion).
- Sie können die Duplex-Kopierfunktion nicht verwenden, wenn folgende Papiertypen ausgewählt sind:
 - Registerblätter
 - Transparentpapier
 - Etikettenpapier
 - Recyclingpapier
 - Umschläge
- Sie können die Einstellung der Schaltfläche für 2-seitiges Kopieren im Kopierbildschirm ändern.
- Siehe Anwenderanleitung (Vollversion).
- Verwenden Sie die Funktion [Serien] zum seitenweisen Kopieren der Vorder- und Rückseite einer zweiseitigen Vorlage auf eine Seite eines Blattes.





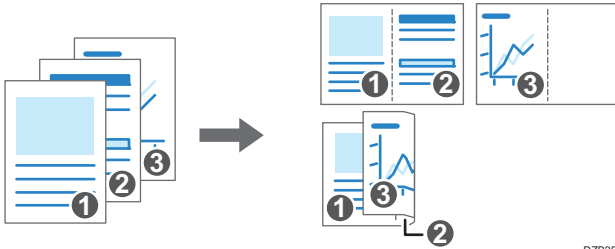

- Siehe "Kopieren von einander gegenüberliegenden Seiten einer Buchtyp- oder zweiseitigen Vorlage", Anwenderanleitung (Vollversion).

Kombinieren und Kopieren einer mehrseitigen Vorlage auf ein einzelnes Blatt Papier

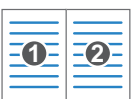
Sie können mehrere Blätter einer Vorlage auf eine oder beide Seiten eines Blatts Papier kopieren, um Papier zu sparen.

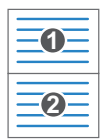

Die Anordnung der kopierten Seiten und das Kopierverhältnis hängen von der Vorlagenausrichtung und den kombinierten Seiten ab.

Vorlagenausrichtung	Zwei Seiten kombinieren	Vier Seiten kombinieren	Acht Seiten kombinieren
 DZB254	 DZB256	 DZB257	 DZB258
 DZB255	 DZB259	 DZB260	 DZB261

1. Drücken Sie auf dem Home-Bildschirm auf [Kopie].

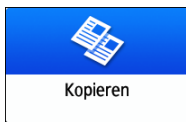

2. Drücken Sie auf dem Kopierbildschirm [1-seit. → Komb. 2Vorl.].

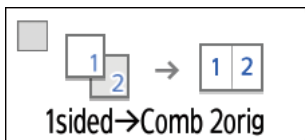

Kombinieren mit anderen als den auf den Tasten angezeigten Einstellungen

1. Drücken Sie auf dem Kopierbildschirm auf [2-seitig/Kombinieren].
2. Drücken Sie [2-seitig/Kombinieren].

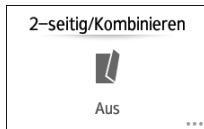

3. Legen Sie Einstellungen für Vorlage, Druckseite und Kombinieren fest.

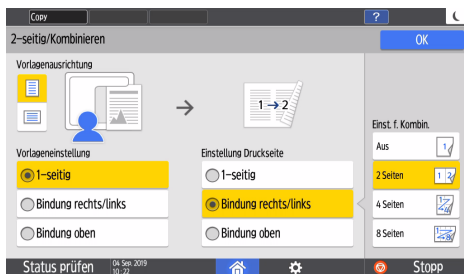

- Vorlagenausrichtung: Geben Sie die Ausrichtung für das Einlegen der Vorlagen an.
- Vor.eins.: Legen Sie die Einstellungen für die zu kopierende Vorlage fest (1-seitig/2-seitig (Seitenöffnungsrichtung)).
- Einstellung Druckseite: Legen Sie die Einstellung für das kopierte Blatt fest (1-seitig/2-seitig (Seitenöffnungsrichtung)).
- Einst. f. Kombin.: Geben Sie die Anzahl der auf einer Blattseite zu kombinierenden Seiten an.

3. Drücken Sie [Papierauswahl] und wählen Sie das Papier aus, auf das kopiert werden soll.

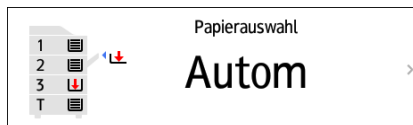

4. Legen Sie eine Vorlage ein.

Siehe Anwenderanleitung (Vollversion).

Um beim Kopieren einer in Längsrichtung beschriebenen Vorlage zuerst die rechte Seite und dann die linke Seite zu kopieren, legen Sie die Vorlage mit der Oberseite nach unten in den ADF.

Beispiel: 2 Seiten kombinieren

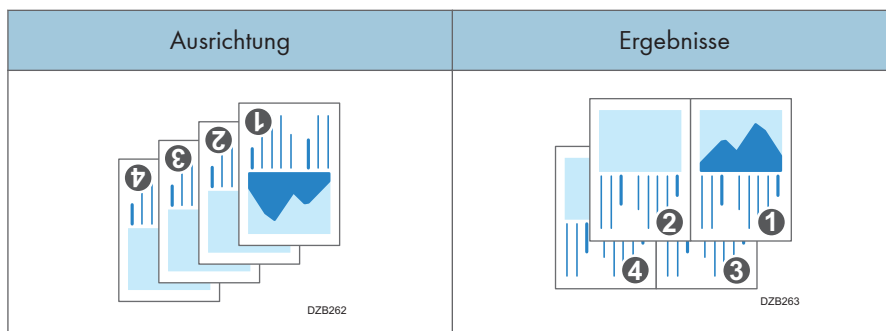

3

5. Drücken Sie auf [Starten].

Wenn Sie die Vorlagen auf das Vorlagenglas legen, drücken Sie nach dem Scannen aller Vorlagen gegebenenfalls auf [Sc. end] entsprechend der Anzahl der Vorlagen.

↓ Hinweis

- Das Mindestkopierverhältnis in der Funktion Kombinieren beträgt 25 %. Wenn Sie beispielsweise eine Vorlage im Format A3 (11 × 17) auf Papier des Formats A4 (8¹/₂ × 11) kopieren und [1-s. → Kom. 4Vorl] eingestellt ist, liegt das Kopierverhältnis unter 25 % und Teile des Bildes werden nicht kopiert.
- Sie können die folgenden Einstellungen unter [Anwenderprogramm] ► [Funktion des Kopierers / Document Servers] ► [2-seitig/Kombinieren] konfigurieren:
 - [Kopierfolge für Komb.]: Die Reihenfolge der kombinierten Bilder
 - [Trennlinie für Komb.]: Die Trennlinie zwischen kombinierte Seiten
Siehe Anwenderanleitung (Vollversion).
- Sie können die folgenden Einstellungen unter [Anwenderprogramm] ► [Funktion des Kopierers / Document Servers] ► [Bearbeiten / Stempel] konfigurieren:
 - [Schattenlöschung Vorlagenkombi.-Modus]: Festlegen, ob der Begrenzungsrand um jede Vorlage weggelassen werden soll, damit der Rand erhalten bleibt
Siehe Anwenderanleitung (Vollversion).
- Sie können die Einstellungen der Taste Kombinieren auf dem Kopierbildschirm ändern.
- Siehe Anwenderanleitung (Vollversion).

Kopieren auf Umschläge

Zum Kopieren auf Umschläge, die normalerweise nicht verwendet werden, legen Sie diese in den Bypass. Wenn Sie häufig auf Umschläge kopieren, legen Sie sie in das Papiermagazin.

Kopieren auf Umschläge im Bypass

★ Wichtig

- Die Duplex-Kopierfunktion kann für Umschläge nicht verwendet werden. Ist Duplex-Kopieren festgelegt, drücken Sie auf die Taste [Zurücksetzen], um die Einstellung abzubrechen.

1. Drücken Sie auf dem Home-Bildschirm auf [Kopie].

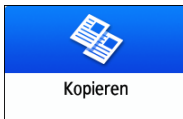

2. Legen Sie die Umschläge mit der Kopierseite nach oben in den Bypass.

S. 242 "Ausrichtung und Lagerung von Umschlägen"

Der Bildschirm „Bypass-PapierEinstellungen“ wird angezeigt.

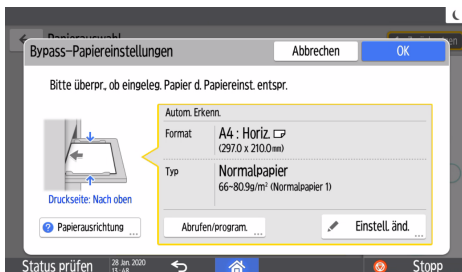

3. Drücken Sie [Einstellung ändern].

Werden Umschläge in den Bypass eingelegt, werden Typ und Format nicht automatisch erkannt.

Geben Sie Typ und Format manuell ein.

4. Wählen Sie [Umschlag] und fahren Sie dann mit dem nächsten Bildschirm fort.



Zum Ändern des Umschlaggewichts drücken Sie [Stärke ändern].

5. Vergewissern Sie sich, dass das ausgewählte Umschlagformat korrekt ist, und drücken Sie [OK].

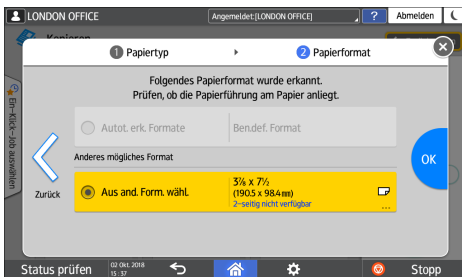

- Entspricht das ausgewählte Umschlagformat nicht dem tatsächlichen Format, wählen Sie das korrekte Umschlagformat aus.
- Geben Sie bei Auswahl von [Ben.-def. Format] das Umschlagformat ein. Wird der Umschlag mit geöffneter Klappe eingelegt, achten Sie darauf, die Breite der Klappe zu berücksichtigen.

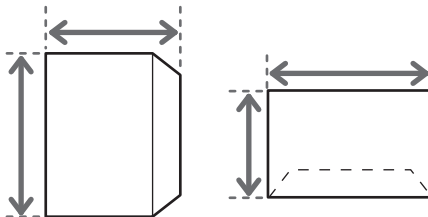

DOCMIC0409

6. Legen Sie die Vorlage auf das Vorlagenglas.

S. 242 "Ausrichtung und Lagerung von Umschlägen"

7. Drücken Sie auf [Starten].

Kopieren auf Umschläge im Papiermagazin

★ Wichtig

- Die Duplex-Kopierfunktion kann für Umschläge nicht verwendet werden. Ist Duplex-Kopieren festgelegt, drücken Sie auf die Taste [Reset], um die Einstellung abzubrechen.

- Legen Sie die Umschläge in das Papiermagazin.
S. 242 "Ausrichtung und Lagerung von Umschlägen"
- Drücken Sie auf dem Home-Bildschirm auf [Kopie].

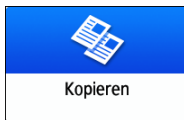

- Drücken Sie im Kopierbildschirm [Papierauswahl].

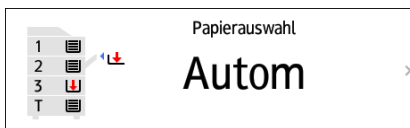

- Wählen Sie das Papiermagazin aus, in das die Umschläge eingelegt sind.

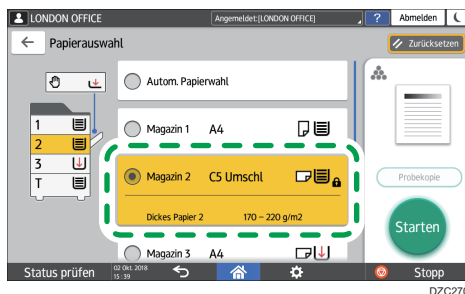

- Legen Sie die Vorlage auf das Vorlagenglas.
S. 242 "Ausrichtung und Lagerung von Umschlägen"
- Drücken Sie auf [Starten].

Kopieren in Seitenreihenfolge oder für jede Seitennummer

Beim Kopieren von zwei oder mehr Kopien einer mehrseitigen Vorlage können Sie die Seitenfolge wie nachstehend beschrieben festlegen.

Sortieren

Kopiert in der Reihenfolge der Vorlage.

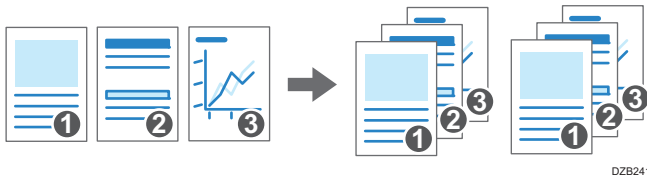

Stapeln

Gruppirt die Kopien von jeder Seite einer mehrseitigen Vorlage.

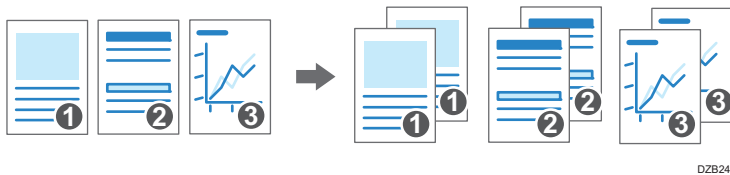

Rotationsortieren

Kopiert in der Reihenfolge der Vorlage und gibt die Seiten mit Drehung jedes Kopiensatzes aus. Jeder Kopiensatz wird abwechselnd längs und seitlich ausgegeben, um die Sätze kenntlich zu machen.

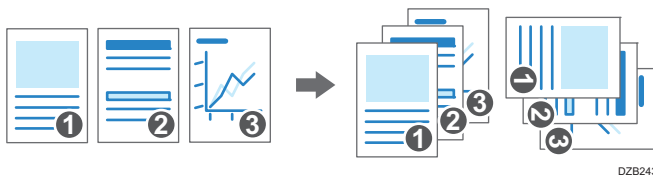

Zu Einstellung von Rotationsortieren verwenden Sie zwei Einzugsmagazine und legen Sie dasselbe Format und denselben Papiertyp in den Magazinen in unterschiedlichen Ausrichtungen ein, vertikal (☑) und horizontal (☐). Kann Papier nicht in vertikaler (☑) Ausrichtung eingelegt werden, können Sie Rotationsortieren nicht auswählen.

★ Wichtig

- Eine optionale Einheit wie etwa die Versatzablage oder der Finisher ist zur Verwendung dieser Funktion erforderlich.
- S. 412 "Funktionen, die optionale Konfigurationen erfordern"

1. Drücken Sie auf dem Home-Bildschirm auf [Kopie].



2. Legen Sie die Vorlage ein.

Siehe Anwenderanleitung (Vollversion).

3. Drücken Sie [+] oder [-] unter [Anzahl] im Kopierbildschirm, um die Anzahl der Kopien festzulegen.



Sie können diesen Wert über die Tastatur eingeben, nachdem Sie [Anzahl] oder eine Zahl gedrückt haben.

4. Drücken Sie im Kopierbildschirm auf [Sortieren/Stapeln].



Wird die Schaltfläche nicht angezeigt, wählen Sie sie unter [Endbearbeitg.] aus.

Ist die optionale Zusatzausstattung, die kopierte Blätter stapeln kann, nicht am Gerät angebracht, wird auf der Taste nur [Sortieren] angezeigt.

5. Wählen Sie die entsprechende Funktion aus.

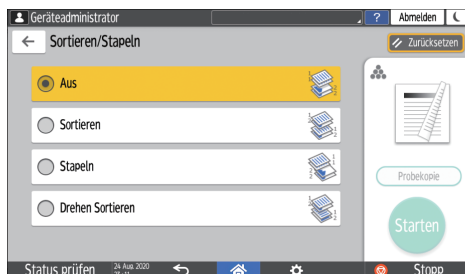

6. Drücken Sie auf [Start].

Wird [Sortieren] oder [Rotationsortieren] ausgewählt und eine Vorlage auf das Vorlagenglas gelegt, wird ein einzelner Kopiersatz angefertigt. Drücken Sie nach dem Scannen aller Vorlagen [Sc. end], um die restlichen Sätze zu kopieren.

 **Hinweis**

- Wenn Sie bei installiertem Finisher oder installierter Versatzablage Sortieren oder Stapeln festlegen, werden die ausgegebenen Blätter satzweise versetzt.
- Unter [Rotationsortieren: Autom. Papiervorschub] oder [Speicher voll, Auto-Scan-Neustart] können Sie festlegen, was geschieht, wenn während des Sortiervorgangs das Papier ausgeht oder zu wenig Speicher übrig ist.
- Siehe Anwenderanleitung (Vollversion).

4. Fax

Grundlegender Vorgang für die Übertragung von Faxen

Das Gerät scannt eine Vorlage, die per Fax gesendet werden soll, in den Speicher des Geräts, bevor es eine Kommunikation mit dem Ziel aufbaut (Speichersenden).

Sie können auch ein Fax übertragen, während Sie den Status des Fax-Ziels überprüfen.

Siehe "Senden einer Faxnachricht während dem Scannen einer Vorlage", Anwenderanleitung (Vollversion).

★ Wichtig

- Wir empfehlen Ihnen, den Empfänger anzurufen und mit ihm Rücksprache zu halten, wenn Sie wichtige Dokumente senden.

1. Drücken Sie [Fax] auf dem Home-Bildschirm.

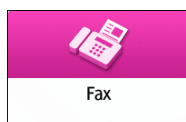

2. Überprüfen Sie, dass [Fax] und [Speicher senden] auf dem Fax-Bildschirm angezeigt werden.

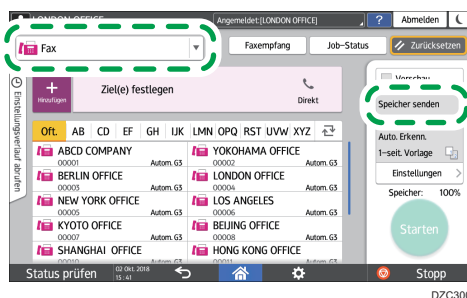

3. Legen Sie die Vorlage in den ADF oder auf das Vorlagenglas.

Siehe Anwenderanleitung (Vollversion).

4. Drücken Sie [Einstellungen] und legen Sie dann die Scaneinstellungen fest.

Siehe Anwenderanleitung (Vollversion).

5. Legen Sie das Ziel fest.

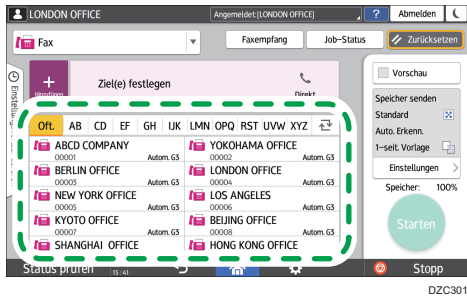

- Um die Faxnummer manuell einzugeben, wählen Sie das Ziel aus dem Zielverlauf oder suchen Sie nach dem Ziel im Adressbuch, drücken Sie **+**, und geben Sie das Ziel an.

4

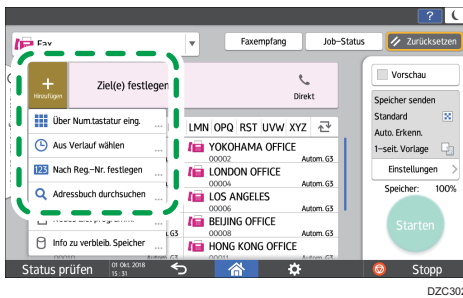

Sie können nur das über die Zifferntasten eingegebene Ziel aus dem Verlauf auswählen.

- Um das Ziel erneut anzugeben, drücken Sie auf **3**.

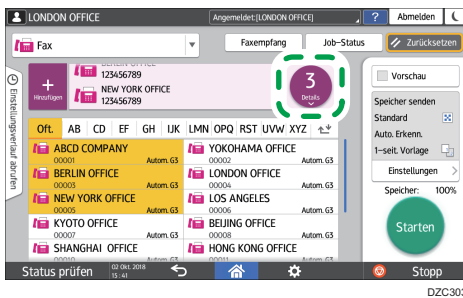

6. Legen Sie auf dem Bildschirm [Einstellungen] ggf. den [Absender] fest.

- Wenn ein angemeldeter Anwender das Gerät bedient, wird der angemeldete Anwender zum Absender.

Um ein Übertragungsergebnis per E-Mail zu erhalten, wählen Sie [E-Mail Übertragungsergebnisse] aus. Die E-Mail-Adresse, die Sie im Kontrollkästchen [Als Ziel und als Sender registrieren] ausgewählt haben, wird als die E-Mail-Adresse des Absenders verwendet.

Siehe Anwenderanleitung (Vollversion).

- Um den Namen des Absenders auf der Seite zu drucken, die am Ziel empfangen wird, wählen Sie [Abs.-Name stemp.].
- Wenn die Funktion „Autom. Absendernamen festlegen“ festgelegt ist, wird der Absender automatisch angegeben und Sie können den Schritt der Absendereingabe überspringen.

7. Drücken Sie auf [Starten].

Um die Übertragung nach dem Scannen der Vorlage abubrechen, drücken Sie auf [Stopp] und verwenden Sie unter [Job-Status] ► [TX-Standby-Datei].

Siehe "Bestätigen und Verarbeiten eines Dokuments in der Faxwarteschlange", Anwenderanleitung (Vollversion).

↓ Hinweis

- Wenn die Telefonleitung, mit der Sie verbunden sind, Zeit für das Verbinden mit der öffentlichen Leitung erfordert, nachdem Sie die externe Nummer gewählt haben, geben Sie eine [Pause] ein, nachdem Sie die Nummer eingegeben haben, um die Zeit festzulegen, die bis zum Wählen der Nummer vergehen soll. Das Gerät pausiert für jede eingegebene [Pause] etwa zwei Sekunden lang.
- Um Tonwahl in einer Impulswahlumgebung zu verwenden, drücken Sie auf [Ton]. Ein Tonsignal wird für jede Nummer generiert, die Sie danach eingeben.
- Sie können die Sofortübertragung nur dann durchführen, wenn die Gesamtzahl der für alle Dokumente angegebenen Ziele den Maximalwert überschreitet.
- Die zuerst eingeleitete Übertragung wird auf dem Bildschirm angezeigt, wenn drei gleichzeitige Übertragungen durchgeführt werden.

Registrieren von Faxnummern im Adressbuch

Durch das Eintragen von Zielen, an die Sie häufig Faxe senden möchten, zusammen mit den Sendebedingungen in das Adressbuch können Sie Faxe ganz einfach versenden.

Eintragen einer Faxnummer und der Sendebedingungen

1. Drücken Sie auf dem Bildschirm „Home“ auf [Address Book].

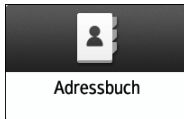

4

2. Drücken Sie im Adressbuchbildschirm auf [Registrieren].

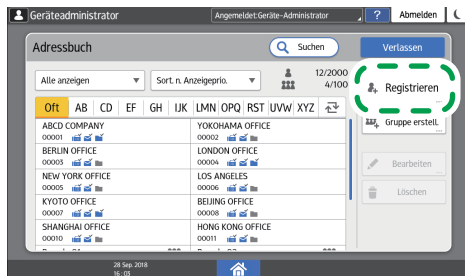

DZC128

3. Geben Sie die Zieldaten in der Registerkarte [Name] ein und wählen Sie einen Titel zur Klassifizierung.

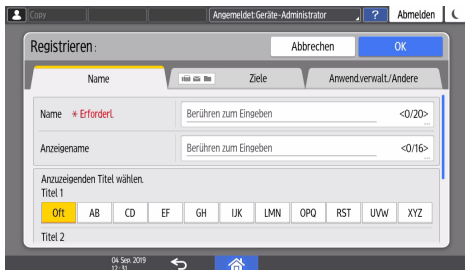

4. Drücken Sie auf die Registerkarte [Ziele] ► [Fax].

5. Geben Sie die Faxziele und die Sendebedingungen an.

- Leitung wählen: Wählen Sie die zu verwendende Leitung aus.
- Internat. Übertr.modus: Geben Sie an, ob Fehler beim Versenden ins Ausland reduziert werden sollen.
- Fax-Header: Wählen Sie den auf das Empfangsblatt beim Ziel gedruckten Absendernamen aus. Speichern Sie den Fax-Header vorab.
Siehe "Drucken des Zielnamens, des Fax-Headers und der Standardnachricht auf dem am Ziel empfangenen Fax", Anwenderanleitung (Vollversion).
- Name einfügen: Geben Sie den Namen (Titel + Name) und einen Standardsatz ein, die auf dem Empfangsblatt beim Empfänger abgedruckt werden.
Siehe "Drucken des Zielnamens, des Fax-Headers und der Standardnachricht auf dem am Ziel empfangenen Fax", Anwenderanleitung (Vollversion).

6. Drücken Sie auf die Registerkarte [Anwend.verwalt./Andere] und nehmen Sie die erforderlichen Einstellungen vor.

- Anwenderverwaltung: Geben Sie die Authentifizierungsdaten für die Anmeldung und Bedienung des Geräts ein.
- Registrierungs-Zielgruppe: Wählen Sie ggf. eine Gruppe, zu der dieses Ziel gehört. Registrieren Sie die Gruppe vorab.
Siehe "Registrieren von Gruppen im Adressbuch", Anwenderanleitung (Vollversion).
- Anzeigepriorität: Wenn die Empfänger nach Priorität sortiert werden, werden Empfänger mit höherer Priorität vor jenen mit geringerer Priorität angezeigt. Empfänger der gleichen Priorität werden in der Reihenfolge ihrer Eintragung angezeigt.
- Zielschutz: Wählen Sie dieses Kontrollkästchen aus, damit der Sicherheitscode zur Auswahl dieses Empfängers eingegeben werden muss.
Siehe Anwenderanleitung (Vollversion).

7. Drücken Sie auf [OK].

8. Drücken Sie nach Abschluss des Verfahrens auf [Home] (🏠).

Ändern/Löschen eingetragener Daten wie der Faxnummer

Wenn Sie das für die persönliche Box verwendete Ziel löschen, schlägt die Dateiübertragung fehl. Schließen Sie das Ziel aus der persönlichen Box aus, bevor Sie es löschen.

1. Drücken Sie auf dem Bildschirm „Home“ auf [Address Book].

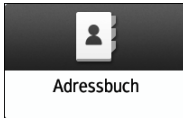

2. Wählen Sie den zu ändernden oder zu löschenden Empfänger im Adressbuchbildschirm aus.

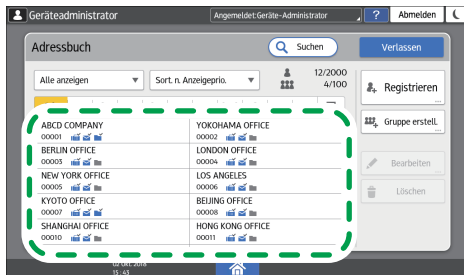

DZC132

Sie können mehrere Empfänger auf einmal löschen.

3. Drücken Sie [Bearbeiten] oder [Löschen], um die Empfängerangaben zu ändern oder zu löschen.
4. Drücken Sie auf [Home] (🏠), wenn Sie die Änderungen oder den Löschvorgang abgeschlossen haben.

Anzeigen einer Vorschau vor dem Senden eines Fax

Sie können die Vorschau des gescannten Dokuments auf dem Display des Geräts anzeigen, um zu überprüfen, dass es wie angegeben gescannt wurde.

Diese Funktion kann nicht verwendet werden, wenn eines der folgenden verwendet wird:

- Sofortsenden
- Direktwahl
- Manuelles Wählen

Zum Anzeigen der Vorschau mit der richtigen Ausrichtung legen Sie die [Vorlagenausrichtung] in den [Einstellungen] korrekt fest.

4

1. Drücken Sie [Fax] auf dem Home-Bildschirm.

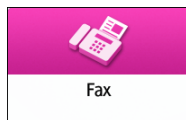

2. Legen Sie die Vorlage in den automatischen Vorlageneinzug (ADF) oder auf das Vorlagenglas.

Siehe Anwenderanleitung (Vollversion).

3. Drücken Sie auf dem Fax-Bildschirm [Einstellungen] ► [Vorlagenausrichtung], um die Ausrichtung der Vorlage festzulegen, und drücken Sie dann auf [Vorschau].



4. Konfigurieren Sie die Scaneinstellungen.

Siehe Anwenderanleitung (Vollversion).

5. Geben Sie das Ziel auf dem Fax-Bildschirm ein und drücken Sie auf [Starten].

6. Überprüfen Sie die Vorschau.

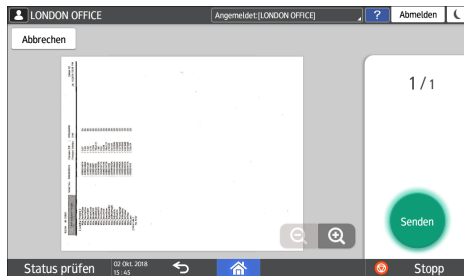

- Schieben Sie das Bild nach links oder rechts, um zwischen den Seiten zu wechseln.
- Zoomen Sie im Bild herein oder heraus, indem Sie die Finger auseinanderziehen oder zusammenschieben

7. Drücken Sie [Senden].

Um die Übertragung abzubrechen und den Vorgang ab dem Scannen der Vorlage erneut durchzuführen, drücken Sie [Abbrechen].

Anzeigen des Übertragungsergebnisses von gesendeten Faxen

Sie können die Ergebnisse einer Fax-Übertragung auf dem Fax-Bildschirm, in verschiedenen Berichten oder auf dem Bildschirm eines Computers überprüfen.

Die folgenden Berichte werden gemäß dem Übertragungsergebnis oder den Einstellungen gedruckt:

- **Kommunikationsergebnisbericht:** Das Ergebnis des Speichersendens wird gedruckt.
- **Sofortsenden-Ergebnisbericht:** Das Ergebnis des Sofortsendens wird gedruckt.
- **Kommunikationsfehlerbericht:** Dieser Bericht wird gedruckt, wenn ein Fax nicht an alle festgelegten Ziele mit Speichersenden gesendet werden konnte.
- **Fehlerbericht:** Dieser Bericht wird gedruckt, wenn das Senden eines Fax mit Sofortsenden fehlgeschlagen ist.
- **Speicheraufbewahrungsbericht:** Dieser Bericht wird gedruckt, wenn das gescannte Dokument nicht im Speicher gespeichert werden konnte.

↓ Hinweis

- Die Fax-Übertragungsergebnisse können auch in den Aufzeichnungen überprüft werden.
- Siehe Anwenderanleitung (Vollversion).
- Legen Sie [Ergebnisbenachrichtigung] fest, wenn Sie ein Fax senden, um das Übertragungsergebnis per E-Mail zu erhalten.
- Siehe Anwenderanleitung (Vollversion).

Überprüfen der Informationen auf dem Fax-Bildschirm

Drücken Sie [Job-Status] ► [Übertragungsergebnis] auf dem Fax-Bildschirm, um die Information zu sehen.

1. Drücken Sie [Fax] auf dem Home-Bildschirm.

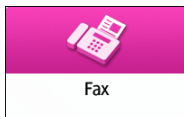

2. Drücken Sie [Job-Status] auf dem Fax-Bildschirm.

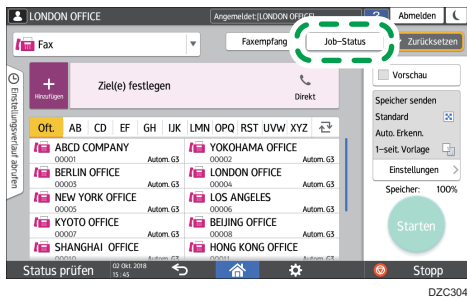

3. Drücken Sie [Übertragungsergebnis] und wählen Sie das Empfangsergebnis aus, das angezeigt werden soll.

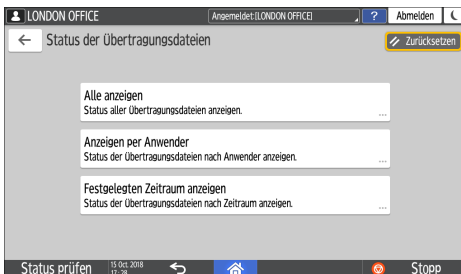

- **Alle anzeigen**

Zeigt die Übertragungsergebnisse aus der Gesamtzahl von sowohl Übertragungs- als auch Empfangsergebnissen an, die 1.000 nicht überschreiten dürfen.

- **Anzeigen per Anwender**

Drücken Sie dies, um das Ergebnis von Übertragungen anzuzeigen, die von einem bestimmten Anwender durchgeführt wurden. Wählen Sie den Anwender aus, dessen Ergebnisse angezeigt werden sollen, und drücken Sie auf [Anzeigen].

- **Festgelegten Zeitraum anzeigen**

Drücken Sie dies, um das Ergebnis von Übertragungen anzuzeigen, die im festgelegten Zeitraum durchgeführt wurden. Legen Sie den Zeitraum fest, indem Sie das Anfangs- und Enddatum eingeben oder aus dem Kalender auswählen, der auf dem Bildschirm angezeigt wird, und drücken Sie [Anzeigen].

4. Überprüfen Sie die Übertragungsergebnisse und drücken Sie auf [Verlassen].

- „--LAN-Fax -->“ wird als das Ergebnis der Übertragung zum Gerät angezeigt, wenn Sie ein Fax von Ihrem Computer aus senden. Für das Ergebnis der Übertragung zu Ziel beziehen Sie sich auf das Übertragungsergebnis der gleichen Dokumentennummer.
- Das Ziel könnte angezeigt werden als „*“, abhängig von den Sicherheitseinstellungen.
- In einem Feld für eine verschlüsselte und verteilte oder weitergeleitete E-Mail wird das Verschlüsselungssymbol (🔒) angezeigt.

- Um das Ergebnis der Übertragung zu sehen, die abgeschlossen wird, während die Übertragungsergebnisse angezeigt werden, schließen Sie den Bildschirm des Übertragungsergebnisses und öffnen Sie ihn erneut.

↓ Hinweis

- Sie können ein ausgehendes Dokument im LAN-Fax, ein Dokument in der Warteschlange oder ein Dokument mit dem Status "Senden." nicht bestätigen oder ändern.

Überprüfen des Ergebnisses im Kommunikationsergebnisbericht

In der Werkseinstellung ist das Gerät so konfiguriert, dass der Bericht automatisch gedruckt wird. Legen Sie Automatisch drucken fest, um den Bericht jedes Mal zu drucken, wenn Sie ein Dokument per Speichersenden senden. Wenn mehr als ein Ziel festgelegt ist, wird der Bericht gedruckt, nachdem die Übertragung des Fax an alle Ziele abgeschlossen ist.

Zur Konfiguration des automatischen Druckens drücken Sie [Faxfunktionen] ► [Andere] ► [Einstellungen für Berichtsausgabe] ► [Einstell. für automat. Drucken des Berichts], und wählen dann [Drucken] für [Kommunikationsergebnis].

Siehe Anwenderanleitung (Vollversion).

Überprüfen des Ergebnisses im Sofortsenden-Ergebnisbericht

In der Werkseinstellung ist das Gerät so konfiguriert, dass der Bericht automatisch gedruckt wird. Legen Sie Automatisch Drucken fest, um jedes Mal zu drucken, wenn Sie einen Bericht mit Sofortsenden senden.

Zur Konfiguration des automatischen Druckens drücken Sie [Faxfunktionen] ► [Andere] ► [Einstellungen für Berichtsausgabe] ► [Einstell. für automat. Drucken des Berichts], und wählen Sie danach [Drucken] für [Ergebnis von Sofortsenden].

Siehe Anwenderanleitung (Vollversion).

↓ Hinweis

- Bei erfolgreicher Übertragung gibt die Spalte "Seite" die Gesamtzahl der fehlerfrei übertragenen Seiten an.

Überprüfen des Ergebnisses im Kommunikationsfehlerbericht

Dieser Bericht wird gedruckt, wenn das Fax nicht an alle festgelegten Ziele per Speichersenden gesendet werden konnte, wenn für Fax nicht Automatisch Drucken (die Werkseinstellung) festgelegt ist.

Überprüfung des Ergebnisses im Fehlerbericht

Der Bericht wird gedruckt, wenn ein Fax nicht per Sofortsenden gesendet werden konnte, wenn Sofortsenden-Ergebnisbericht nicht auf Automatisch drucken (die Werkseinstellung) gesetzt ist.

Anzeigen des Speicheraufbewahrungsberichts

Der Speicheraufbewahrungsbericht wird gedruckt, wenn das Dokument, das per Speichersenden gesendet werden soll, nicht im Speicher gespeichert werden kann. Wenn Sie möchten, können Sie den Bericht als eine Aufzeichnung drucken, und Sie können ihn auch drucken, wenn das Dokument richtig gespeichert wurde.

Um jedes Mal, wenn ein Dokument im Speicher gespeichert wird, den Speicherbericht zu drucken, drücken Sie auf [Faxfunktionen] ► [Andere] ► [Einstellungen für Berichtsausgabe] ► [Einstell. für automat. Drucken des Berichts], und wählen dann [Drucken] für [Speicherbericht].

Siehe Anwenderanleitung (Vollversion) in Englisch

↓ Hinweis

- Lässt sich eine Vorlage nicht speichern, wird dieser Bericht selbst dann ausgedruckt, wenn das Gerät nicht auf Drucken eingestellt ist.
- Es wird nicht gedruckt, wenn Sie die parallele Speicherübertragung verwenden.

Überprüfen per E-Mail

Sie können das Fax-Übertragungsergebnis auf Ihrem Computer überprüfen, indem Sie eine E-Mail an den Absender oder die E-Mail-Adresse senden, die festgelegt sind, wenn das Fax gesendet wird. Das Bild der Vorlage, die per Fax gesendet wird, zusammen mit dem Ziel, Datum und Zeit, und dem Übertragungsergebnis, ist in der E-Mail enthalten.

↓ Hinweis

- Um den Bericht ohne Textunterbrechung anzuzeigen, wählen Sie eine Schriftart mit festem Abstand in den Einstellungen Ihrer E-Mail-Anwendung.

1. Drücken Sie [Fax] auf dem Home-Bildschirm.

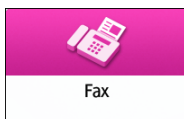

2. Legen Sie die Vorlage in den automatischen Vorlageneinzug (ADF) oder auf das Vorlagenglas.

Siehe Anwenderanleitung (Vollversion).

3. Um eine E-Mail-Benachrichtigung an den Absender zu senden, drücken Sie [Einstellungen] ► [Absender] und legen Sie dann den Absender fest.

Wenn ein angemeldeter Anwender das Gerät bedient, wird der angemeldete Anwender zum Absender.

Die E-Mail-Adresse, die Sie für das Kontrollkästchen [Als Absender verwenden] ausgewählt haben, als Sie die Adresse registriert haben, wird als die E-Mail-Adresse des Absenders verwendet.

Siehe Anwenderanleitung (Vollversion).

4. Aktivieren Sie das Kontrollkästchen [Empfangsbestätigung].

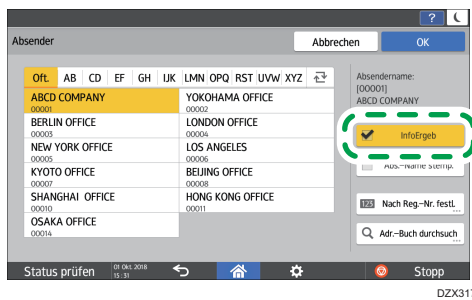

4

5. Um eine E-Mail-Benachrichtigung an ein anderes Ziel als den Absender zu senden, drücken Sie [Info Ergeb] auf dem Bildschirm [Einstellungen] und legen Sie dann das Ziel der E-Mail fest.

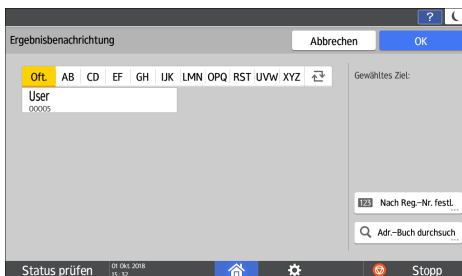

6. Konfigurieren Sie die Scaneinstellungen.

Siehe Anwenderanleitung (Vollversion).

7. Nachdem Sie die Sendeeinstellungen konfiguriert haben, geben Sie das Ziel auf dem Fax-Bildschirm an und senden Sie das Fax.

S. 89 "Grundlegender Vorgang für die Übertragung von Faxen"

Siehe "Grundsätzliche Vorgehensweise für das Senden von Internet-Faxen", Anwenderanleitung (Vollversion).

Siehe "Grundsätzliche Vorgehensweise für das Senden von IP-Faxen", Anwenderanleitung (Vollversion).

Überprüfen der Informationen in Web Image Monitor

In Web Image Monitor können Sie bis zu 1.000 der neusten Gesamtergebnisse des Übertragungs- und Empfangsverlaufs sehen.

1. Melden Sie sich beim Web Image Monitor als Administrator an.

Siehe Anwenderanleitung (Vollversion).

2. Klicken Sie im Menü „Status/Informationen“ auf [Job].

3. Klicken Sie auf [Übertragung] unter [Faxverlauf].

4. Überprüfen Sie den Übertragungsverlauf.

- Klicken Sie auf [Details], um die Details anzusehen.
- Um den Verlauf als eine Liste in einer Datei im CSV-Format zu speichern, klicken Sie auf [Sendeliste herunterladen].

5. Klicken Sie auf [Abmelden] und schließen Sie dann den Webbrowser.

5. Drucken

Installation des Druckertreibers mithilfe des Device Software Manager-Installationsprogramms

Device Software Manager ist ein Unterstützungsprogramm für die Treiberinstallation unter Windows. Device Software Manager hilft Ihnen, den aktuellen Treiber über das Internet automatisch gemäß dem verwendeten Computer zu erkennen und ihn mit einem einfachen Vorgang zu installieren.

★ Wichtig

- Zum Installieren der Treiber sind die Zugriffsrechte eines Druckerverwalters erforderlich. Melden Sie sich als Mitglied der Administratorgruppe an.
- Device Software Manager unterstützt nur das Betriebssystem Windows. Um den Druckertreiber auf dem Mac-Betriebssystem zu installieren, siehe die folgenden Abschnitte.
- S. 120 "Installation des Druckertreibers für eine Netzwerkverbindung (macOS)"
- Siehe Anwenderanleitung (Vollversion).
- Folgen Sie den Anweisungen des Installationsprogramms zum Anschließen des USB-Kabels.

5

Installieren von Device Software Manager von der CD-ROM

1. Legen Sie die CD-ROM in den Computer ein.

Wenn das Installationsprogramm nicht automatisch startet, doppelklicken Sie auf [Setup.exe] im Stammverzeichnis der CD-ROM.

2. Wählen Sie eine Sprache und klicken Sie dann auf [OK].

3. Klicken Sie auf [Online installieren].

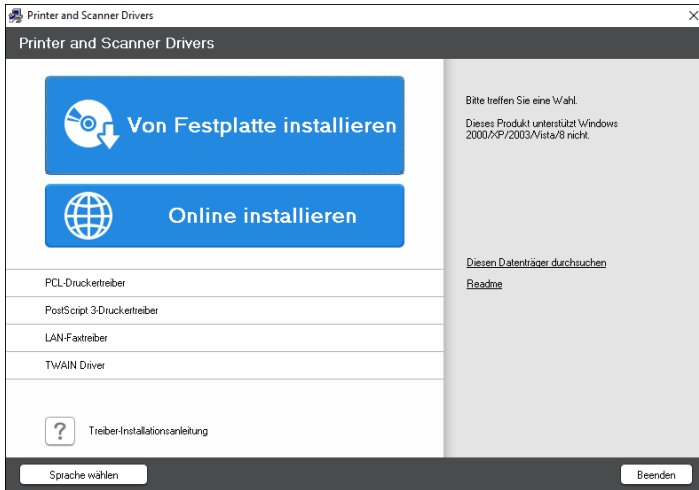

5

- 4. Klicken Sie auf dem Bildschirm [Lizenzvereinbarung] auf [Vereinbarung akzeptieren und installieren].
- 5. Wählen Sie auf dem Bildschirm [Programm zur Verbesserung der Qualität] die Option [Ich nehme am Programm zur Verbesserung der Qualität teil] oder [Ich nehme nicht am Programm zur Verbesserung der Qualität teil] und klicken Sie dann auf [Weiter].
- 6. Geben Sie auf dem Bildschirm [Einstellung für Benachrichtigung zur Treiberaktualisierung] an, ob die Nachricht über die Treiberaktualisierung angezeigt werden soll, und klicken Sie dann auf [Weiter].

Der Installationsvorgang von Device Software Manager beginnt.

- 7. Wählen Sie die Verbindung zwischen dem Gerät und dem Computer aus und klicken Sie dann auf [Weiter].

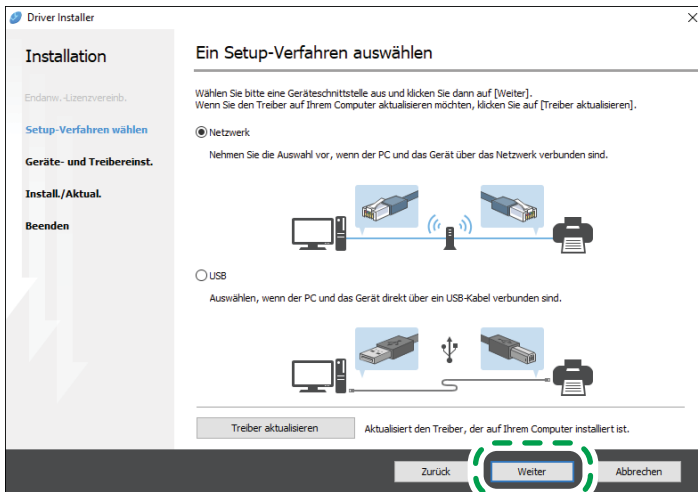

DZX730

- Netzwerk: Suchen Sie nach Geräten, die mit dem Netzwerk verbunden sind.
- USB: Folgen Sie den Anweisungen auf dem Bildschirm [Verbindung mit Gerät] und verbinden Sie das Gerät und den Computer mit dem USB-Kabel, um nach dem Gerät zu suchen.

8. Wählen Sie dieses Gerät aus den erkannten Geräten aus und klicken Sie dann auf [Weiter].

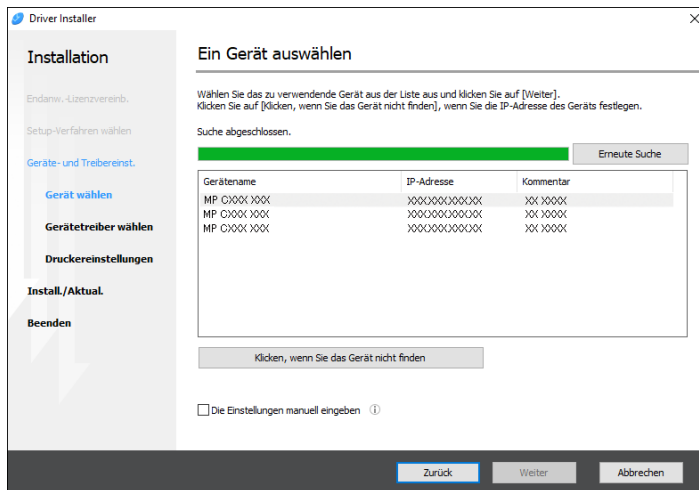

Das Installation des Treibers beginnt.

- Wenn "Herausgeber konnte nicht verifiziert werden" am Anfang der Installation angezeigt wird, setzen Sie die Installation fort. Es besteht kein Problem mit dem gestartetem Installationsprogramm, das von der Hersteller-Website heruntergeladen wurde. Setzen Sie die Installation fort.
- Wenn Sie das Gerät und den Computer mit einem USB-Kabel verbinden, folgen Sie den Anweisungen auf dem Installationsbildschirm.



Wenn das Gerät nicht erkannt wird, klicken Sie auf [Verbindung abbrechen]. Auch wenn die Verbindung abgebrochen wird, ist die Installation vollständig. Nachdem der Bildschirm des Installationsprogramms geschlossen wurde, wird das Gerät automatisch hinzugefügt, wenn es mit dem USB-Kabel mit dem Computer verbunden wurde.

9. Nachdem die Installation abgeschlossen ist, klicken Sie auf [Fertig stellen].

Wenn Sie dazu aufgefordert werden, Ihren Computer neu zu starten, starten Sie ihn neu und folgen Sie den Anweisungen.

↓ Hinweis

- Nach Abschluss der Installation wird ein Desktop-Symbol für den Device Software Manager erstellt.



- Sie können den installierten Druckertreiber mit dem Device Software Manager aktualisieren.
- Siehe "Aktualisieren des Treibers (Windows)", Anwenderanleitung (Vollversion).
- Wenn das Dialogfeld [Benutzerkontensteuerung] während der Treiberinstallation angezeigt wird, klicken Sie auf [Ja] oder [Fortsetzen].
- Wenn das Dialogfeld [Windows-Sicherheit] während der Treiberinstallation angezeigt wird, klicken Sie auf [Diese Treibersoftware trotzdem installieren].

Installieren von Device Software Manager über die heruntergeladene Datei

1. Doppelklicken Sie auf die heruntergeladene Datei.
2. Klicken Sie auf dem Bildschirm [Lizenzvereinbarung] auf [Vereinbarung akzeptieren und installieren].
3. Wählen Sie auf dem Bildschirm [Programm zur Verbesserung der Qualität] die Option [Ich nehme am Programm zur Verbesserung der Qualität teil] oder [Ich nehme nicht am Programm zur Verbesserung der Qualität teil] und klicken Sie dann auf [Weiter].
4. Geben Sie auf dem Bildschirm [Einstellung für Benachrichtigung zur Treiberaktualisierung] an, ob die Nachricht über die Treiberaktualisierung angezeigt werden soll, und klicken Sie dann auf [Weiter].

Der Installationsvorgang von Device Software Manager beginnt.

5. Wählen Sie nach Abschluss der Installation das Kontrollkästchen [Driver Installer starten] aus und klicken Sie dann auf [Fertigstellen].

Die Installation von "Online installieren" ist abgeschlossen. Installieren Sie als Nächstes den Druckertreiber.

6. Klicken Sie auf dem Bildschirm [Endanwender-Lizenzvereinbarung] auf [Zustimmen und Weiter].
7. Wählen Sie die Verbindung zwischen dem Gerät und dem Computer aus und klicken Sie dann auf [Weiter].

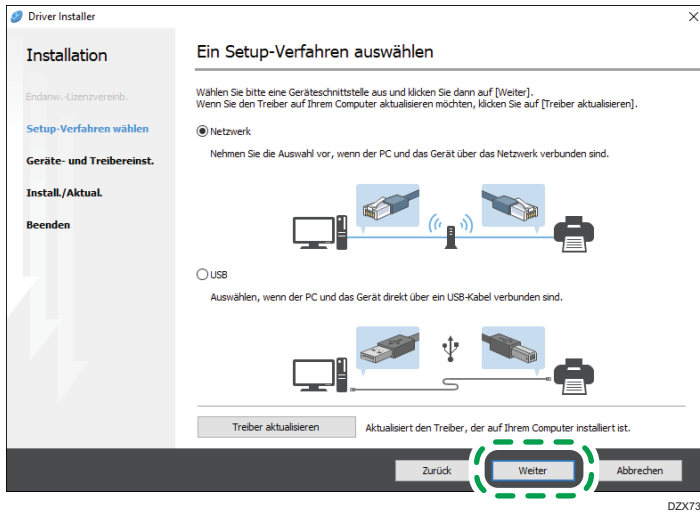

5

- Netzwerk: Suchen Sie nach Geräten, die mit dem Netzwerk verbunden sind.
- USB: Folgen Sie den Anweisungen auf dem Bildschirm [Verbindung mit Gerät] und verbinden Sie das Gerät und den Computer mit dem USB-Kabel, um nach dem Gerät zu suchen.

8. Wählen Sie dieses Gerät aus den erkannten Geräten aus und klicken Sie dann auf [Weiter].

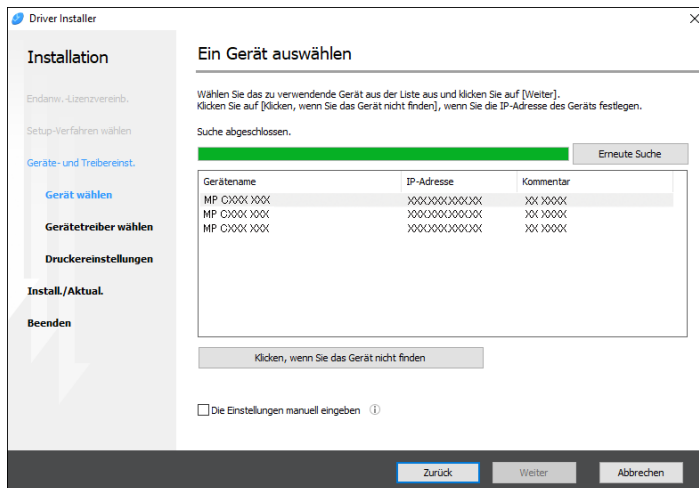

Das Installation des Treibers beginnt.

- Wenn „Der Herausgeber konnte nicht verifiziert werden“ zu Beginn der Installation angezeigt wird, setzen Sie die Installation fort. Es besteht kein Problem mit dem gestartetem

Installationsprogramm, das von der Hersteller-Website heruntergeladen wurde. Setzen Sie die Installation fort.

- Wenn Sie das Gerät und den Computer mit einem USB-Kabel verbinden, folgen Sie den Anweisungen auf dem Installationsbildschirm.



Wenn das Gerät nicht erkannt wird, klicken Sie auf [Verbindung abbrechen]. Auch wenn die Verbindung abgebrochen wird, ist die Installation vollständig. Nachdem der Bildschirm des Installationsprogramms geschlossen wurde, wird das Gerät automatisch hinzugefügt, wenn es mit dem USB-Kabel mit dem Computer verbunden wurde.

9. Nachdem die Installation abgeschlossen ist, klicken Sie auf [Fertig stellen].

↓ Hinweis

- Doppelklicken Sie auf das Symbol Device Software Manager, das im Finder des Computers erstellt wurde, um den Druckertreiber zu aktualisieren.
- Siehe "Aktualisieren des Treibers (Windows)", Anwenderanleitung (Vollversion).



Installation des Druckertreibers für eine Netzwerkverbindung (Windows)

Wenn das Gerät und der Computer mit demselben Netzwerk verbunden sind, sucht das Installationsprogramm nach dem Gerät, um den Druckertreiber zu installieren. Wenn das Installationsprogramm das Gerät nicht finden kann, geben Sie die IP-Adresse oder den Gerätenamen an, um den Druckertreiber zu installieren.

★ Wichtig

- Zum Installieren des Treibers sind die Zugriffsrechte eines Druckerverwalters erforderlich. Melden Sie sich als Mitglied der Administratorgruppe an.

↓ Hinweis

- Wenn das Dialogfeld [Benutzerkontensteuerung] während der Treiberinstallation angezeigt wird, klicken Sie auf [Ja] oder [Fortsetzen].
- Wenn das Dialogfeld [Windows-Sicherheit] während der Treiberinstallation angezeigt wird, klicken Sie auf [Diese Treibersoftware trotzdem installieren].

5

Installation des PCL 6-Druckertreibers von der CD-ROM

1. Legen Sie die CD-ROM in den Computer ein.

Wenn das Installationsprogramm nicht automatisch startet, doppelklicken Sie auf [Setup.exe] im Stammverzeichnis der CD-ROM.

2. Wählen Sie eine Sprache und klicken Sie dann auf [OK].

3. Klicken Sie auf [Von Festplatte installieren]

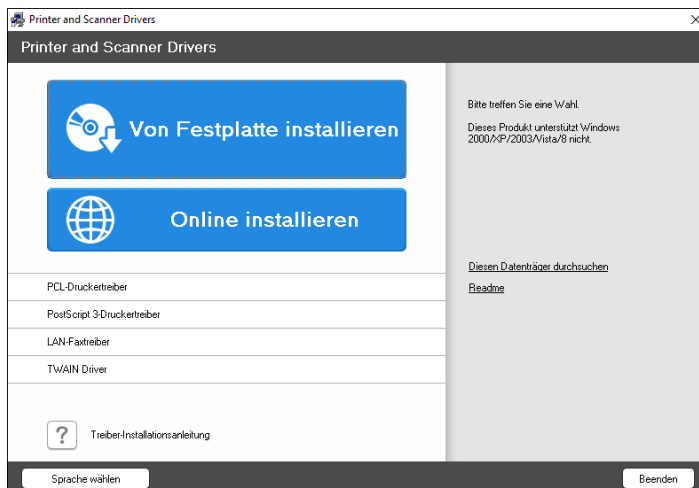

4. Klicken Sie auf [Netzwerkdrucker].

5. Wählen Sie auf dem Bildschirm [Lizenzvereinbarung] die Option [Ich akzeptiere die Vereinbarung] aus und klicken Sie dann auf [Weiter].

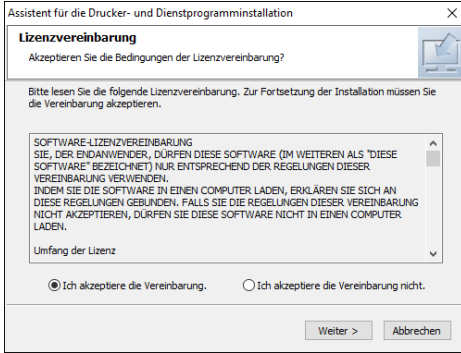

6. Überprüfen Sie den Bildschirm [Netzwerkverbindung bestätigen] und klicken Sie dann auf [Weiter].

Die Suche erkennt Geräte, die mit dem Netzwerk verbunden sind.

7. Wählen Sie dieses Gerät aus den erkannten Geräten aus und klicken Sie dann auf [Installieren].

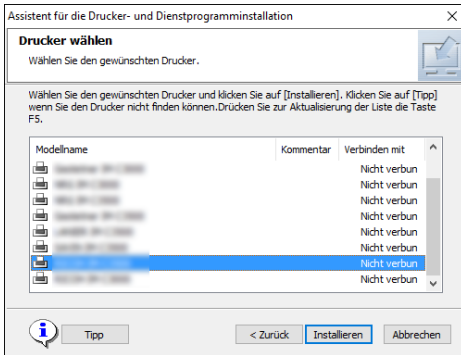

8. Wenn der Bildschirm [Anschluss einstellen] angezeigt wird, wählen Sie das Einstellverfahren des Anschlusses aus.

Dieser Bildschirm wird angezeigt, wenn der Computer nicht auf das Gerät zugreifen kann.

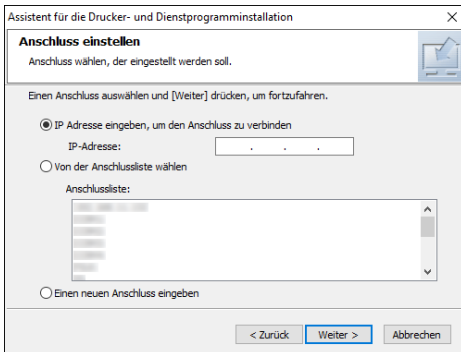

Geben Sie den Anschluss, der für die Verbindung zwischen dem Computer und dem Gerät verwendet werden soll, mit einer der folgenden Methoden an:

Zum Angeben der IP-Adresse

1. Geben Sie die IP-Adresse des Geräts ein und klicken Sie dann auf [Weiter].
2. Fahren Sie bei Schritt 9 fort.

Zum Auswählen aus der Anschluss-Liste

1. Wählen Sie den Anschluss aus, der für die Verbindung zwischen dem Computer und dem Gerät verwendet werden soll, und klicken Sie dann auf [Weiter].
2. Fahren Sie bei Schritt 9 fort.

Zum Erstellen eines neuen Anschlusses

1. Wählen Sie [Einen neuen Anschluss eingeben] und klicken Sie anschließend auf [Weiter].
2. Wählen Sie auf dem Bildschirm [Assistent für die Drucker- und Dienstprogramminstallation] die Option [Standard-TCP/IP-Port] aus und klicken Sie auf [Weiter].
3. Klicken Sie auf dem Bildschirm [Assistent zum Hinzufügen eines Standard-TCP/IP-Druckerports] auf [Weiter].
4. Geben Sie auf dem Bildschirm [Port hinzufügen] den Druckernamen oder die IP-Adresse des Geräts ein und klicken Sie auf [Weiter].
Der Anschluss-Name wird automatisch eingegeben. Sie können den Anschluss-Namen ändern.
5. Wenn der Bildschirm [Weitere Port-Informationen erforderlich] angezeigt wird, wählen Sie [RICOH Netzwerkdrucker Modell C] aus und klicken Sie dann auf [Weiter].
6. Klicken Sie auf [Fertigstellen].

- 9. Geben Sie den Namen des zu installierenden Drucker an, sowie ob er als der Standarddrucker verwendet werden soll.

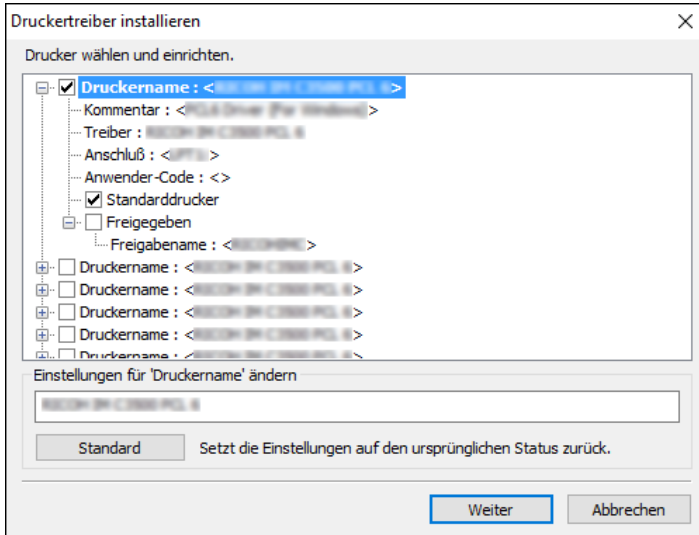

5

- 10. Klicken Sie auf [Weiter].

Die Installation des Druckertreibers startet.

- 11. Klicken Sie auf [Fertig stellen].

Wenn Sie dazu aufgefordert werden, Ihren Computer neu zu starten, starten Sie ihn neu und folgen Sie den Anweisungen.

Installation des PostScript 3-Druckertreibers von der CD-ROM

- 1. Legen Sie die CD-ROM in den Computer ein.

Wenn das Installationsprogramm nicht automatisch startet, doppelklicken Sie auf [Setup.exe] im Stammverzeichnis der CD-ROM.

- 2. Wählen Sie eine Sprache und klicken Sie dann auf [OK].

3. Klicken Sie auf [PostScript 3-Druckertreiber].

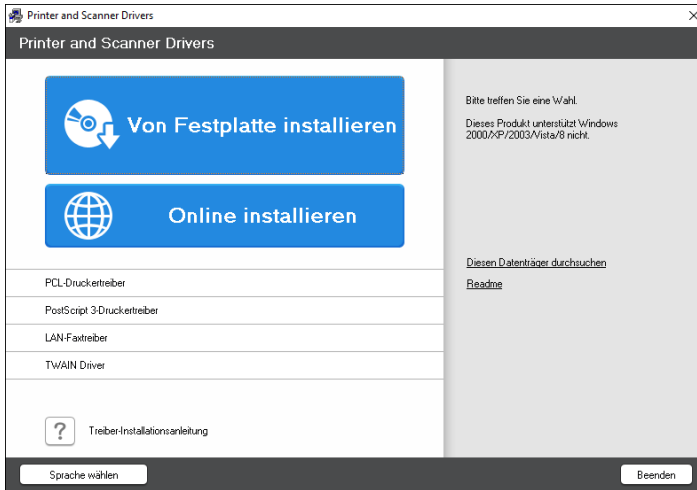

4. Wählen Sie auf dem Bildschirm [Lizenzvereinbarung] die Option [Ich akzeptiere die Vereinbarung] aus und klicken Sie dann auf [Weiter].

5

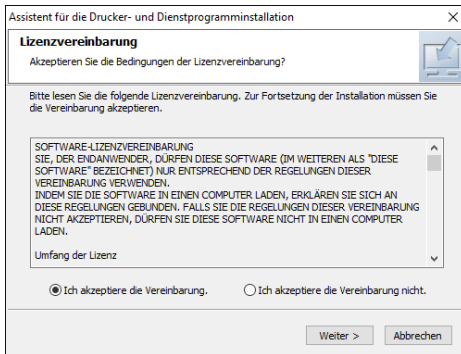

5. Klicken Sie auf [Weiter].

6. Wählen Sie ein Verfahren zur Verbindung mit einem Anschluss aus.

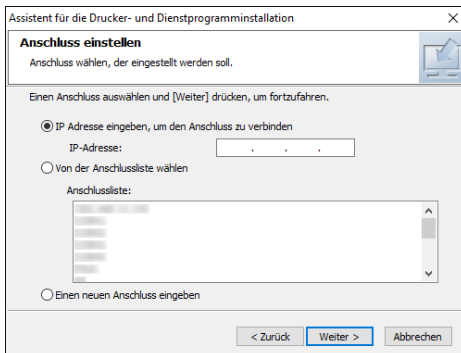

Geben Sie den Anschluss, der für die Verbindung zwischen dem Computer und dem Gerät verwendet werden soll, mit einer der folgenden Methoden an:

Zum Angeben der IP-Adresse

1. Geben Sie die IP-Adresse des Geräts ein und klicken Sie dann auf [Weiter].

Zum Auswählen aus der Anschluss-Liste

1. Wählen Sie den Anschluss aus, der für die Verbindung zwischen dem Computer und dem Gerät verwendet werden soll, und klicken Sie dann auf [Weiter].

Zum Erstellen eines neuen Anschlusses

1. Wählen Sie [Einen neuen Anschluss eingeben] und klicken Sie anschließend auf [Weiter].
2. Wählen Sie auf dem Bildschirm [Assistent für die Drucker- und Dienstprogramminstallation] die Option [Standard-TCP/IP-Port] aus und klicken Sie auf [Weiter].
3. Klicken Sie auf dem Bildschirm [Assistent zum Hinzufügen eines Standard-TCP/IP-Druckerports] auf [Weiter].
4. Geben Sie auf dem Bildschirm [Port hinzufügen] den Druckernamen oder die IP-Adresse des Geräts ein und klicken Sie auf [Weiter].

Der Anschluss-Name wird automatisch eingegeben. Sie können den Anschluss-Namen ändern.

5. Wenn der Bildschirm [Weitere Port-Informationen erforderlich] angezeigt wird, wählen Sie [RICOH Netzwerkdrucker Modell C] aus und klicken Sie dann auf [Weiter].
6. Klicken Sie auf [Fertigstellen].

7. Wählen Sie den [Druckername] des Geräts aus, um den Menübaum zu öffnen, und geben Sie dann die Einstellungselemente an.

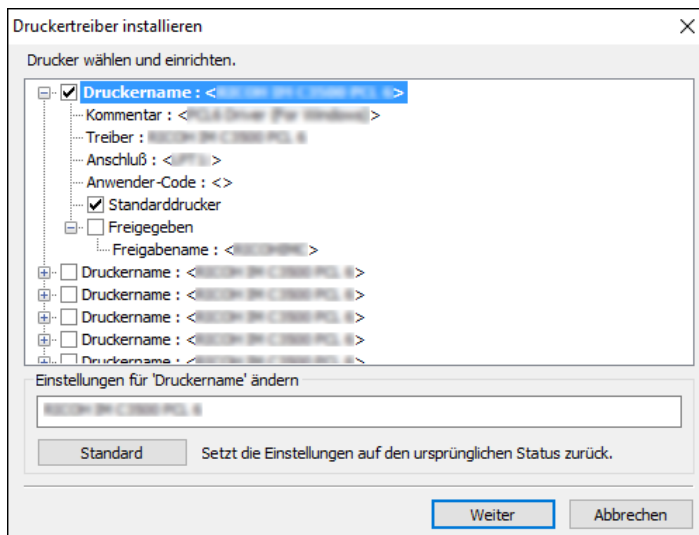

8. Klicken Sie auf [Weiter].

Die Installation des Druckertreibers startet.

9. Klicken Sie auf dem Bildschirm [Druckertreiber installieren] auf [Druckereigenschaften öffnen].

10. Legen Sie die Einstellungen für die Optionskonfiguration oder die Authentifizierung auf jeder Registerkarte fest und klicken Sie dann auf [OK].

11. Klicken Sie auf dem Bildschirm [Druckertreiber installieren] auf [Weiter].

12. Klicken Sie auf [Fertig stellen].

Wenn Sie dazu aufgefordert werden, Ihren Computer neu zu starten, starten Sie ihn neu und folgen Sie den Anweisungen.

Installations des PCL 6-/PostScript 3-Druckertreibers über die heruntergeladene Datei

1. Entpacken Sie die heruntergeladene Datei und doppelklicken Sie dann auf die Datei [RV_SETUP.exe].

2. Klicken Sie auf dem Bildschirm [Endanwender-Lizenzvereinbarung] auf [Zustimmen und Weiter].

3. Wählen Sie [Netzwerk] und klicken Sie dann auf [Weiter].

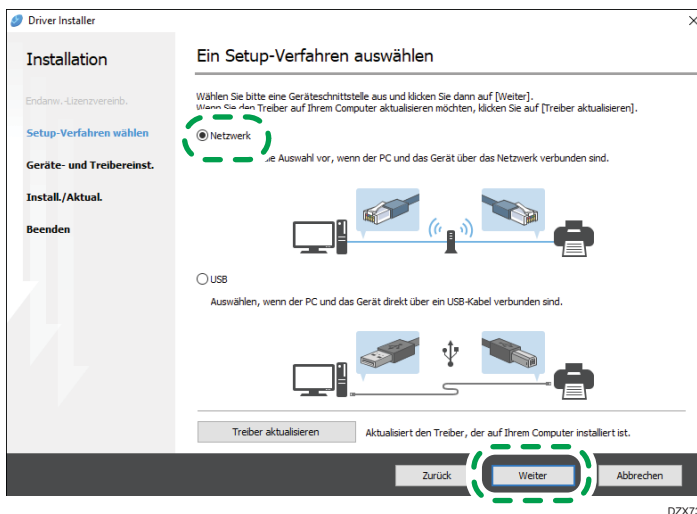

- Die Suche erkennt Geräte, die mit dem Netzwerk verbunden sind.
- Wenn der Fehlerbildschirm angezeigt wird, siehe S. 117 "Wenn das Gerät nicht gefunden werden kann".

- Wählen Sie dieses Gerät aus den erkannten Geräten aus und klicken Sie dann auf [Weiter].

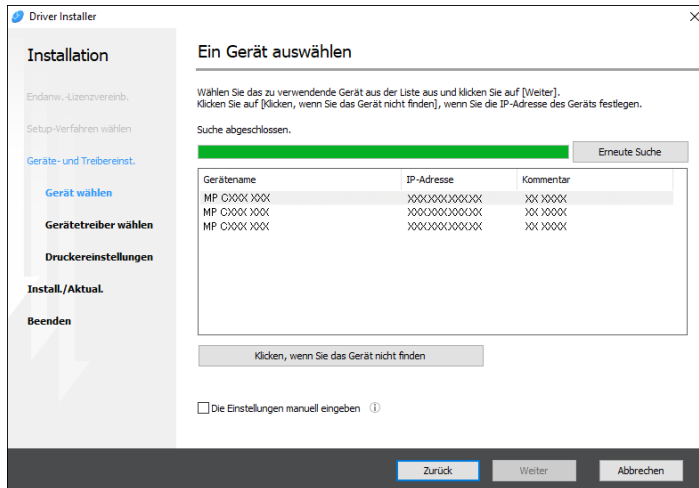

Die Installation des Druckertreibers startet.

- Nachdem die Installation abgeschlossen ist, klicken Sie auf [Fertig stellen].

Installieren des Druckertreibers für Windows

- Laden Sie den Treiber herunter und entpacken Sie die Datei.
- Zeigen Sie den Bildschirm [Geräte und Drucker] an.

Windows 10

- Drücken Sie, während Sie die [Windows]-Taste auf der Tastatur halten, auf die [R]-Taste.
- Geben Sie auf dem Bildschirm [Ausführen] [control] ein und klicken Sie dann auf [OK].
- Klicken Sie auf [Geräte und Drucker].

Windows 8, 1

- Drücken Sie, während Sie die [Windows]-Taste auf der Tastatur gedrückt halten, auf die [X]-Taste.
- Klicken Sie auf [Systemsteuerung].
- Klicken Sie auf [Geräte und Drucker].

Windows 7

- Klicken Sie im [Start]-Menü auf [Geräte und Drucker].

- Klicken Sie auf [Drucker hinzufügen].
- Klicken Sie auf [Der gewünschte Drucker ist nicht aufgelistet].

5. Wählen Sie [Lokalen Drucker oder Netzwerkdrucker mit manuellen Einstellungen hinzufügen] aus und klicken Sie auf [Weiter].
6. Wählen Sie [Standard TCP/IP-Port] auf [Neuen Anschluss erstellen:] und klicken Sie dann auf [Weiter].
7. Geben Sie die IP-Adresse des Geräts in [Hostname oder IP-Adresse] ein.
8. Deaktivieren Sie die Option [Den Drucker abfragen und den zu verwendenden Treiber automatisch auswählen] und klicken Sie dann [Weiter].

Die Suche nach dem TCP/IP-Port startet.

9. Klicken Sie auf [Datenträger...]. ► [Durchsuchen...], um den Treiber (INF-Datei) anzugeben, und klicken Sie dann auf [OK].

Der Treiber wird im Ordner [DISK1] des Ordners gespeichert, der beim Entpacken der heruntergeladenen Datei erstellt wurde.

10. Wählen Sie einen Druckertreiber aus, der installiert werden soll, und klicken Sie auf [Weiter].
11. Geben Sie bei Bedarf den Druckernamen ein und klicken Sie dann auf [Weiter].
Die Installation des Druckertreibers startet.
12. Legen Sie den Drucker bei Bedarf als einen freigegebenen Drucker fest und klicken Sie dann auf [Weiter] ► [Fertigstellen].

5

Wenn das Gerät nicht gefunden werden kann

Der Bildschirm [Netzwerkverbindungsfehler] wird angezeigt.

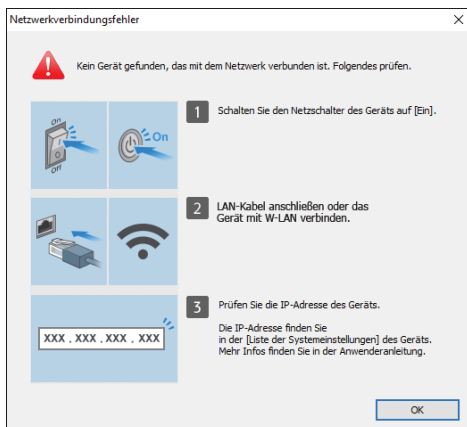

Bestätigen Sie und führen Sie **1** auf **3** aus und klicken Sie dann auf [OK]. Wenn das Gerät noch immer nicht gefunden werden kann, geben Sie die IP-Adresse oder den Namen des Geräts an, um den Druckertreiber zu installieren.

1. Klicken Sie [Klicken, wenn Sie das Gerät nicht finden].

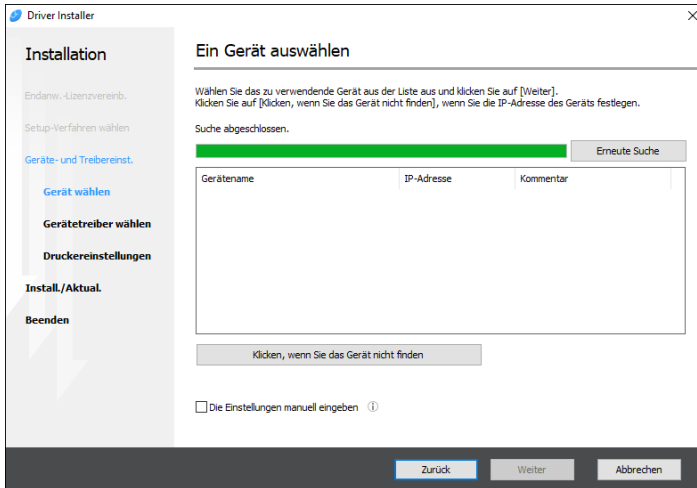

5

2. Wählen Sie [Geräte-IP-Adresse festlegen] oder [Gerätenamen festlegen] und klicken Sie dann auf [Weiter].

Wenn Sie die IP-Adresse des Geräts angeben

1. Geben Sie die IP-Adresse des Geräts ein und klicken Sie dann auf [Suchen].

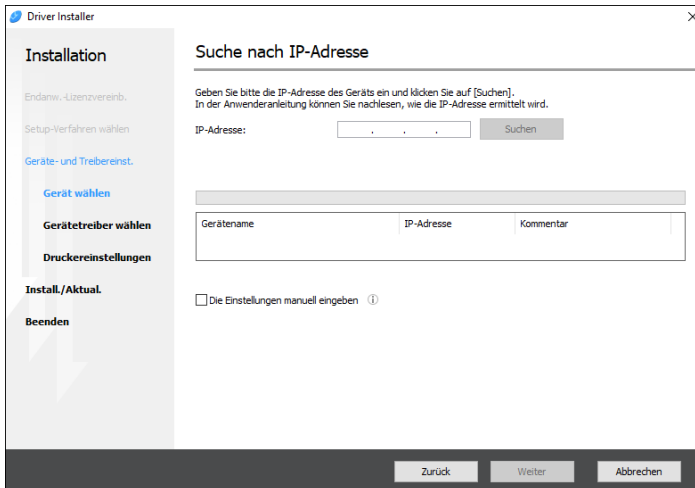

2. Wenn das Gerät erkannt wurde, klicken Sie auf [Weiter].

Die Installation des Druckertreibers startet.

Wenn Sie den Namen des Geräts angeben

1. Wählen Sie das zu verwendende Gerät aus und klicken Sie dann auf [Weiter].

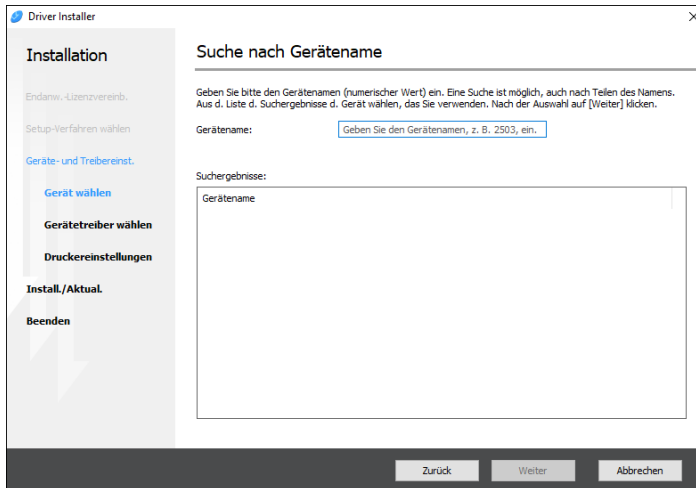

2. Wählen Sie auf dem Bildschirm [Druckereinstellungen] einen der Portnamen aus Portname aus und klicken Sie dann auf [Weiter].

5

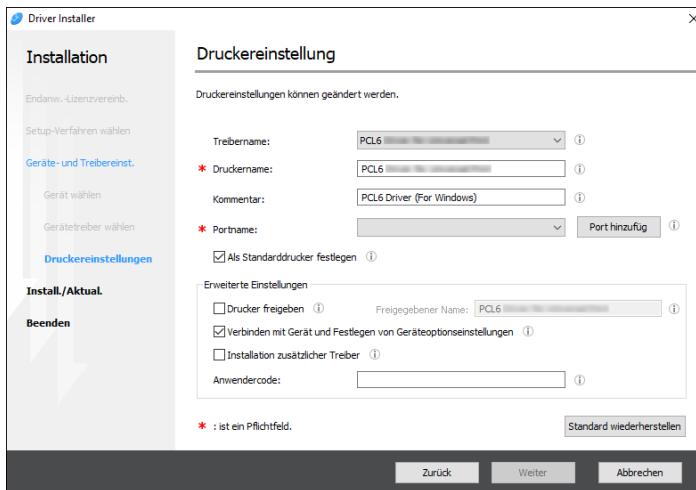

Die Installation des Druckertreibers startet.

Einzelheiten zum Verfahren zur Angabe der IP-Adresse nach Installation des Druckertreibers finden Sie im folgenden Abschnitt:

Siehe "Drucken von Dokumenten trotz installiertem Druckertreiber nicht möglich", Anwenderanleitung (Vollversion).

3. Nachdem die Installation abgeschlossen ist, klicken Sie auf [Fertig stellen].

Installation des Druckertreibers für eine Netzwerkverbindung (macOS)

Installieren Sie die PPD-Datei (Druckertreiber) unter macOS und registrieren Sie das Gerät dann auf dem Computer über die Systemeinstellungen.

★ Wichtig

- Sie benötigen einen Administratornamen und ein Passwort (Phrase). Nähere Informationen erhalten Sie von Ihrem Netzwerk-Administrator.
- Aktuelle Informationen zum entsprechenden Betriebssystem finden Sie in der Datei „Readme.htm“ im Stammverzeichnis auf der mitgelieferten CD-ROM.

↓ Hinweis

- Die Einstellverfahren werden anhand von macOS 10.14 beispielhaft erläutert. Das tatsächliche Verfahren kann sich je nach verwendeter OS-Version unterscheiden.

Installieren der PPD-Datei

1. Legen Sie die CD-ROM in den Computer ein und klicken Sie auf [macOS] ► (Markenname), um den Ordner [macOS PPD Installer] anzuzeigen.

Um den Treiber über die heruntergeladene Datei zu installieren, zeigen Sie den Ordner an, in dem sich die heruntergeladene Datei befindet.

2. Doppelklicken Sie auf die Paketdatei.

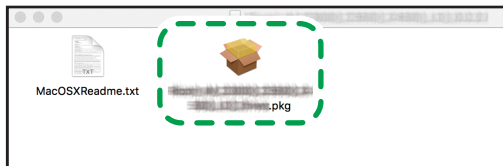

DZX684

Zum Installieren von der CD-ROM doppelklicken Sie auf die Paketdatei im Ordner [macOS] ► (Markenname) ► [macOS PPD Installer].

3. Klicken Sie auf dem Bildschirm [Einführung] auf [Weiter].
4. Klicken Sie auf dem Bildschirm [Lizenz] auf [Weiter] und dann auf [Akzeptieren].
 - Wählen Sie bei Aufforderung aus, wo der Treiber installiert werden soll, geben Sie den Installationsort an und klicken Sie auf [Weiter].
5. Klicken Sie auf [Installieren].

6. Geben Sie den Anwendernamen und das Passwort des Administrators ein und klicken Sie auf [Software installieren].

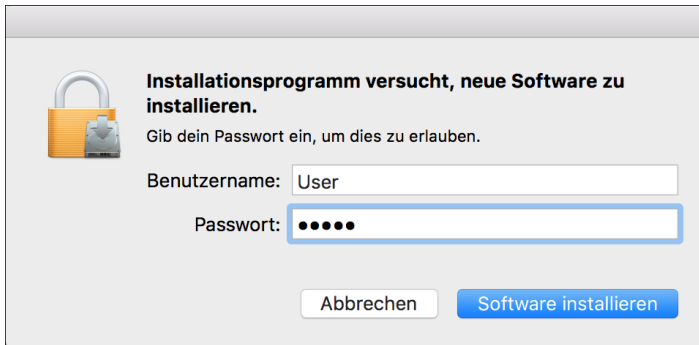

Die Installation der PPD-Datei startet.

7. Klicken Sie nach Abschluss der Installation auf [Schließen].

5

Registrieren des Geräts in [Drucken & Scannen] oder [Drucker & Scanner]

Registrieren Sie die PPD-Datei des Geräts in den Systemeinstellungen zum Ermöglichen des Druckens.

1. Wählen Sie [Systemeinstellungen ...] aus dem Apple-Menü aus.
2. Klicken Sie auf [Druck & Scan] oder [Drucker & Scanner].
3. Klicken Sie auf [+].

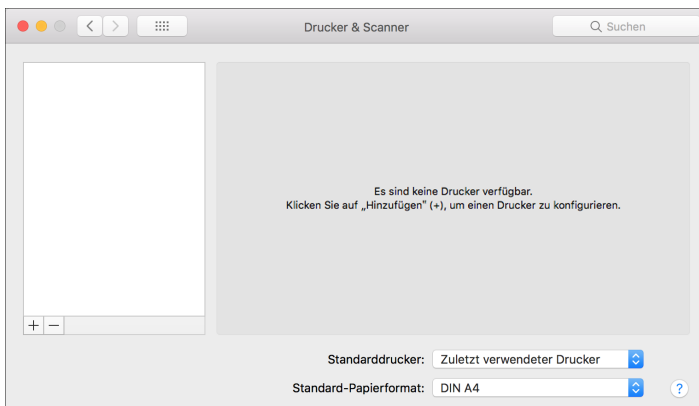

4. Klicken Sie auf [IP] und konfigurieren Sie die Informationen des Geräts.

5

- Adresse: Geben Sie die IP-Adresse des Geräts ein.
- Protokoll: Wählen Sie [Line Printer Daemon - LPD] aus. Wenn der Drucker lange benötigt, um Vorgänge auszuführen, wenn das Protokoll [Line Printer Daemon - LPD] verwendet wird, ändern Sie das Protokoll zu [HP Jetdirect - Socket].
- Verwenden: Überprüfen Sie, ob der Treibername angezeigt wird. Wenn „Generischer PostScript-Drucker“ angezeigt wird, ist die eingegebene IP-Adresse unter Umständen nicht korrekt.

Wenn „Generischer PostScript-Drucker“ angezeigt wird, obwohl die IP-Adresse korrekt ist

Führen Sie das folgende Verfahren zur Auswahl der PPD-Datei des Geräts aus:

1. Wählen Sie [Software auswählen ...] unter „Verwenden“ aus.

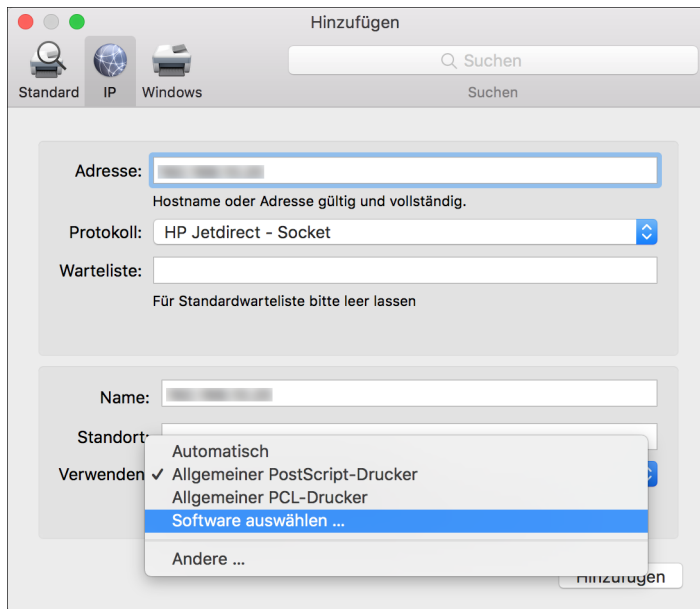

2. Wählen Sie das Gerät auf dem Bildschirm [Druckersoftware] aus und klicken Sie dann auf [OK].

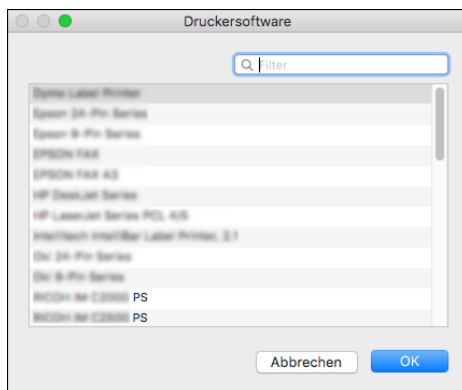

5. Klicken Sie auf [Hinzufügen].

Der Fortschrittsbildschirm wird angezeigt.

- Wenn sich der Fortschrittsbildschirm nach einer Weile nicht schließt, klicken Sie auf [Konfigurieren ...] oder [Einstellungen] und konfigurieren Sie die Optionskonfiguration des Druckers. Zum Vorgang der Optionskonfiguration siehe S. 124 "Festlegen der Optionseinstellungen" auf dieser Seite.

- Überprüfen Sie, dass der Gerätename auf dem Bildschirm [Drucken & Scannen] oder [Drucker & Scanner] hinzugefügt wurde.

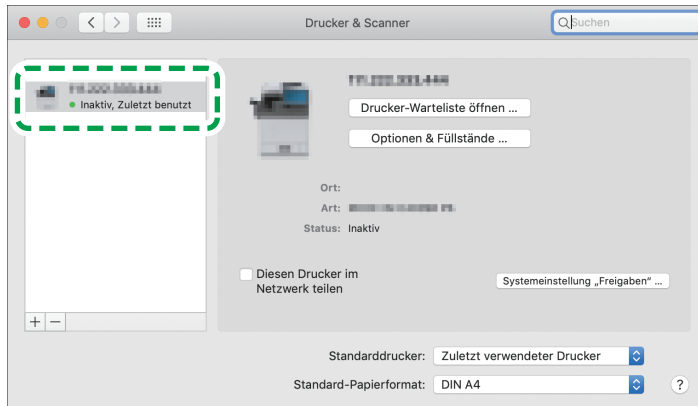

DOC9DA8351

5

- Schließen Sie den Bildschirm Systemeinstellungen.

Festlegen der Optionseinstellungen

Wenn die Optionskonfiguration des Geräts nicht automatisch widerspiegelt wird, wählen Sie die Option, die auf dem Gerät installiert ist, in [Drucken & Scannen] oder [Drucker & Scanner] aus.

- Wählen Sie [Systemeinstellungen ...] aus dem Apple-Menü aus.
- Klicken Sie auf [Druck & Scan] oder [Drucker & Scanner].
- Wählen Sie das Gerät aus der Liste aus und klicken Sie dann auf [Optionen & Füllstände...].

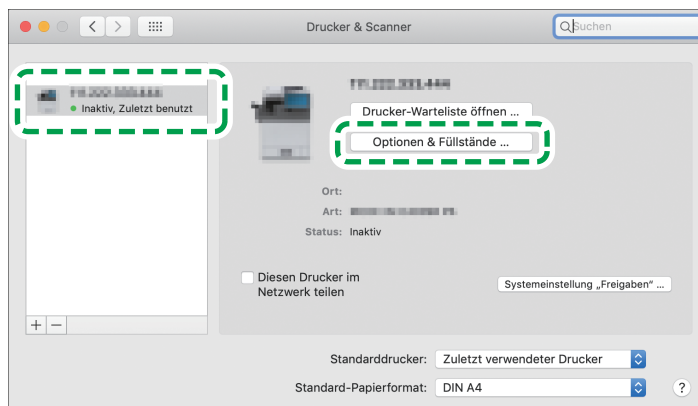

DOC9DA8352

4. Klicken Sie auf [Treiber] oder [Optionen], wählen Sie die auf dem Gerät installierte Option aus und klicken Sie auf [OK].

- Wenn die verwendbaren Optionen nicht angezeigt werden, wurde die IP-Adresse nicht richtig eingegeben oder die PPD-Datei wurde nicht richtig registriert. Zur Eingabe der IP-Adresse oder zum Registrieren der PPD-Datei siehe S. 121 "Registrieren des Geräts in [Drucken & Scannen] oder [Drucker & Scanner]".

5. Schließen Sie den Bildschirm Systemeinstellungen.

↓ Hinweis

- Wenn die gewünschte Option nicht angezeigt wird, wurde die PPD-Datei möglicherweise nicht korrekt eingerichtet. Um die Einrichtung abzuschließen, überprüfen Sie den Namen der PPD-Datei, die im Dialogfeld angezeigt wird.
- Die Einstellverfahren werden anhand von macOS 10.14 beispielhaft erläutert. Das tatsächliche Verfahren kann sich je nach verwendeter OS-Version unterscheiden.
- Um ein optionales Adobe PostScript bei der Verwendung eines PostScript 3-Druckertreibers festzulegen, wählen Sie [Adobe PostScript] aus der Liste „PostScript:“ auf der Registerkarte [Optionen] aus.

Grundlegendes Verfahren zum Drucken von Dokumenten

Geben Sie den Druckertreiber an und konfigurieren Sie das Druckformat, den Papiertyp und andere Einstellungen, um ein Dokument zu drucken.

★ Wichtig

- Duplex-Druck ist als Standardeinstellung gewählt. Wenn Sie nur auf eine Seite drucken möchten, setzen Sie die Einstellung für 2-seitigen Druck auf [Aus].
- Wenn Sie einen Druckjob über USB 2.0 senden, während sich das Gerät im Ruhemodus befindet, kann eine Fehlermeldung angezeigt werden, nachdem der Druckjob abgeschlossen wurde. Überprüfen Sie in diesem Fall, ob das Dokument gedruckt wurde.

5

Drucken eines Dokuments in Windows

1. Öffnen Sie ein zu druckendes Dokument auf dem Computer und zeigen Sie den Einstellungsbildschirm des Druckertreibers über das Druckmenü in der Anwendung an.

Das Anzeigeverfahren für ein Dokument hängt von den Anwendungen ab.

Klicken Sie zum Beispiel in Microsoft Word/Excel auf [Drucken] im Menü [Datei], wählen Sie das zu verwendende Gerät aus und klicken Sie dann auf [Druckereigenschaften].

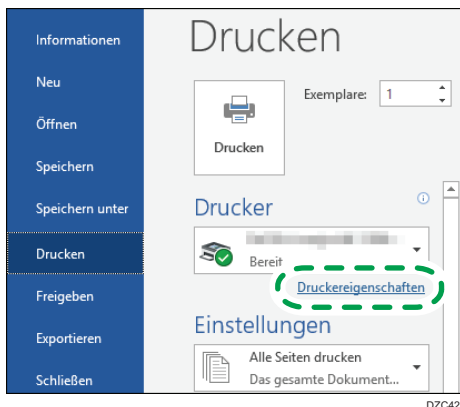

2. Geben Sie das Dokumentformat, den Papiertyp, das Papiermagazin und andere Einstellungen an.

Sie können die grundlegenden Einstellungen einfach auf der Registerkarte [Grundlegend] konfigurieren.

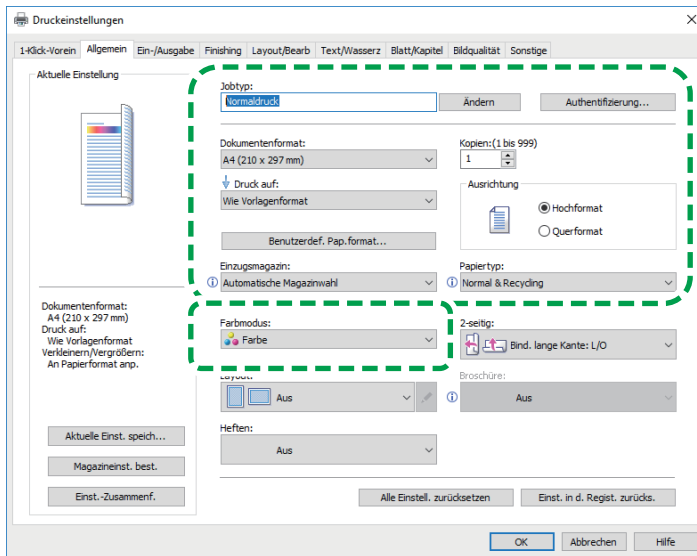

DOC9DA5643

- Jobtyp: Wählen Sie [Normaldruck] aus, um das Drucken sofort auszuführen.
 Sie können einen Teil des Druckauftrags erst als Test und dann den Rest des Dokuments drucken (Probedruck).
 Siehe "Teil des Druckauftrags als Test machen und mit dem Drucken des restlichen Dokuments fortfahren", Anwenderanleitung (Vollversion).
 Sie können Dokumente im Gerät speichern (Vertraulicher Druck, Angehaltener Druck oder Gespeicherter Druck).
 Siehe Anwenderanleitung (Vollversion).
- Dokumentenformat: Wählen Sie das Format für das zu druckende Dokument aus.
- Druck auf: Wählen Sie das Format des zu bedruckenden Papiers aus.
- Kopien: Geben Sie die Druckmenge ein.
- Ausrichtung: Geben Sie die Ausrichtung des Dokuments an. Wählen Sie Hochformat oder Querformat aus.
- Einzugsmagazin: Wählen Sie das Magazin aus, das das zu verwendende Papier enthält. Wenn Sie [Automatische Magazinwahl] wählen, wird automatisch ein geeignetes Papiermagazin gemäß den Angaben für [Druck auf] und [Papierart] gewählt.
 - Wenn Sie keine bestimmten Magazine verwenden möchten, wenn [Automatische Magazinwahl] festgelegt ist, stellen Sie das Gerät so ein, dass es diese Magazine nicht automatisch auswählt.
 Siehe Anwenderanleitung (Vollversion).
 - Um zu verhindern, dass das Gerät andere Magazine automatisch auswählt, deaktivieren Sie die Funktion zum automatischen Wechseln des Magazins.

Siehe Anwenderanleitung (Vollversion).

- Papiertyp: Wählen Sie den Papiertyp aus, der verwendet werden soll.
- Farbmodus: Wählen Sie die Druckfarbe aus
Sie können in Universalfarbe drucken, indem Sie die folgenden Einstellungen verwenden:
- Registerkarte [Bildqualität] ► [Barrierefreie Farbverwaltung:] ► [Ein]

Sie können einige erweiterte Einstellungen auf den Registerkarten [Eingabe/Ausgabe] für [Bildqualität] konfigurieren.

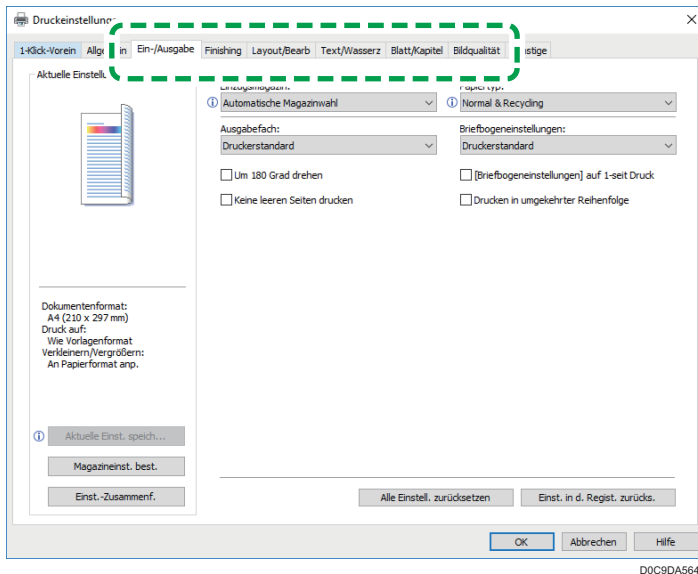

Das Achtung-Symbol (ⓘ) weist auf deaktivierte Elemente hin. Klicken Sie zur Überprüfung der Ursache auf das Symbol.

Um jede Funktion detailliert einzustellen, klicken Sie auf die Schaltfläche Detaillierte Einstellungen (⚙).

3. Klicken Sie nach Abschluss der Konfiguration zum Drucken auf [OK].

⬇ Hinweis

- Klicken Sie auf dem Bildschirm [Geräte und Drucker] mit der rechten Maustaste auf das Druckersymbol des Geräts, und klicken Sie danach auf [Druckeinstellungen], um die Standardwerte der Druckereinstellungen zu ändern.
- Wenn Sie den vom Druckserver bereitgestellten Server verwenden, werden die im Druckserver festgelegten [Standardeinstellungen] als Standard angezeigt.

Drucken eines Dokuments in macOS

Im folgenden Verfahrensbeispiel wird macOS 10.14 verwendet. Der Vorgang kann je nach Version abweichen.

1. Öffnen Sie das zu druckende Dokument auf dem Computer, und klicken Sie im Menü [Datei] auf [Drucken].
2. Wählen Sie unter [Drucker:] den zu verwendenden Drucker.
3. Geben Sie Papierformat, Ausrichtung und andere Einstellungen an.

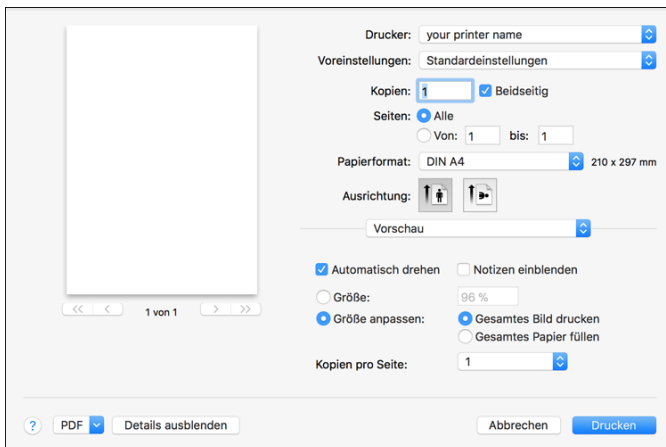

- Kopien: Geben Sie die Druckmenge ein.
- Papierformat: Wählen Sie die Größe des zu druckenden Dokuments aus.
- Ausrichtung: Geben Sie die Ausrichtung des Dokuments an. Wählen Sie [Hochformat] oder [Querformat] aus.

4. Wählen Sie eine Kategorie aus dem Pop-up-Menü aus und geben Sie dann das Papiermagazin und den Papiertyp an.

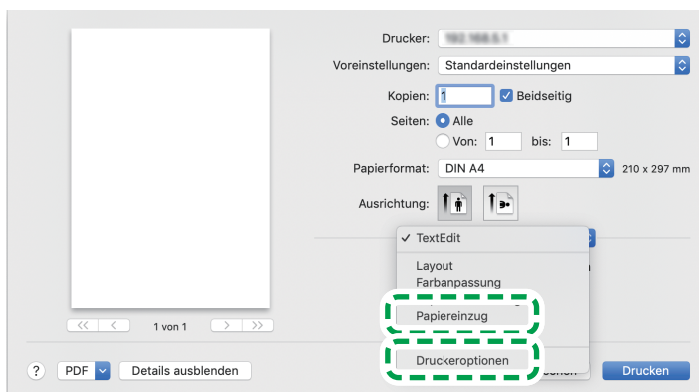

DOC9DA8201

Papiereinzug

- Alle Seiten von: Wählen Sie das Magazin aus, das das zu verwendende Papier enthält. Wenn Sie [Autom. Auswahl] wählen, wird ein geeignetes Papiermagazin automatisch entsprechend dem angegebenen Papierformat und Papiertyp ausgewählt.
Falls sich im Gerät kein Papier des gewünschten Formats befindet, wird gemäß der Geräteeinstellungen gedruckt.

Printer Features

Wählen Sie eine Kategorie aus dem [Funktionsumfang] aus und geben Sie dann die Einstellelemente an.

- Allgemein
 - Farbmodus: Wählen Sie die Druckfarbe aus
- Paper (Papier)
 - Papiertyp: Wählen Sie den Papiertyp aus, der verwendet werden soll.
- Jobprotokoll
 - Jobtyp: Wählen Sie [Normaldruck] aus, um das Drucken sofort auszuführen.
Sie können einen Teil des Druckauftrags erst als Test und dann den Rest des Dokuments drucken (Probedruck).
Siehe "Teil des Druckauftrags als Test machen und mit dem Drucken des restlichen Dokuments fortfahren", Anwenderanleitung (Vollversion).
Sie können Dokumente im Gerät speichern (Vertraulicher Druck, Angehaltener Druck oder Gespeicherter Druck).
Siehe Anwenderanleitung (Vollversion).

5. Klicken Sie nach Abschluss der Konfiguration zum Drucken auf [Drucken].

Duplexdruck







Geben Sie den zweiseitigen Druck im Druckertreiber an.

Festlegen von Duplexdruck (Windows)

Geben Sie den zweiseitigen Druck auf der Registerkarte [Allgemein] an.

1. Öffnen Sie ein zu druckendes Dokument auf dem Computer und zeigen Sie den Einstellungsbildschirm des Druckertreibers über das Druckmenü in der Anwendung an.
2. Legen Sie Dokumentenformat, Papiertyp, Ausrichtung und Sonstiges fest.
S. 126 "Grundlegendes Verfahren zum Drucken von Dokumenten"
3. In [2-seitig] auf der Registerkarte [Allgemein] legen Sie die zu bindende Kante des Papiers fest.

Ausrichtung der Vorlage und zu bindende Kante

Ausrichtung	Bindung Links	Bindung Oben
Hochformat 		
Querformat 		

4. Klicken Sie nach Abschluss der Konfiguration zum Drucken auf [OK].

Festlegen von 2-seitigem Druck (macOS)

Legen Sie den zweiseitigen Druck im Menü [Layout] fest.

1. Öffnen Sie ein zu druckendes Dokument auf dem Computer und zeigen Sie den Einstellungsbildschirm des Druckertreibers über das Druckmenü in der Anwendung an.
2. Legen Sie Paper Size, Ausrichtung, Papiertyp und andere Einstellungen fest.
S. 126 "Grundlegendes Verfahren zum Drucken von Dokumenten"

3. Wählen Sie das Kontrollkästchen [Beidseitig] und wählen Sie dann [Layout], um die zu bindende Kante des Papiers festzulegen.

Ausrichtung der Vorlage und zu bindende Kante

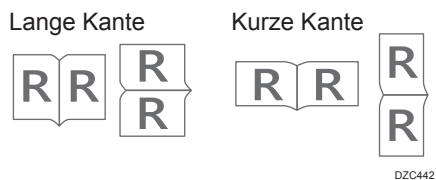

4. Klicken Sie nach Abschluss der Konfiguration zum Drucken auf [Drucken].

Kombinieren und Drucken von mehreren Seiten auf einem einzelnen Blatt

Sie können mehrere Seiten auf ein einzelnes Blatt mit reduzierter Größe drucken (Kombinieren von zwei Vorlagen).

Beispielsweise können Sie eine A4-Vorlage auf das Format A5 reduzieren und zwei Seiten auf einem A4-Blatt drucken. Sie können die Funktionen 2-seitig und Kombinieren gleichzeitig verwenden, um Papier zu sparen.

Sie können bis zu 16 Seiten auf ein einzelnes Blatt drucken und die Reihenfolge angeben, in der die Seiten auf dem Blatt angeordnet werden.

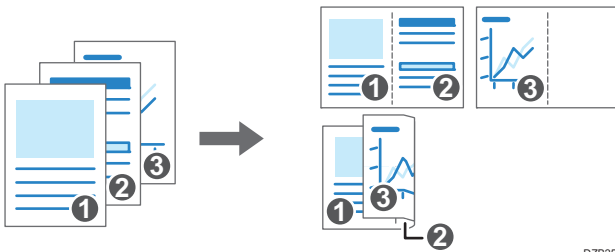

DZB253

5

Festlegen der Funktion zum Kombinieren von zwei Vorlagen (Windows)

Legen Sie die Funktion zum Kombinieren von zwei Vorlagen auf der Registerkarte [Allgemein] fest.

1. Öffnen Sie ein zu druckendes Dokument auf dem Computer und zeigen Sie den Einstellungsbildschirm des Druckertreibers über das Druckmenü in der Anwendung an.
2. Legen Sie Dokumentenformat, Papiertyp, Ausrichtung und andere Einstellungen fest.
S. 126 "Grundlegendes Verfahren zum Drucken von Dokumenten"
3. In [Layout] auf der Registerkarte [Allgemein] legen Sie die Anzahl der zu kombinierenden Seiten fest.

Klicken Sie auf die Schaltfläche Detaillierte Einstellungen in [Layout], um folgende Einstellungen vorzunehmen:

- Seitenanordnung: Wählen Sie die Reihenfolge der Seite aus.
- Rahmenlinie ziehen: Wählen Sie das Kontrollkästchen, um eine Linie zwischen Seiten zu ziehen.

4. Klicken Sie nach Abschluss der Konfiguration zum Drucken auf [OK].

Stellen Sie beim Drucken aus einer Anwendung, welche die gleiche Funktion wie das Gerät unterstützt, die Funktion nicht in der Anwendung ein. Falls die Einstellung in der Anwendung aktiv ist, kann das Druckergebnis vom gewünschten Ergebnis abweichen.

Festlegen der Funktion zum Kombinieren von zwei Vorlagen (macOS)

Legen Sie die Funktion zum Kombinieren von zwei Vorlagen im Menü [Layout] fest.

- 1. Öffnen Sie ein zu druckendes Dokument auf dem Computer und zeigen Sie den Einstellungsbildschirm des Druckertreibers über das Druckmenü in der Anwendung an.**
- 2. Legen Sie Paper Size, Ausrichtung, Papiertyp und andere Einstellungen fest.**

S. 126 "Grundlegendes Verfahren zum Drucken von Dokumenten"

- 3. Wählen Sie [Layout] aus und legen Sie dann die Anzahl der Seiten, die kombiniert werden sollen, und die Reihenfolge der Seite fest.**

Die folgenden Einstellungen konfigurieren:

- Seiten pro Blatt: Wählen Sie die Anzahl der Seiten aus, die kombiniert werden sollen.
- Layout-Richtung: Wählen Sie die Reihenfolge der Seiten aus.
- Rahmen: Wählen Sie den Typ der Rahmenlinie aus, die zwischen den Seiten gezogen werden soll.



- 4. Klicken Sie nach Abschluss der Konfiguration zum Drucken auf [Drucken].**

Drucken auf Umschläge

Legen Sie Umschläge in den Bypass oder ein Papiermagazin ein.

Legen Sie Umschläge in das Gerät ein und ändern Sie die Papiermagazin-Einstellungen über das Bedienfeld.

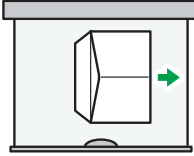
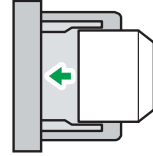
1. Legen Sie einen Umschlag in den Bypass oder das Papiermagazin ein.

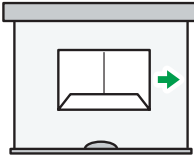
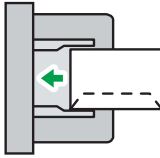
Typen und Ausrichtungen von Umschlägen	Magazine 2 bis 3	Bypass oder Breit-LCT
Seitlich öffnende Umschläge:  	Klappe: geöffnet Druckseite: nach unten	
Seitlich öffnende Umschläge:  	Klappe: geschlossen Druckseite: nach unten	

5

2. Klicken Sie auf dem Home-Bildschirm auf [Anwenderprogramm].



3. Am Einstellungsbildschirm drücken Sie auf [Magazin/Papiereinstellungen].

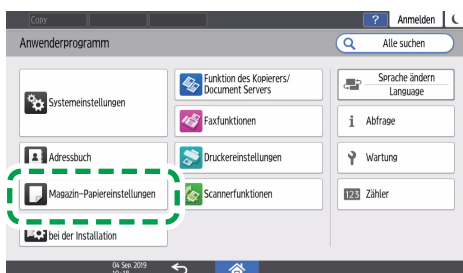

DOC9PA5323

4. Drücken Sie auf [Papiermagazin/Papierformat] und wählen Sie dann das Magazin aus, in das die Umschläge eingelegt wurden.
5. Drücken Sie [Papierformat: Drucker] oder [Papierformat], und wählen Sie dann das Format des Umschlags aus.



- Wenn das Format des eingelegten Umschlags nicht in der Liste enthalten ist, wählen Sie [Benutzerdefiniert] und geben Sie den Wert ein.

5

6. Drücken Sie auf [OK].
7. Drücken Sie auf [Papiertyp/Dicke] und dann wählen Sie [Umschlag] unter [Papiertyp]. Wählen Sie auch die Dicke der eingelegten Umschläge unter [Papierdicke].

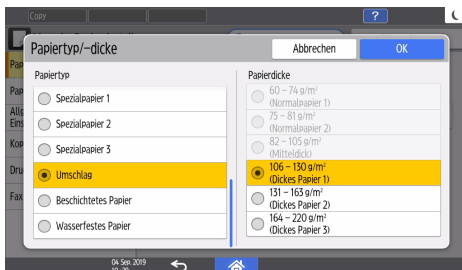

Wenn das Format des eingelegten Umschlags nicht in der Liste enthalten ist, wählen Sie [Benutzerdefiniert] und geben Sie den Wert ein.

8. Drücken Sie zweimal [OK].
9. Nach Abschluss der Konfiguration drücken Sie auf [Home] (🏠).
10. Öffnen Sie ein zu druckendes Dokument auf dem Computer und zeigen Sie den Einstellungsbildschirm des Druckertreibers über das Druckmenü der Anwendung an.
11. Geben Sie das Papierformat und den Papiertyp an.

Windows

Auf der Registerkarte [Allgemein] konfigurieren Sie folgende Einstellungen:

- Dokumentenformat: Wählen Sie das Umschlagformat. Wenn das Umschlagformat nicht in den Optionen enthalten ist, geben Sie den Wert in [Benutzerdef. Pap.format...] ein.
- Einzugsmagazin: Wählen Sie das Magazin aus, in das die Umschläge eingelegt werden.

- Papiertyp: [Umschlag]

Sie können ein benutzerdefiniertes Papierformat angeben, was in der Regel als Option für die Dokumentformate verwendet wird.

Siehe "Drucken auf benutzerdefiniertem Papier, das im Bypass-Magazin eingelegt ist", Anwenderanleitung (Vollversion).

macOS

Die folgenden Einstellungen konfigurieren:

- Papierformat: Wählen Sie das Umschlagformat. Wenn das Umschlagformat nicht in den Optionen enthalten ist, wählen Sie [Benutzerdefinierte Formate verwalten], und geben Sie den Wert ein.
- Druckerfunktionen ► Papier ► Papiertyp: [Umschlag]
- Papiereinzug ► Alle Seiten aus: Wählen Sie das Magazin aus, in das die Umschläge eingelegt werden.

12. Starten Sie den Druck.

Drucken von im Drucker gespeicherten Dokumenten über das Bedienfeld

Um ein Dokument zu drucken, das vom Druckertreiber auf dem Gerät gespeichert wurde, führen Sie den Druckvorgang in Job drucken über das Bedienfeld aus. Der Datei-Administrator kann auch nicht benötigte Dokumente löschen und durch Eingabe eines ungültigen Passworts gesperrte Dokumente entsperren.

1. Drücken Sie auf dem Home-Bildschirm auf [Job drucken].

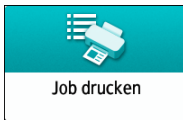

Wenn das Symbol auf dem Home-Bildschirm nicht angezeigt wird, fügen Sie es aus dem Anwendungslistenbildschirm hinzu.

S. 46 "Hinzufügen von häufig verwendeten Apps zum Home-Bildschirm"

2. Wählen Sie auf dem Bildschirm zum Drucken des Jobs die Anwender-ID, die für die Speicherung des Dokuments verwendet wurde.

Geben Sie das Passwort ein, wenn die passwortgeschützten Dokumente von Vertraulicher Druck oder Gespeicherter Druck gespeichert werden. Der Bildschirm zeigt die Dokument an, die mit dem eingegebenen Passwort übereinstimmen, und die Dokumente ohne Passwörter an.

Bei Geräten auf denen RICOH Always Current Technology v1.2 oder höher installiert ist, können Sie Ihr Smart Device auch zur Authentifizierung verwenden, anstatt das Passwort einzugeben.

Siehe "Verwenden der Gerätefunktionen von einem mobilen Gerät aus", Anwenderanleitung (Vollversion).

3. Wählen Sie ein zu druckendes Dokument aus.

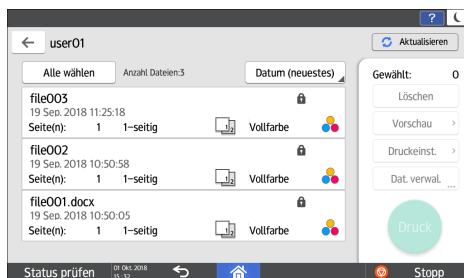

- Vorschau: Die erste Seite des Dokuments wird angezeigt. Wenn Sie mehrere Dokumente auswählen oder das im Druckertreiber zu speichernde Dokument verschlüsseln, kann die Vorschau nicht angezeigt werden.
- Druckeinst.: Ändern Sie die Druckeinstellungen für das ausgewählte Dokument.

Die folgenden gespeicherten Dateien können nicht geändert werden: Dateien, die automatisch unter Verwendung der Option [Speichern u. fehlerh. Job überspr.] oder [Direktdruckjobs beschränken] gespeichert wurden, Dateien, die vom Druckertreiber verschlüsselt wurden, und Dateien, für die der Schutz vor unautorisiertem Kopieren oder die Hintergrund-Nummerierung festgelegt wurde.

Wenn Sie ein verschlüsseltes Dokument auswählen, können Sie nur die Anzahl der Kopien ändern.

Siehe "Im Bedienfeld konfigurierte Druckeinstellungen", Anwenderanleitung (Vollversion).

- Dat. verwal.: Bei Geräten mit RICOH Always Current Technology Version 1.2 oder höher können Sie die Druckzeit von Angehaltener Druck bzw. das im Dokument gespeicherte Passwort ändern. Falls Sie mehrere Dokumente auswählen oder das zu speichernde Dokument im Druckertreiber verschlüsseln, ist diese Option deaktiviert.

Siehe Anwenderanleitung (Vollversion).

4. Drücken Sie zweimal [Drucken].

Direktdruck von einem USB-Speichergerät oder einer SD-Karte

Sie können ein Speichergerät in den Mediensteckplatz des Geräts einstecken und die darauf gespeicherten Dateien drucken. So haben Sie die Möglichkeit, externe Daten einfach zu drucken.

ACHTUNG

- Bewahren Sie SD-Karten und USB-Speichergeräte außerhalb der Reichweite von Kindern auf. Wenn ein Kind versehentlich eine SD-Karte oder ein USB-Speichergerät verschluckt, konsultieren Sie sofort einen Arzt.

Hinweis

- USB-Speichergeräte und SD-Karten werden für den Direktdruck unterstützt. Bestimmte Arten von USB-Speichergeräten und SD-Karten können allerdings nicht verwendet werden.
- Das Gerät kann nur Dokumente drucken, die nicht größer als 1 GB sind.
- Sie können bis zu 100 Dateien mit insgesamt 1 GB auswählen.
- Falls der Druckjob einer PDF-Datei abgebrochen wird, führen Sie den Druck aus einem PDF-Anzeigeprogramm wie Acrobat Reader aus, indem Sie den Druckertreiber verwenden.

Druckbare Dateiformate

Dateiformat	Details
JPEG-Dateien	Exif-Version 1.0 oder später
TIFF-Dateien	Unkomprimierte TIFF-Dateien Mit MH, MR oder MMR komprimierte TIFF-Dateien
PDF-Dateien	PDF-Version 1.7 (kompatibel mit Acrobat 8.0) oder früher ^{*1}
XPS-Dateien	Möglich für alle XPS-Dateien

*1 Das Gerät unterstützt die folgenden Funktionen nicht: Crypt Filter, DeviceN Farbraum (mehr als acht Komponenten), Wasserzeichen, optionale Inhalte (Version 1.6), AcroForm

Hinweis

- Eine PDF-Datei mit benutzerdefiniertem Format kann eventuell nicht gedruckt werden.

Drucken von einem Speichergerät oder einer Scan-Anwendung

1. Drücken Sie auf dem Home-Bildschirm auf [Drucken/Scannen (Speichergerät)]

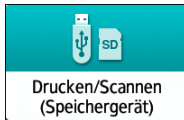

2. Drücken Sie auf dem Bildschirm Drucken/Scannen (Speichergerät) auf [Drucken von Speichergerät].



5

3. Stecken Sie ein Speichergerät in den Mediensteckplatz an der Seite des Bedienfelds ein.

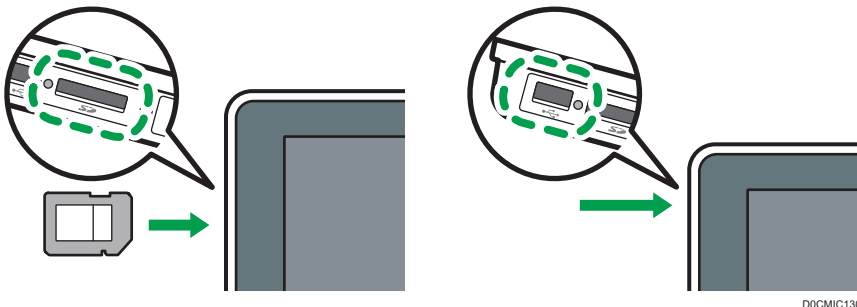

4. Drücken Sie auf [USB] oder [SD-Karte].
5. Wählen Sie die zu druckende Datei aus.

Dateien auf externen Medien werden als Symbole oder Miniaturbilder dargestellt.

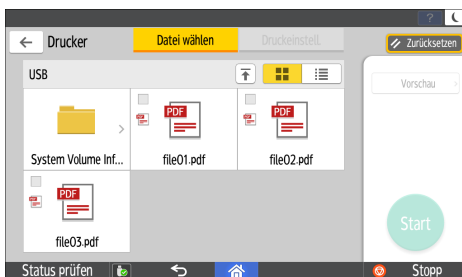

6. Drücken Sie auf [Druckeinstell.], um die Einstellungen von zweiseitigem Druck oder Finishing bei Bedarf festzulegen.

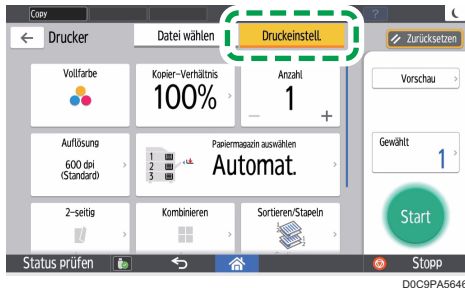

- **Vollfarbe:** Wählen Sie, ob in Farbe gedruckt werden soll. Das Gerät druckt Schwarzweiß-Daten eventuell im Farbdrukmodus. Um ein Dokument vollständig in Schwarzweiß zu drucken, wählen Sie [Schwarzweiß] aus.
- **Kopier-Verhältnis:** Wählen Sie aus, ob im Vorlagenformat gedruckt oder entsprechend des Papierformats verkleinert oder vergrößert werden soll.
- **Anzahl:** Geben Sie die Druckmenge ein.
- **Auflösung:** Wählen Sie die Auflösung des zu druckenden Bildes aus.
- **Papiermag. wählen:** Wählen Sie das Papiermagazin.
- **2-seitig:** Wählen Sie die Öffnungsrichtung bzw. die zu bindende Kante des gedruckten Blatts.
- **Kombinieren:** Wählen Sie, ob mehrere Seiten auf einem Blatt kombiniert werden sollen.
- **Sortieren/Stapeln:** Wählen Sie, ob in geordneten Sätzen oder in Stapeln, Seite für Seite, gedruckt werden soll.
- **Buch:** Wählen Sie die Öffnungsrichtung der Magazinbindung aus. Sie können die Einstellung der Magazinbindung nur festlegen, wenn Sie eine Datei im Format PDF/XPS drucken.
- **Heften:** Wählen Sie die Heftposition aus.
- **Lochen:** Wählen Sie die Lochposition aus.
- **Falzen:** Wählen Sie den Falztyp oder die Druckseite aus.

7. Drücken Sie [Starten], um den Druckvorgang zu starten.

6. Scannen

Scannen von Dokumenten und Senden der gescannten Daten per E-Mail

Scannen Sie ein Dokument, hängen Sie die gescannten Daten an eine E-Mail an und versenden Sie diese von dem Gerät aus.

- Konfigurieren Sie zuvor die SMTP-Server- und Netzwerkeinstellungen.
Siehe Anwenderanleitung (Vollversion).
- Registrieren Sie eine E-Mail-Adresse im Adressbuch, um die Adresse beim Versenden einer E-Mail bequem als Ziel auswählen zu können.
Siehe Anwenderanleitung (Vollversion).

Grundlegendes Verfahren zum Senden einer E-Mail

↓ Hinweis

- Von diesem Gerät wird SMTPS (SMTP über SSL) unterstützt.
- Von diesem Gerät wird das Senden von Web-Mails unterstützt.
- Um MDM (Message Disposition Notification) zu verwenden, melden Sie sich als Anwender am Gerät an und geben Sie den Absender an. Beachten Sie jedoch bitte, dass die E-Mail zur [Empfangsbestätig.] eventuell nicht gesendet wird, wenn die E-Mail-Software des Empfängers die Funktion MDN (Message Disposition Notification) nicht unterstützt.
- Wenn Sie [Vorschau] drücken und dann mit dem Scan beginnen, wird der Bildschirm Vorschau angezeigt. Hier können Sie sehen, wie die Vorlagen gescannt werden, und die für das Scannen verwendeten Einstellungen überprüfen. Nachdem Sie diese Vorschau geprüft haben, können Sie angeben, ob die Datei gesendet werden soll oder nicht.
- Siehe Anwenderanleitung (Vollversion).
- Nachdem eine E-Mail gesendet wurde, werden die Daten für Ziel, Absender, Betreff, Text und Dateiname automatisch gelöscht. Wenden Sie sich an Ihren Händler vor Ort, wenn Sie die Informationen in diesen Feldern beibehalten möchten.

1. Drücken Sie auf dem Home-Bildschirm auf [Scanner].

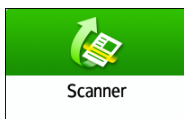

2. Wählen Sie die Option [Scan-to-E-Mail] auf dem Scanner-Bildschirm.

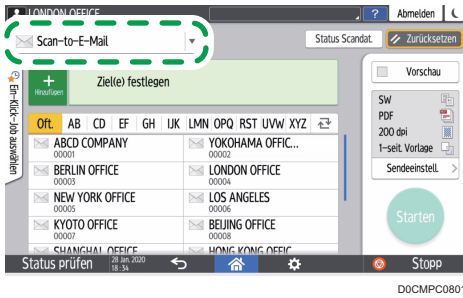

3. Legen Sie die Vorlage im Scanner ein.

Siehe Anwenderanleitung (Vollversion).

4. Drücken Sie auf dem Scanner-Bildschirm auf [Sendeeinstellungen].



5. Drücken Sie auf [Absender] und geben Sie den Absender an.

- Wenn ein angemeldeter Anwender das Gerät bedient, dann wird der angemeldete Anwender zum Absender.
- Wenn [Ein] unter [Systemeinstellungen] ► [Senden (E-Mail/Ordner)] ► [E-Mail] ► [Absendernamen autom. festlegen] ausgewählt ist, können Sie auch dann eine E-Mail senden, wenn der Absender nicht angegeben ist. Die im Gerät registrierte E-Mail-Adresse des Administrators wird in diesem Fall als Absender verwendet.
- Geben Sie den Absender an, um eine Empfangsbestätigung zu erhalten.

6. Wählen Sie das Kontrollkästchen [Empfangsbestätigung] aus, um eine Empfangsbestätigung für die E-Mail vom Ziel zu erhalten.



7. Geben Sie das Ziel auf dem Scanner-Bildschirm an.

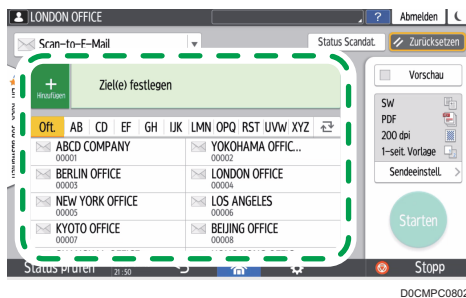

- Zur manuellen Eingabe der E-Mail-Adresse wählen Sie das Ziel aus dem Zielverlauf aus oder suchen Sie nach dem Ziel im Adressbuch, drücken Sie auf **+** und wählen Sie das Ziel aus.

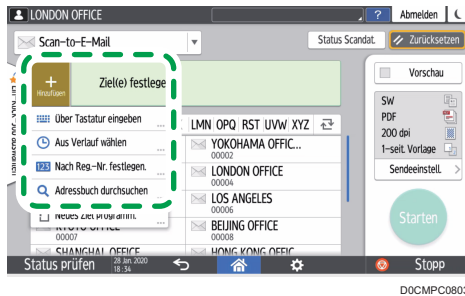

- Drücken Sie auf **2**, um das Ziel erneut auszuwählen, oder wählen Sie [An], [Cc] oder [Bcc] aus.

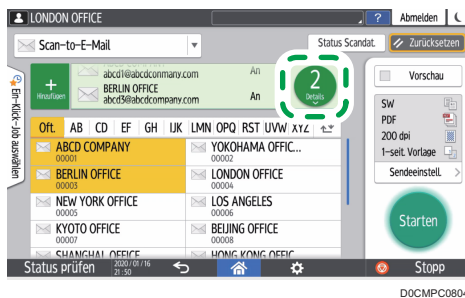

Hinweis

- Sie können mehrere Ziele festlegen.
- Wenn das Ziel nicht erscheint, können Sie das Ziel durch Auswahl seines Anfangsbuchstabens im Titel anzeigen lassen.
- Abhängig von den Sicherheitseinstellungen werden einige Ziele eventuell nicht in der Zielliste angezeigt.
- Wenn das festgelegte Ziel mithilfe der Funktion Zentrale Verwaltung aktualisiert wird, werden die gespoolten Dokumente nach der Aktualisierung an das Ziel gesendet.

8. Legen Sie die Scaneinstellungen entsprechend dem Verwendungszweck der gescannten Daten fest.

S. 161 "Scannen einer Vorlage mit geeigneter Qualität und Helligkeit"

S. 164 "Festlegen des Dateityps oder Dateinamens beim Scannen eines Dokuments"

9. Drücken Sie auf [Starten].

Registrieren des beim Senden an eine E-Mail-Adresse festgelegten E-Mail-Ziels im Adressbuch

Wird eine E-Mail-Adresse durch manuelle Eingabe oder Auswahl aus den Scanneraufzeichnungen festgelegt, können Sie diese E-Mail-Adresse im Adressbuch registrieren, bevor Sie eine E-Mail versenden.

1. Drücken Sie auf dem Home-Bildschirm auf [Scanner].

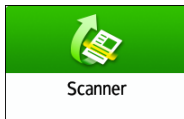

2. Wählen Sie die Option [Scan-to-E-Mail] auf dem Scanner-Bildschirm.

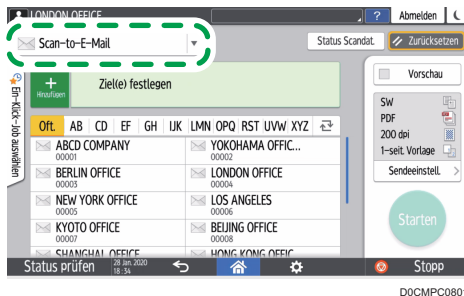

3. Legen Sie die Vorlage im Scanner ein.

Siehe Anwenderanleitung (Vollversion).

4. Drücken Sie auf dem Scanner-Bildschirm auf [Sendeinstellungen] und konfigurieren Sie die Scaneinstellungen entsprechend dem Verwendungszweck der gescannten Daten.

S. 161 "Scannen einer Vorlage mit geeigneter Qualität und Helligkeit"

S. 164 "Festlegen des Dateityps oder Dateinamens beim Scannen eines Dokuments"

5. Legen Sie das Ziel fest.

- Bei manueller Eingabe

1. Drücken Sie auf **+** und wählen Sie [Über Tastatur eingeben] aus.

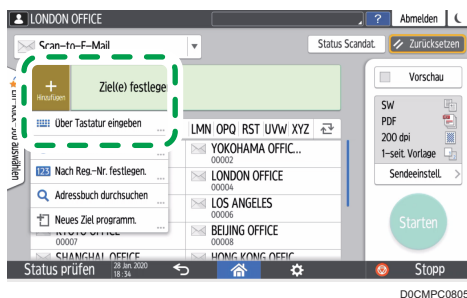

2. Geben Sie die E-Mail-Adresse ein und drücken Sie auf .

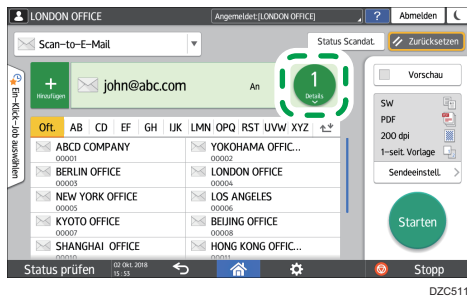

3. Wählen Sie die E-Mail-Adresse aus, die manuell eingegeben wurde, und drücken Sie auf [In AdrBu eintrg].

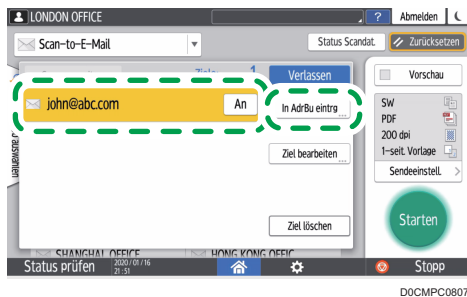

4. Geben Sie den Namen und weitere zusätzliche Informationen ein.

- Bei Auswahl aus dem Übertragungsverlauf

1. Drücken Sie auf  und wählen Sie dann [Aus Verlauf wählen] aus.

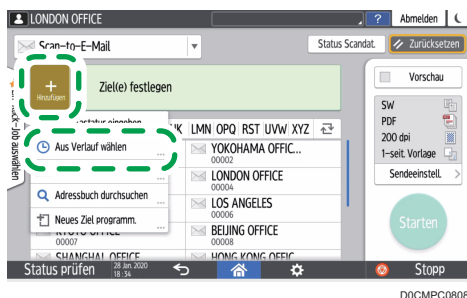

2. Drücken Sie auf [Registr.] im Ziel, das gespeichert werden soll.
3. Registrieren Sie den Namen und weitere zusätzliche Informationen.

6. Drücken Sie auf [OK], um den Adressbuchbildschirm nach der Registrierung der Informationen zu schließen.

7. Drücken Sie auf dem Scanner-Bildschirm auf [Starten].

Scannen von Dokumenten und Senden der gescannten Daten an einen Ordner

Um Daten einer gescannten Vorlage an einen freigegebenen Ordner auf einem Computer zu senden, müssen Sie zuvor den freigegebenen Ordner auf dem Computer erstellt und den Zielordner im Adressbuch registriert haben.

- Sie müssen zudem die Einstellungen zum Herstellen einer Verbindung zwischen dem Gerät und dem Netzwerk konfigurieren.

Siehe Anwenderanleitung (Vollversion).

Siehe Anwenderanleitung (Vollversion).

- Sie können dem Adressbuch mithilfe von Scan to Folder Helper ganz leicht einen Zielordner hinzufügen.

Siehe "Festlegen des Ziels für Send to Folder mithilfe der App Scan to Folder Helper", Anwenderanleitung (Vollversion).

↓ Hinweis

- Mit dem SMB 3.0-Protokoll können Sie eine Datei in dem Ordner speichern, der speziell für die Verschlüsselung konfiguriert wurde.
- Die gescannte Datei kann auch auf einem FTP-Server gespeichert werden.
- Siehe Anwenderanleitung (Vollversion).

Drucken des Prüfblattes

Drucken Sie das nachstehende Prüfblatt aus, um sich die Einstellungswerte für den Zielcomputer zu notieren.

Prüfblatt		
Nr.	Zu prüfende Elemente (Beispiel der Einstellungswerte)	Einstellung der Eingabespalte
[1]	Computername	
	DHCP-Server-Einstellung aktivieren/deaktivieren	
	IP-Adresse	

Prüfblatt		
Nr.	Zu prüfende Elemente (Beispiel der Einstellungswerte)	Einstellung der Eingabespalte
[2]	Domainname/Name der Arbeitsgruppe	USERDNSDOMAIN: USERDOMAIN:
	Login-Anwendername des Computers	
[3]	Login-Passwort des Computers	
[4]	Name des freigegebenen Ordners auf dem Computer	

Überprüfen der Computerinformationen (Windows)

Prüfen Sie den Namen, die IP-Adresse und weitere Informationen zum Computer, der zum Erstellen des freigegebenen Ordners verwendet wurde, und notieren Sie sich die Informationen auf dem Prüfblatt.

1. Klicken Sie auf dem Computer auf [Start] und dann auf [Windows System] ► [Eingabeaufforderung].
2. Geben Sie „ipconfig/all“ ein und drücken Sie auf die Taste [Enter].
3. Überprüfen Sie den Computernamen, den Aktivierungs-/Deaktivierungsstatus des DHCP-Servers und die IP-Adresse und notieren Sie die Informationen unter [1] auf dem Prüfblatt.

```
C:\Users\wini@pro>ipconfig/all
Windows-IP-Konfiguration

Hostname . . . . . : LAPTOP-5955S09U
Primäres DNS-Suffix . . . . . :
Knotentyp . . . . . : Hybrid
IP-Routing aktiviert . . . . . : Nein
WINS-Proxy aktiviert . . . . . : Nein

Ethernet-Adapter Ethernet0:

Verbindungsspezifisches DNS-Suffix:
Beschreibung . . . . . : Intel(R) 82574L Gigabit Network Con
Physische Adresse . . . . . : 00-0C-29-30-83-17
DHCP aktiviert . . . . . : Nein
Autokonfiguration aktiviert . . . . . : Ja
Verbindungslokale IPv6-Adresse . . : fe80::5554:19d9:b88:20f1%5 (Bevorzug
IPv4-Adresse . . . . . : 192.168.0.152 (Bevorzugt)
Subnetzmaske . . . . . : 255.255.255.0
```

Wenn der zuvor dargestellte Bildschirm angezeigt wird, füllen Sie das Blatt wie folgt aus:

[1]	Computername	LAPTOP-5955S09U
	Einstellung DHCP-Server aktivieren/deaktivieren	Nein
	IP-Adresse	192.168.0.152

DZCS23

4. Geben Sie „set user“ ein und drücken Sie auf die Taste [Enter].

Geben Sie ein Leerzeichen zwischen „set“ und „user“ ein.

5. Überprüfen Sie den Namen der Domäne, der Arbeitsgruppe und des Login-Anwenders und notieren Sie die Informationen unter [2] auf dem Prüfblatt.

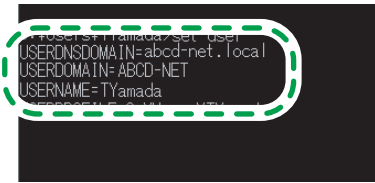

CKX007

Wenn der zuvor dargestellte Bildschirm angezeigt wird, füllen Sie das Blatt wie folgt aus:

[2]	Domänenname/Arbeitsgruppenname	DNS-BENUTZERDOMÄNE [ABCD-NET] BENUTZERDOMÄNE [abcd-net.local]
	Anmeldename für Computer	TYamada

DZCS24

"USERDNSDOMAIN" wird nicht angezeigt, wenn es sich bei dem Login-Anwender, der den Befehl ausgeführt hat, um einen lokalen Anwender handelt.

6. Überprüfen Sie das Login-Passwort auf dem Computer und notieren Sie sich die Informationen unter [3] auf dem Prüfblatt.

Die erforderlichen Informationen zum Computer wurden überprüft. Erstellen Sie nun einen freigegebenen Ordner auf Ihrem Computer und legen Sie die Zugangsberechtigungen für den Ordner fest.

Hinweis

- Abhängig vom Betriebssystem oder den Sicherheitseinstellungen kann es möglich sein, einen Anwendernamen anzugeben, dem kein Passwort zugewiesen ist. Zur höheren Sicherheit wird allerdings empfohlen, einen Anwendernamen mit Passwort auszuwählen.

Erstellen eines freigegebenen Ordners (Windows)

Erstellen Sie einen freigegebenen Ordner auf dem Windows-Desktop und legen Sie die Zugangsberechtigungen für den Ordner fest.

↓ Hinweis

- Wenn Sie auf dem Computer zum ersten Mal einen freigegebenen Ordner erstellen, müssen Sie die Funktion für die Dateifreigabe aktivieren. Einzelheiten hierzu finden Sie in der Windows-Hilfe.
- Um einen freigegebenen Ordner im Adressbuch des Geräts zu registrieren, benötigen Sie die IP-Adresse oder den Namen des Computers sowie den Anwendernamen und das Passwort eines Anwenders, der über Zugriffsrechte für den freigegebenen Ordner verfügt.

1. Melden Sie sich bei Windows als Anwender mit administrativen Berechtigungen an.
2. Erstellen Sie einen neuen Ordner in Windows Explorer und notieren Sie den Ordernamen unter [4] auf dem Prüfblatt.
3. Klicken Sie mit der rechten Maustaste auf den erstellten Ordner und klicken Sie dann auf [Eigenschaften].
4. Klicken Sie auf der Registerkarte [Freigabe] auf die Option [Erweiterte Freigabe].

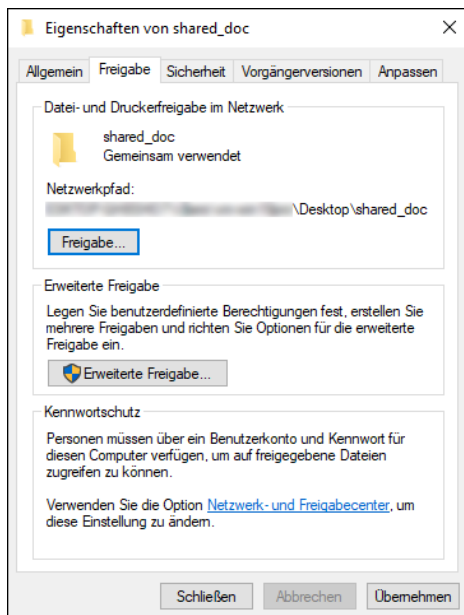

5. Aktivieren Sie das Kontrollkästchen [Diesen Ordner freigeben] und klicken Sie dann auf [Berechtigungen].

Entfernen Sie nach Abschluss des Verfahrens die Option „Jeder“ (nicht festgelegter Anwender) und fügen Sie dann einen Anwender hinzu, der auf den Ordner zugreifen darf. Im nachfolgenden Beispiel wurde der Anwender verwendet, dessen Informationen auf dem Prüfblatt notiert wurden.

6. Wählen Sie [Jeder] unter [Gruppen- oder Benutzernamen] aus und klicken Sie dann auf [Entfernen].
7. Klicken Sie auf [Hinzufügen] ► [Erweitert] ► [Objekttypen].
8. Wählen Sie [Benutzer] aus und klicken Sie dann auf [OK].

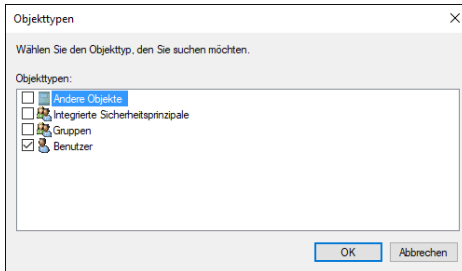

9. Klicken Sie auf [Pfade], wählen Sie den Namen der Domäne oder Arbeitsgruppe aus, zu der der Anwender gehört ([2] auf dem Prüfblatt) und klicken Sie dann auf [OK].
10. Klicken Sie auf [Jetzt finden].
11. Wählen Sie im Bereich „Suchergebnisse“ den Login-Anwendernamen des hinzuzufügenden Computers ([2] auf dem Prüfblatt) aus und klicken Sie dann auf [OK].

Wenn Sie einen bestimmten Anwender nicht finden können, klicken Sie auf [Spalten] oder klicken Sie mit der rechten Maustaste auf das Feld [Suchergebnisse], wählen Sie [Spalte auswählen] und fügen Sie dann [Anmeldename] oder [Anmeldename (Prä-Windows 2000)] aus der Liste [Verfügbare Spalten] hinzu.

12. Klicken Sie auf [OK].

13. Wählen Sie den hinzugefügten Anwender und dann das Kontrollkästchen [Zulassen] unter [Berechtigungen] aus.

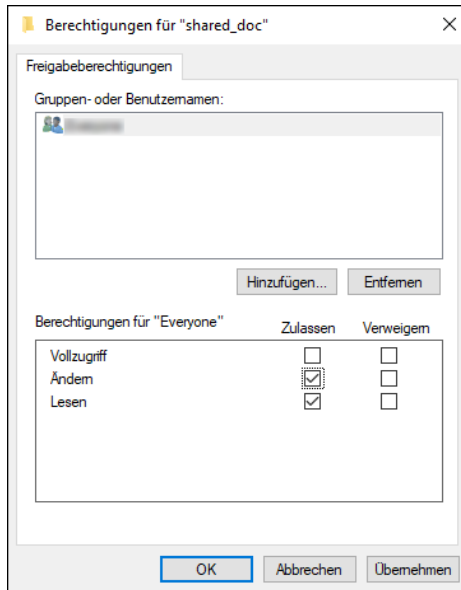

14. Klicken Sie auf [OK], um alle Fenster zu schließen.

Die Zugangsberechtigungen für den Ordner wurden erfolgreich konfiguriert. Wenn Sie Zugangsberechtigungen für den Ordner festlegen möchten, um anderen Anwendern oder Gruppen den Zugriff auf den Ordner zu ermöglichen, müssen Sie den Ordner folgendermaßen konfigurieren:

1. Klicken Sie mit der rechten Maustaste auf den erstellten Ordner und klicken Sie dann auf [Eigenschaften].
2. Klicken Sie auf der Registerkarte [Sicherheit] auf [Bearbeiten...].
3. Klicken Sie auf [Hinzufügen] ► [Erweitert].
4. Wählen Sie [Objekttypen] oder [Pfade] aus und klicken Sie auf [Jetzt Finden].
5. Wählen Sie den Anwender oder die Gruppe aus, dem oder der Berechtigungen zugewiesen werden sollen, und klicken Sie dann auf [OK].
6. Klicken Sie auf [OK].
7. Wählen Sie den hinzugefügten Anwender und dann das Kontrollkästchen [Zulassen] unter [Berechtigungen] aus.
8. Klicken Sie auf [OK], um alle Fenster zu schließen.

Überprüfen der Computerinformationen (macOS)

Prüfen Sie den Namen des zum Erstellen des freigegebenen Ordners verwendeten Computers, den Login-Anwendernamen und andere Einstellungen und notieren Sie die Informationen auf dem Prüfblatt.

1. Melden Sie sich bei macOS als Anwender mit **administrativen Berechtigungen** an.
2. Klicken Sie auf das **Apple-Menü**.
3. Klicken Sie auf **[Über diesen Mac]**.
4. Klicken Sie auf **[Systembericht]**.
5. Klicken Sie im linken Bereich auf **[Software]** und notieren Sie den angezeigten **Computer-Namen** unter **[1]** und den **Anwendernamen** unter **[2]** auf dem Prüfblatt.

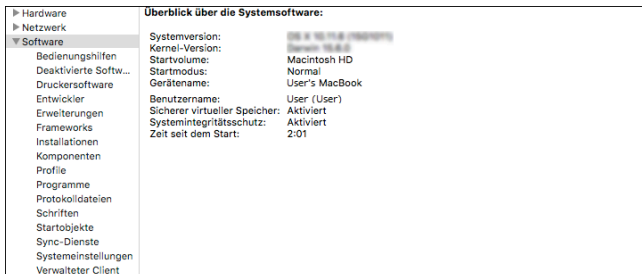

Wenn der zuvor dargestellte Bildschirm angezeigt wird, füllen Sie das Blatt wie folgt aus:

[1]	Computernamen	MacBook des Anwenders
[2]	Anmeldename für Computer	Anwender

DZC526

6. Klicken Sie auf das **Apple-Menü** und wählen Sie **[Systemeinstellungen]** aus.
7. Klicken Sie unter **[Netzwerk]** auf **[Ethernet]** oder **[WLAN]** und notieren Sie sich die angezeigte **IP-Adresse** unter **[1]** auf dem Prüfblatt.

Die erforderlichen Informationen auf dem Computer sind konfiguriert. Erstellen Sie nun einen freigegebenen Ordner.

↓ Hinweis

- Abhängig vom Betriebssystem oder von den Sicherheitseinstellungen können Sie möglicherweise einen Anwendernamen angeben, dem kein Passwort zugewiesen ist. Es wird allerdings empfohlen, einen Anwendernamen mit einem Passwort auszuwählen.

Erstellen eines freigegebenen Ordners (macOS)

Erstellen Sie einen freigegebenen Ordner und legen Sie die Zugangsberechtigungen des Ordners fest.

1. Erstellen Sie einen neuen Ordner und notieren Sie sich den Ordernamen unter [4] auf dem Prüfblatt.
2. Klicken Sie auf das Apple-Menü und wählen Sie [Systemeinstellungen] aus.
3. Klicken Sie auf [Freigeben], wählen Sie das Kontrollkästchen [File-Sharing] aus und klicken Sie dann auf [Optionen].

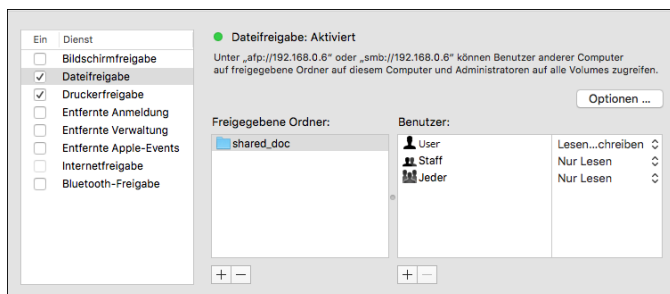

4. Wählen Sie die Kontrollkästchen [Dateien und Ordner mit SMB freigeben] und das Benutzerkonto aus, das für File-Sharing benutzt werden soll, und dann klicken Sie auf [Fertig].

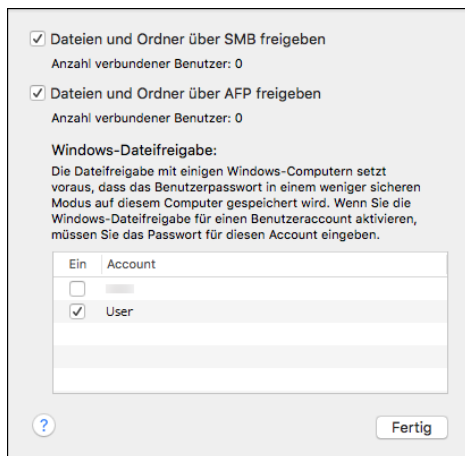

Wenn der Bildschirm [Authentifizierung] angezeigt wird, geben Sie das Passwort des ausgewählten Kontos ein und klicken Sie dann auf [Fertig].

5. Klicken Sie auf das **[+]**-Symbol unter **[Freigegebene Ordner]** auf dem Bildschirm **[Freigeben]**.

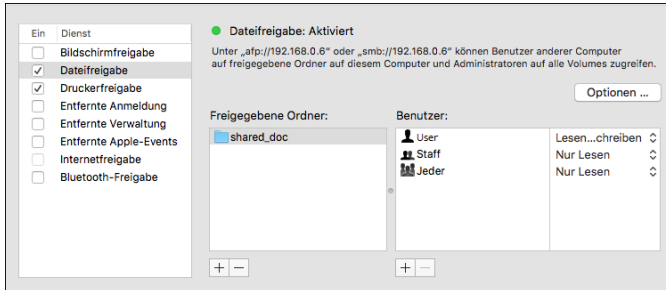

6. Geben Sie den in Schritt 1 erstellten Ordner an und klicken Sie auf **[Hinzufügen]**.

7. Wählen Sie den in Schritt 6 hinzugefügten Ordner aus und überprüfen Sie, ob die Zugangsberechtigung des Anwenders für den Ordner auf „Lesen & Schreiben“ gesetzt ist.

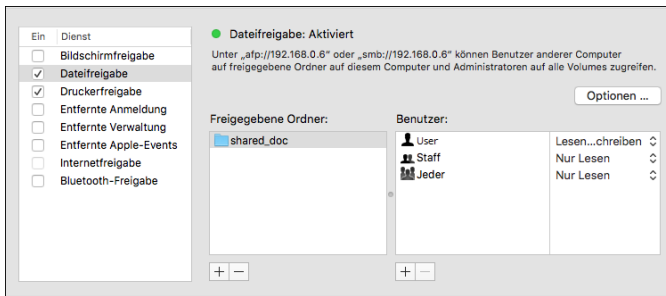

Hinweis

- Um einen freigegebenen Ordner im Adressbuch des Geräts zu registrieren, benötigen Sie die IP-Adresse des Computers sowie den Anwendernamen und das Passwort eines Anwenders, der über Zugriffsrechte für den freigegebenen Ordner verfügt.

Registrieren des erstellten freigegebenen Ordners im Adressbuch

In diesem Abschnitt wird das Verfahren zum Registrieren eines freigegebenen Ordners, der unter Windows erstellt wurde, unter Verwendung der Informationen auf dem Prüfblatt als Beispiel beschrieben.

1. Drücken Sie auf dem Bildschirm „Home“ auf **[Address Book]**.

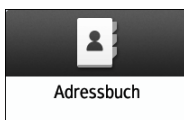

2. Drücken Sie auf dem Adressbuch-Bildschirm auf [Registr.].

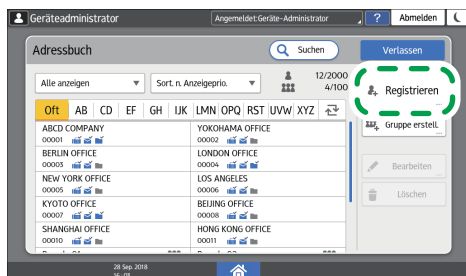

DZC128

Die auf dem Bildschirm angezeigten Items unterscheiden sich, je nach Version von RICOH Always Current Technology, die im Gerät eingesetzt wurde.

3. Geben Sie die Zielinformationen in die Eingabefelder ein, die auf der Registerkarte [Name] angezeigt werden, und wählen Sie den Titel zum Klassifizieren des Ziels aus.

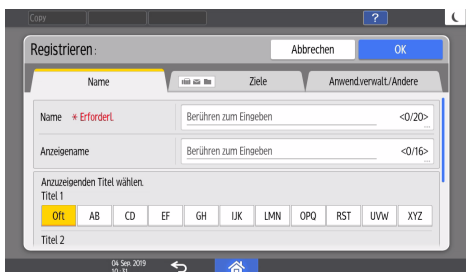

- 4. Drücken Sie auf die Registerkarte [Ziele] und dann auf [Ordner].
- 5. Wählen Sie [SMB (Senden an freigegeb. Ordner auf PC)] unter [Protokoll] aus.
- 6. Geben Sie den Netzwerkpfad zum freigegebenen Ordner im Feld „Pfad“ an.

Manuelle Eingabe des Pfadnamens

Falls der Computer-Name „YamadaPC“ ([1] auf dem Prüfblatt) lautet und der Name des freigegebenen Ordners „shared_doc“ ([4]) lautet, geben Sie den Pfad wie folgt ein:

\\YamadaPC\shared_doc

Auswahl eines Ordners aus der Liste

Geben Sie die IP-Adresse oder den Hostnamen des Computers ein, auf dem Sie nach einem freigegebenen Ordner suchen wollen, drücken Sie auf [Netzwerk durchsuchen] und wählen Sie dann den Zielordner aus.

- 7. Wählen Sie unter [Ordnerauthent.info] die Option [Andere Authentifizierungs-Info festlegen] aus und geben Sie dann den Namen und das Passwort des Login-Anwenders ein, der auf den freigegebenen Ordner zugreift.
- 8. Drücken Sie auf [Verbindungstest] ► [Vrl.].

Wenn keine Verbindung hergestellt werden kann, sehen Sie sich die daraufhin angezeigte Meldung an.

S. 316 "Wenn während der Verwendung der Scannerfunktion eine Meldung angezeigt wird"

9. Drücken Sie auf [OK].

10. Drücken Sie auf die Registerkarte [Anwend.verwalt./Andere] und nehmen Sie die Einstellungen nach Bedarf vor.

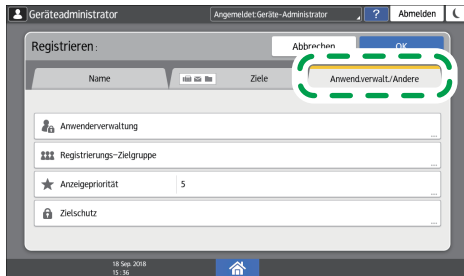

DZC131

11. Drücken Sie auf [OK].

12. Drücken Sie auf [Home] () , nachdem Sie die Einstellungen festgelegt haben.

↓ Hinweis

- Der Verbindungstest kann unter Umständen etwas länger dauern.
- Auch wenn der Verbindungstest erfolgreich verlaufen ist, kann es vorkommen, dass das Gerät die Datei nicht übertragen kann, wenn Sie keine Schreibberechtigung für die Datei haben oder wenn nicht genug freier Speicherplatz auf der Festplatte vorhanden ist.
- Wenn dem Client-Computer eine feste IP-Adresse zugewiesen ist, können Sie die IP-Adresse manuell angeben, indem Sie sie in den Pfadnamen des Zielordners einfügen. Beispiel: Wenn die IP-Adresse "192.168.1.191" lautet und der Name des freigegebenen Ordners "user", geben Sie "\\192.168.1.191\user" als Pfad ein.
- Wenn das festgelegte Ziel mithilfe der Funktion Zentrale Verwaltung aktualisiert wird, werden die gespoolten Dokumente nach der Aktualisierung an das Ziel gesendet.

Grundlegendes Verfahren zum Senden an einen Ordner

1. Drücken Sie auf dem Home-Bildschirm auf [Scanner].

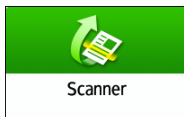

2. Wählen Sie die Option [An Ordner] auf dem Scanner-Bildschirm.

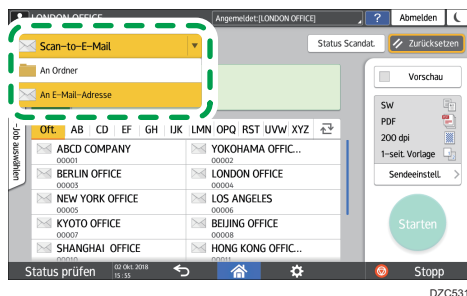

3. Legen Sie die Vorlage im Scanner ein.

Siehe Anwenderanleitung (Vollversion).

4. Drücken Sie auf [Sendeeinstellungen] und konfigurieren Sie den Scaneinstellungen entsprechend dem Verwendungszweck der gescannten Daten.





S. 161 "Scannen einer Vorlage mit geeigneter Qualität und Helligkeit"

S. 164 "Festlegen des Dateityps oder Dateinamens beim Scannen eines Dokuments"

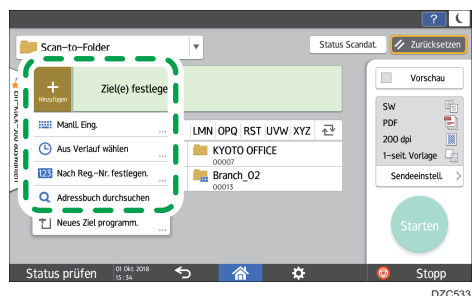
5. Drücken Sie auf , wählen Sie die Option [Adressbuch durchsuchen] oder [Nach Reg.-Nr. festl.] aus und geben Sie dann den freigegebenen Ordner an, der im Adressbuch registriert ist.



- Drücken Sie zur manuellen Eingabe der Informationen auf  und wählen Sie [Manll. Eing.] aus. Wählen Sie SMB als Protokoll aus und geben Sie die erforderlichen Informationen ein.
- Um das Ziel erneut anzugeben, drücken Sie auf .

6. Drücken Sie auf [Start].

Hinweis

- Falls eine der Sicherheitsfunktionen des Geräts aktiviert ist, wählen Sie das Ziel nur dann aus dem gespeicherten Ordner aus, wenn Sie Dateien per Scan-to-Folder senden.

- Wenn eine Firewall oder ein Antivirusprogramm aktiviert ist, können Sie u. U. keinen freigegebenen Ordner auf dem Computer als Zielordner angeben. Falls dies der Fall ist, konsultieren Sie die Hilfe des Antivirusprogramms.
- Wenn die Windows Firewall aktiv ist und Sie keinen freigegebenen Ordner auf dem Computer als den Zielordner angeben können, kann das Gerät u. U. mit dem Computer kommunizieren, wenn Sie die Ausnahmen in der Windows Firewall ändern. Einzelheiten hierzu finden Sie in der Windows-Hilfe.
- Nach dem Versenden der Scandateien werden die Felder für Ziel und Dateiname automatisch gelöscht. Wenden Sie sich an Ihren Händler vor Ort, wenn Sie die Informationen in diesen Feldern beibehalten möchten.
- Wenn das festgelegte Ziel mithilfe der Funktion Zentrale Verwaltung aktualisiert wird, werden die gespoolten Dokumente nach der Aktualisierung an das Ziel gesendet.

Scannen einer Vorlage mit geeigneter Qualität und Helligkeit

Legen Sie die Qualität und Bildhelligkeit für den Scan auf dem Bildschirm [Sendeeinstellungen] fest.

1. Drücken Sie auf dem Home-Bildschirm auf [Scanner].

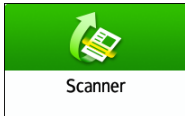

2. Legen Sie die Vorlage im Scanner ein.

Siehe Anwenderanleitung (Vollversion).

3. Drücken Sie auf dem Scanner-Bildschirm auf [Sendeeinstellungen] und legen Sie den Vorlagentyp (Qualität), die Helligkeit und die Auflösung fest.

Bei Festlegung des Vorlagentyps



Vorlagentyp	Geeignet für
Schwarzweiß: Text	Dokumente, die hauptsächlich aus Text in Schwarzweiß bestehen. Die Vorlage wird in zwei Schwarzweiß-Tönen gescannt. <ul style="list-style-type: none"> • Dropout-Farbe Das Gerät scannt die Vorlage und löscht dabei die festgelegte Farbe (Buntfarben, Rot, Grün, Blau). Zur genaueren Festlegung einer zu löschenden Farbe bewegen Sie den Schieberegler  in Richtung [Eng] im zu löschenden Farbbereich.
Schwarzweiß: Text/ Foto	Dokumente mit Text und Fotografien in Schwarzweiß. Die Vorlage wird in zwei Schwarzweiß-Tönen gescannt.
Schwarzweiß: Text/ Strichzeichnung	Dokumente mit Text und Abbildungen in Schwarzweiß. Die Vorlage wird in zwei Schwarzweiß-Tönen gescannt.
Schwarzweiß: Foto	Dokumente mit Abbildungen und Fotografien in Schwarzweiß. Die Vorlage wird in zwei Schwarzweiß-Tönen gescannt.

Vorlagentyp	Geeignet für
Graustufen	Dokumente mit Abbildungen und Fotografien in Schwarzweiß. Die Vorlage wird als Bild mit vielen Grauschattierungen gescannt.
Vollfarbe: Text / Foto	Dokumente, die hauptsächlich farbigen Text enthalten
Vollfarbe: Hochglanzfoto	Farbige Vorlagen, wie zum Beispiel Silberhalogenid-Ausdrucke oder -Bilder
Vollfarbe:Reflek. Mat.	Glänzende farbige Vorlagen wie Edelmetall oder Schmuckwaren.
Automat. Farbwahl	Das Gerät bestimmt den Vorlagentyp automatisch während des Scannens. Abhängig von den Scaneinstellungen und dem Inhalt der Vorlage kann es sein, dass er nicht korrekt erkannt wird.

- Wenn [Dateityp] auf [Hochkomprimiert. PDF] oder [JPEG (Einzelseite)] eingestellt ist, können Sie nur aus den folgenden Vorlagenarten wählen:
 - [Graustufen]
 - [Vollfarbe: Text / Foto]
 - [Vollfarbe: Glanzfoto]
 - [Vollfarbe:Reflekt. Mat.]

S. 164 "Festlegen des Dateityps oder Dateinamens beim Scannen eines Dokuments"

- Bei Geräten mit RICOH Always Current Technology v1. 2 oder höher, wenn Sie den Vorlagentyp auswählen, der nicht mit dem im [Dateityp] angegebenen Dateiformat kompatibel ist, wird eine Meldung angezeigt, in der Sie aufgefordert werden, den Dateityp oder den Vorlagentyp zu ändern. Wählen Sie in diesem Fall einen Dateityp oder Vorlagentyp aus den in der Meldung vorgeschlagenen aus.

Bei Anpassung der Helligkeit



- Bewegen Sie den Schieberegler  nach links oder rechts, um die Helligkeit anzupassen. Die Farben im gescannten Bild werden dunkler, wenn Sie den Schieberegler nach rechts bewegen.
- Wählen Sie das Kontrollkästchen [Auto. Hell] aus, damit die Helligkeit während des Scannens einer Vorlage mit nicht weißem Hintergrund wie eine Zeitung oder einem durchscheinenden Dokument automatisch angepasst wird.

- Sie können die Verdunklungsstufe für [Scannerfunktionen] ► [Scannen] ► [Farbe/Helligkeit] ► [Hintergrundhelligkeit des ADS (Vollfarbe)] festlegen.

Bei Festlegung der Auflösung



- Wählen Sie die Auflösung aus, die beim Scannen der Vorlage verwendet werden soll. Die Bildqualität nimmt zu, je höher die Auflösung ist, die Größe der gescannten Daten steigt jedoch ebenfalls.
 - Um die Qualität der gescannten Daten zu gewährleisten, kann die Einstellung [100 dpi] oder [150 dpi] in folgenden Fällen nicht verwendet werden:
 - [Hochkomprimiert. PDF] ist für [PDF-Typ] unter [Dateityp] festgelegt
S. 164 "Festlegen des Dateityps oder Dateinamens beim Scannen eines Dokuments"
 - PDF ist als [Dateityp] ausgewählt und die OCR-Einstellung ist festgelegt
Siehe Anwenderanleitung (Vollversion).
4. Um das gescannte Dokument an eine E-Mail-Adresse zu senden, drücken Sie auf [Absender] und geben Sie den Absender an.
 5. Geben Sie das Ziel ein und drücken Sie dann auf [Starten].

Festlegen des Dateityps oder Dateinamens beim Scannen eines Dokuments

Legen Sie die Einstellungen unter [Sendeeinstellungen] auf dem Scanner-Bildschirm fest.

1. Drücken Sie auf dem Home-Bildschirm auf [Scanner].

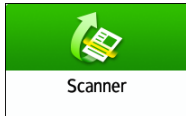

2. Legen Sie die Vorlage im Scanner ein.

Siehe Anwenderanleitung (Vollversion).

3. Drücken Sie auf dem Scanner-Bildschirm auf [Sendeeinstellungen].



4. Drücken Sie auf [Dateityp] und wählen Sie den Dateityp zum Speichern des gescannten Dokuments aus.

Drücken Sie auf [Andere], um den detaillierten Einstellungsbildschirm anzuzeigen.

An Geräten mit RICOH Always Current Technology v1.1 oder älter



Dateityp	Beschreibung
TIFF / JPEG (Einzelseite)	<p>Erstellt eine eigene Bilddatei für jede Seite.</p> <ul style="list-style-type: none"> • Wenn Sie Schwarzweiß unter [Vorlagentyp] auswählen, wird das gescannte Dokument im TIFF-Format gesendet. • Wenn Sie Graustufen oder Vollfarbe unter [Vorlagentyp] auswählen, wird das gescannte Dokument im JPEG-Format versendet.
TIFF (Mehrere Seiten)	<p>Mehrere Seiten werden in einer einzelnen Bilddatei gespeichert.</p>

Dateityp	Beschreibung
PDF (Einzelseite)	Für jede Seite wird eine PDF-Datei erstellt.
PDF (Mehrere Seiten)	Mehrere Seiten werden in einer einzelnen PDF-Datei gespeichert.

Neben dem normalen PDF-Format können Sie auch das Format [Hochkompr. PDF] auswählen, das die Dateigröße bei gleichzeitiger Beibehaltung der Lesbarkeit verringert, oder das Format [PDF/A], das dem internationalen Standard entspricht und für die Langzeitspeicherung geeignet ist.

Wenn als Dateityp [Hochkompr.PDF] ausgewählt ist, erscheinen möglicherweise Bereiche mit ungleichmäßiger Schattierung in den Halbtonabschnitten des Dokuments. In diesem Fall ändern Sie die PDF-Dateieinstellungen in [PDF/A].

Auf Geräten mit RICOH Always Current Technology Version 1.2 oder höher

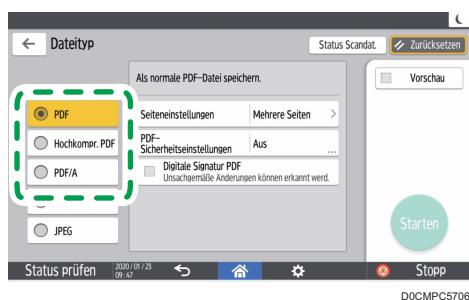

6

Dateityp	Beschreibung
PDF	Erstellt eine Standard-PDF-Datei.
Hochkomprimiert. PDF	Sie können die Datenmenge verringern, ohne die Textlesbarkeit zu beeinflussen.
PDF/A	Dies ist ein internationaler Standard für die langfristige Datenspeicherung.
TIFF	Dieses Bilddateiformat ist auf Schwarzweiß-Text und -Linien anwendbar.
JPEG	Dieses Bilddateiformat ist für Fotos und Abbildungen mit sanften Verläufen anwendbar.

- Folgende Dateiarnten stehen zur Auswahl:
 - Einzelseite: PDF, Hochkomprimiert. PDF, PDF/A, TIFF, JPEG

Wenn Sie beim Scannen mehrerer Vorlagen einen Dateityp für eine Einzelseite wählen, wird für jede Einzelseite eine Datei erstellt und die Anzahl der gesendeten Seiten entspricht der Anzahl der gescannten Seiten.

- Mehrere Seiten: PDF, Hochkomprimiert. PDF, PDF/A, TIFF

Wenn Sie beim Scannen mehrerer Vorlagen einen Dateityp mit mehreren Seiten wählen, werden die gescannten Seiten kombiniert und als einzelne Datei versendet.

- Die auswählbaren Dateitypen variieren je nach den Scaneinstellungen und anderen Einstellungen.

S. 167 "Hinweise und Einschränkungen für Dateitypen"

5. Um den Dateinamen festzulegen, drücken Sie auf [Dateiname] und geben Sie den Dateinamen ein.

Der Dateiname wird durch Kombination der folgenden drei Elemente gebildet:

- Dateiname: Geben Sie die Zeichenfolge ein, die am Anfang des Dateinamens verwendet werden soll.
- Start-Nummer: Legen Sie die Startnummer einer Seriennummer fest, die am Ende eines jeden Dateinamens angehängt wird, wenn ein Dateiformat mit einer Seite pro Datei ausgewählt wird.
- Dat. & Zeit hinzuf.: Wählen Sie dieses Kontrollkästchen aus, um das Jahr, den Monat, den Tag, die Stunde und die Minute, in/an dem bzw. zu der der Scanvorgang ausgeführt wurde, am Ende des Dateinamens hinzuzufügen.

6. Legen Sie die Scaneinstellungen entsprechend dem Verwendungszweck der gescannten Daten fest.

S. 161 "Scannen einer Vorlage mit geeigneter Qualität und Helligkeit"

7. Legen Sie das Ziel fest, an das das gescannte Dokument gesendet werden soll, und drücken Sie auf [Starten].

↓ Hinweis

- Sie können auch Sicherheits- und digitale Signatureinstellungen sowie Textinformationen in die PDF-Datei einbetten.
- Siehe Anwenderanleitung (Vollversion).
- Siehe Anwenderanleitung (Vollversion).

- Sie können die Anzahl an Stellen unter [Scannerfunktionen] ► [Sendeeinstellungen] ► [Dateiname] ► [Anzahl der Stellen für einseitige Dateien].
- Die Version der erstellten PDF-Dateien ist 1.4/1.5.

Hinweise und Einschränkungen für Dateitypen

An Geräten mit RICOH Always Current Technology v1. 1 oder älter

Je nach dem von Ihnen gewählten Dateityp gelten die folgenden Einschränkungen:

TIFF

Wenn Sie das Dateiformat TIFF wählen, werden die Daten nicht komprimiert, was zu größeren Dateien führt.

Hochkomprimiertes PDF

In den folgenden Fällen können Sie [Hochkomprimiert. PDF] nicht auswählen:

- [Schwarzweiß: Text], [Schwarzweiß: Text / Line Art], [Schwarzweiß: Text / Foto], [Schwarzweiß: Foto] oder [Automat. Farbwahl] wurde als [Vorlagenart] gewählt.
- [Reprofaktor] wurde gewählt.
- [100 dpi] oder [150 dpi] als Auflösung gewählt wurde.
- [Vorschau] ausgewählt ist.
- Wenn [Systemeinstellungen] ► [Einstellungen für Administrator] ► [Dateiverwaltung] ► [Dateityp PDF: PDF/A festgelegt] auf [Ein] eingestellt ist, kann weder [Hochkomprimiert. PDF] noch [PDF] ausgewählt werden.
- Adobe Acrobat Reader 5.0 / Adobe Reader 6.0 und spätere Versionen unterstützen hochkomprimierte PDFs.
- Wenn [Hochkomprimiert. PDF] als Dateityp für das Scannen ausgewählt ist, kann die gescannte Datei Bereiche mit ungleichmäßiger Dichte enthalten. Wenn dies der Fall ist, ändern Sie die PDF-Dateieinstellung auf [PDF/A] oder [PDF].

Auf Geräten mit RICOH Always Current Technology Version 1.2 oder höher

Je nach dem von Ihnen gewählten Dateityp gelten die folgenden Einschränkungen:

TIFF

Wenn Sie das Dateiformat TIFF wählen, werden die Daten nicht komprimiert, was zu größeren Dateien führt.

Hochkomprimiertes PDF

In den folgenden Fällen können Sie [Hochkomprimiert. PDF] nicht auswählen:

- Wenn die Option „Verfügbare Funktionen“ der „Scannerfunktion“ unter [Systemeinstellungen] ► [Einstellungen für Administrator] ► [Funktionseinschränkung] ► [Funktionen jeder Anwendung beschränken] auf [Nur Schwarzweiß] eingestellt ist.

- Wenn [Systemeinstellungen] ► [Einstellungen für Administrator] ► [Dateiverwaltung] ► [Dateityp PDF: PDF/A festgelegt] auf [Ein] eingestellt ist.
- Adobe Acrobat Reader 5.0 / Adobe Reader 6.0 und spätere Versionen unterstützen hochkomprimierte PDFs.
- Wenn [Hochkomprimiert. PDF] als Dateityp für das Scannen ausgewählt ist, kann die gescannte Datei Bereiche mit ungleichmäßiger Dichte enthalten. Wenn dies der Fall ist, ändern Sie die PDF-Dateieinstellung auf [PDF/A] oder [PDF].

7. Document Server

Speichern von Dokumenten im Document Server

Sie können über das Gerät gescannte Dokumente im Document Server speichern.

Sie können sie auch mithilfe des Druckertreibers speichern.

Siehe Anwenderanleitung (Vollversion).

★ Wichtig

- Im Document Server gespeicherte Dokumente werden gemäß der Werkseinstellungskonfiguration nach drei Tagen (72 Stunden) gelöscht. Ändern Sie die Einstellungen in [Datei auto. im Doc. Server löschen], um den Zeitraum bis zum Löschen von Dokumenten zu ändern oder um Dokumente nicht automatisch zu löschen.
- Siehe Anwenderanleitung (Vollversion).

1. Drücken Sie auf dem Home-Bildschirm auf [Document Server].

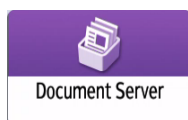

2. Drücken Sie auf dem Document Server-Bildschirm auf [Zum Scanbildschirm].

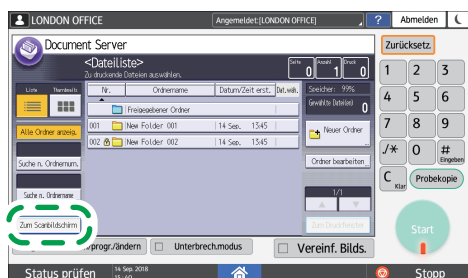

DZX233

3. Geben Sie den Ordner zum Speichern von Dokumenten, den Dokumentnamen und andere Einstellungen an.

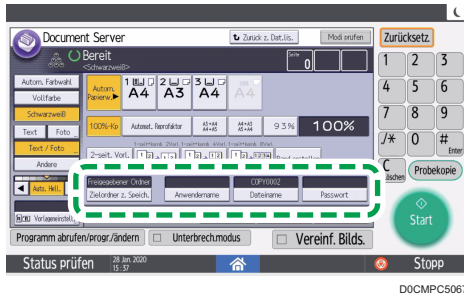

- Zielordner z. Speich.: Wählen Sie den „freigegebenen Ordner“, der in der werkseitigen Standardkonfiguration erstellt wurde, oder einen Anwenderordner aus, der von einem Anwender zum Speichern des Dokuments erstellt wurde. Um einen Anwenderordner auszuwählen, erstellen Sie ihn im Voraus.
Siehe Anwenderanleitung (Vollversion).
- Anwendername: Geben Sie den Anwendernamen an, der als Eigentümer des Dokuments angezeigt wird. Wählen Sie einen Anwender aus dem Adressbuch oder geben Sie den Namen ein.
- Dateiname: Geben Sie den Namen des gescannten Dokuments an. Wenn Sie den Dateinamen nicht angeben, wird automatisch ein Name wie "COPY0001" oder "COPY0002" zugewiesen.
- Passwort: Legen Sie das Passwort fest, das zum Drucken des Dokuments erforderlich ist.

4. Legen Sie die Vorlage ein.

Legen Sie die Vorlage auf die gleiche Weise wie bei der Kopierfunktion ein.

Siehe Anwenderanleitung (Vollversion).

5. Legen Sie die Scanbedingungen wie Farbe oder Größe fest.

6. Drücken Sie auf [Starten].

- Wenn Sie die Vorlage in den automatischen Vorlageneinzug (ADF) legen, wird der Ordnerlistenbildschirm nach dem Scannen der Vorlage angezeigt.
- Wenn Sie die Vorlage auf das Vorlagenglas legen, drücken Sie [Scannen beendet] nach dem Scannen aller zu druckenden Vorlagen, um den Ordnerlistenbildschirm anzuzeigen.

↓ Hinweis

- Das Gerät speichert die Dokumente mit dem für das ausgewählte Magazin angegebene Format und Ausrichtung, unabhängig vom tatsächlichen Format oder Ausrichtung der Vorlage.
- Sie können festlegen, ob andere Anwender das gespeicherte Dokument lesen oder bearbeiten dürfen.
- Siehe Anwenderanleitung (Vollversion).

- Wenn Sie die gespeicherten Dokumente nicht löschen möchten, legen Sie [Datei autom. im Document Server löschen] auf [Aus] fest und speichern Sie die Dokumente. Wenn [Tage festlegen] oder [Stunden festlegen] ausgewählt wird, nachdem Dokumente gespeichert wurden, werden die Dokumente nicht gelöscht. Nur die Dokumente, die nach einer Einstellungsänderung gespeichert werden, werden automatisch gelöscht.

Drucken von Dokumenten im Document Server

Sie können die auf dem Document Server gespeicherten Dokumente mit den gleichen Einstellungen, dem gleichen Farbmodus, dem gleichen Papierformat und anderen Einstellungen drucken, die beim Scannen der Dokumente festgelegt wurden. Sie können ebenfalls die Druckeinstellungen ändern oder eine Seite festlegen, die Sie drucken möchten.

↓ Hinweis

- Sie können ein Dokument im Document Server mit Web Image Monitor drucken.
- Siehe Anwenderanleitung (Vollversion).

Drucken eines Dokuments mit den beim Scannen festgelegten Einstellungen

★ Wichtig

- Beim gleichzeitigen Drucken von zwei oder mehr Dokumenten werden die für das erste Dokument festgelegten Druckeinstellungen auf alle folgenden Dokumente angewendet.
- Einige der gewählten Dokumente werden eventuell aufgrund von Abweichungen bei Format oder Auflösung nicht gedruckt.

1. Drücken Sie auf dem Home-Bildschirm auf [Document Server].

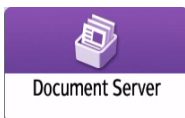

2. Wählen Sie auf dem Bildschirm des Document Servers den gewünschten Ordner aus.

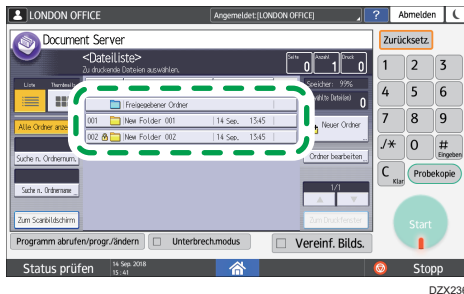

Drücken Sie [Suche n. Ordernum.] oder [Nach Ordernamen suchen], um nach einem Ordner zu suchen.

3. Wählen Sie das auszudruckende Dokument aus.

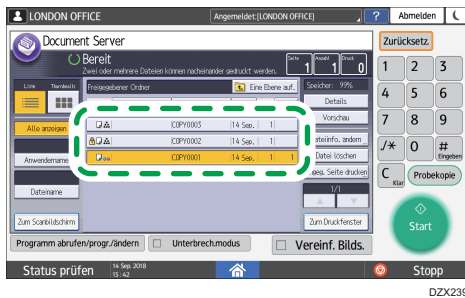

- Drücken Sie auf [Anwendername] oder [Dateiname] auf der linken Seite des Bildschirms, um nach einem Dokument zu suchen.
- Wenn das Dokument passwortgeschützt ist, geben Sie das Passwort ein und drücken Sie [OK].
- Um zwei oder mehr Kopien zu drucken, geben Sie die Anzahl mit den Zifferntasten ein.
- Um mehrere Dokumente gleichzeitig zu drucken, wählen Sie die Dokumente in der Reihenfolge aus, in der sie gedruckt werden. Sie können bis zu 30 Dokumente auswählen.
- Nachdem Sie die Dokumente ausgewählt haben, können Sie die ausgewählten Dokumente überprüfen, indem Sie [Reihenfolge] drücken, um diese in der Druckreihenfolge zu ordnen.

4. Drücken Sie auf [Starten].

↓ Hinweis

- Um den Druckvorgang zu stoppen, drücken Sie [Stop] ► [Drucken abbr.].
- Während des Kopiervorgangs können Sie die Anzahl der Kopiersätze ändern. Diese Funktion kann nur dann verwendet werden, wenn die Sortierfunktion bei den Druckbedingungen ausgewählt wurde. Um die Menge während des Druckvorgangs zu ändern, drücken Sie [Stopp], geben Sie die Menge ein und drücken Sie dann [Druck fortset.]. Die Menge, die Sie eingeben können, hängt davon ab, wann Sie [Stopp] drücken.

Ändern der Druckeinstellungen zum Drucken eines Dokuments

★ Wichtig

- Wenn Sie zwei oder mehr Dokumente auswählen, deren Druckeinstellungen geändert werden sollen, behält das erste Dokument die geänderten Inhalte nach dem Drucken bei. Das zweite Dokument und weitere Dokumente behalten die geänderten Inhalte nicht bei und behalten stattdessen die Einstellungen bei, die bei der Speicherung festgelegt wurden.

1. Drücken Sie auf dem Home-Bildschirm auf [Document Server].



2. Wählen Sie auf dem Bildschirm des Document Servers den gewünschten Ordner aus.

3. Wählen Sie das auszudruckende Dokument aus.

- Wenn das Dokument passwortgeschützt ist, geben Sie das Passwort ein und drücken Sie [OK].
- Um zwei oder mehr Kopien zu drucken, geben Sie die Anzahl mit den Zifferntasten ein.

4. Drücken Sie [Zum Druckfenster].

5. Ändern Sie die Druckeinstellungen.

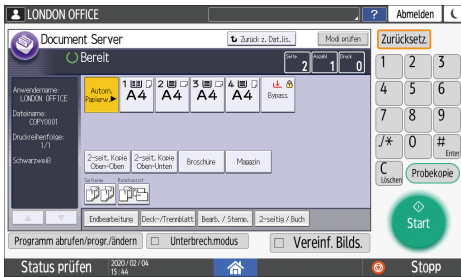

- Wenn Sie Sortieren festlegen, können Sie einen Teildruck als Test erstellen und den Rest der Gesamtmenge drucken, indem Sie auf [Probekopie] drücken.
- Drücken Sie [Zurück z. Dat.lis.], um zum Bildschirm für die Auswahl von Dokumenten zurückzukehren.

6. Drücken Sie auf [Starten].

Festlegen einer zu druckenden Seite

1. Drücken Sie auf dem Home-Bildschirm auf [Document Server].

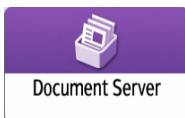

2. Wählen Sie auf dem Bildschirm des Document Servers den gewünschten Ordner aus.

3. Wählen Sie das zu druckende Dokument und drücken Sie [Angegebene Seite drucken].

- Wenn das Dokument passwortgeschützt ist, geben Sie das Passwort ein und drücken Sie [OK].
- Um zwei oder mehr Kopien zu drucken, geben Sie die Anzahl mit den Zifferntasten ein.

4. Legen Sie die Seite fest, die gedruckt werden soll.

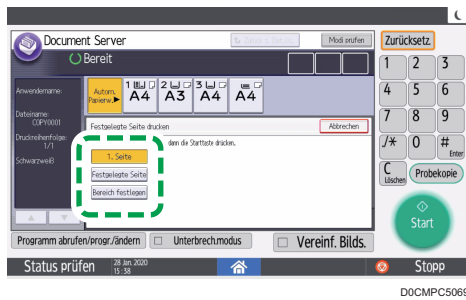

- Erste Seite: Wählen Sie diese Option, um nur die erste Seite zu drucken. Wenn Sie zwei oder mehr Dokumente ausgewählt haben, wird die erste Seite jedes Dokuments gedruckt.
- Festgelegte Seite: Wählen Sie diese Option, um die festgelegte Seite zu drucken.
- Bereich festl.: Geben Sie die Seite, bei der der Druck starten soll, unter [Anfangsnummer] und die Seite, bei der der Druck enden soll, unter [Endnummer] ein.

5. Drücken Sie auf [Starten].

8. Web Image Monitor

Verwendung von Web Image Monitor

Web Image Monitor ist ein Bildschirm zur Überprüfung des Gerätestatus und der Einstellungen am Computer.

Wenn das Gerät und ein Computer an ein Netzwerk angeschlossen werden können, erhalten Sie Zugriff auf Web Image Monitor, indem Sie die IP-Adresse des Geräts in der Adressleiste des Webbrowsers eingeben.

Zugreifen auf Web Image Monitor

1. Geben Sie die IP-Adresse des Geräts in der Adressleiste des Webbrowsers ein.

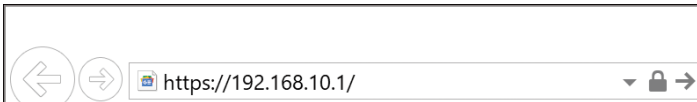

Beispiel: IP-Adresse des Geräts lautet "192.168.1.10"

- Wenn SSL festgelegt wurde
`https://192.168.1.10/`
- Wenn SSL nicht festgelegt wurde
`http://192.168.1.10/`

Wenn Sie nicht wissen, ob SSL auf dem Gerät festgelegt wurde, geben Sie die Adresse beginnend mit "https" ein. Wenn der Verbindungsversuch fehlschlägt, geben Sie die Adresse beginnend mit "http" ein.

Geben Sie bei der Eingabe der IPv4-Adresse nicht "0" für jedes Segment ein. Wenn "192.168.001.010" eingegeben wird, können Sie nicht auf das Gerät zugreifen.

2. Prüfen Sie den Gerätestatus oder die Einstellungen auf der Hauptseite von Web Image Monitor.

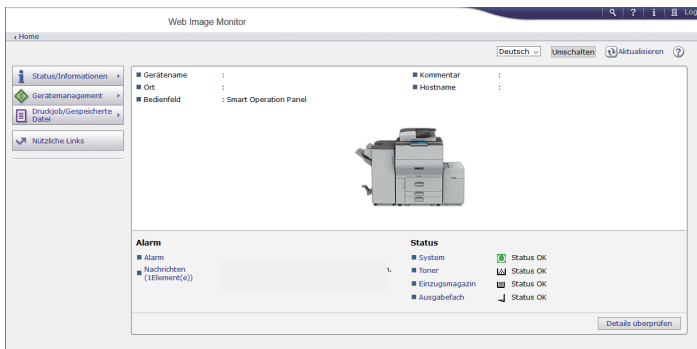

DOCMAC8414

Der Gerätestatus und der Stand der Verbrauchsmaterialien werden angezeigt.

Wenn Sie die URL des Gerätes als Lesezeichen speichern, können Sie schneller auf Web Image Monitor zugreifen. Bitte beachten Sie, dass die zu speichernde URL die URL der Startseite, die vor dem Login angezeigt wird, sein muss. Wenn Sie die URL einer Seite speichern, die nach dem Login angezeigt wird, kann Web Image Monitor über das Lesezeichen nicht korrekt geöffnet werden.

Zum Ändern der Einstellungen klicken Sie auf [Anmelden] oben rechts im Bildschirm und geben Ihren Anwendernamen und das Passwort ein.

Empfohlener Webbrowser

Windows	macOS
Internet Explorer 11 oder höher	Safari 3.0 oder höher
Firefox 52 oder höher	Firefox 52 oder höher
Google Chrome Version 50 oder höher	Google Chrome Version 50 oder höher
Microsoft Edge 20 oder höher	-

- Sie können die Screenreader-Software JAWS 7.0 oder neuere Versionen im Internet Explorer verwenden.

↓ Hinweis

- Wenn Sie einen DNS- oder WINS-Server verwenden, können Sie zur Verbindung mit dem Server den Hostnamen anstelle der IP-Adresse verwenden.
- Ist der Bildschirm verzerrt oder der Betrieb instabil, prüfen Sie, dass "JavaScript" oder "Cookies zulassen" auf dem Computer aktiviert sind.
- Wenn Sie den Hostnamen unter Windows Server 2008 oder höher in der IPv6-Umgebung verwenden, lösen Sie den Hostnamen auf dem externen DNS-Server auf. Sie können die Host-Datei nicht verwenden.
- Wenn Sie die Einstellungen über Web Image Monitor festlegen, melden Sie sich nicht über das Bedienfeld am Gerät an. Der Einstellungswert wird möglicherweise nicht wiederspiegelt.
- Wenn Sie einen Proxy-Server verwenden, ändern Sie die Browser-Einstellungen so, dass bei der Verbindung mit diesem Gerät keine Daten über den Proxy-Server laufen. Wenden Sie sich an Ihren Administrator, um Informationen über die Einstellungen zu erhalten.
- Wenn Sie auf die Schaltfläche "Zurück" des Browsers klicken, die vorherige Seite aber nicht angezeigt wird, klicken Sie auf die Schaltfläche "Aktualisieren" des Browsers und versuchen Sie es erneut.

Was Sie im Web Image Monitor tun können

Welche Elemente und Einstellungen im Web Image Monitor angezeigt werden, hängt davon ab, ob das Gerät angemeldet ist.

- Wenn das Gerät nicht angemeldet ist
Der Gerätestatus, die Einstellungen und der Jobstatus werden angezeigt. Sie können die Einstellungen des Geräts anzeigen, aber nicht ändern.
- Wenn eine Anmeldung (als Anwender) erfolgt ist
Melden Sie sich als im Adressbuch eingetragener Anwender an. Die Anwender können die Jobs, die bearbeitet werden, ebenso verwalten wie einen Teil der Geräteeinstellungen.
- Wenn eine Anmeldung (als Administrator) erfolgt ist
Der Administrator kann alle Einstellungen des Geräts ändern.

Funktionen

Funktion	Nicht angemeldet	Anwender	Administrator
Gerätestatus	✓	✓	✓
Geräteeinstellungen	✓*1	✓*1	✓
Ändern der Geräteeinstellungen	-	✓*1	✓
Jobliste	✓	✓	✓
Jobverlauf	✓	✓	✓
Zugriff auf das Adressbuch	-	✓	✓
Dateiverwaltung im Document Server	-	✓	✓
Netzwerkeinstellungen	-	✓*1	✓
Änderung der Netzwerkeinstellungen	-	✓*1	✓
Abbrechen eines Druckvorgangs	-	-	✓
Sicherheitseinstellungen	-	-	✓

✓: Verfügbar -: Nicht verfügbar

*1 Abhängig von den Administratoreinstellungen

Web Image Monitor-Bildschirm

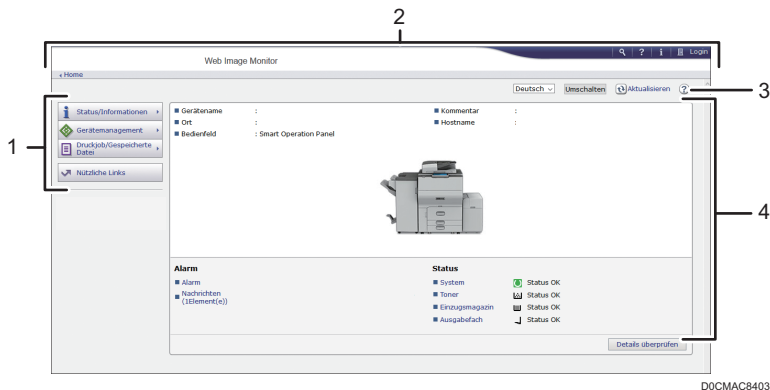

DOCMAC8403

1. Menü

Die folgenden Menüpunkte werden angezeigt.

- Status/Informationen: Zeigt den Gerätestatus, die Optionskonfiguration, den Zähler und den Jobstatus an.
- Gerätemanagement: Zur Verwaltung der Geräteeinstellungen und des Adressbuchs.
- Druckjob/Gespeicherte Datei: Verwaltung der im Druckertreiber oder Document Server gespeicherten Dateien.
- Nützliche Links: Zeigt den Link zur Favoriten-URL an.

2. Kopfzeile

Ein Symbol zum Link zum Anmeldebildschirm befindet sich im rechten oberen Bildschirmbereich. Tasten für Hilfe, Versionsinformation und Schlüsselwortsuche werden ebenfalls angezeigt.

3. Aktualisieren/Hilfe

- 🔄 (Aktualisieren): Aktualisieren der Informationen im Arbeitsbereich.
- 🔍 (Hilfe): Anzeigen oder Herunterladen von Hilfedateien.

4. Hauptbereich

Gerätestatus und -einstellungen werden angezeigt.

Angeben der Web Image Monitor-Hilfe

Web Image Monitor verfügt über Hilfeinhalte zur Erläuterung der Funktion der Einstellelemente. Wenn Sie die Hilfe zum ersten Mal verwenden, können Sie auswählen, ob Sie sie online lesen oder als Hilfedatei herunterladen möchten.

Jetzt Online-Hilfe anzeigen

Die neusten Hilfeinhalte des Web Image Monitor sehen Sie im Internet.

Hilfedatei herunterladen

Sie können die Hilfe des Web Image Monitor auf den Computer herunterladen und dort anzeigen. Wenn Sie die heruntergeladene Hilfedatei im Webserver speichern und der Hilfetaste zuweisen (? ?), können Sie die Inhalte der Hilfe ohne Verbindung zum Internet anzeigen.

Um die Hilfetaste mit der heruntergeladenen Hilfedatei zu belegen (? ?), geben Sie den Pfad zu der Hilfedatei wie nachstehend erläutert an.

1. Melden Sie sich bei Web Image Monitor als Administrator an.
2. Klicken Sie auf [Konfiguration] im Menü "Gerätemanagement" in Web Image Monitor.

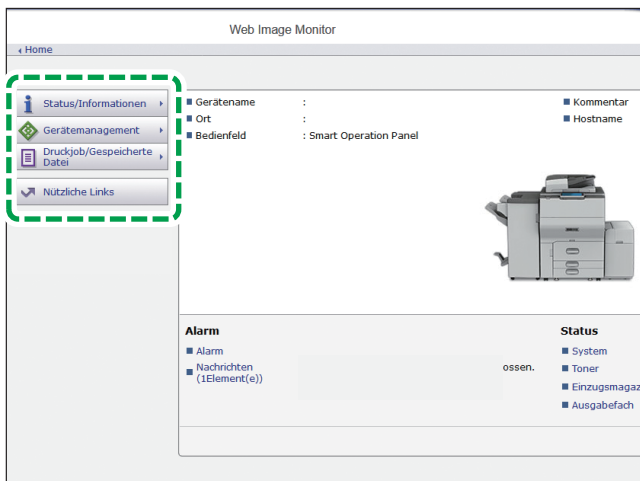

D0CMAC8407

3. Klicken Sie unter der Kategorie "Webseite" auf [Webseite].
4. Wählen sie bei "Hilfedatei herunterladen" das Betriebssystem sowie die angezeigte Sprache aus und klicken Sie auf [Herunterladen].
5. Entpacken Sie die heruntergeladene Datei und speichern Sie sie auf dem Webserver.
6. Geben Sie den Pfad zu der auf dem Webserver gespeicherten Hilfedatei in "URL" unter "Hilfe-URL-Ziel einstellen" ein.

Wenn die URL der Hilfedatei beispielsweise "http://a.b.c.d/HELP/JA/index.html" lautet, geben Sie "http://a.b.c.d/HELP/" ein.

7. Klicken Sie auf [OK].
8. Nach Abschluss des Vorgangs melden Sie sich ab und schließen Web Image Monitor.

9. Hinzufügen von Papier und Toner

Einlegen von Papier in das Papiermagazin

Das Verfahren zum Einlegen von Papier unterscheidet sich je nach Magazinart.

⚠️ ACHTUNG

- Wenn Sie Papier austauschen oder einen Papierstau entfernen, achten Sie darauf, dass Sie Ihre Finger nicht einklemmen oder verletzen.

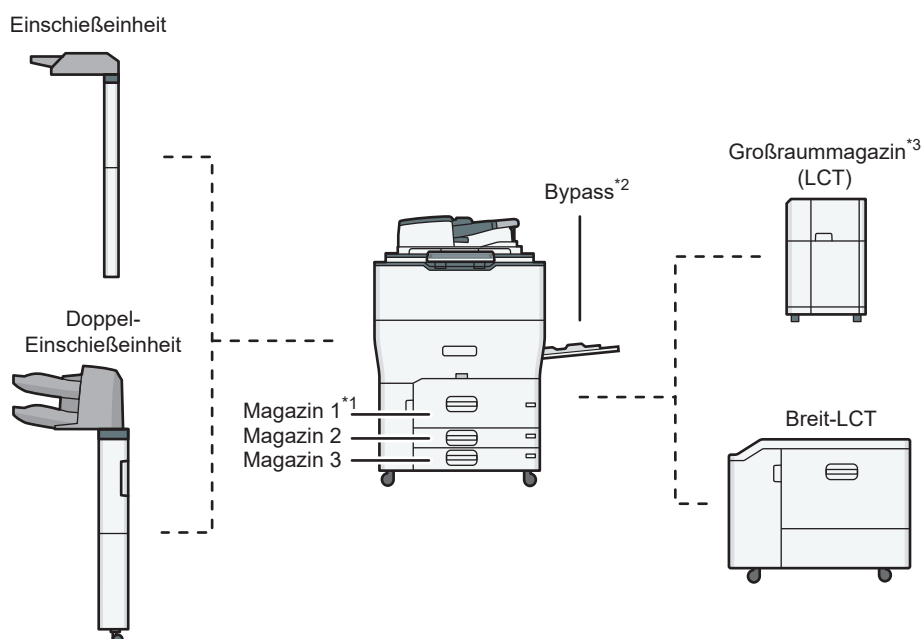

DOC/MIC1361

*1 Die Magazineinheit A3/11 × 17 kann angebracht werden.

*2 Das Bannerpapier-Führungsmagazin kann angebracht werden.

*3 Die Erweiterungseinheit von LCT kann angebracht werden.

- Prüfen Sie das Papierformat und den Papiertyp, bevor Sie Papier in ein Magazin einlegen. Vergewissern Sie sich auch, dass das Papierformat automatisch erkannt wird.

S. 224 "Empfohlene Papierformate und -typen"

- Wenn Sie Papier einlegen, dessen Format nicht automatisch erkannt wird, geben Sie das Papierformat in den [Magazin-/PapierEinstellungen] der [Einstellungen].

S. 218 "Festlegen von nicht automatisch erkanntem Papierformat"

- Geben Sie beim Einlegen von dickem oder anderem Spezialpapier den Papiertyp oder die Dicke unter [Magazin-Papiereinstellungen] in den [Einstellungen] an.
S. 221 "Festlegen von Papiertyp und -dicke"
- Überprüfen Sie die Papiereinstellungen vor dem Drucken. Falls das Papier nicht der Papiereinstellung entspricht, wird beim Drucken ein Nichtübereinstimmungsfehler ausgegeben.
- Streichen Sie gewelltes oder geknittertes Papier vor dem Einlegen glatt.
- Wenn Sie Papier in ein Magazin einlegen, welches bereits einige Blätter Papier enthält, können mehrere Blätter gleichzeitig aus dem Magazin eingezogen werden. Nehmen Sie alle Blätter heraus, fächern Sie die Blätter auf und legen Sie sie erneut ein.
- Sie können ein Geräusch von sich reibendem Papier hören. Dies ist keine Störung.
- Stapeln Sie Papier nicht über die Begrenzungsmarkierung.

Papier auffächern

★ Wichtig

- Wenn Sie beschichtetes Papier, Etikettenpapier oder dickes Papier mit 150,1–300,0 g/m² (55,1 lb. Cover–165,0 lb. Index) in das Breit-LCT einlegen, ist es wichtig, dass Sie die Blätter gründlich auffächern. Es kann zu Staus kommen, wenn das Papier nicht richtig gefächert wird.

1. Lockern Sie den Stapel wie folgt auf.

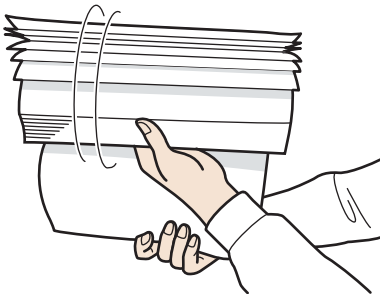

DOC MIC1421

2. Biegen Sie den Stapel an den kurzen Kanten in beide Richtungen, um Platz zwischen den Blättern zu schaffen. Wiederholen Sie dies mehrmals.

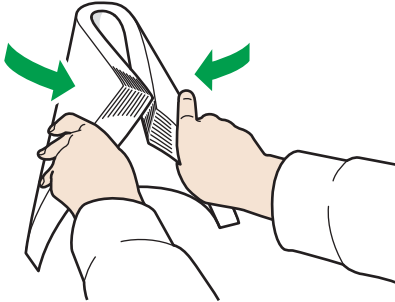

D0CMIC1422

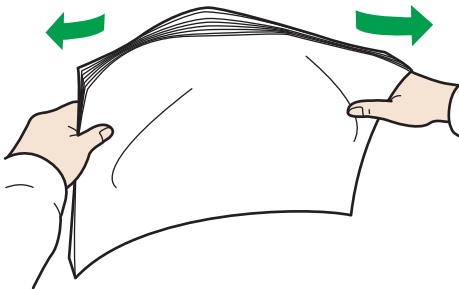

D0CMIC1423

3. Stellen Sie sicher, dass die einzelnen Blätter voneinander getrennt sind.

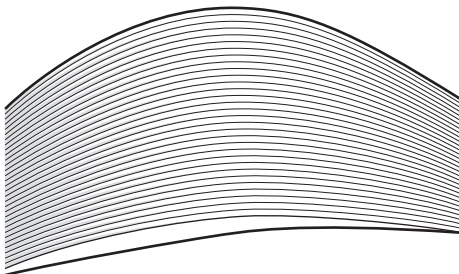

D0CMIC1424

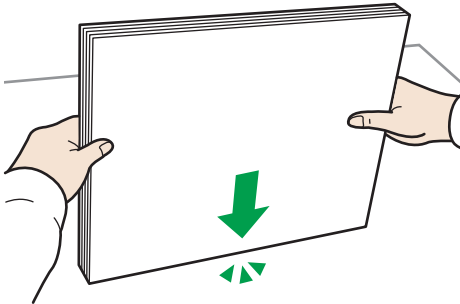

4. Halten Sie den Papierstapel in beiden Händen und stoßen Sie die lange und kurze Kante des Papiers sanft gegen eine ebene Oberfläche, um die Blätter aneinander auszurichten.





D0CMIC1425

Einlegen von Papier in Magazin 1

 **Region A** (hauptsächlich Europa und Asien)

In Magazin 1 kann nur Papier im Format A4  eingelegt werden. Wenn Sie Papier im Format $8\frac{1}{2} \times 11$  aus Magazin 1 bedrucken möchten, wenden Sie sich an den Kundendienst.

 **Region B** (hauptsächlich Nordamerika)

Magazin 1 ist nur für Papier im Format $8\frac{1}{2} \times 11$  ausgelegt. Wenn Sie Papier im Format A4  aus Magazin 1 bedrucken möchten, wenden Sie sich an den Kundendienst.

Wichtig

- Wenn eingelegtes Papier auf der rechten Seite von Magazin 1 ausgeht, wird Papier automatisch von der linken zur rechten Seite verschoben. Ziehen Sie Magazin 1 nicht heraus, solange das Papier im Magazin bewegt wird; warten Sie bis kein Geräusch mehr zu hören ist.

1. Ziehen Sie das Papiermagazin vorsichtig bis zum Anschlag heraus.

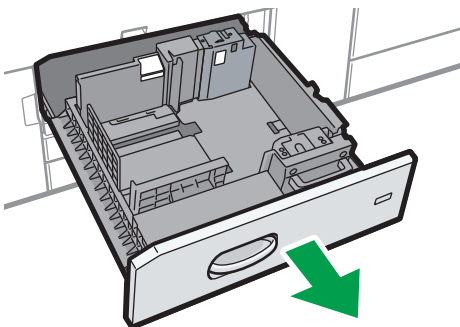

D0CMIC1312

2. Stoßen Sie das Papier bündig und legen Sie es mit der zu bedruckenden Seite nach unten ein.

Wenn Sie das Papier in die rechte Seite des Magazins einlegen, achten Sie darauf, dass die rechte Kante des Papiers bündig mit der rechten Seite des Magazins ist.

Wenn Sie das Papier in die linke Seite des Magazins einlegen, achten Sie darauf, dass die linke Kante des Papiers bündig mit der linken Seite des Magazins ist.

Wenn Sie Papier in die linke Seite des Magazins einlegen, legen Sie mindestens 30 Blatt ein.

- Gesamtes Magazin herausgezogen

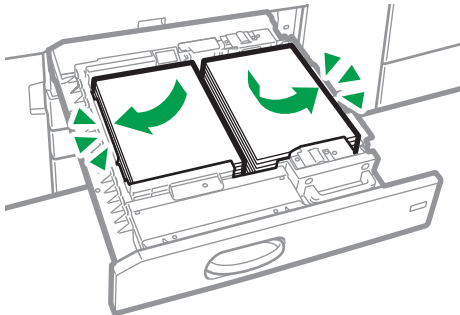

D0CMIC1265

- Linke Hälfte des Magazins herausgezogen

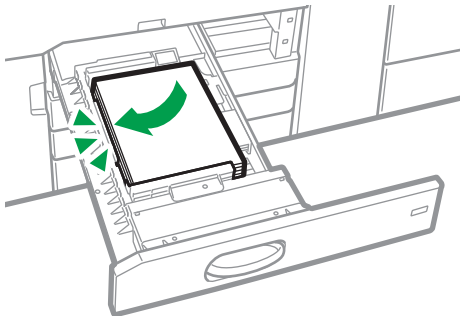

D0CMIC1266

Stapeln Sie Papier nicht über die Begrenzungsmarkierung.

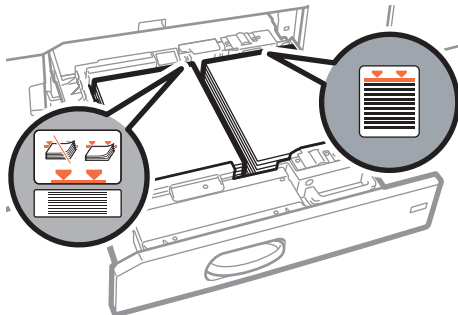

D0CMIC1267

3. Schieben Sie das Papiermagazin vorsichtig hinein.

4. Geben Sie den Papiertyp und die Papierstärke an.

S. 221 "Festlegen von Papiertyp und -dicke"

↓ Hinweis







- Sie können auch dann Papier einlegen, während Magazin 1 benutzt wird. Sie können die linke Hälfte des Magazins herausziehen, während Magazin 1 benutzt wird.

Einlegen von Papier in die A3/11 × 17-Magazineinheit

Region A (hauptsächlich Europa und Asien)

Wenn Sie die Magazineinheit A3/11 × 17 an Magazin 1 anbringen, nimmt es nur A3-Papier im  auf. Wenn Sie Papier im Format A4 , B4 JIS , 11 × 17 , 8 1/2 × 14  oder 8 1/2 × 11  bedrucken möchten, setzen Sie sich mit Ihrem Händler vor Ort in Verbindung.

Region B (hauptsächlich Nordamerika)

Die A3/11×17-Magazineinheit ist nur für Papier im Format 11 × 17  ausgelegt. Wenn Sie im Format A3 , A4 , B4 JIS , 8 1/2 × 14  oder 8 1/2 × 11  drucken möchten, wenden Sie sich an den Kundendienst.

★ Wichtig

- Überprüfen Sie, dass die Papierkanten an der rechten Seite ausgerichtet sind.
1. Achten Sie darauf, dass das Papiermagazin nicht gerade verwendet wird und ziehen Sie es dann vorsichtig bis zum Anschlag heraus.

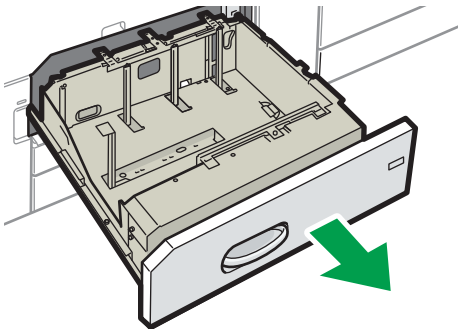

DDCMIC1313

2. Stoßen Sie das Papier bündig und legen Sie es mit der zu bedruckenden Seite nach unten ein.

Stapeln Sie Papier nicht über die Begrenzungsmarkierung.

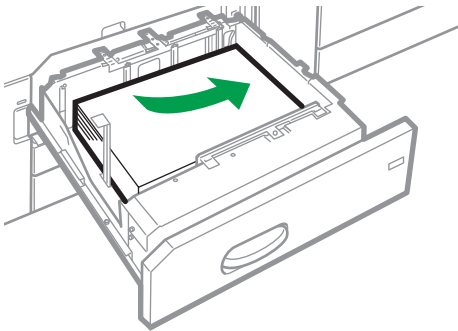

D0CMIC1314

3. Schieben Sie das Papiermagazin vorsichtig hinein.
4. Geben Sie den Papiertyp und die Papierstärke an.
S. 221 "Festlegen von Papiertyp und -dicke"

Einlegen von Papier in Magazine 2 und 3

Das Verfahren ist für jedes Papiermagazin gleich.

Im folgenden Beispiel wird Papier in Magazin 2 eingelegt.

★ Wichtig

- Überprüfen Sie, dass die Papierkanten an der rechten Seite ausgerichtet sind.
- Wenn ein Papiermagazin zu fest in das Gerät zurückgeschoben wird, kann es sein, dass sich die Seitenanschlüge verschieben.
- Wenn Sie nur wenige Blatt Papier einlegen, achten Sie darauf, die Seitenanschlüge nicht zu eng einzustellen. Wenn die Seitenführungen zu fest gegen das Papier drücken, können die Kanten knicken, das Papier wird falsch eingezogen und bei einem Gewicht zwischen 52,3-65,9 g/m² (14,0-17,9 lb. Bond) kann es knittern.
- Stapeln Sie Papier nicht über die Begrenzungsmarkierung. Wenn Sie Papier über die Begrenzungsmarkierung hinaus einlegen, werden die gedruckten Bilder eventuell schief dargestellt oder es kommt zu Papierstau.

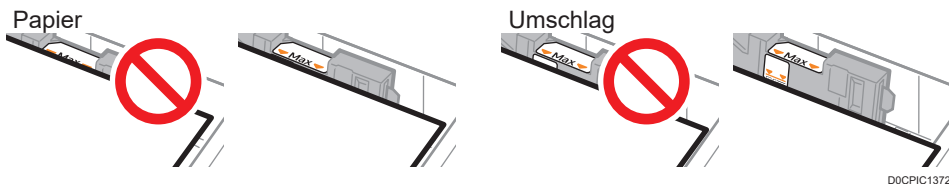

D0CPIC1372

1. Achten Sie darauf, dass das Papiermagazin nicht gerade verwendet wird und ziehen Sie es dann vorsichtig bis zum Anschlag heraus.

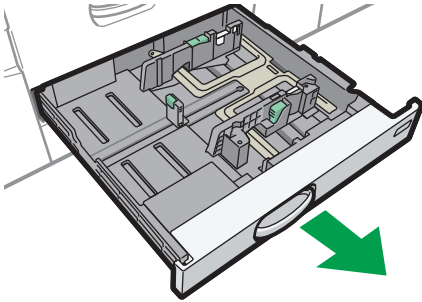

D0CMIC1315

2. Entfernen Sie eventuell eingelegtes Papier.
3. Lösen Sie die Verriegelung an der seitlichen Führung.

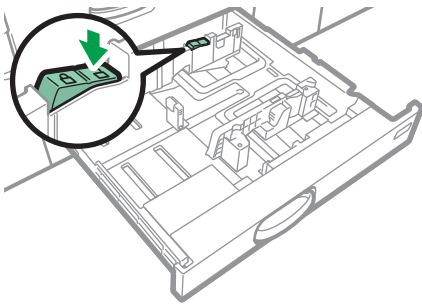

D0CMIC1316

4. Drücken Sie den Freigabehebel des Seitenanschlags nach unten und schieben Sie die Seitenanschlüge nach außen.

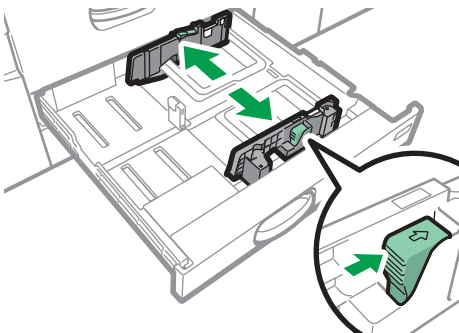

D0CMIC1319

5. Drücken Sie den Freigabehebel des Endanschlags zusammen und schieben Sie den Endanschlag nach außen.

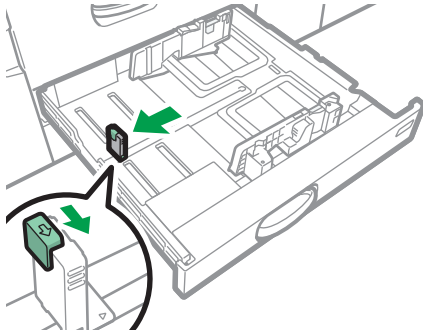

D0CMIC1320

6. Stoßen Sie das Papier bündig und legen Sie es mit der zu bedruckenden Seite nach unten ein.

Stapeln Sie Papier nicht über die Begrenzungsmarkierung.

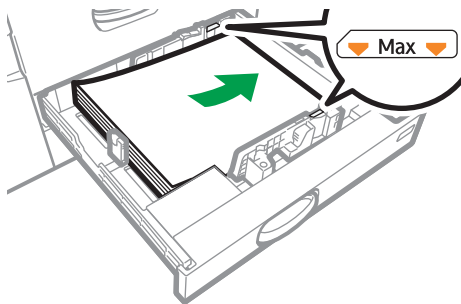

D0CMIC1321

7. Verschieben Sie den Endanschlag und die Seitenanschlätze so, dass sie leicht am eingelegten Papier anliegen.

Stellen Sie sicher, dass sich kein Leerraum zwischen dem Papier und den Seiten- oder Endanschlägen befindet.

Wenn Sie dünnes Papier einlegen, halten Sie den Abstand zwischen dem Papier und jedem Seitenanschlag innerhalb von 0,5 mm. Ist der Spalt zu groß, kann es zu Faltenbildung kommen.

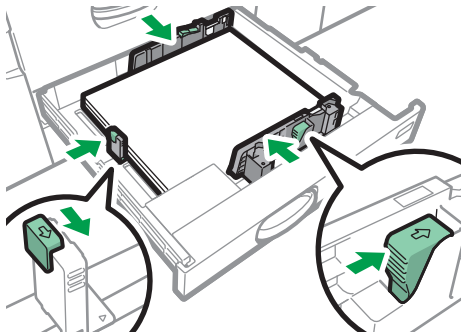

8. Arretieren Sie die Seitenanschlüge wieder.

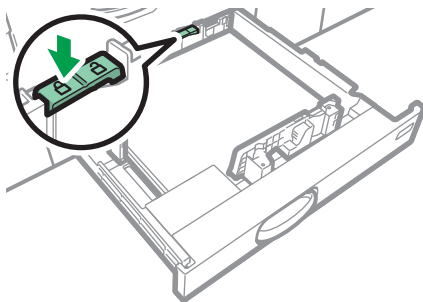

9. Schieben Sie das Papiermagazin vorsichtig hinein.

10. Geben Sie den Papiertyp und die Papierstärke an.

S. 221 "Festlegen von Papiertyp und -dicke"

Wenn Sie Papier einer Größe einlegen, die nicht automatisch erkannt wird, geben Sie das Papierformat an.

S. 218 "Festlegen von nicht automatisch erkanntem Papierformat"

S. 219 "Festlegen eines benutzerdefinierten Papierformats über das Bedienfeld"

↓ Hinweis

- Umschläge können Sie in Magazin 2 und 3 einlegen. Legen Sie Umschläge in der richtigen Richtung ein.
- S. 242 "Ausrichtung und Lagerung von Umschlägen"

Einlegen von Papier in Magazine 2 und 3

- Verwenden Sie beim Einlegen von Registerblättern stets den optionalen Registerblatthalter.

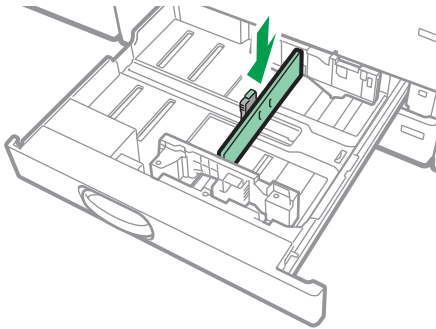

D0CMIC1317

- Legen Sie die Registerblätter so ein, dass das Register dem Registerblatthalter gegenüberliegt.
- Drücken Sie den Entriegelungshebel und stellen Sie die Position des Endanschlags so ein, dass der Registerblatthalter gegen den Registerkartenstapel anliegt.

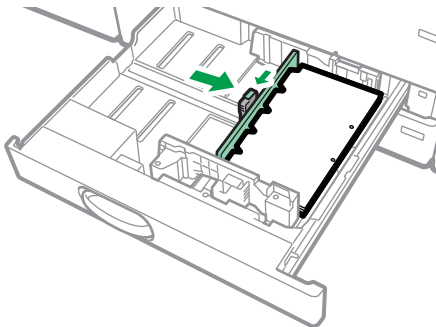

D0CMIC1318

Geben Sie den Papiertyp und die Papierstärke an, bevor Sie mit dem Drucken beginnen.

S. 221 "Festlegen von Papiertyp und -dicke"

Wenn Sie Papier einer Größe einlegen, die nicht automatisch erkannt wird, geben Sie das Papierformat an.

S. 218 "Festlegen von nicht automatisch erkanntem Papierformat"

S. 219 "Festlegen eines benutzerdefinierten Papierformats über das Bedienfeld"

Einlegen von Papier in den Bypass

Verwenden Sie den Bypass bei der Verwendung von Klebeetiketten, Transparentpapier sowie auf Papier, das nicht in die Papiermagazine eingelegt werden kann.

Die maximale Anzahl von Blättern, die Sie gleichzeitig einlegen können, hängt vom verwendeten Papiertyp ab.

S. 224 "Empfohlene Papierformate und -typen"

Wichtig

- Stapeln Sie Papier nicht über die Begrenzungsmarkierung. Falls Sie Papier über die Begrenzungsmarkierung hinaus einlegen, kann das Bild eventuell schief gedruckt werden oder es kommt zu Papierstau.

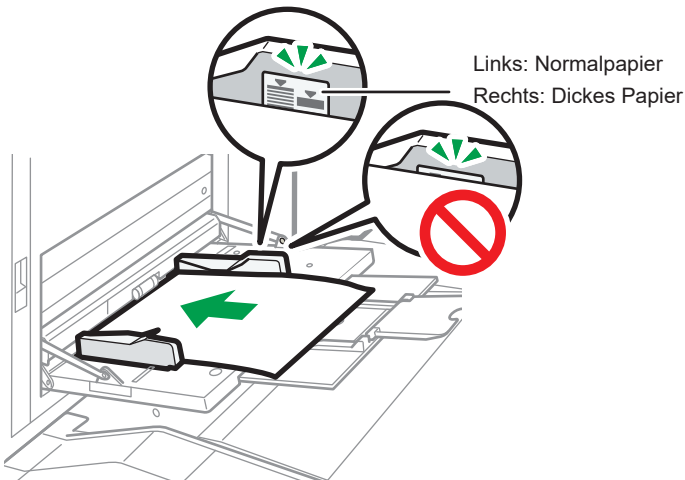

D0CMIC1373

1. Öffnen Sie den Bypass.

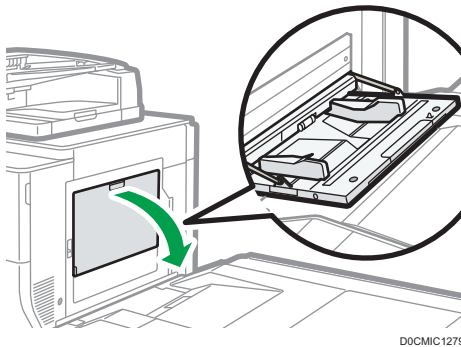

2. Ziehen Sie beim Einlegen von Papier eines größeren Formats als A4 oder 8 1/2 x 11 die Verlängerung aus.

3. Legen Sie das Papier mit der Druckseite nach oben so weit wie möglich in das Gerät ein.

Fächern Sie die Blätter vor dem Einlegen auf, damit mehrere Blätter nicht aneinanderhaften und auf einmal zugeführt werden.

Achten Sie beim Einlegen von Umschlägen oder Briefbögen auf die Ausrichtung, die Vorder- und Rückseite oder die Lage von Klappen.

S. 242 "Ausrichtung und Lagerung von Umschlägen"

S. 245 "Einlegen von Papier mit fester Ausrichtung oder zweiseitigem Papier"

4. Richten Sie die Papierführungen auf das Papierformat aus.

Werden die Papierführungen nicht exakt auf das eingelegte Kopierpapier eingestellt, kann dies zu schiefen Kopien oder Papierstau führen.

Wenn Sie dünnes Papier einlegen, halten Sie den Abstand zwischen dem Papier und jeder Papierführung innerhalb von 0,5 mm. Ist der Spalt zu groß, kann es zu Faltenbildung kommen.

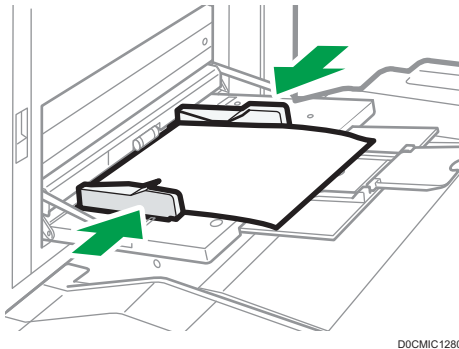

D0CMIC1280

5. Geben Sie den Papiertyp und die Papierstärke an.

S. 221 "Festlegen von Papiertyp und -dicke"

Wenn Sie Papier einer Größe einlegen, die nicht automatisch erkannt wird, geben Sie das Papierformat an.

S. 218 "Festlegen von nicht automatisch erkanntem Papierformat"

S. 219 "Festlegen eines benutzerdefinierten Papierformats über das Bedienfeld"

↓ Hinweis

- Um Papier in den Bypass einzulegen, sollten Sie es besser im  ausrichten.
- Bestimmte Papiertypen werden möglicherweise nicht richtig erkannt, wenn sie in den Bypass gelegt werden. Entfernen Sie das Papier in diesem Fall und legen Sie es erneut in den Bypass.
- Zum Einlegen von Papier einer Breite von über 487,7 mm (19,20 Zoll) wird das Bannerpapiermagazin benötigt.
- S. 196 "Einlegen von Papier in das Bannerpapierführungsmagazin"

Registerkarten in den Bypass einlegen

Beim Einlegen von Registerkarten müssen diese nach rechts zeigen.

Geben Sie den Papiertyp und die Papierstärke an, bevor Sie mit dem Drucken beginnen.

S. 221 "Festlegen von Papiertyp und -dicke"

Wenn Sie Papier einer Größe einlegen, die nicht automatisch erkannt wird, geben Sie das Papierformat an.

S. 218 "Festlegen von nicht automatisch erkanntem Papierformat"

S. 219 "Festlegen eines benutzerdefinierten Papierformats über das Bedienfeld"

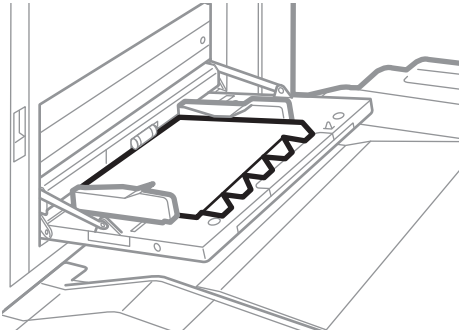

DOCMIC1281

Einlegen von Papier in das Bannerpapierführungsmagazin

Das Banner-Papierführungsmagazin kann am Einzelblatteinzug befestigt werden. Dies ermöglicht das Einlegen von Papier mit einer horizontalen Abmessung von 487,8 mm (19,21 Zoll) oder mehr in den Bypass.

Wenn weder LCT noch Breit-LCT installiert ist

1. Öffnen Sie den Bypass.

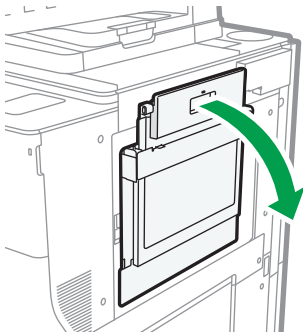

DOCMIC1324

2. Ziehen Sie das Bannerpapier-Magazin heraus.

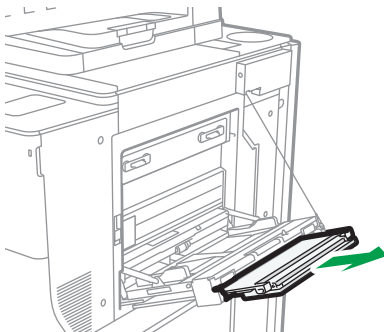

DOCMIC1325

3. Das Bannerpapier-Magazin nach dem Herausziehen anheben, bis ein Klicken zu hören ist.

Heben Sie das Bannerpapier-Magazin an, bis es ungefähr in einem Winkel von 90 Grad zum Boden steht.

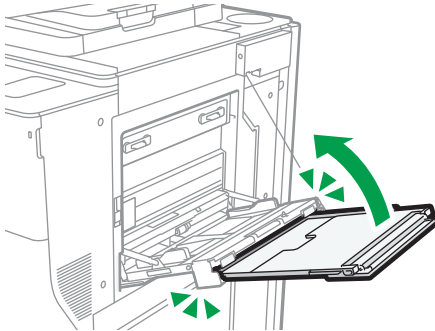

D0CMIC1326

4. Öffnen Sie die Verlängerung.

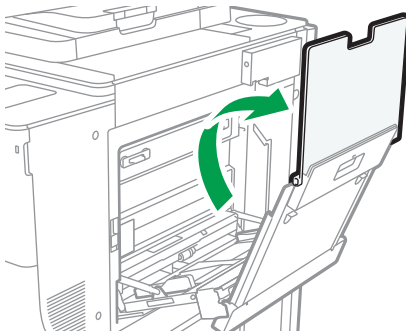

D0CMIC1327

5. Legen Sie das Papier mit der Druckseite nach oben so weit wie möglich in das Gerät ein.

6. Richten Sie die Papierführungen auf das Papierformat aus.

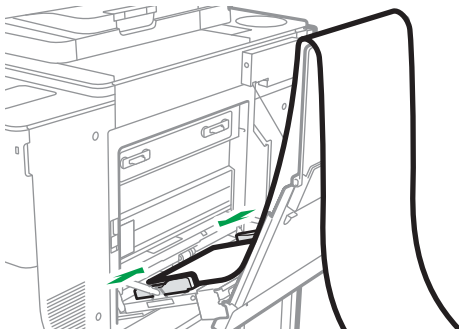

D0CMIC1328

7. Geben Sie den Papiertyp und die Papierstärke an.

S. 221 "Festlegen von Papiertyp und -dicke"

Wenn Sie Papier einer Größe einlegen, die nicht automatisch erkannt wird, geben Sie das Papierformat an.

S. 218 "Festlegen von nicht automatisch erkanntem Papierformat"

S. 219 "Festlegen eines benutzerdefinierten Papierformats über das Bedienfeld"

Wenn LCT oder Breit-LCT installiert ist

Dieser Vorgang wird mit installiertem LCT als Beispiel erläutert.

1. Öffnen Sie den Bypass.

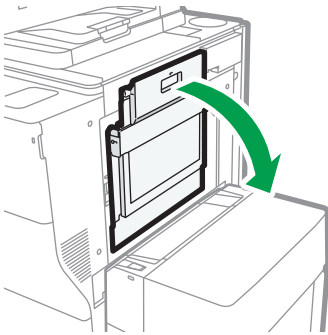

DOCMIC1329

2. Ziehen Sie das Bannerpapier-Magazin heraus.

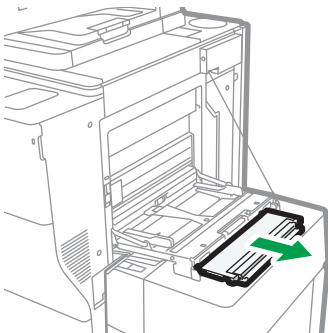

DOCMIC1330

3. Öffnen Sie die Verlängerung.

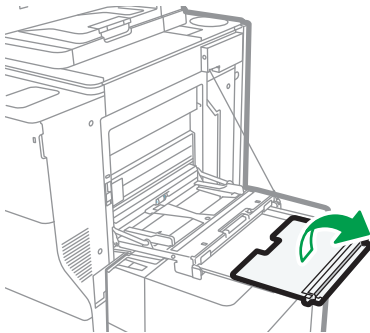

D0GMIC1331

4. Legen Sie das Papier mit der Druckseite nach oben so weit wie möglich in das Gerät ein.

Rollen Sie bei der Verwendung von Papier mit einer horizontalen Länge über 900 mm das Ende ein.

Legen Sie das Papier in den Bypass oder in das Bannerpapier-Magazin und rollen Sie es ein, sodass sich eine Schlaufe bildet.

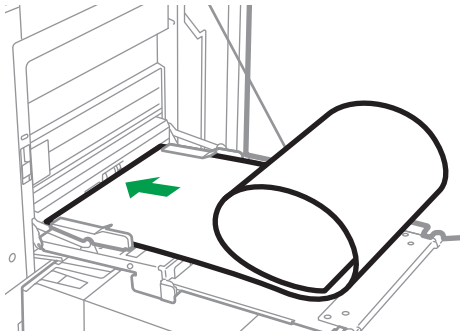

D0GMIC1332

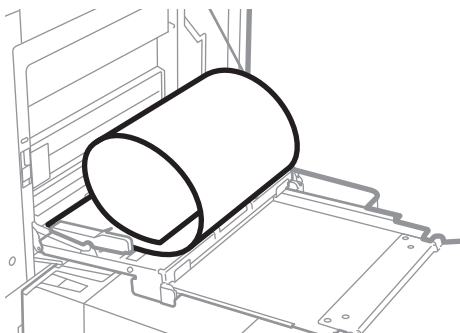

D0GMIC1333

5. Richten Sie die Papierführungen auf das Papierformat aus.

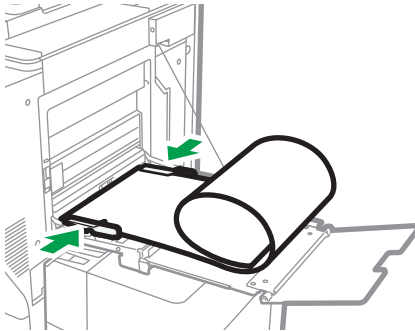

DOC MIC1334

6. Geben Sie den Papiertyp und die Papierstärke an.

S. 221 "Festlegen von Papiertyp und -dicke"

Wenn Sie Papier einer Größe einlegen, die nicht automatisch erkannt wird, geben Sie das Papierformat an.

S. 218 "Festlegen von nicht automatisch erkanntem Papierformat"

S. 219 "Festlegen eines benutzerdefinierten Papierformats über das Bedienfeld"

↓ Hinweis

- Wenn Sie das Papier in Schritt 4 einlegen, achten Sie darauf, dass das aufgerollte Papier nicht oben am Seitenanschlag hängen bleibt.

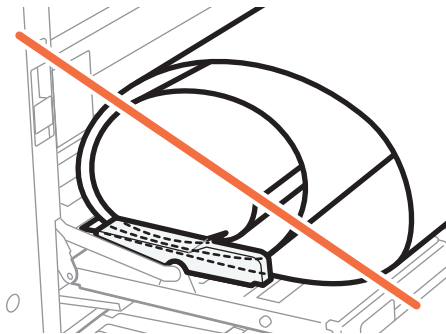

DOC MIC1335

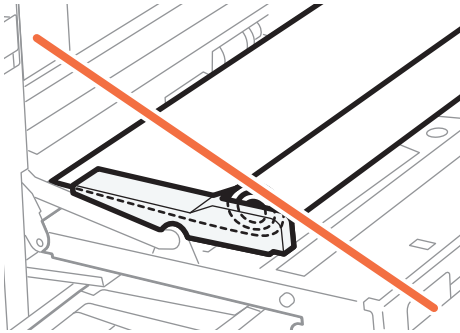

D0CMIC1336

Schließen des Bannerpapierführungsmagazins

Wenn weder LCT noch Breit-LCT installiert ist

1. Ziehen Sie die Verlängerung leicht nach oben und klappen Sie sie dann in das Gerät.

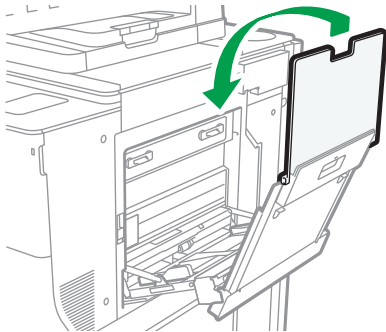

D0CMIC1337

2. Heben Sie das Bannerpapier-Magazin zum Gerät, bis ein Klicken zu hören ist und neigen Sie es dann auf die entgegengesetzte Seite.

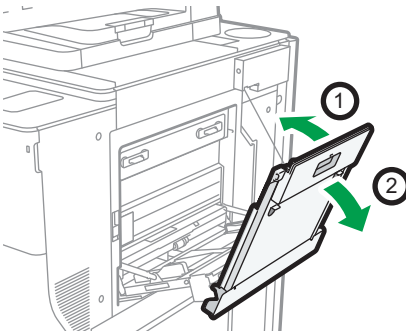

D0CMIC1338

3. Schieben Sie das Bannerpapier-Magazin in seine ursprüngliche Position.

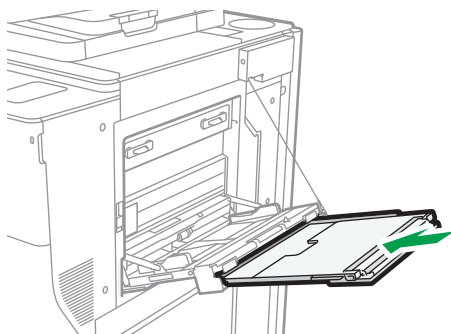

DOCMIC1339

4. Schließen Sie den Bypass.

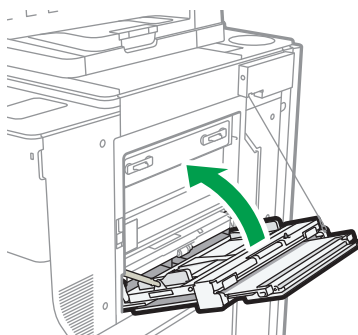

DOCMIC1340

Wenn LCT oder Breit-LCT installiert ist

Dieses Verfahren wird anhand eines Beispiels mit installiertem LCT verdeutlicht

1. Ziehen Sie die Verlängerung leicht nach oben und klappen Sie sie dann in das Gerät.

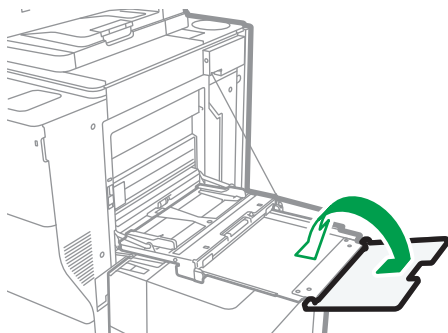

DOCMIC1341

2. Schieben Sie das Bannerpapier-Magazin in seine ursprüngliche Position.

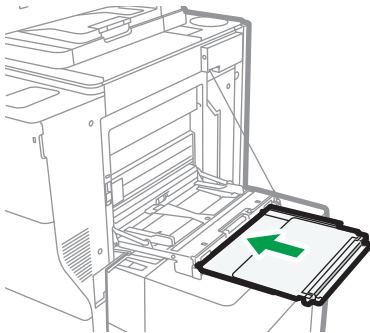

D0CMIC1342

3. Schließen Sie den Bypass.

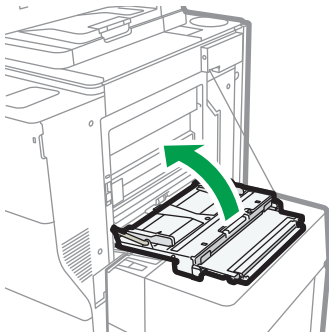

D0CMIC1343

Einlegen von Papier in das Großraummagazin (LCT)

Region A (hauptsächlich Europa und Asien)

Das LCT ist nur für Papier im Format A4[□] ausgelegt. Wenn Sie auf Papier im Format 8¹/₂ × 11[□] oder B5 JIS[□] aus dem LCT drucken möchten, wenden Sie sich an den Kundendienst.

Region B (hauptsächlich Nordamerika)

Das LCT ist nur für Papier im Format 8¹/₂ × 11[□] ausgelegt. Wenn Sie auf Papier im Format A4[□] oder B5 JIS[□] aus dem LCT drucken möchten, wenden Sie sich an den Kundendienst.

Die optionale Erweiterungseinheit ist erforderlich, um B4 JIS[□], A4[□], 8¹/₂ × 14[□] oder 8¹/₂ × 11[□] einzulegen.

Wichtig

- Stellen Sie sicher, dass die Papierkanten an der linken Seite ausgerichtet sind.

1. Stellen Sie sicher, dass das Papier im Papiermagazin nicht benutzt wird und öffnen Sie anschließend die obere Abdeckung des LCT.

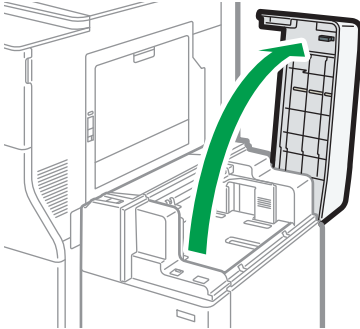

D0CMIC1282

2. Papier in das Papiermagazin mit der Druckseite nach oben einlegen.
Stapeln Sie Papier nicht über die Begrenzungsmarkierung.

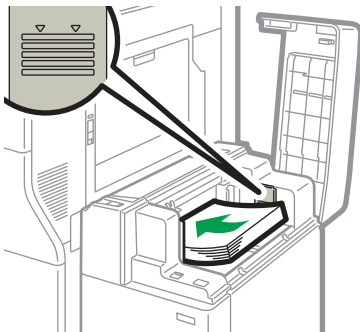

D0CMIC1283

3. Drücken Sie die Taste [Down].
Die Taste blinkt, während sich die Unterplatte senkt.

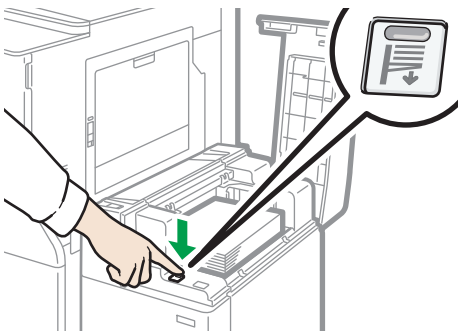

D0CMIC1284

4. Legen Sie Papier ein, indem Sie die Schritte 2 und 3 wiederholen.
5. Schließen Sie die obere Abdeckung des Großraummagazins.

6. Geben Sie den Papiertyp und die Papierstärke an.

S. 221 "Festlegen von Papiertyp und -dicke"

Papier in das Erweiterungs-LCT einlegen

In das Breit-LCT können verschiedene Papierformate eingelegt werden, indem einfach die Positionen der Seiten- und Endanschläge entsprechend angepasst werden.

★ Wichtig

- Kontrollieren Sie, ob die Papierkanten an der linken Seite ausgerichtet sind.
 - Verwenden Sie beim Einlegen von Transparentpapier nur Papier mit langer Faserung und wählen Sie die Papierausrichtung entsprechend dem Faserverlauf.
1. Achten Sie darauf, dass das Papiermagazin nicht gerade verwendet wird und ziehen Sie es dann vorsichtig bis zum Anschlag heraus.

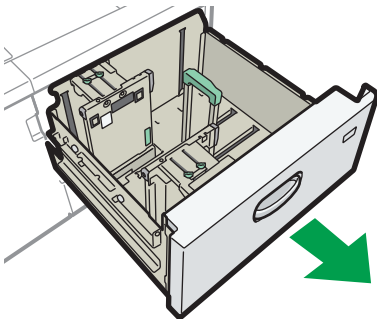

D0CMIC1285

2. Entfernen Sie eventuell eingelegtes Papier.
3. Lösen Sie die Schrauben, die die Seitenanschläge befestigen.

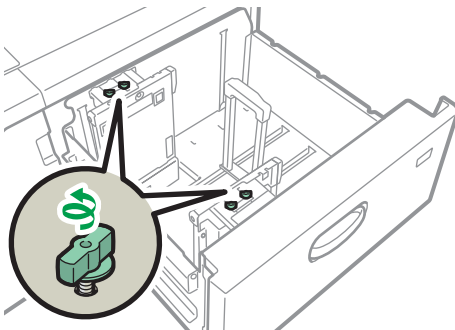

D0CMIC1286

- 4. Halten Sie die beschrifteten Teile der Seitenanschlüge fest und schieben Sie die Anschläge nach außen.**

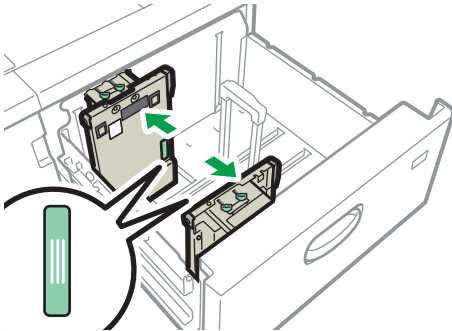

D0CMIC1287

- 5. Drücken Sie die Freigabetaste am Endanschlag und schieben Sie den Endanschlag nach außen.**

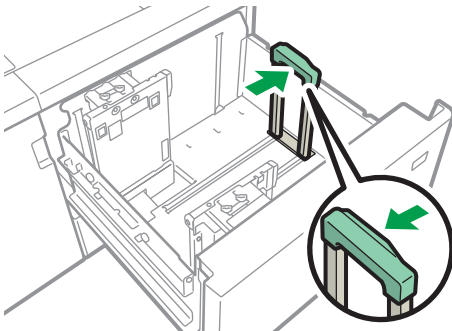

D0CMIC1288

- 6. Papier in das Papiermagazin mit der Druckseite nach oben einlegen.**

Legen Sie einen ca. 5–10 mm (0,2–0,4 Zoll) hohen Papierstapel ein, orientieren Sie sich an dem Symbol unten am Seitenanschlag.

Stellen Sie sicher, dass das Papier auf beiden Seiten auf den Unterstüztungsplatten liegt.

Legen Sie das Papier bündig gegen den linken Anschlag und richten Sie die Papierkanten aus.

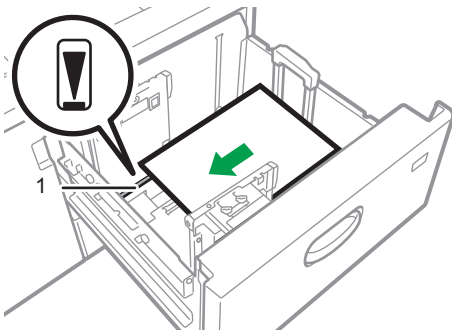

D0CMIC1289

1. Unterstüztungsplatte

7. Halten Sie die beschrifteten Teile der Seitenanschlüge und passen Sie die Anschlüsse an das Papierformat an.

Legen Sie das Papier bündig an die vorstehenden Teile unten am inneren Seitenanschlag an. Vergewissern Sie sich, dass zwischen dem Papier und den Seitenanschlügen keine Lücke ist.

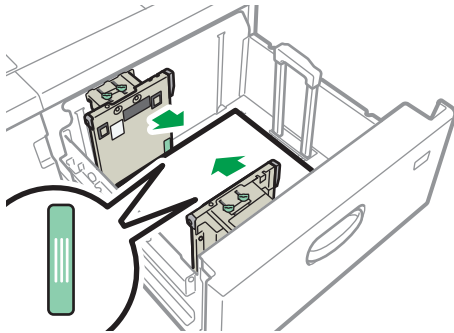

D0CMIC1290

Prüfen Sie, dass die Positionen der Skalenummern oben auf beiden Seitenanschlügen ungefähr gleich sind. Beim Einlegen von normalen Papierformaten richten Sie die Schraubenlöcher der Seitenanschlüge an den Papierformatmarkierungen aus.

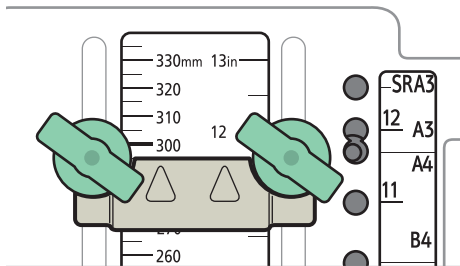

D0CMIC1291

8. Halten Sie die innere Seitenführung und ziehen Sie dann die Schrauben für die innere Seitenführung fest.

Bringen Sie den vorderen Seitenanschlag genauso in Position.

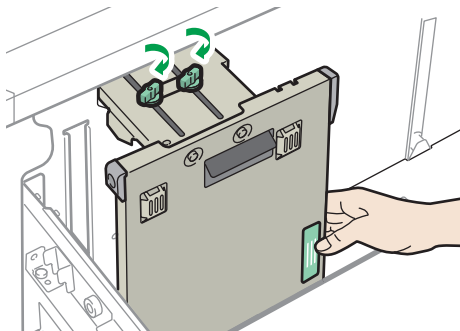

D0CMIC1292

9. Legen Sie bei Bedarf zusätzliche Blätter ein.

Stapeln Sie Papier nicht über die Begrenzungsmarkierung.

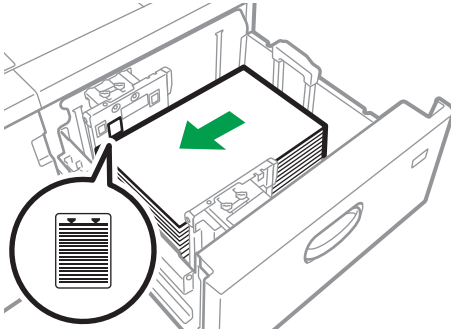

D0CMIC1293

10. Drücken Sie die Freigabetaste an der Endbegrenzung und richten Sie die Endbegrenzung vorsichtig auf das eingelegte Papier aus.

Vergewissern Sie sich, dass zwischen dem Papier und der Endbegrenzung keine Lücke ist.

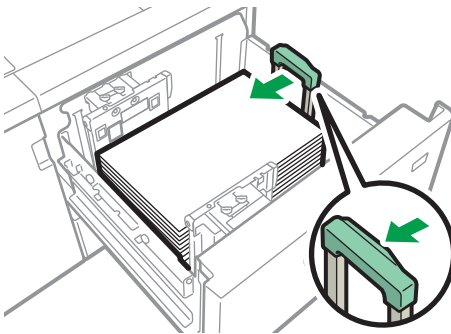

D0CMIC1294

11. Schieben Sie das Papiermagazin vorsichtig hinein.

Wenn Sie das Papiermagazin mit zu viel Kraft zurück in seine Position schieben, kann sich das Papier verschieben und die Druckgenauigkeit nimmt ab.

12. Geben Sie den Papiertyp und die Papierstärke an.

S. 221 "Festlegen von Papiertyp und -dicke"

Wenn Sie Papier einer Größe einlegen, die nicht automatisch erkannt wird, geben Sie das Papierformat an.

S. 218 "Festlegen von nicht automatisch erkanntem Papierformat"

S. 219 "Festlegen eines benutzerdefinierten Papierformats über das Bedienfeld"

↓ Hinweis

- Wenn Sie Dickes Papier 2 bis 4, [Beschichtetes Papier: Hochglanz], [Beschichtetes Papier: Glanz], [Beschichtetes Papier: Matt] oder [Etikettenpapier] in den [Magazin-Papiereinstellungen]

auswählen, wird automatisch Luft ausgeblasen, um das in das Breit-LCT eingelegte Papier aufzufächern. Fächern Sie dieses Papier auf, bevor Sie es einlegen.

- S. 184 "Papier auffächern"
- Sie können Umschläge in das Breit-LCT einlegen. Legen Sie Umschläge in der richtigen Richtung ein.
- S. 242 "Ausrichtung und Lagerung von Umschlägen"

Einlegen von Registerkartenbeständen in das breite LCT

Wenn Sie Registerkarten einlegen, bringen Sie die Registerkartenführung an.

1. Öffnen Sie die vordere Abdeckung des Breit-LCT und nehmen Sie dann die Registerkartenführung heraus.

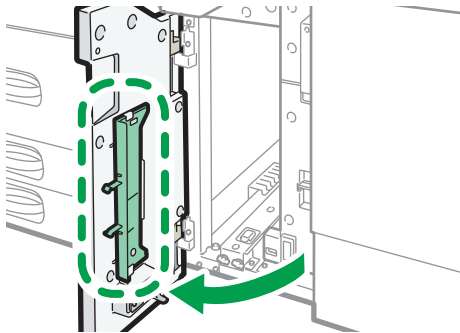

2. Schließen Sie die vordere Abdeckung.
3. Achten Sie darauf, dass das Papiermagazin nicht gerade verwendet wird und ziehen Sie es dann vorsichtig bis zum Anschlag heraus.

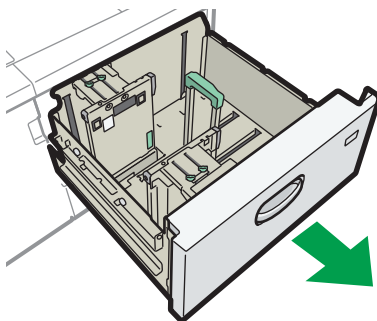

4. Die Seitenanschlüsse auf das einzulegende Registerkartenformat einstellen und einlegen.

5. Bringen Sie die Registerkartenführung an und richten Sie anschließend die Endbegrenzung vorsichtig auf das eingelegte Papier aus, während Sie die Freigabetaste der Endbegrenzung drücken.

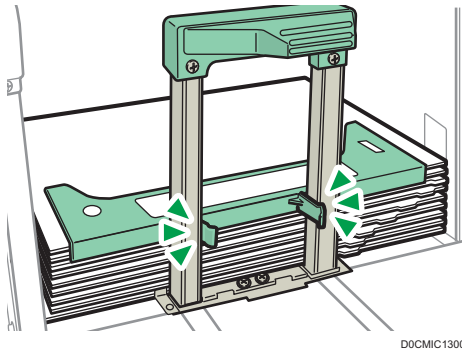

6. Schieben Sie das Papiermagazin vorsichtig hinein.
7. Geben Sie den Papiertyp und die Papierstärke an.

S. 221 "Festlegen von Papiertyp und -dicke"

Wenn Sie Papier einer Größe einlegen, die nicht automatisch erkannt wird, geben Sie das Papierformat an.

S. 218 "Festlegen von nicht automatisch erkanntem Papierformat"

S. 219 "Festlegen eines benutzerdefinierten Papierformats über das Bedienfeld"

↓ Hinweis

- Ersetzen Sie die Registerkartenführung nach der Benutzung.

Einlegen von Papier mit einer vertikalen Größe von 100,0 mm bis 139,2 mm im breiten LCT

Wenn Sie Papier mit einer Länge von 100,0 bis 139,2 mm (3,94 bis 5,48 Zoll) einlegen, bringen Sie die Postkarten-Seitenbegrenzungen an.

1. Öffnen Sie die vordere Abdeckung des Breit-LCT, entfernen Sie die Schrauben von den Postkarten-Seitenführungen und nehmen Sie sie heraus.

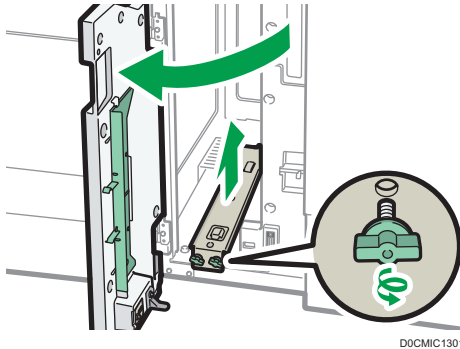

2. Schließen Sie die vordere Abdeckung.
3. Achten Sie darauf, dass das Papiermagazin nicht gerade verwendet wird und ziehen Sie es dann vorsichtig bis zum Anschlag heraus.

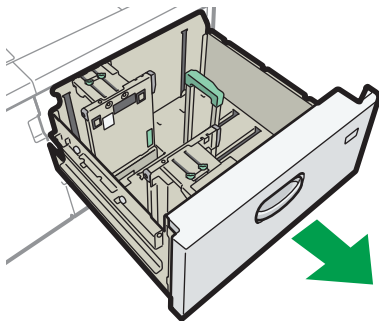

4. Passen Sie die Vertiefung auf der Unterseite des Postkarten-Seitenanschlags mit der Begrenzungsmarkierung in den Schraubkopf auf der Unterseite des inneren Seitenanschlags ein.
5. Passen Sie das Loch auf dem Postkarten-Seitenansschlag in die Ausbuchtung auf dem Seitenansschlag ein.

Richten Sie den Postkarten-Seitenansschlag am vorderen Seitenansschlag genauso ein.

6. Befestigen Sie den Postkarten-Seitenanschlag mit den Schrauben.

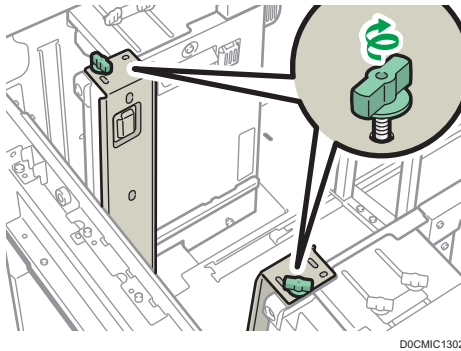

7. Richten Sie die End- und Seitenanschlüsse auf das einzulegende Papierformat aus und legen Sie dann das Papier ein.

8. Schieben Sie das Papiermagazin vorsichtig hinein.

9. Geben Sie den Papiertyp und die Papierstärke an.

S. 221 "Festlegen von Papiertyp und -dicke"

Wenn Sie Papier einer Größe einlegen, die nicht automatisch erkannt wird, geben Sie das Papierformat an.

S. 218 "Festlegen von nicht automatisch erkanntem Papierformat"

S. 219 "Festlegen eines benutzerdefinierten Papierformats über das Bedienfeld"

↓ Hinweis

- Nehmen Sie den Postkarten-Seitenanschlüsse nach der Benutzung wieder heraus.

Einlegen von vertikalem oder größerem B5-Papier in das breite LCT

Wenn Sie Papier mit dem Format B5 JIS[□] oder größer einlegen, bringen Sie die Ausgabehalterungen an.

1. Öffnen Sie die vordere Abdeckung des Breit-LCT, entfernen Sie die Schrauben von den Postkarten-Seitenführungen und nehmen Sie sie heraus.

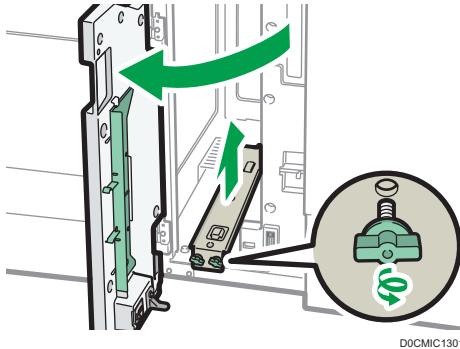

2. Entfernen Sie die Ausgabehalterungen.

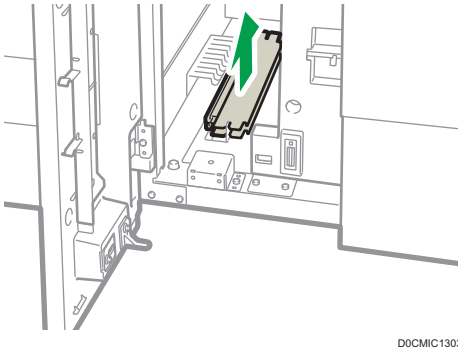

3. Ersetzen Sie die Postkarten-Seitenführungen und schließen Sie die vordere Abdeckung des Breit-LCT.

4. Achten Sie darauf, dass das Papiermagazin nicht gerade verwendet wird und ziehen Sie es dann vorsichtig bis zum Anschlag heraus.

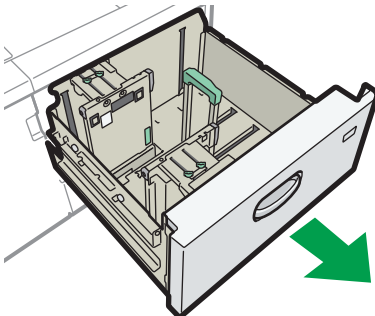

5. Lösen Sie die Schrauben, die die Seitenanschlüge befestigen.

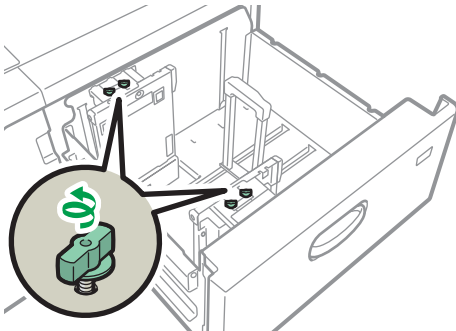

D0CMIC1286

6. Schieben Sie die Endbegrenzung und Seitenführungen nach außen.

Um die Endbegrenzung schieben zu können, bewegen Sie sie und drücken gleichzeitig die Freigabetaste.

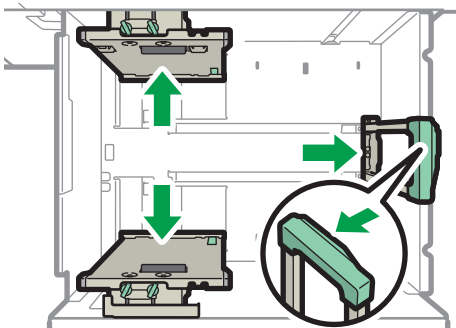

D0CMIC1304

7. Bringen Sie die Ausgabehalterungen an, indem Sie die Nut der Ausgabehalterungen in die Ausgabehalterungen der Führungen einpassen.

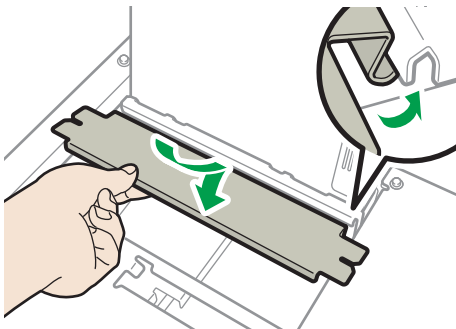

D0CMIC1305

8. Überprüfen Sie, ob die Ausgabehalterungen und Seitenführungen miteinander verbunden sind, indem Sie die Seitenführungen bewegen.

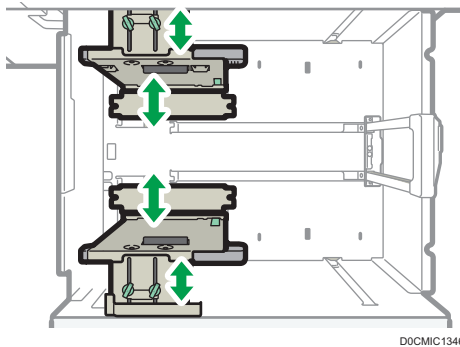

9. Richten Sie die End- und Seitenanschlüsse auf das einzulegende Papierformat aus und legen Sie dann das Papier ein.
10. Schieben Sie das Papiermagazin vorsichtig hinein.
11. Geben Sie den Papiertyp und die Papierstärke an.

S. 221 "Festlegen von Papiertyp und -dicke"

Wenn Sie Papier einer Größe einlegen, die nicht automatisch erkannt wird, geben Sie das Papierformat an.

S. 218 "Festlegen von nicht automatisch erkanntem Papierformat"

S. 219 "Festlegen eines benutzerdefinierten Papierformats über das Bedienfeld"

↓ Hinweis

- Ersetzen Sie die Ausgabehalterungen nach der Benutzung.

Einlegen von Papier in die Einschießeinheit

★ Wichtig

- Legen Sie nichts oben auf die Einheit und lassen Sie auch keine Dokumente auf dem Sensor liegen. Dadurch könnte das Papierformat falsch gescannt werden oder es könnte zu Papierstau kommen.
- Wenn Sie die Funktion Z-Falz verwenden, muss das Format des Papiers in der Einschießeinheit dem Format der Ausdrücke mit Z-Falzung entsprechen. Wenn das Papier in der Einschießeinheit größer als die Blätter mit Z-Falzung ist, kann ein Papierstau entstehen.
- Verwenden Sie kein Papier, das mit diesem Gerät bereits bedruckt wurde.

1. Legen Sie Papier ordentlich ein.

Stapeln Sie Papier nicht über die Begrenzungsmarkierung.

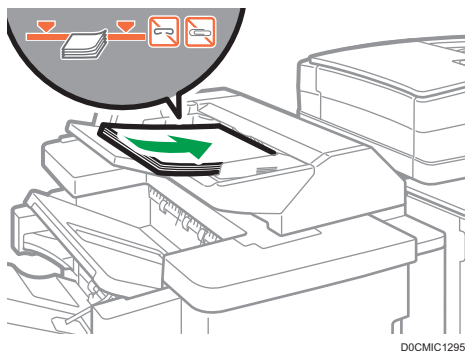

2. Stellen Sie die Seitenbegrenzungen auf das Papierformat ein.

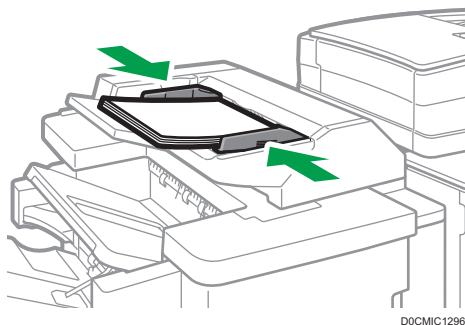

↓ Hinweis

- Legen Sie das Papier mit der bedruckten Seite (Vorderseite) nach oben ein.
- Legen Sie Papier in die Einschießeinheit mit der gleichen Ausrichtung wie Papier im Papiermagazin ein.
- Die Heft- oder Lochungsposition befindet sich auf der linken Seite des Papiers, wenn Sie dem Gerät zugewandt stehen.
- Zum Einlegen des Papiers in der Einschießeinheit richten Sie die Vorlagen im automatischen Vorlageneinzug (ADF) so aus, wie unten dargestellt.

Einschießeinheit	ADF

Einlegen von Papier in die Doppel-Einschießeinheit

★ Wichtig

- Legen Sie nichts oben auf die Einheit und lassen Sie auch keine Dokumente auf dem Sensor liegen. Dadurch könnte das Papierformat falsch gescannt werden oder es könnte zu Papierstaus kommen.

Legen Sie das Papier gleichermaßen in das Zwischenfach des oberen Magazins ein und Zwischenfach des unteren Magazins ein. Dieser Vorgang für das Zwischenfach des unteren Magazins ist beschrieben.

1. Während Sie den Freigabehebel nach unten drücken, verschieben Sie die Seitenansläge, bis sie an dem zu verwendenden Papierformat ausgerichtet sind.

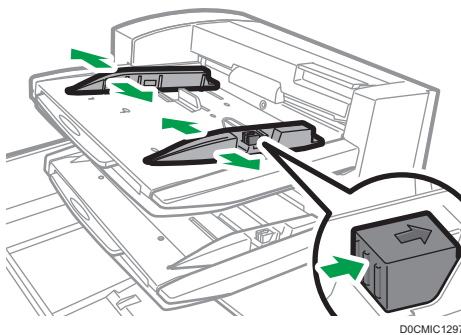

2. Legen Sie Papier ordentlich ein.

Wenn Sie Papier in einem größeren Format als A4 ($8\frac{1}{2} \times 11$) einlegen, müssen Sie die Papierverlängerung herausziehen.

Stapeln Sie Papier nicht über die Begrenzungsmarkierung.

Verschieben Sie ggf. die Seitenansläge so, dass sie leicht am eingelegten Papier anliegen.

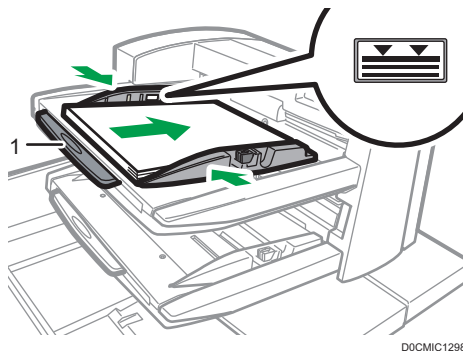

1. Papierverlängerungen





3. Wenn Sie Papier einer Größe einlegen, die nicht automatisch erkannt wird, geben Sie das Papierformat an.

S. 218 "Festlegen von nicht automatisch erkanntem Papierformat"

S. 219 "Festlegen eines benutzerdefinierten Papierformats über das Bedienfeld"

Hinweis

- Legen Sie das Papier mit der bedruckten Seite (Vorderseite) nach oben ein.
- Legen Sie Papier in die Doppel-Einschießeinheit mit der gleichen Ausrichtung wie Papier im Papiermagazin ein.
- Die Heft- oder Lochungsposition befindet sich auf der linken Seite des Papiers, wenn Sie dem Gerät zugewandt stehen.
- Zum Einlegen des Papiers in der Doppel-Einschießeinheit richten Sie die Vorlagen im automatischen Vorlageneinzug (ADF) so aus, wie unten dargestellt.

Doppel-Einschießeinheit	ADF
	
	

Festlegen von nicht automatisch erkanntem Papierformat

1. Drücken Sie auf dem Home-Bildschirm auf [Einstellungen].



2. Drücken Sie auf [Magazin-Papiereinstellungen].

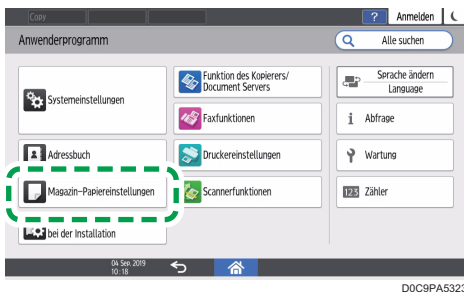

3. Drücken Sie auf [Papiermagazin/Papiertyp]

4. Drücken Sie auf ein Magazin, um es festzulegen.

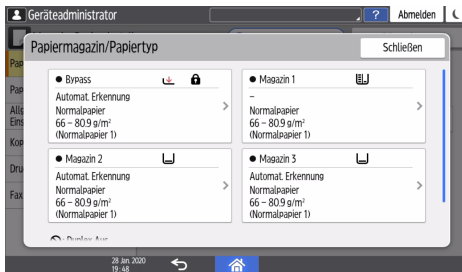

5. Drücken Sie [Papierformat].

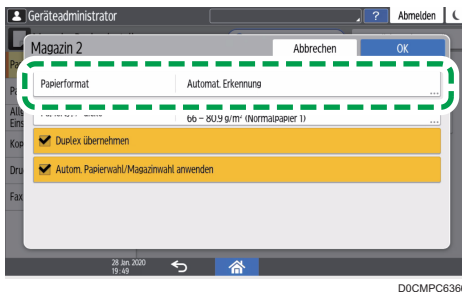

Um die Einstellung für den Bypass festzulegen, drücken Sie auf [Papierformat: Drucker].

Die Größe des Papiers in Magazin 1 und dem Großraummagazin (LCT) ist fest vorgegeben und kann nicht verändert werden.

6. Wählen Sie ein Papierformat aus der angezeigten Liste aus und drücken Sie dann auf [OK].
7. Drücken Sie auf [OK].
8. Nach Abschluss der Konfiguration drücken Sie auf [Home] (🏠).

Wenn Sie Papier verwenden möchten, das automatisch erkannt wird, nachdem Sie Papier verwendet haben, das nicht automatisch erkannt werden kann, stellen Sie die Einstellung wieder auf Automatische Erkennung. Um die Einstellung Automatische Erkennung wiederherzustellen, legen Sie das Papier erneut ein, führen die Schritte 1 bis 6 aus, wählen [Automatische Erkennung] und drücken anschließend [OK].

Festlegen eines benutzerdefinierten Papierformats über das Bedienfeld

1. Drücken Sie auf dem Home-Bildschirm auf [Einstellungen].



2. Drücken Sie auf [Magazin-PapierEinstellungen].

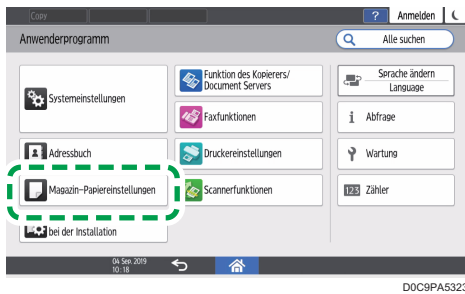

3. Drücken Sie auf [Papiermagazin/Papiertyp]

4. Drücken Sie auf ein Magazin, um es festzulegen.

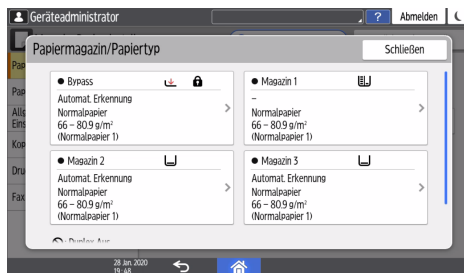

5. Drücken Sie [Papierformat].

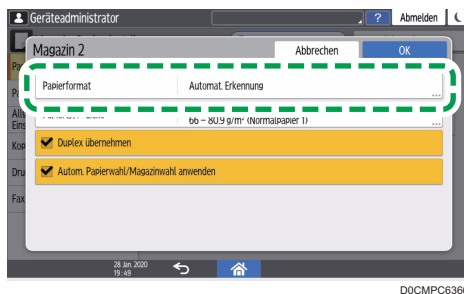

Um die Einstellung für den Bypass festzulegen, drücken Sie auf [Papierformat: Drucker].

Die Größe des Papiers in Magazin 1 und dem Großraummagazin (LCT) ist fest vorgegeben und kann nicht verändert werden.

6. Drücken Sie in der angezeigten Liste auf [Benutzerdefiniert].

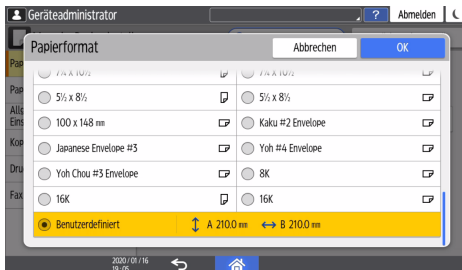

7. Drücken Sie den Wert im Feld "A" oder "B", und geben Sie dann den neuen Wert ein.

Geben Sie Werte zwischen den Zahlen „< >“ an und drücken Sie dann auf [Done].

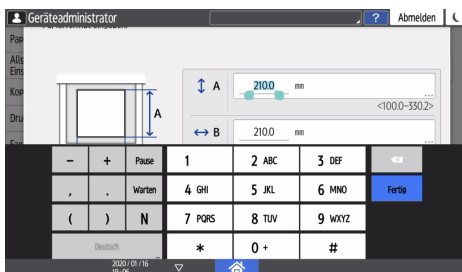

8. Drücken Sie drei Mal auf [OK].

9. Nach Abschluss der Konfiguration drücken Sie auf [Home] (🏠).

Festlegen von Papiertyp und -dicke

Stimmen die Druckereinstellungen und das eingelegte Papier für den Druckjob nicht überein, kommt es zu Konflikten.

Prüfen Sie vor dem Start des Druckvorgangs die Papiereinstellungen.

★ Wichtig

- Prüfen Sie vor dem Ändern der Einstellungen die Priorität der Papiereinstellungen für den Druck (Priorität für Druckertreiber oder Bedienfeld).
- [Einstellungen] ► [Druckereinstellungen] ► [System] ► [Papiereingabe/-ausgabe] ► [bevorzugte Magazineinstellung]

Am Druckertreiber

Prüfen Sie die Einstellungen für Papiermagazin und -typ im Druckertreiber und stellen Sie sicher, dass die Einstellungen mit dem eingelegten Papier übereinstimmen.

Am Bedienfeld

1. Drücken Sie auf dem Home-Bildschirm auf [Einstellungen].



2. Drücken Sie auf [Magazin-Papiereinstellungen].

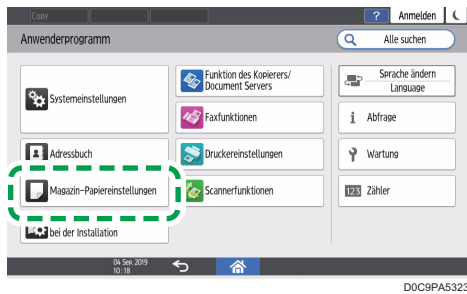

3. Drücken Sie auf [Papiermagazin/Papiertyp]

4. Drücken Sie auf ein Magazin, um es festzulegen.

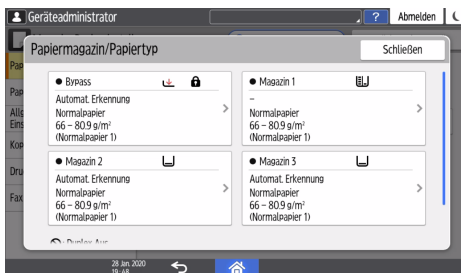

5. Drücken Sie auf [Papiertyp/-dicke].

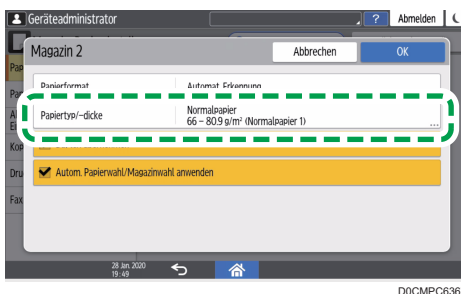

- Wählen Sie einen Papiertyp und eine Papierdicke aus der angezeigten Liste aus und drücken Sie dann auf [OK].

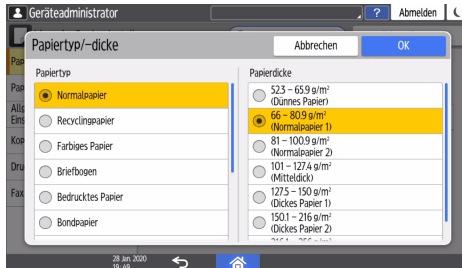

- Drücken Sie auf [OK].
- Nach Abschluss der Konfiguration drücken Sie auf [Home] (🏠).









Empfohlene Papierformate und -typen

Die empfohlenen Papierformate und -sorten für jedes Magazin sind nachfolgend beschrieben.

↓ Hinweis





- Wenn Sie Papier verwenden, das sich wellt, weil es zu trocken oder feucht ist, kann es zu einer Blockierung der Hefklammern oder einem Papierstau kommen.
- Kein speziell für Tintenstrahldrucker hergestelltes Papier verwenden. Tintenstrahlpapier kann an der Fixiereinheit festkleben und zu Störungen beim Papiereinzug führen.



Magazin 1

Papiertyp und -gewicht	Papierformat	Papierkapazität
52,3-256,0 g/m ² (14,0 lb. Bond-141,0 lb. Index) Dünnes Papier - Dickes Papier 3	 Region A A4   Region B 8 1/2 × 11 	1.250 Blatt × 2
52,3-256,0 g/m ² (14,0 lb. Bond-141,0 lb. Index) Dünnes Papier - Dickes Papier 3	 Region A 8 1/2 × 11   Region B A4 	1.250 Blatt × 2

9

Magazin 1 (A3/11 × 17-Magazineinheit)



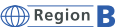

Papiertyp und -gewicht	Papierformat	Papierkapazität
52,3-256,0 g/m ² (14,0 lb. Bond-141,0 lb. Index) Dünnes Papier - Dickes Papier 3	 Region A A3   Region B 11 × 17 	1.000 Blatt



Papiertyp und -gewicht	Papierformat	Papierkapazität
52,3-256,0 g/m ² (14,0 lb. Bond-141,0 lb. Index) Dünnes Papier - Dickes Papier 3	*1  Region A A4, B4 JIS, 11 × 17, 8 ¹ / ₂ × 14, 8 ¹ / ₂ × 11  Region B A3, A4, B4 JIS, 8 ¹ / ₂ × 14, 8 ¹ / ₂ × 11	1.000 Blatt
52,3-256,0 g/m ² (14,0 lb. Bond-141,0 lb. Index) Dünnes Papier - Dickes Papier 3	Benutzerdefiniertes Format *2:  Region A Vertikal: 210,0-305,0 mm Horizontal: 210,0-439,0 mm  Region B Vertikal: 8,27-12,00 Zoll Horizontal: 8,27-17,28 Zoll	1.000 Blatt

*1 Wenn Sie Papier in einem der vorstehenden Formate einlegen möchten, wenden Sie sich bitte an den Kundendienst.

*2 Weitere Informationen zum Einlegen von benutzerdefiniertem Papier erhalten Sie von Ihrem Servicemitarbeiter.



Magazine 2 und 3





Papiertyp und -gewicht	Papierformat	Papierkapazität
52,3-256,0 g/m ² (14,0 lb. Bond-141,0 lb. Index) Dünnes Papier - Dickes Papier 3	Automatisch erkennbare Papierformate:  Region A A3☐, A4, A5☐, B4 JIS☐, B5 JIS, 8 ¹ / ₂ × 11☐, 13 × 19☐, SRA3☐  Region B A4☐, B5 JIS☐, 11 × 17☐, 8 ¹ / ₂ × 14☐, 8 ¹ / ₂ × 11, 7 ¹ / ₄ × 10 ¹ / ₂ ☐, 5 ¹ / ₂ × 8 ¹ / ₂ ☐, 12 × 18☐, 13 × 19☐, 8 ¹ / ₂ × 13 ² / ₅ ☐	550 Blatt
52,3-256,0 g/m ² (14,0 lb. Bond-141,0 lb. Index) Dünnes Papier - Dickes Papier 3	Wählen Sie das Papierformat im Menü Mag.-Pap.einstellungen aus.  Region A A5☐, A6☐, B6 JIS☐, 11 × 17☐, 8 ¹ / ₂ × 14☐, 8 ¹ / ₂ × 13☐, 8 ¹ / ₂ × 11☐, 8 ¹ / ₄ × 14☐, 8 ¹ / ₄ × 13☐, 8 × 13☐, 7 ¹ / ₄ × 10 ¹ / ₂ , 5 ¹ / ₂ × 8 ¹ / ₂ , 8K☐, 16K, 12 × 18☐, 11 × 15☐, 11 × 14☐, 10 × 15☐, 10 × 14☐, 13 × 19 ¹ / ₅ ☐, 12 ³ / ₅ × 19 ¹ / ₅ ☐, 12 ³ / ₅ × 18 ¹ / ₂ ☐, 13 × 18☐, SRA4, 8 ¹ / ₂ × 13 ² / ₅ ☐  Region B A3☐, A4☐, A5, A6☐, B4 JIS☐, B5 JIS☐, B6 JIS☐, 8 ¹ / ₂ × 13☐, 8 ¹ / ₄ × 14☐, 8 ¹ / ₄ × 13☐, 8 × 13☐, 7 ¹ / ₄ × 10 ¹ / ₂ ☐, 5 ¹ / ₂ × 8 ¹ / ₂ ☐, 8K☐, 16K, 11 × 15☐, 11 × 14☐, 10 × 15☐, 10 × 14☐, 13 × 19 ¹ / ₅ ☐, 12 ³ / ₅ × 19 ¹ / ₅ ☐, 12 ³ / ₅ × 18 ¹ / ₂ ☐, 13 × 18☐, SRA3☐, SRA4	550 Blatt

Papiertyp und -gewicht	Papierformat	Papierkapazität
52,3-256,0 g/m ² (14,0 lb. Bond-141,0 lb. Index) Dünnes Papier - Dickes Papier 3	Benutzerdefiniertes Format:  Region A Vertikal: 100,0-330,2 mm Horizontal: 139,7-487,7 mm  Region B Vertikal: 3,94–13,00 Zoll Horizontal: 5,50-19,20 Zoll	550 Blatt
Registerkarten ^{*1} 100,1-256,0 g/m ² (27,1 lb. Bond-141,0 lb. Index)	A4☐, 8 ¹ / ₂ × 14☐, 8 ¹ / ₂ × 11☐	200 Blatt
Umschläge 150,1-256,0 g/m ² (55,1 lb. Cover-141,0 lb. Index)	Wählen Sie das Papierformat im Menü Mag.-Pap.einstellungen aus. 4 ¹ / ₈ × 9 ¹ / ₂ ☐, C5 Env, C6 Env☐, DL Env☐	C6-Umsch.☐: 25 Blatt

*1 Der Registerblatthalter ist erforderlich.

Bypass

Papiertyp und -gewicht	Papierformat	Papierkapazität
52,3-300,0 g/m ² (14,0 lb. Bond-165,0 lb. Index) Dünnes Papier - Dickes Papier 4	Automatisch erkennbare Papierformate:  Region A A3☐, A4, A5, A6☐, B4 JIS☐, B5 JIS, B6 JIS☐, 13 × 19☐, SRA3☐  Region B 11 × 17☐, 8 ¹ / ₂ × 11, 5 ¹ / ₂ × 8 ¹ / ₂ , 12 × 18☐, 13 × 19☐, SRA3☐	<ul style="list-style-type: none"> • 100 Blatt • Dickes Papier 1: 40 Blatt • Dickes Papier 2 - Dickes Papier 3: 20 Blatt • Dickes Papier 4: 16 Blatt

Papiertyp und -gewicht	Papierformat	Papierkapazität
52,3-300,0 g/m ² (14,0 lb. Bond-165,0 lb. Index) Dünnes Papier - Dickes Papier 4	*1  Region A 11 × 17□, 8 ¹ / ₂ × 14□, 8 ¹ / ₂ × 13□, 8 ¹ / ₂ × 11, 8 ¹ / ₄ × 14□, 8 ¹ / ₄ × 13□, 8 × 13□, 7 ¹ / ₄ × 10 ¹ / ₂ , 5 ¹ / ₂ × 8 ¹ / ₂ , 12 × 18□, 11 × 15□, 11 × 14□, 10 × 15□, 10 × 14□, 13 × 19 ¹ / ₅ □, 12 ³ / ₅ × 19 ¹ / ₅ □, 12 ³ / ₅ × 18 ¹ / ₂ □, 13 × 18□, SRA4, 8 ¹ / ₂ × 13 ² / ₅ □  Region B A3□, A4, A5, A6□, B4 JIS□, B5 JIS, B6 JIS□, 8 ¹ / ₂ × 14□, 8 ¹ / ₂ × 13□, 8 ¹ / ₄ × 14□, 8 ¹ / ₄ × 13□, 8 × 13□, 7 ¹ / ₄ × 10 ¹ / ₂ , 11 × 15□, 11 × 14□, 10 × 15□, 10 × 14□, 13 × 19 ¹ / ₅ □, 12 ³ / ₅ × 19 ¹ / ₅ □, 12 ³ / ₅ × 18 ¹ / ₂ □, 13 × 18□, SRA4, 8 ¹ / ₂ × 13 ² / ₅ □	<ul style="list-style-type: none"> • 100 Blatt • Dickes Papier 1: 40 Blatt • Dickes Papier 2 - Dickes Papier 3: 20 Blatt • Dickes Papier 4: 16 Blatt
52,3-300,0 g/m ² (14,0 lb. Bond-165,0 lb. Index) Dünnes Papier - Dickes Papier 4	Benutzerdefiniertes Format *2:  Region A Vertikal: 90,0-330,2 mm Horizontal: 139,7-487,7 mm *3  Region B Vertikal: 3,55–13,00 Zoll Horizontal: 5,50-19,20 Zoll *3	<ul style="list-style-type: none"> • 100 Blatt*4 • Dickes Papier 1: 40 Blatt • Dickes Papier 2 - Dickes Papier 3: 20 Blatt • Dickes Papier 4: 16 Blatt
Transparentpapier	A3□, A4, B4 JIS□, B5 JIS	50 Blatt
Etikettenpapier (Klebeetiketten) 52,3-300,0 g/m ² (14,0 lb. Bond-165,0 lb. Index)	A4, B4 JIS□	1 Blatt

Papiertyp und -gewicht	Papierformat	Papierkapazität
Registerblätter 52,3-300,0 g/m ² (14,0 lb. Bond-165,0 lb. Index)	A4☐, 8 ¹ / ₂ × 14☐, 8 ¹ / ₂ × 11☐	20 Blatt
Umschläge 150,1-300,0 g/m ² (55,1 lb. Cover-165,0 lb. Index)	*1, *5 4 ¹ / ₈ × 9 ¹ / ₂ , 3 ⁷ / ₈ × 7 ¹ / ₂ , C5 Env, C6 Env☐, DL Env	10 Blatt

*1 Das Papierformat auswählen.

- Verwenden der Kopierfunktion
S. 83 "Kopieren auf Umschläge"
- Verwenden der Druckfunktion
S. 135 "Drucken auf Umschläge"

*2 Geben Sie das Papierformat ein.





- Verwenden der Kopierfunktion
S. 83 "Kopieren auf Umschläge"
- Verwenden der Druckfunktion
S. 135 "Drucken auf Umschläge"

*3 Wenn das Bannerpapier-Magazin installiert ist, sind Papierlängen von 139,7–1.260,0 mm (5,50–49,60 Zoll) verfügbar.

*4 Sie können 1 Blatt mit einer horizontalen Breite von 487,8-1.260 mm (19,21-49,60 Zoll) in das Bannerpapier-Magazin einlegen.





*5 Verfügbare Papierformate unterscheiden sich je nach den installierten Optionen. Für Einzelheiten zu den verfügbaren Papierformaten für jede Option siehe Spezifikationen jeder Option.

Großraummagazin

Papiertyp und -gewicht	Papierformat	Papierkapazität
52,3-216,0 g/m ² (14,0 lb. Bond-79,9 lb. Cover) Dünnes Papier - Dickes Papier 2	 Region A A4 <input type="checkbox"/>  Region B 8 1/2 × 11 <input type="checkbox"/>	4.400 Blatt
52,3-216,0 g/m ² (14,0 lb. Bond-79,9 lb. Cover) Dünnes Papier - Dickes Papier 2	*1  Region A B5 JIS <input type="checkbox"/> , 8 1/2 × 11 <input type="checkbox"/>  Region B A4 <input type="checkbox"/> , B5 JIS <input type="checkbox"/>	4.400 Blatt



*1 Wenn Sie Papier in einem der vorstehenden Formate einlegen möchten, wenden Sie sich bitte an den Kundendienst.





Erweiterungseinheit (für LCT)

Papiertyp und -gewicht	Papierformat	Papierkapazität
52,3-216,0 g/m ² (14,0 lb. Bond-79,9 lb. Cover) Dünnes Papier - Dickes Papier 2	 Region A A4 <input type="checkbox"/>  Region B 8 1/2 × 11 <input type="checkbox"/>	2.500 Blatt
52,3-216,0 g/m ² (14,0 lb. Bond-79,9 lb. Cover) Dünnes Papier - Dickes Papier 2	*1  Region A A4 <input type="checkbox"/> , B4 JIS <input type="checkbox"/> , B5 JIS <input type="checkbox"/> , 8 1/2 × 14 <input type="checkbox"/> , 8 1/2 × 11 <input type="checkbox"/>  Region B A4 <input type="checkbox"/> , B4 JIS <input type="checkbox"/> , B5 JIS <input type="checkbox"/> , 8 1/2 × 14 <input type="checkbox"/> , 8 1/2 × 11 <input type="checkbox"/>	2.500 Blatt









*1 Wenn Sie Papier in einem der vorstehenden Formate einlegen möchten, wenden Sie sich bitte an den Kundendienst.

Breit-Großraummagazin

Papiertyp und -gewicht	Papierformat	Papierkapazität
52,3-300,0 g/m ² (14,0 lb. Bond-165,0 lb. Index) Dünnes Papier - Dickes Papier 4	Automatisch erkennbare Papierformate:  Region A A3☐, A4, A5, B4 JIS☐, B5 JIS☐, 11 × 17☐, 8 ¹ / ₂ × 11☐, 8 × 13☐, 5 ¹ / ₂ × 8 ¹ / ₂ ☐, SRA3☐  Region B A3☐, A4☐, A5☐, B4 JIS☐, B5 JIS ☐, 11 × 17☐, 8 ¹ / ₂ × 11, 8 × 13 ☐, 5 ¹ / ₂ × 8 ¹ / ₂ , 12 × 18☐	2.200 Blatt

Papiertyp und -gewicht	Papierformat	Papierkapazität
52,3-300,0 g/m ² (14,0 lb. Bond-165,0 lb. Index) Dünnes Papier - Dickes Papier 4	Wählen Sie das Papierformat im Menü Mag.-Pap.einstellungen aus.  Region A A6 [□] * ¹ , B5 JIS [□] , B6 JIS [□] * ¹ , 8 ¹ / ₂ × 14 [□] , 8 ¹ / ₂ × 13 [□] , 8 ¹ / ₂ × 11 [□] , 8 ¹ / ₄ × 14 [□] , 8 ¹ / ₄ × 13 [□] , 7 ¹ / ₄ × 10 ¹ / ₂ , 5 ¹ / ₂ × 8 ¹ / ₂ [□] , 8K [□] , 16K, 12 × 18 [□] , 11 × 15 [□] , 11 × 14 [□] , 10 × 15 [□] , 10 × 14 [□] , 13 × 19 ¹ / ₅ [□] , 13 × 19 [□] , 12 ³ / ₅ × 19 ¹ / ₅ [□] , 12 ³ / ₅ × 18 ¹ / ₂ [□] , 13 × 18 [□] , SRA4, 8 ¹ / ₂ × 13 ² / ₅ [□]  Region B A4 [□] , A5 [□] , A6 [□] * ¹ , B5 JIS [□] , B6 JIS [□] * ¹ , 8 ¹ / ₂ × 14 [□] , 8 ¹ / ₂ × 13 [□] , 8 ¹ / ₄ × 14 [□] , 8 ¹ / ₄ × 13 [□] , 7 ¹ / ₄ × 10 ¹ / ₂ , 8K [□] , 16K, 11 × 15 [□] , 11 × 14 [□] , 10 × 15 [□] , 10 × 14 [□] , 13 × 19 ¹ / ₅ [□] , 13 × 19 [□] , 12 ³ / ₅ × 19 ¹ / ₅ [□] , 12 ³ / ₅ × 18 ¹ / ₂ [□] , 13 × 18 [□] , SRA3 [□] , SRA4, 8 ¹ / ₂ × 13 ² / ₅ [□]	2.200 Blatt
52,3-300,0 g/m ² (14,0 lb. Bond-165,0 lb. Index) Dünnes Papier - Dickes Papier 4	Benutzerdefiniertes Format:  Region A Vertikal: 100,0-330,2 mm * ¹ Horizontal: 139,7-487,7 mm  Region B Vertikal: 3,94-13,00 Zoll * ¹ Horizontal: 5,50-19,20 Zoll	2.200 Blatt
Transparentpapier	A3 [□] , A4, B4 JIS [□] , B5 JIS	1.000 Blatt

Papiertyp und -gewicht	Papierformat	Papierkapazität
<p>Hochglanz Beschicht. Pap. (Matt) Beschichtetes Papier (Hochglanz) 73,3-300,0 g/m² (19,6 lb. Bond-165,0 lb. Index)</p>	<p>Automatisch erkennbare Papierformate:  Region A A3☐, A4, A5, B4 JIS☐, B5 JIS☐, 11 × 17☐, 8¹/₂ × 11☐, 8 × 13☐, 5¹/₂ × 8¹/₂☐, SRA3☐  Region B A3☐, A4☐, A5☐, B4 JIS☐, B5 JIS ☐, 11 × 17☐, 8¹/₂ × 11, 8 × 13 ☐, 5¹/₂ × 8¹/₂, 12 × 18☐</p>	<p>2.200 Blatt *4</p>
<p>Hochglanz Beschicht. Pap. (Matt) Beschichtetes Papier (Hochglanz) 73,3-300,0 g/m² (19,6 lb. Bond-165,0 lb. Index)</p>	<p>Wählen Sie das Papierformat im Menü Mag.-Pap.einstellungen aus.  Region A A6☐*1, B5 JIS☐, B6 JIS☐*1, 8¹/₂ × 14☐, 8¹/₂ × 13☐, 8¹/₂ × 11☐, 8¹/₄ × 14☐, 8¹/₄ × 13☐, 7¹/₄ × 10¹/₂, 5¹/₂ × 8¹/₂☐, 8K☐, 16K, 12 × 18☐, 11 × 15☐, 11 × 14☐, 10 × 15☐, 10 × 14☐, 13 × 19¹/₅☐, 13 × 19☐, 12³/₅ × 19¹/₅☐, 12³/₅ × 18¹/₂☐, 13 × 18☐, SRA4, 8¹/₂ × 13²/₅☐  Region B A4☐, A5☐, A6☐*1, B5 JIS☐, B6 JIS☐*1, 8¹/₂ × 14☐, 8¹/₂ × 13 ☐, 8¹/₄ × 14☐, 8¹/₄ × 13☐, 7¹/₄ × 10¹/₂, 8K☐, 16K, 11 × 15☐, 11 × 14☐, 10 × 15☐, 10 × 14☐, 13 × 19¹/₅☐, 13 × 19☐, 12³/₅ × 19¹/₅☐, 12³/₅ × 18¹/₂☐, 13 × 18☐, SRA3☐, SRA4, 8¹/₂ × 13²/₅☐</p>	<p>2.200 Blatt *4</p>

Papiertyp und -gewicht	Papierformat	Papierkapazität
Hochglanz Beschicht. Pap. (Matt) Beschichtetes Papier (Hochglanz) 73,3-300,0 g/m ² (19,6 lb. Bond-165,0 lb. Index)	Benutzerdefiniertes Format:  Region A Vertikal: 100,0-330,2 mm * ¹ Horizontal: 139,7-487,7 mm  Region B Vertikal: 3,94-13,00 Zoll * ¹ Horizontal: 5,50-19,20 Zoll	2.200 Blatt * ⁴
Etikettenpapier (Klebeetiketten) 52,3-300,0 g/m ² (14,0 lb. Bond-165,0 lb. Index)	A4, B4 JIS 	20 Blatt
Registerkarten * ² 52,3-300,0 g/m ² (14,0 lb. Bond-165,0 lb. Index)	A4  , 8 ¹ / ₂ × 14  , 8 ¹ / ₂ × 11 	1.000 Blatt
Umschläge 150,1-300,0 g/m ² (55,1 lb. Cover-165,0 lb. Index)	* ³ Wählen Sie das Papierformat im Menü Mag.-Pap.einstellungen aus. 4 ¹ / ₈ × 9 ¹ / ₂  * ¹ , C5 Env, C6 Env  * ¹ , DL Env  * ¹	10 Blatt





*¹ Die Postkarten-Seitenführungen sind erforderlich, um Papier mit einem Format zwischen 100,0 und 139,2 mm (3,94 und 5,48 Zoll) einzulegen.

*² Der Registerblattanschlag ist erforderlich.

*³ Verfügbare Papierformate unterscheiden sich je nach den installierten Optionen. Für Einzelheiten zu den verfügbaren Papierformaten für jede Option siehe Spezifikationen jeder Option.





*⁴ Wenn ein Papierstau auftritt oder das Gerät beim Einzug von Papierstapeln merkwürdige Geräusche macht, führen Sie das Papier über den Bypass einzeln zu.



Einschießeinheit

Papiertyp und -gewicht	Papierformat	Papierkapazität
64,0-216,0 g/m ² (17,1 lb. Bond-79,9 lb. Cover) Dünnes Papier - Dickes Papier 2	Automatisch erkennbare Papierformate:  Region A A3☐, A4, A5, B4 JIS☐, B5 JIS, 8 ¹ / ₂ × 13☐, 8K☐, 16K  Region B A3☐, A4, B5 JIS☐, 11 × 17☐, 8 ¹ / ₂ × 14☐, 8 ¹ / ₂ × 11, 7 ¹ / ₄ × 10 ¹ / ₂ ☐, 5 ¹ / ₂ × 8 ¹ / ₂ , 10 × 14 ☐, 8 ¹ / ₂ × 13 ² / ₅ ☐	200 Blatt
64,0-216,0 g/m ² (17,1 lb. Bond-79,9 lb. Cover) Dünnes Papier - Dickes Papier 2	*1  Region A 11 × 17☐, 8 ¹ / ₂ × 11, 8 ¹ / ₄ × 13 ☐, 8 × 13☐, 12 × 18☐  Region B 8 ¹ / ₂ × 13☐, 7 ¹ / ₄ × 10 ¹ / ₂ ☐, 12 × 18☐	200 Blatt

*1 Wenn Sie die Formaterkennung für diese Formate einstellen möchten, benachrichtigen Sie Ihren Kundendienstmitarbeiter.

Doppel-Einschießeinheit

Papiertyp und -gewicht	Papierformat	Papierkapazität
<p>64,0-216,0 g/m² (17,1 lb. Bond-79,9 lb. Cover)</p> <p>Dünnes Papier - Dickes Papier 2</p>	<p>Automatisch erkennbare Papierformate:</p> <p> Region A</p> <p>A3☐, A4, A5, B4 JIS☐, B5 JIS☐, 11 × 17☐, 8¹/₂ × 11☐, 8 × 13☐, 5¹/₂ × 8¹/₂☐, SRA3☐</p> <p> Region B</p> <p>A3☐, A4☐, A5☐, B4 JIS☐, B5 JIS☐, 11 × 17☐, 8¹/₂ × 11, 8 × 13☐, 5¹/₂ × 8¹/₂, 12 × 18☐</p>	200 Blatt × 2
<p>64,0-216,0 g/m² (17,1 lb. Bond-79,9 lb. Cover)</p> <p>Dünnes Papier - Dickes Papier 2</p>	<p>Wählen Sie das Papierformat im Menü Mag.-Pap.einstellungen aus.</p> <p> Region A</p> <p>B5 JIS☐, 8¹/₂ × 14☐, 8¹/₂ × 13☐, 8¹/₂ × 11☐, 8¹/₄ × 14☐, 8¹/₄ × 13☐, 7¹/₄ × 10¹/₂, 5¹/₂ × 8¹/₂☐, 8K☐, 16K, 12 × 18☐, 11 × 15☐, 11 × 14☐, 10 × 15☐, 10 × 14☐, 13 × 19¹/₅☐, 13 × 19☐, 12³/₅ × 19¹/₅☐, 12³/₅ × 18¹/₂☐, 13 × 18☐, SRA4, 8¹/₂ × 13²/₅☐</p> <p> Region B</p> <p>A4☐, A5☐, B5 JIS☐, 8¹/₂ × 14☐, 8¹/₂ × 13☐, 8¹/₄ × 14☐, 8¹/₄ × 13☐, 7¹/₄ × 10¹/₂, 8K☐, 16K, 11 × 15☐, 11 × 14☐, 10 × 15☐, 10 × 14☐, 13 × 19¹/₅☐, 13 × 19☐, 12³/₅ × 19¹/₅☐, 12³/₅ × 18¹/₂☐, 13 × 18☐, SRA3☐, SRA4, 8¹/₂ × 13²/₅☐</p>	200 Blatt × 2

Papiertyp und -gewicht	Papierformat	Papierkapazität
64,0-216,0 g/m ² (17,1 lb. Bond-79,9 lb. Cover) Dünnes Papier - Dickes Papier 2	Benutzerdefiniertes Format:  Region A Vertikal: 139,7-330,2 mm Horizontal: 139,7-487,7 mm  Region B Vertikal: 5,50–13,00 Zoll Horizontal: 5,50-19,20 Zoll	200 Blatt × 2

Hinweise zu Spezialpapier

Papiertyp	Hinweis
Einlegen von dickem Papier	S. 241 "Ausrichtung und Lagerung von dickem Papier"
Einlegen von Briefumschlägen	S. 242 "Ausrichtung und Lagerung von Umschlägen"
Einlegen von Briefbögen	S. 245 "Einlegen von Papier mit fester Ausrichtung oder zweiseitigem Papier"
Einlegen von Etikettenpapier (Klebeetiketten)	Wir empfehlen die Verwendung von speziellem Etikettenpapier. Wird ein anderes als das angegebene Papier verwendet, kann der normale Betrieb und die Qualität nicht garantiert werden.
Einlegen von Transparentpapier	<ul style="list-style-type: none"> • Verwenden Sie beim Einlegen von Transparentpapier immer Langfaserpapier. • Entfernen Sie die kopierten Blätter Seite für Seite.

Papiertyp	Hinweis
Einlegen von beschichtetem Papier	<ul style="list-style-type: none"> • Zum Drucken auf gestrichenem Papier: Drücken Sie [Einstellungen] ► [Magazin-PapierEinstellungen] ► [Papierformat/Papiertyp], und stellen anschließend für jeden Papiertyp des Magazins den [Papiertyp] auf [Beschichtetes Papier: Matt] oder [Beschichtetes Papier: Glanz] ein, sowie die [Papierdicke] auf die entsprechende Papierstärke. • Um auf hochglänzendem gestrichenem Papier zu drucken: Drücken Sie [Einstellungen] ► [Magazin-PapierEinstellungen] ► [Papierformat/Papiertyp], und stellen dann für jeden Papiertyp des Magazins den [Papiertyp] auf [Beschichtetes Papier: Hochglanz] ein.

Papierdicke für jedes Papiergewicht

Papierdicke	Papiergewicht
Dünnes Papier	52,3-65,9 g/m ² (14,0-17,9 lb. Bond)
Normalpapier 1	66,0-80,9 g/m ² (18,0-21,9 lb. Bond)
Normalpapier 2	81,0-100,9 g/m ² (22,0-27,0 lb. Bond)
Mitteldick	101,0-127,4 g/m ² (27,1 lb. Bond-46,9 lb. Cover)
Dickes Papier 1	127,5-150,0 g/m ² (47,0-55,0 lb. Cover)
Dickes Papier 2	150,1-216,0 g/m ² (55,1-79,9 lb. Cover)
Dickes Papier 3	216,1-256,0 g/m ² (80,0 lb. Cover-141,0 lb. Index)
Dickes Papier 4	256,1-300,0 g/m ² (141,1-165,0 lb. Index)

Ungeeignetes Papier

ACHTUNG

- Verwenden Sie kein geheftetes Papier, Aluminiumfolie, Kohlepapier oder eine andere Art von leitfähigem Papier. Andernfalls besteht Feuergefahr.

Nicht geeignetes Papier

Verwenden Sie keine der folgenden Typen von behandeltem Papier. Andernfalls könnten Fehler auftreten.

- Papier für Tintenstrahldrucker
- Thermopapier
- Kunstdruckpapier
- Aluminiumfolie
- Kohlepapier
- Leitendes Papier
- Papier mit perforierten Linien
- Papier mit Saumkanten
- Fensterumschläge
- Registerblätter

Kopieren oder drucken Sie nicht auf bereits bedruckte Seiten.

Papier, das Papierstaus verursacht

Verwenden Sie die folgenden Papiertypen nicht. Dies kann zu Papierstaus führen.

- Gebogenes, gefaltetes oder zerknittertes Papier
- Perforiertes Papier
- Glattes Papier
- Zerrissenes Papier
- Grobes Papier
- Dünnes, wenig steifes Papier
- Papier mit staubiger Oberfläche

Legen Sie keine Blätter ein, die bereits mit einem anderen Gerät bedruckt wurden. (Falsch gelagerte Blätter können Papierstau verursachen.)

Wenn Sie durch Feuchtigkeit oder Trockenheit gewelltes Papier verwenden, kann das zu einem Papierstau führen.

Legen Sie keine Blätter ein, die bereits mit einem anderen Gerät bedruckt wurden. Andernfalls kann das Einziehen des Papiers behindert werden, da sich das Pulver zur Verhinderung des Versatzes an der Papierrolle festsetzen kann.

↓ Hinweis

- Je nach Zustand des Papiers kann es auch bei der Verwendung eines empfohlenen Papiertyps zu einem Papierstau kommen.

Papierlagerung

Bei der Papierlagerung die folgenden Vorsichtsmaßnahmen befolgen:

- Das Papier niemals an Orten lagern, an denen es direkter Sonneneinstrahlung ausgesetzt ist.
- Lagern Sie Ihr gesamtes Papier in der gleichen Umgebung - in einem Raum mit einer Temperatur von 20–25 °C (68–77 °F) und 30-65 % Luftfeuchte.
- Papier auf einer ebenen Fläche lagern.
- Nicht senkrecht stapeln.
- Bewahren Sie geöffnete Papierpakete in Plastikbeuteln auf.

Aufbewahrung von Ausdrucken



- Ausdrücke verblassen, wenn sie über einen längeren Zeitraum starkem Licht oder hoher Luftfeuchtigkeit oder Feuchtigkeit ausgesetzt sind. Bewahren Sie Ihre Ausdrücke in einem Ordner an einem kühlen, trockenen Ort auf, um ihre Qualität zu erhalten.
- Beim Falten von Ausdrucken kann sich der Toner in den Falten lösen.
- Wenn die Ausdrücke unter folgenden Bedingungen gelagert werden, kann Toner schmelzen:
 - Beim Ablegen eines Ausdrucks auf einem halbtrockenen Ausdruck
 - Bei Verwendung von lösungsmittelartigen Klebemitteln zum Aufkleben von Ausdrucken
 - Beim Ablegen von Ausdrucken auf Unterlagen aus chloriertem Kunststoff an Orten mit hoher Temperatur über lange Zeiträume
 - Beim Ablegen von Ausdrucken an Orten mit extrem hohen Temperaturen, z. B. in der Nähe einer Heizung

Ausrichtung und Lagerung von dickem Papier

Wenn Sie dickes Papier mit 127,5-300,0 g/m² (47,0 lb. Cover-165,0 lb. Index) einlegen, folgen Sie den nachstehenden Empfehlungen, um Einzugsfehler und Verlust der Bildqualität zu vermeiden.

Papierausrichtung

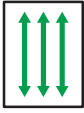
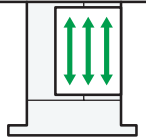
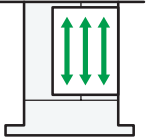
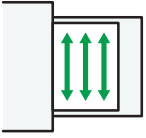
Dickes Papier wird entsprechend seiner Maserung eingelegt. Stellen Sie die Papiereinzugsrichtung entsprechend der Maserung ein, wie in der folgenden Abbildung dargestellt:

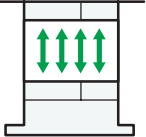
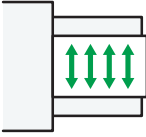
Papierfaserlaufsrichtung	Magazin 1 oder LCT	Magazine 2-3	Bypass oder Breit-LCT
			
	Nicht empfohlen.		

Papierlagerung

- Temperatur: 20-25 °C (68-77 °F)
- Luftfeuchtigkeit: 30-65 %

Verwenden Sie kein Papier, das in verschiedenen Umgebungen gelagert wurde.

Minimale Anzahl der Blätter

- 20 Blatt oder mehr (bei Verwendung der Papiermagazine des Geräts/der optionalen unteren Papiermagazineinheit)

Nach dem Einlegen des Papiers die Seitenanschlüsse bündig an den Papierstapel anlegen.

↓ Hinweis

- Fächern Sie dickes, glattes Papier gut auf, bevor Sie es einlegen. Wenn Sie dickes Papier nicht auffächern, kann es zu Papierstaus und Fehleinzügen kommen. Wenn es trotzdem zu Papierstau oder falschem Papiereinzug kommen sollte, legen Sie die Blätter einzeln über den Bypass ein.
- Je nach Papier kann unter den empfohlenen Bedingungen möglicherweise keine angemessene Leistung und Qualität erreicht werden.
- Das bedruckte Blatt wellt sich womöglich. Wenn sich das gedruckte Blatt wellt, glätten Sie es.

Ausrichtung und Lagerung von Umschlägen

Die Art und Weise, wie eine Vorlage auf das Vorlagenglas gelegt und wie Briefumschläge eingelegt werden, hängt von der Form und Ausrichtung der Briefumschläge ab.

★ Wichtig

- **Drucken Sie nicht auf die folgenden Umschläge:**
 - **Fensterumschläge**
 - **Feuchte Umschläge**



Vor dem Einlegen von Briefumschlägen

- Um Umschläge mit geöffneten Klappen einzuziehen, verwenden Sie nur Umschläge, die mindestens 148 mm (5,9 Zoll) lang sind, einschließlich der geöffneten Klappe. Legen Sie die Umschläge mit vollständig geöffneten Klappen ein. Je nach Länge oder Form der Umschlagklappe kann es zu einem Papierstau kommen.
- Streichen Sie vor dem Einlegen von Umschlägen die Luft vollständig heraus und glätten Sie alle vier Ecken. Falls Sie gebogen oder gewellt sind, die vorderen Kanten (die Kanten, die zuerst vom Gerät eingezogen werden) mit einem Bleistift oder Lineal glatt streichen, damit sie sich gut einziehen lassen.

↓ Hinweis

- Informationen zu empfohlenen Umschlägen erhalten Sie bei Ihrem örtlichen Händler.
- Die Duplexfunktion kann für Umschläge nicht verwendet werden.
- Um eine bessere Ausgabequalität zu erhalten, empfehlen wir, dass Sie die vier Seitenränder auf mindestens folgende Werte einstellen:
 - Vorderkante: 4 mm (0,16 Zoll)
 - Hinterkante: 4 mm (0,16 Zoll)
 - Rechter/linker Rand: 2 mm (0,08 Zoll)
- Auf einem ungleichmäßig dicken Blatt werden Bilder möglicherweise nicht scharf gedruckt. Drucken Sie ein paar Blätter aus und prüfen Sie das Ergebnis.
- Wenn die Temperatur oder Feuchtigkeit zu hoch ist, ist das Druckergebnis möglicherweise nicht zufriedenstellend oder wird der Umschlag geknickt.
- Je nach der Druckumgebung ist das Druckergebnis selbst bei der Verwendung von empfohlenen Umschlägen möglicherweise nicht zufriedenstellend oder die ausgegebenen Umschläge werden geknickt.

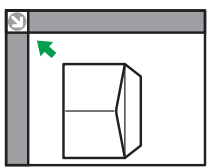
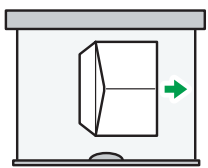
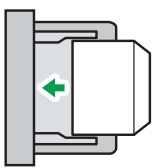
Verwendung der Kopierfunktion

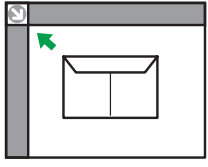
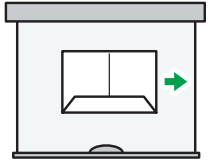
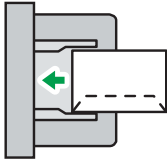
Ausrichtung von Umschlägen	Vorlagenglas	Magazine 2-3	Bypass oder Breit-LCT
Seitlich öffnende Umschläge: 	 <ul style="list-style-type: none"> • Klappen: geöffnet • Scanseite: nach unten 	 <ul style="list-style-type: none"> • Klappen: geöffnet • Druckseite: nach unten 	 <ul style="list-style-type: none"> • Klappen: geöffnet • Druckseite: nach oben
Seitlich öffnende Umschläge 	 <ul style="list-style-type: none"> • Laschen: geschlossen • Scanseite: nach unten 	 <ul style="list-style-type: none"> • Laschen: geschlossen • Druckseite: nach unten 	 <ul style="list-style-type: none"> • Laschen: geschlossen • Druckseite: nach oben



Geben Sie beim Einlegen von Umschlägen das Umschlagformat und die -dicke an.

S. 83 "Kopieren auf Umschläge"

9

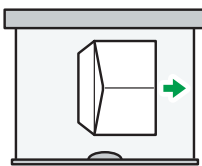
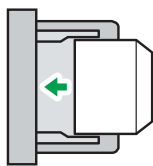
Verwenden der Druckfunktion

Umschlagtypen	Magazine 2-3	Bypass oder Breit-LCT
Seitlich öffnende Umschläge: 	 <ul style="list-style-type: none"> • Klappen: geöffnet • Druckseite: nach unten 	 <ul style="list-style-type: none"> • Klappen: geöffnet • Druckseite: nach oben

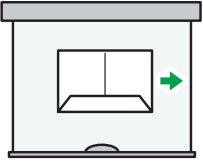
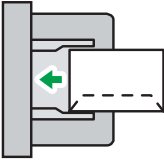
Umschlagtypen	Magazine 2-3	Bypass oder Breit-LCT
<p>Seitlich öffnende Umschläge </p> 	 <ul style="list-style-type: none"> • Laschen: geschlossen • Druckseite: nach unten 	 <ul style="list-style-type: none"> • Laschen: geschlossen • Druckseite: nach oben

Wählen Sie beim Einlegen von Umschlägen „Umschlag“ als Papiertyp in [Mag./Papiereinstell.] und unter Druckertreiber, und geben Sie die Umschlagdicke ein.

S. 135 "Drucken auf Umschläge"

Wenn Sie Umschläge einlegen, aktivieren Sie das Kontrollkästchen [Um 180 Grad drehen] auf der Registerkarte [Detaill. Einstellungen] im Menü ► [Allgemein] und drucken Sie.

Drehen Sie unter Verwendung des Druckertreibers das Druckbild um 180 Grad, wenn Sie auf folgendem Papier drucken:

- Umschläge, die mit ihren kurzen Kanten am Gerätegehäuse eingelegt werden
- Umschläge, die mit ihren langen Kanten am Gerätegehäuse im Bypass und Breit-LCT eingelegt werden

Einlegen von Papier mit fester Ausrichtung oder zweiseitigem Papier

Um auf Briefbögen oder Geschäftspapier zu drucken, auf das Logos oder Muster gedruckt sind, stellen Sie das Papier oder die Einstellungen dieses Systems so ein, dass das Original korrekt auf das Papier mit fester Ausrichtung (von oben nach unten) oder zweiseitige Papier gedruckt wird.

Kopieren auf Briefbögen

Legen Sie die Einstellungen dieses Geräts wie unten beschrieben fest und legen Sie eine Vorlage und das Papier ein.

- [Einstellungen Kopierer / Document Server] ► Registerkarte [Eing. / Ausg.] ► [Briefbogeneinstellungen] ► [Ein]

Vorlagenausrichtung

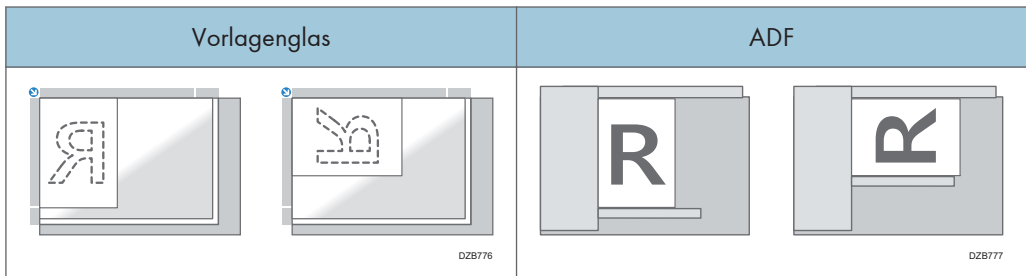

Papierausrichtung













Kopiereseite	Magazin 1	Magazine 2-3	Großraummagazin	Bypass oder Breit-LCT
Einseitig		 		
	Zweiseitig (Duplex)		 	

Bedrucken von Briefbögen mit dem Druckertreiber

Legen Sie die Einstellungen dieses Geräts wie unten beschrieben fest.

- [Druckereinstellungen] ▶ Registerkarte [System] ▶ [Briefbogeneinstellungen] ▶ Automatische Erkennung

Papierausrichtung

Druckseite	Magazin 1	Magazine 2-3	Großraummagazin	Bypass oder Breit-LCT
Einseitig		 		 
Zweiseitig (Duplex)		 		 

↓ Hinweis

- Wenn Sie die [Briefbogeneinstellungen] auf [Ein (immer)] setzen, können Sie auf Briefbögen drucken, ohne in den Einstellungen des Druckertreibers [Briefbogen] als Papiertyp festzulegen.

Empfohlenes Vorlagenformat und -gewicht

Region A (hauptsächlich Europa und Asien)

Vorlagenposition		Vorlagenformat	Vorlagengewicht
Vorlagenglas		Bis A3	-
ADF	Einseitige Vorlagen	A3–B6 JIS (Japanischer Industriestandard), A6 ^{*1} , 11 × 17–5 ¹ / ₂ × 8 ¹ / ₂ ^{*2}	40-128 g/m ² (11-34 lb. Bond) ^{*3}
	Zweiseitige Vorlagen	A3–A5, A6 ^{*1} , 11 × 17–5 ¹ / ₂ × 8 ¹ / ₂ ^{*2}	52-128 g/m ² (14-34 lb. Bond) ^{*3}
	Modus Gemischte Formate	A3, B4 JIS, A4, B5 JIS, 11 × 17, 8 ¹ / ₂ × 13, 8 ¹ / ₂ × 11	52-81 g/m ² (14-20 lb. Bond)

*1 Wenn eine Papiereinheit für kleine Formate am ADF verwendet wird

*2 5¹/₂ × 8¹/₂ kann nur mit der Scannerfunktion verwendet werden.

*3 Wenn eine Papiereinheit für kleine Formate am ADF verwendet wird: 64-128 g/m² (17-34 lb. Bond)

Region B (hauptsächlich Nordamerika)

Vorlagenposition		Vorlagenformat	Vorlagengewicht
Vorlagenglas		Bis 11 × 17	-
ADF	Einseitige Vorlagen	11 × 17–5 ¹ / ₂ × 8 ¹ / ₂ , A3–A5 ^{*1} , A6 ^{*2}	40-128 g/m ² (11-34 lb. Bond) ^{*3}
	Zweiseitige Vorlagen	11 × 17–5 ¹ / ₂ × 8 ¹ / ₂ , A3–A5 ^{*1} , A6 ^{*2}	52-128 g/m ² (14-34 lb. Bond) ^{*3}
	Modus Gemischte Formate	11 × 17, 8 ¹ / ₂ × 14, 8 ¹ / ₂ × 11, 10 × 14, 7 ¹ / ₄ × 10 ¹ / ₂ , A3, A4	52-81 g/m ² (14-20 lb. Bond)

*1 A5 kann nur mit der Scannerfunktion verwendet werden.

*2 Wenn eine Papiereinheit für kleine Formate am ADF verwendet wird

*3 Wenn eine Papiereinheit für kleine Formate am ADF verwendet wird: 64-128 g/m² (17-34 lb. Bond)

 **Hinweis**

- Eine Vorlage, deren Format im Bereich des maximalen Scanbereichs liegt, kann eingelegt werden.
- S. 350 "Liste der Spezifikationen für Standardfunktionen"
- Auf allen Seiten der Vorlage fehlt ein Bildbereich. Selbst wenn Sie Vorlagen korrekt auf das Vorlagenglas oder in den ADF legen, wird der fehlende Bildbereich auf allen vier Seiten der Vorlage möglicherweise nicht kopiert.
- S. 350 "Liste der Spezifikationen für Standardfunktionen"
- Sie können Vorlagen in zwei verschiedenen Formaten nur im Modus "Gemischte Formate" einlegen.

Austausch des Toner

Sie können sich das Verfahren zum Austauschen des Toner in einem Film ansehen, da am Bedienfeld angezeigt wird.

Sie können die Telefonnummer zum Bestellen einer Ersatz-Druckkartusche anzeigen.

Siehe "Kontaktinformation", Anwenderanleitung (Vollversion).

★ Wichtig

- Tauschen Sie den Toner aus, nachdem die Nachricht für den Austausch des Toner auf dem Bedienfeld angezeigt wird.
- Das Gerät kann beschädigt werden, wenn Sie einen anderen Tonertyp verwenden.
- Schalten Sie nicht die Stromversorgung des Geräts aus, wenn Sie den Toner austauschen. Wenn Sie die Stromversorgung beim Austauschen des Toner ausschalten, werden die angegebenen Einstellungen abgebrochen und der Druck wird hinterher nicht wiederaufgenommen.
- Lagern Sie den Toner in einer trockenen Umgebung fern von direkter Sonneneinstrahlung und allgemein unter einer Temperatur von 35 °C.
- Lagern Sie den Toner horizontal.
- Schütteln Sie die Druckkartusche nach der Entnahme aus dem Gerät nicht, während die Öffnung nach unten zeigt. Der restliche Toner könnte auslaufen.
- Berühren Sie das Innere des Geräts nach der Entfernung der Tonerkartusche nicht.
- Ziehen Sie die Tonerkartusche nicht wiederholt heraus und setzen sie wieder ein. Der restliche Toner könnte austreten.
- Folgen Sie dem Vorgang, der auf dem Bildschirm zum Austauschen des Toner angezeigt wird.
- Bewahren Sie den Resttonerbehälter, der mit dem Tonerkit geliefert wird, für den Austausch auf.

1. Drücken Sie [Video ansehen].

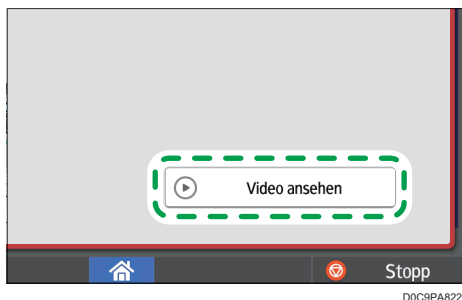

Drücken Sie auf [Status prüfen] und dann auf [Prüfen] unter „Status Gerät“ auf der Registerkarte [Status Gerät/Anw.].

2. Drücken Sie auf die Wiedergabe-Taste (▶).

3. Ersetzen Sie den Toner, indem Sie das im Video gezeigte Verfahren befolgen.

Hinweis

- Sie können Daten in der Fax- oder Scanner-Funktion auch dann noch übertragen, wenn der Toner zu Ende gegangen ist. Sie können allerdings kein Fax übertragen, wenn die Anzahl von Malen, die Empfang und Übertragung in der Fax-Funktion durchgeführt wurde, nachdem der Toner zu Ende gegangen ist, und die Anzahl von Malen, die Kommunikationen nicht aufgezeichnet wurden, 1000 überschreiten. Ersetzen Sie den Toner früher.
- Während die Nachricht angezeigt wird, in der Sie zum Austausch des Toners aufgefordert werden, wird der Speicherplatzbericht für die Speicherübertragung nicht gedruckt.
- Wenn  erscheint, obwohl viel Toner vorhanden ist, halten Sie die Kartusche mit der Öffnung nach oben, schütteln Sie sie gut und setzen Sie sie erneut ein.

Vorsichtsmaßnahmen beim Lagern von Toner

VORSICHT

- Lagern Sie Toner (neu oder gebraucht) oder Tonerbehälter nicht an einem Ort mit offener Flamme auf. Der Toner kann sich entzünden und zu Verbrennungen und Brand führen.

ACHTUNG

- Lassen Sie die folgenden Gegenstände nicht an einem Ort, an dem Kinder sie erreichen können:
 - Toner (neu oder gebraucht)
 - Tonerbehälter mit Toner
 - Mit Toner verbundene Teile

Vorsichtsmaßnahmen beim Austausch des Toners

VORSICHT

- Verbrennen Sie die folgenden Gegenstände nicht. Toner entzündet sich bei Kontakt mit offener Flamme, was zu Verbrennungen führen kann.
 - Toner (neu oder gebraucht)
 - Tonerbehälter mit Toner
 - Mit Toner verbundene Teile

VORSICHT

- Saugen Sie verschütteten Toner (oder gebrauchten Toner) nicht mit einem Staubsauger auf. Bei aufgesaugtem Toner besteht durch die elektrische Aufladung im Staubsauger Feuer- oder Explosionsgefahr. Sie können jedoch einen speziellen, für Toner geeigneten Industriestaubsauger verwenden. Verschütteter Toner sollte mit einem nassen Tuch aufgewischt werden, sodass er nicht weiter verteilt wird.

- Beachten Sie die folgenden Warnhinweise beim Umgang mit den für das Produkt verwendeten Plastikbeuteln.
 - Lassen Sie die Polyethylen-Materialien (Beutel, Tüten etc.), die mit dem Gerät geliefert werden, nicht unbeaufsichtigt in der Nähe von Babys und Kleinkindern liegen. Kommt das Polyethylen mit Mund oder Nase in Kontakt, besteht Erstickungsgefahr.

ACHTUNG

- Wenn Folgendes bei der Handhabung von Toner passiert, wenden Sie Erste Hilfe an und konsultieren Sie dann gegebenenfalls einen Arzt.
 - Beim Einatmen von Toner mit viel Wasser gurgeln und an die frische Luft gehen.
 - Beim Verschlucken von Toner den Mageninhalt mit viel Wasser verdünnen.
 - Wenn Sie Toner in die Augen bekommen, spülen Sie diese mit viel Wasser aus.

- Stellen Sie beim Entfernen von gestautem Papier, dem Auffüllen oder Austauschen von Toner (neu oder gebraucht) sicher, dass Sie keinen Toner einatmen.

- Wenn Sie einen Papierstau beseitigen, Toner (neu oder gebraucht) auffüllen oder ersetzen, achten Sie darauf, dass kein Toner Ihre Haut oder Kleidung verschmutzt.

- Wenn Toner (neu oder gebraucht) in Kontakt mit Ihrer Haut oder Kleidung kommt und diese verschmiert, gehen Sie wie folgt vor:
 - Wenn Toner mit Ihrer Haut in Kontakt kommt, waschen Sie den betroffenen Bereich gründlich mit Wasser und Seife ab.
 - Wenn Toner mit Ihrer Kleidung in Kontakt kommt, waschen Sie den betroffenen Bereich mit kaltem Wasser aus. Das Erwärmen der verschmutzten Stelle durch die Anwendung von heißen Wasser lässt den Toner in den Stoff einziehen und das Entfernen des Flecks kann unmöglich werden.

- Wenn Sie einen Tonerbehälter (einschließlich gebrauchten Toner) oder Verbrauchsmaterial mit Toner ersetzen, achten Sie darauf, dass der Toner nicht verspritzt. Nach dem Entfernen von gebrauchten Verbrauchsmaterialien und dem Verschließen des Behälterdeckels, wenn vorhanden, diese in einem Beutel verpacken.

ACHTUNG

- Öffnen Sie die Tonerbehälter nicht gewaltsam, wenn sich Toner darin befindet. Quetschen Sie die Behälter nicht. Das Verschütten von Toner kann zu versehentlichem Verschlucken oder Verschmutzen von Kleidung, Händen oder Boden führen.

Entsorgung von gebrauchten Tonerbehältern

Sie können gebrauchte Tonerbehälter nicht wiederverwenden.

Wenn Sie eine leere Druckkartusche entsorgen, legen Sie die Kartusche in einen Karton oder eine Plastiktüte und achten Sie darauf, dass kein Tonerpulver austritt.

 **Region A** (hauptsächlich Europa und Asien)

Wenden Sie sich zur Entsorgung gebrauchter Tonerbehälter an Ihren Händler vor Ort. Wenn Sie sie selbst entsorgen, müssen sie wie allgemeiner Kunststoffabfall behandelt werden.

 **Region B** (hauptsächlich Nordamerika)

Informationen zum Recycling von Verbrauchsmaterialien finden Sie auf unserer Webseite oder Sie können Teile gemäß den örtlichen Bestimmungen Ihrer Stadtverwaltung oder privater Entsorgungsunternehmen recyceln.

Nachfüllen von Heftklammern

Kontaktieren Sie Ihren Verbrauchsmaterial-Lieferanten und bereiten Sie neue Heftklammern zum Nachfüllen vor, wenn die Meldung "Heftklammern sind fast leer." angezeigt wird. Tauschen Sie die Heftklammern aus, nachdem die Nachricht zum Nachfüllen auf dem Bedienfeld angezeigt wurde.

⚠️ ACHTUNG

- Wenn Sie das Gerät bedienen, halten Sie Ihre Hand vom Broschüren-Finisher der Heftereinheit fern. Andernfalls könnten Sie sich Ihre Finger im Zwischenraum im Gerät einklemmen, was zu Verletzungen führen kann.

★ Wichtig

- Es können Fehler beim Heften oder Papierstau auftreten, wenn Sie andere als die empfohlenen Heftklammern verwenden.

Lieferanten der Verbrauchsmaterialien überprüfen

Drücken Sie auf [Wartungs/Abfrage/Geräteinfo] auf dem Bildschirm [Status prüfen], um die Telefonnummer zum Bestellen von Verbrauchsmaterialien anzuzeigen.

Siehe "Kontaktinformation", Anwenderanleitung (Vollversion).

Nachfüllen der Heftklammern

Füllen Sie die Heftklammern nach und sehen Sie sich dabei das Video für das Verfahren an, das auf dem Bildschirm wiedergegeben wird.

1. Drücken Sie [Video ansehen].

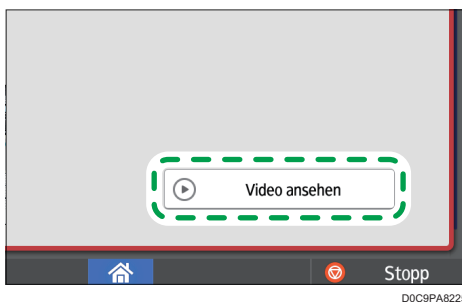

Drücken Sie auf [Status prüfen] und dann auf [Prüfen] unter der Meldung für die Heftklammern auf der Registerkarte [Status Gerät/Anw.].

2. Drücken Sie auf die Wiedergabe-Taste (▶).

3. Füllen Sie die Heftklammern nach, während Sie sich das Video ansehen.

↓ Hinweis

- Wenn Sie die obere Einheit nicht anheben können, indem Sie beide Enden der Kartusche halten, befinden sich noch immer Heftklammern im Inneren. Verwenden Sie das Gerät weiter, ohne die Heftklammern nachzufüllen.

Austauschen des Resttonerbehälters

Der Resttonerbehälter muss in Kürze ersetzt werden, wenn die Meldung "Resttonerbehälter ist fast voll." angezeigt wird. Bereiten Sie einen Ersatz-Resttonerbehälter vor.

Siehe "Kontaktinformation", Anwenderanleitung (Vollversion).

Sehen Sie sich das Video für das Verfahren zum Ersetzen des Resttonerbehälters an, das auf dem Bedienfeld des Geräts angezeigt wird,

★ Wichtig

- Für eine sichere und ordnungsgemäße Verwendung lesen Sie die Sicherheitshinweise, bevor Sie Verbrauchsmaterialien des Geräts austauschen.
- Sie können den Resttonerbehälter nicht wiederverwenden.
- Um ein Auslaufen von Toner vom Resttonerbehälter auf den Boden, den Tisch oder einen anderen Gegenstand zu vermeiden, decken Sie diese Objekte mit Zeitungspapier ab.

1. Drücken Sie [Video ansehen].

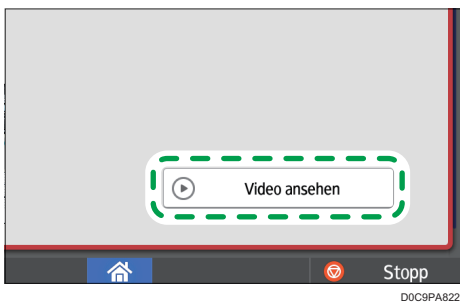

Drücken Sie auf [Status prüfen] und dann auf [Prüfen] unter „Status Gerät“ auf der Registerkarte [Status Gerät/Anw.].

2. Drücken Sie auf die Wiedergabe-Taste (▶).
3. Tauschen Sie den Resttonerbehälter aus, indem Sie das Verfahren befolgen, das im Video gezeigt wird.

Vorsichtsmaßnahmen beim Austausch des Resttonerbehälters

⚠ VORSICHT

- Lagern Sie Toner (neu oder gebraucht) oder Tonerbehälter nicht an einem Ort mit offener Flamme auf. Der Toner kann sich entzünden und zu Verbrennungen und Brand führen.

⚠ VORSICHT

- Verbrennen Sie die folgenden Gegenstände nicht. Toner entzündet sich bei Kontakt mit offener Flamme, was zu Verbrennungen führen kann.
 - Toner (neu oder gebraucht)
 - Tonerbehälter mit Toner
 - Mit Toner verbundene Teile
- Saugen Sie verschütteten Toner (oder gebrauchten Toner) nicht mit einem Staubsauger auf. Bei aufgesaugtem Toner besteht durch die elektrische Aufladung im Staubsauger Feuer- oder Explosionsgefahr. Sie können jedoch einen speziellen, für Toner geeigneten Industriestaubsauger verwenden. Verschütteter Toner sollte mit einem nassen Tuch aufgewischt werden, sodass er nicht weiter verteilt wird.
- Beachten Sie die folgenden Warnhinweise beim Umgang mit den für das Produkt verwendeten Plastikbeuteln.
 - Lassen Sie die Polyethylen-Materialien (Beutel, Tüten etc.), die mit dem Gerät geliefert werden, nicht unbeaufsichtigt in der Nähe von Babys und Kleinkindern liegen. Kommt das Polyethylen mit Mund oder Nase in Kontakt, besteht Erstickungsgefahr.

⚠ ACHTUNG

- Lassen Sie die folgenden Gegenstände nicht an einem Ort, an dem Kinder sie erreichen können:
 - Toner (neu oder gebraucht)
 - Tonerbehälter mit Toner
 - Mit Toner verbundene Teile
- Wenn Folgendes bei der Handhabung von Toner passiert, wenden Sie Erste Hilfe an und konsultieren Sie dann gegebenenfalls einen Arzt.
 - Beim Einatmen von Toner mit viel Wasser gurgeln und an die frische Luft gehen.
 - Beim Verschlucken von Toner den Mageninhalt mit viel Wasser verdünnen.
 - Wenn Sie Toner in die Augen bekommen, spülen Sie diese mit viel Wasser aus.
- Stellen Sie beim Entfernen von gestautem Papier, dem Auffüllen oder Austauschen von Toner (neu oder gebraucht) sicher, dass Sie keinen Toner einatmen.
- Wenn Sie einen Papierstau beseitigen, Toner (neu oder gebraucht) auffüllen oder ersetzen, achten Sie darauf, dass kein Toner Ihre Haut oder Kleidung verschmutzt.

ACHTUNG

- Wenn Toner (neu oder gebraucht) in Kontakt mit Ihrer Haut oder Kleidung kommt und diese verschmiert, gehen Sie wie folgt vor:
 - Wenn Toner mit Ihrer Haut in Kontakt kommt, waschen Sie den betroffenen Bereich gründlich mit Wasser und Seife ab.
 - Wenn Toner mit Ihrer Kleidung in Kontakt kommt, waschen Sie den betroffenen Bereich mit kaltem Wasser aus. Das Erwärmen der verschmutzten Stelle durch die Anwendung von heißem Wasser lässt den Toner in den Stoff einziehen und das Entfernen des Flecks kann unmöglich werden.
- Wenn Sie einen Tonerbehälter (einschließlich gebrauchten Toner) oder Verbrauchsmaterial mit Toner ersetzen, achten Sie darauf, dass der Toner nicht verspritzt. Nach dem Entfernen von gebrauchten Verbrauchsmaterialien und dem Verschließen des Behälterdeckels, wenn vorhanden, diese in einem Beutel verpacken.
- Öffnen Sie die Tonerbehälter nicht gewaltsam, wenn sich Toner darin befindet. Quetschen Sie die Behälter nicht. Das Verschütten von Toner kann zu versehentlichem Verschlucken oder Verschmutzen von Kleidung, Händen oder Boden führen.

Entsorgen des Resttonerbehälters

Wenn Sie den gebrauchten Resttonerbehälter entsorgen, platzieren Sie den Behälter in einem Karton oder einer Plastiktüte und achten Sie darauf, kein Tonerpulver zu verschütten.

 **Region A** (hauptsächlich Europa und Asien)

Wenden Sie sich zur Entsorgung gebrauchter Resttonerbehälter an Ihren Händler vor Ort. Wenn Sie sie selbst entsorgen, müssen sie wie allgemeiner Kunststoffabfall behandelt werden.

 **Region B** (hauptsächlich Nordamerika)

Informationen zum Recycling von Verbrauchsmaterialien finden Sie auf unserer Webseite oder Sie können Teile gemäß den örtlichen Bestimmungen Ihrer Stadtverwaltung oder privater Entsorgungsunternehmen recyceln.

10. Fehlerbehebung

Warntöne

Wenn ein Papierstau auftritt, eine Vorlage im Gerät verbleibt oder ein anderes Problem auftritt, gibt das Gerät einen Warnton aus. Hören Sie sich den Warnton für eines der unten beschriebenen Muster an, und führen Sie das erforderliche Verfahren entsprechend aus.

Tonmuster ^{*1}	Bedingung	Lösung
Ein kurzer Piepton	[Drück- / Benachrichtigungston] [Anmelden Ton]/[Abmelden Ton]	-
Ein kurzer Piepton, gefolgt von einem langen Piepton	[Vorgang ungültig Ton]	<ul style="list-style-type: none">• Wenn Sie ein falsches Passwort eingegeben haben, geben Sie das korrekte Passwort ein.• Wenn Sie diesen Ton hören, wenn Sie ein Symbol oder eine Taste berühren, sind Sie nicht berechtigt, die Funktion oder Einstellung zu verwenden. Melden Sie sich als Anwender mit Berechtigung am Computer an oder wenden Sie sich an Ihren Anwenderadministrator.
Ein langer Piepton	[Vorgang abgeschlossen Ton] [Kopieren: Job fertig Ton] [Faxdruck abgeschlossen Ton] [Faxübertragung abgeschlossen Ton] [Faxempfang abgeschlossen Ton]	Prüfen Sie das Ergebnis des Vorgangs.
Zwei lange Pieptöne	[Aufwärmen Ton]	Das Gerät ist betriebsbereit, nachdem das Gerät eingeschaltet wurde oder aus dem Ruhemodus zurückkehrt.

Tonmuster ^{*1}	Bedingung	Lösung
Fünf lange Pieptöne	[Autom. zurücksetzen Ton]	Das Gerät wurde nach Ablauf der angegebenen Inaktivitäts-Zeitspanne in den Standardzustand zurückgesetzt. Wenn Sie einen Vorgang ausgeführt und pausiert haben, führen Sie den Vorgang erneut von Anfang an aus.
Fünf lange Pieptöne (viermal wiederholen)	[Vorsicht Ton] [Kopieren: Vorlage vergessen Ton] [Scanner: Vorlage vergessen Ton] [Fax: Vorlage vergessen Ton]	Vergewissern Sie sich, dass keine Vorlage auf dem Vorlagenglas vergessen wurde und Papier im Papiermagazin eingelegt ist.
Fünf kurze Pieptöne (fünfmal wiederholen)	[Warnton]	Überprüfen Sie die auf dem Bildschirm angezeigte Meldung, und beheben Sie das Problem, indem Sie das gestaute Papier oder die Vorlage entfernen bzw. den Toner austauschen.
12 kurze Pieptöne	[Leere Seite erkannt Ton]	Vergewissern Sie sich, dass die Vorlage mit der zu scannenden Seite nach oben eingelegt ist.

*1 In der obigen Tabelle wird das werkseitig voreingestellte Tonmuster als Beispiel verwendet.

↓ Hinweis

- Sie können einen gestarteten Warnton nicht stoppen. Das Gerät gibt den Ton weiterhin aus, bis das voreingestellte Tonmuster abgeschlossen ist.
- Sie können Lautstärke und Ton-Typ unter [Einstellungen] ► [Systemeinstellungen] ► [Töne] festlegen. Die Art des Tons kann für jede in der obigen Tabelle beschriebene Bedingung angegeben werden. Sie können auch die Lautstärke des ausgegebenen Tons, wenn Sie die Option "Direktwahl" oder "Sofortsenden" verwenden, unter [Einstellungen] ► [Faxereinstellungen] ► [Andere] ► [Lautstärke einstellen] festlegen. Drücken Sie auf [Home] (🏠), nachdem Sie die Einstellungen festgelegt haben.
- Siehe "Lautstärke und Typ einstellen", Anwenderanleitung (Vollversion).

Überprüfen von Anzeigen, Symbolen und Meldungen auf dem Bedienfeld

Das Gerät benachrichtigt Sie über den Zustand des Geräts bzw. den Status einer Anwendung mit der Anzeige [Status prüfen] oder einer Meldung auf dem Bedienfeld. Überprüfen Sie den Status und beheben Sie das Problem entsprechend.

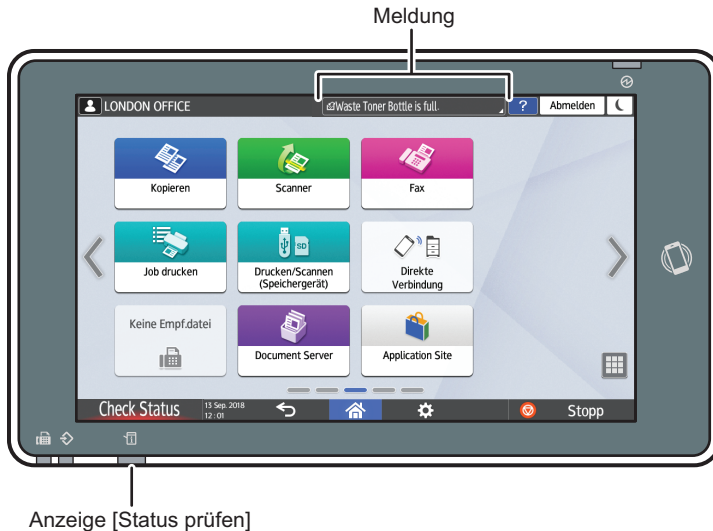

DZC702







- **Meldung**
Zeigt eine Nachricht an, die den Status des Geräts bzw. der Anwendung angibt. Drücken Sie die Nachricht, um sie im Volltext anzuzeigen. Sie können auch mehr als eine Nachricht als Liste anzeigen.
- **Anzeige [Status prüfen]**
Wenn ein Problem auftritt, z. B. ein Papierstau, leuchtet die Anzeige [Status prüfen] auf oder blinkt, und es wird eine Meldung auf dem Bildschirm angezeigt. Drücken Sie [Status prüfen], um den Status des Geräts oder der Anwendung zu überprüfen und das Problem entsprechend zu beheben.



10

Wenn ein Symbol mit einer Nachricht angezeigt wird

Wenn Sie ein Problem, wie z. B. einen Papierstau beheben müssen, wird am Anfang einer Nachricht ein Symbol angezeigt. In der folgenden Tabelle finden Sie die Bedeutung der einzelnen Symbole.

Symbol	Bedingung	Lösung und Referenz
!	Wartung oder Reparatur ist erforderlich.	Bereiten Sie die Wartung vor oder reparieren Sie gegebenenfalls das Gerät.

Symbol	Bedingung	Lösung und Referenz
	Ein Papierstau ist aufgetreten.	Sehen Sie sich die animierte Abbildung auf dem Bedienfeld an, und entfernen Sie das gestaute Papier. Siehe "Papier oder eine Vorlage ist gestaut", Anwenderanleitung (Vollversion).
	Eine Vorlage hat sich gestaut.	Sehen Sie sich die animierte Abbildung auf dem Bedienfeld an, und entfernen Sie die gestaute Vorlage. Siehe "Papier oder eine Vorlage ist gestaut", Anwenderanleitung (Vollversion).
	Das Papier ist leer.	Legen Sie das Papier in das Papiermagazin ein. S. 183 "Einlegen von Papier in das Papiermagazin"
	Der Toner ist fast aufgebraucht oder aufgebraucht.	Bereiten Sie einen Ersatztoner vor. Ersetzen Sie den Toner, wenn er leer ist. Hinweis <ul style="list-style-type: none"> Wird  angezeigt, weil zu viel Toner vorhanden ist, ziehen Sie die Druckkartusche entsprechend dem Verfahren zum Wechseln von Toner heraus, das auf dem Bildschirm angezeigt wird, und setzen Sie sie dann wieder ein. S. 249 "Austausch des Toners"
	Der Resttonerbehälter ist voll oder fast voll.	Bereiten Sie einen Ersatz-Resttonerbehälter vor. Ersetzen Sie den Behälter, wenn er voll ist.
	Heftklammern sind fast leer oder leer.	Legen Sie Ersatz-Heftklammern bereit und legen Sie diese ein, wenn die Heftklammern leer sind. S. 253 "Nachfüllen von Heftklammern"

Symbol	Bedingung	Lösung und Referenz
	Der Locherabfallbehälter ist voll.	Leeren Sie den Behälter. Siehe "Locherabfallbehälter ist voll", Anwenderanleitung (Vollversion).
	Eine Abdeckung ist geöffnet.	Vergewissern Sie sich, dass alle Abdeckungen des Geräts und der Optionen geschlossen sind.

↓ Hinweis

- Für die Namen und Kontaktinformationen von Verbrauchsmaterialien prüfen Sie [Einstellungen] ► [Abfrage]. Drücken Sie [Home]  nach Abschluss des Vorgangs, um die [Anwenderprogramm] zu schließen.
- Siehe "Kontaktinformation", Anwenderanleitung (Vollversion).

Wenn die Anzeige [Status prüfen] leuchtet oder blinkt

Die Anzeige [Status prüfen] benachrichtigt den Anwender, wenn das Gerät sofortige Aufmerksamkeit erfordert.

Blinkt rot

Das Gerät ist nicht verfügbar. Drücken Sie [Status prüfen] und beheben Sie das Problem so schnell wie möglich.

Blinkt gelb

Wartungsarbeiten am Gerät müssen bald durchgeführt werden. Führen Sie das erforderliche Verfahren aus.

Sie können den Statusbestätigungsbildschirm mit [Status prüfen] anzeigen. Überprüfen Sie auf dem Bildschirm den detaillierten Status des Geräts bzw. der Anwendung.

1. Drücken Sie [Status prüfen].

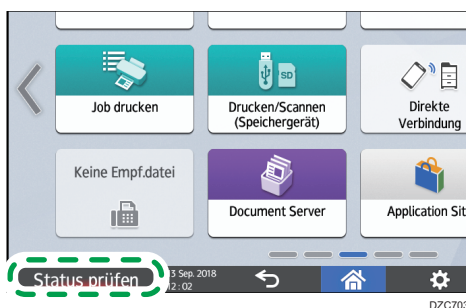

2. Drücken Sie [Prüfen], um die Details zu überprüfen, und führen Sie das erforderliche Verfahren aus.

Siehe S. 259 "Wenn ein Symbol mit einer Nachricht angezeigt wird" für Details.



⚠: Das Gerät kann nicht verwendet werden.

!: Einige der Funktionen können nicht verwendet werden oder der Toner ist fast aufgebraucht.

Hinweis

- Je nach Gerätezustand, z. B. Papierstau oder geöffnete Abdeckung, wird der Statusbestätigungsbildschirm möglicherweise automatisch angezeigt, ohne dass Sie [Status prüfen] drücken müssen.

Wenn das Gerät nicht bedient werden kann

↓ Hinweis

- Wenn eine Meldung auf dem Bildschirm angezeigt wird, überprüfen Sie die Meldung.
- Siehe Anwenderanleitung (Vollversion).
- Wenn Sie die Einstellungen in [Einstellungen] bestätigen oder ändern, drücken Sie auf [Home]  nach Abschluss des Vorgangs zum Schließen von [Einstellungen].

Wenn das Gerät auf einen Vorgang auf dem Bedienfeld nicht richtig reagiert

Bedingung	Ursache	Lösung und Referenz
Der Bildschirm des Bedienfelds leuchtet nicht.	Das Gerät befindet sich im Ruhemodus.	Berühren Sie den Bildschirm.
Wenn Sie den Bildschirm berühren, wird nichts angezeigt.	Die Stromversorgung des Geräts ist ausgeschaltet.	Prüfen Sie, dass die Netzanzeige nicht leuchtet, und schalten Sie dann die Hauptstromversorgung des Geräts ein. S. 13 "Ein- und Ausschalten der Stromversorgung"

Bedingung	Ursache	Lösung und Referenz
Das Gerät lässt sich nicht einschalten.	Der Netzstecker ist aus der Wandsteckdose gezogen.	Schließen Sie das Erdungskabel an, und stecken Sie das Netzkabel in die Steckdose. Siehe Anwenderanleitung (Vollversion).
	Das Gerät ist an ein Verlängerungskabel angeschlossen.	Sie können kein Verlängerungskabel verwenden. Nachdem Sie überprüft haben, dass der Bildschirm nicht leuchtet, wenn Sie ihn berühren und dass die Netzanzeige nicht leuchtet, entfernen Sie das Verlängerungskabel, und stecken Sie das Netzkabel direkt in die Steckdose.
	Möglicherweise liegt ein Problem mit der Steckdose vor.	Nachdem Sie überprüft haben, dass der Bildschirm nicht leuchtet, wenn Sie ihn berühren und dass die Netzanzeige nicht leuchtet, stecken Sie das Netzkabel in eine Steckdose, die erwiesenermaßen funktioniert.
Nur das Kopiersymbol wird angezeigt, wenn das Gerät eingeschaltet wird.	Alle anderen Funktionen, außer der Kopierfunktion, werden gerade gestartet.	Die für den Start einer Funktion benötigte Zeit hängt von der Funktion ab. Warten Sie einen Moment.
Nur einige Menüpunkte werden angezeigt, wenn Sie nach dem Einschalten des Geräts auf [Einstellungen] drücken.	Alle anderen Funktionen, außer der Kopierfunktion, werden gerade gestartet.	Die für den Start einer Funktion benötigte Zeit hängt von der Funktion ab. Weitere Elemente im Menü unter [Einstellungen] werden angezeigt, wenn die Funktionen gestartet werden. Warten Sie einen Moment.
Der Anmeldebildschirm wird angezeigt.	Basis-Authentifizierung, Windows-Authentifizierung oder LDAP-Authentifizierung ist festgelegt.	Geben Sie den Login-Anwendernamen und das Passwort ein, und drücken Sie auf [Anmelden] Wenden Sie sich für den Login-Anwendernamen und das Passwort an den Anwenderadministrator. S. 53 "Anmeldung über das Bedienfeld"

Bedingung	Ursache	Lösung und Referenz
Der Anwendercode-Eingabebildschirm wird angezeigt.	Anwendercode-Authentifizierung ist festgelegt.	Geben Sie den Anwendercode ein und drücken Sie auf [OK]. Konsultieren Sie den Anwenderadministrator bezüglich des Anwendercodes.
Eine Funktion wird nicht ausgeführt, bzw. Sie können einen Vorgang nicht ausführen.	Es wird eine weitere Funktion ausgeführt, die nicht gleichzeitig mit der angegebenen Funktion verwendet werden kann.	Warten Sie, bis die laufende Funktion beendet ist, und führen Sie dann den nächsten Vorgang aus. Einzelheiten zu Funktionen, die nicht gleichzeitig verwendet werden können, finden Sie im folgenden Abschnitt: S. 417 "Funktionskompatibilität" Wenn eine Sicherung des Adressbuchs mit Web Image Monitor oder einer anderen Methode erstellt wird, wird die nächste Funktion ausgeführt, nachdem die Sicherung abgeschlossen ist.
Die Taste reagiert nicht, oder eine andere Taste wird aktiviert.	Am Gerät tritt vorübergehend eine Fehlfunktion auf.	Schalten Sie das Gerät aus, warten Sie 10 Sekunden oder länger, nachdem Sie sich vergewissert haben, dass die Netzanzeige ausgeschaltet ist, und schalten Sie es dann wieder ein. S. 13 "Ein- und Ausschalten der Stromversorgung"
Multi-Touch, wie Auf- und Zuziehen, funktioniert nicht richtig.	Ein Gerät oder eine Vorrichtung erzeugt Lärm in der Nähe.	
Sie können den Kopiervorgang auch dann nicht unterbrechen, wenn Sie [Stopp] drücken, während die Kopierfunktion läuft.	Am Gerät tritt vorübergehend eine Fehlfunktion auf.	
Sie können den Kopier- oder Scanvorgang auch dann nicht unterbrechen, wenn Sie während der Kopierfunktion [Stopp] drücken, und der Anmeldebildschirm angezeigt wird.	Basis-Authentifizierung, Windows-Authentifizierung oder LDAP-Authentifizierung ist festgelegt, und der Anwender, der den Kopier- oder Scanvorgang gestartet hat, hat sich abgemeldet.	Melden Sie sich beim System als der Anwender an, der den Kopier- oder Scanvorgang gestartet hat, bzw. als Systemadministrator, und drücken Sie [Stopp].

Bedingung	Ursache	Lösung und Referenz
Die Hilfe wird nicht angezeigt, wenn Sie auf [Hilfe] () drücken.	Die aktuell verwendete Anwendung unterstützt die Hilfe-Funktion nicht oder  ist ausgegraut, da "Papierstau" oder eine andere Meldung angezeigt wird.	Die Hilfe-Funktion kann nicht verwendet werden, wenn  ausgegraut ist. Schließen Sie die Anwendung oder Meldung, und versuchen Sie es erneut.
	 ist ausgegraut, da der Anwender keine Berechtigung für die Browser-Funktion hat.	Die Hilfe-Funktion kann nicht verwendet werden, wenn der Anwender keinen Zugriff auf die Browser-Funktion hat. Falls  dauerhaft ausgegraut ist, wenden Sie sich an den Anwenderadministrator, um zu prüfen, ob Sie Zugriff auf die Browser-Funktion haben. Der Anwenderadministrator kann die Zugriffsrechte im Adressbuch ändern. Siehe Anwenderanleitung (Vollversion).
Der Bildschirm wechselt zum Webbrowser, wenn [Hilfe] () gedrückt wird, aber der Inhalt der Hilfe wird nicht angezeigt.	Das Gerät ist nicht korrekt mit dem Netzwerk verbunden.	Prüfen Sie unter [Webbrowser], ob Sie eine Webseite anzeigen können. Falls keine Webseite angezeigt werden kann, prüfen Sie, ob das Gerät korrekt mit dem Netzwerk verbunden ist. Siehe Anwenderanleitung (Vollversion).
	Der Browser ist so konfiguriert, dass er keine Cookies speichert.	Überprüfen Sie, dass das Kontrollkästchen [Webbrowser] ► [Menü] () ► [Einstellungen] ► [Datenschutz & Sicherheit] ► [Cookies akzeptieren] ausgewählt ist.
Der Bildschirm bleibt eingeschaltet und das Gerät wechselt nicht in den Ruhemodus, wenn Sie [Energiesparen] () drücken.	Das Gerät befindet sich in einem Zustand, in dem das Gerät nicht in den Ruhemodus wechseln kann.	Überprüfen Sie die Bedingungen, unter denen das Gerät nicht in den Ruhemodus wechselt. S. 13 "Ein- und Ausschalten der Stromversorgung"

Bedingung	Ursache	Lösung und Referenz
Das Gerät schaltet sich nicht innerhalb von sieben Minuten nach dem Drücken des Hauptschalters ab.	Der Herunterfahrvorgang konnte nicht normal ausgeführt werden.	Drücken Sie den Hauptschalter erneut.
Die Stromversorgung des Geräts wird automatisch ausgeschaltet.	[Hauptstrom Aus] ist im Wochentimer festgelegt.	Überprüfen Sie [Wochen-Timer: Einfache Einstellungen] und [Wochen-Timer Detail. Einstellungen] in [Einstellungen] ► [Systemeinstellungen] ► [Datum/Uhrzeit/Timer] ► [Timer].

Wenn das Gerät nicht korrekt auf einen Vorgang von einem Computer reagiert

Bedingung	Ursache	Lösung und Referenz
Wenn Sie das Adressbuch von Device Manager NX verwenden, wird ein Passwortfehler angezeigt, auch wenn Sie den richtigen Anwendernamen und das Passwort für den Anwendernamen eingeben.	Ein Zertifikat ist nicht auf dem Computer installiert, wenn SSL/TLS auf dem Gerät aktiviert ist.	Installieren Sie das Zertifikat auf dem Computer. Konsultieren Sie Ihren Netzwerkadministrator bezüglich des Zertifikats.
	Unter „Treiber-Verschlüsselungscode: Verschlüsselungsart“ ist ein anderes Element als [Einf. Verschl.] spezifiziert.	Legen Sie [Einfache Verschlüsselung] in "Treib.-Verschl.code: Verschl.stär." in [Einstellungen] ► [Systemeinstellungen] ► [Einstellungen für Administrator] ► [Sicherheit] ► [Erweiterte Sicherheitseinstellungen] fest.

Bedingung	Ursache	Lösung und Referenz
<p>Sie können auf das Gerät nicht mit Web Image Monitor zugreifen.</p>	<p>Es besteht ein Problem mit der Verbindung zwischen dem Gerät und dem Computer.</p>	<p>Überprüfen Sie das Kabel, das Gerät und Computer verbindet, trennen Sie das Kabel, und schließen Sie es erneut an. Überprüfen Sie außerdem die Verbindung zum Hub oder Router, und schalten Sie das Gerät wenn möglich aus- und wieder ein. Als nächstes schalten Sie das Gerät aus, warten Sie 10 Sekunden oder länger, nachdem Sie sich vergewissert haben, dass die Netzanzeige ausgeschaltet ist, und schalten Sie dann das Gerät ein.</p> <p>S. 13 "Ein- und Ausschalten der Stromversorgung"</p>
	<p>Ein Proxy-Server ist festgelegt.</p>	<p>Geben Sie in der Proxyeinstellung des Webbrowsers die IP-Adresse des Geräts als Ausnahme an. Sie können die IP-Adresse unter [Status prüfen] ► "Netzwerk" prüfen.</p>
<p>"Es gibt ein Problem mit dem Sicherheitszertifikat dieser Webseite." wird angezeigt und Sie können keine Verbindung zum Gerät herstellen, wenn Sie mit Web Image Monitor auf das Gerät zugreifen.</p>	<p>[SSL- / TLS-Kommunikation erlauben] ist auf [Nur Chiffretext] festgelegt.</p>	<ul style="list-style-type: none"> • Klicken Sie auf [Laden dieser Website fortsetzen (nicht empfohlen)]. • Um festzulegen, dass die Meldung nicht angezeigt wird, melden Sie sich im Administratormodus am Gerät an und legen Sie [Chiffretext/Klartext] bei [SSL/TLS] ► "SSL-/TLS-Kommunikation erlauben" unter [Geräteverwaltung] ► [Einstellungen] ► "Sicherheit" fest.
	<p>"https" wurde am Anfang der URL eingegeben.</p>	<p>Geben Sie nach "http" kein "s" ein.</p>

Wenn eine Meldung angezeigt wird und das Gerät nicht betrieben werden kann

Meldung	Bedingung	Lösung und Referenz
"Kundendienstruf" SCxxx-xx Kontakt Geräteseriennummer	Das Gerät muss repariert werden.	Reparieren Sie gegebenenfalls das Gerät.
"Funktionsstörungen" SCxxx-xx Kontakt Geräteseriennummer	Eine Fehlfunktion, die Wartung oder Reparatur erfordert, ist aufgetreten.	<p>Bereiten Sie die Wartung vor oder reparieren Sie gegebenenfalls das Gerät.</p> <ul style="list-style-type: none"> • Wenn Sie in einer Meldung aufgefordert werden, das Gerät aus- und wieder einzuschalten, können Sie das Problem möglicherweise lösen, indem Sie das Gerät ausschalten, 10 Sekunden oder länger warten und sicherstellen, dass die Netzanzeige ausgeschaltet ist, und dann das Gerät wieder einschalten. <p>S. 13 "Ein- und Ausschalten der Stromversorgung"</p> <ul style="list-style-type: none"> • Wenn "Auf [Abbrechen] drücken, um Funktionen abzubrechen." angezeigt wird, können Sie das Gerät mit Ausnahme der Funktion, in der die Fehlfunktion auftritt, weiter verwenden, nachdem Sie [Stornieren] gedrückt haben.
"Bitte warten."	Das Gerät kehrt aus dem Ruhemodus zurück.	<p>Warten Sie einen Moment. Schalten Sie das Gerät aus, wenn die Meldung nach fünf Minuten weiterhin angezeigt wird. Warten Sie 10 Sekunden oder länger, nachdem Sie sich vergewissert haben, dass die Netzanzeige ausgeschaltet ist, und schalten Sie das Gerät dann ein.</p> <p>S. 13 "Ein- und Ausschalten der Stromversorgung"</p>

Meldung	Bedingung	Lösung und Referenz
"Bitte warten."	Das Gerät bereitet eine Funktion vor oder führt den Bildstabilisierungsprozess durch.	Warten Sie eine Weile und schalten Sie das Gerät nicht aus.
	Die Umgebungstemperatur liegt außerhalb des für den Gerätebetrieb angegebenen Temperaturbereichs.	<p>Prüfen Sie, ob die Raumtemperatur den betrieblichen Anforderungen des Geräts entspricht. Wenn das Gerät gerade an den aktuellen Standort gebracht wurde, lassen Sie es einige Zeit stehen, und lassen Sie es sich vor der Verwendung an die Umgebung anpassen. Siehe Anwenderanleitung (Vollversion).</p> <p>Wenn die Meldung nach fünf Minuten auch dann noch angezeigt wird, wenn die Raumtemperatur innerhalb der Spezifikationen liegt, warten Sie nach dem Überprüfen, dass die Netzanzeige ausgeschaltet ist, 10 Sekunden oder länger, und schalten Sie das Gerät dann ein.</p> <p>S. 13 "Ein- und Ausschalten der Stromversorgung"</p>
"Bitte warten."	Ein Verbrauchsmaterial wie beispielsweise Toner wurde nachgefüllt.	<p>Warten Sie eine Weile und schalten Sie das Gerät nicht aus. Schalten Sie das Gerät aus, wenn die Meldung nach fünf Minuten weiterhin angezeigt wird. Warten Sie 10 Sekunden oder länger, nachdem Sie sich vergewissert haben, dass die Netzanzeige ausgeschaltet ist, und schalten Sie das Gerät dann ein.</p> <p>S. 13 "Ein- und Ausschalten der Stromversorgung"</p>
"Wird heruntergefahren... Bitte warten. Hauptstrom wird automatisch abgeschaltet. Maximale Wartezeit: 2 Minute(n)"	Die Stromversorgung des Geräts wurde während des Starts oder im Standby-Modus ausgeschaltet.	Warten Sie, bis das Gerät ausgeschaltet ist.

 **Hinweis**

- Wenn die Meldung auch dann noch angezeigt wird, nachdem Sie die Vorgänge wie in der folgenden Meldung beschrieben ausgeführt haben, kann vorübergehend eine Fehlfunktion am Gerät auftreten. Schalten Sie das Gerät aus, warten Sie 10 Sekunden oder länger, nachdem Sie sich vergewissert haben, dass die Netzanzeige ausgeschaltet ist, und schalten Sie dann das Gerät ein.
- S. 13 "Ein- und Ausschalten der Stromversorgung"
 - "Abdeckung geöffnet"
 - "Toner nachfüllen"/"Heftklammern nachfüllen"
 - "Resttonerbehälter austauschen"/"Locherabfallbehälter ist voll"
 - "Vorlage auf dem Vorlagenglas"
 - "Kein Papier."
 - "Testmagazin"
 - "Versatzablage"

Wenn während der Verwendung der Kopierfunktion eine Meldung angezeigt wird

Meldung	Bedingung	Lösung und Referenz
"Vorlagenformat nicht erkannt"	Eine Vorlage ist nicht richtig im Gerät eingelegt.	Die Vorlage richtig einlegen. Wenn Sie eine Vorlage auf das Vorlagenglas legen, erkennt das Gerät das Vorlagenformat, wenn Sie die Vorlagenglasabdeckung oder den ADF öffnen und schließen. Öffnen Sie die Abdeckung oder den ADF beim Einlegen einer Vorlage um mehr als 30 Grad.
	Eine Vorlage mit einem schwer erkennbarem Format, auch im Standardformat, wie z. B. eine Folie oder ein Papier mit Haftnotizen, wird auf dem Gerät platziert.	Wenn Sie eine Vorlage mit einem schwer erkennbarem Format scannen, legen Sie das Papierformat in [Papierauswahl] fest. Wenn Sie eine vergrößerte oder verkleinerte Kopie erstellen, wählen Sie ein anderes Element als [An Pap.form. anpass.] aus. Siehe Anwenderanleitung (Vollversion).
	Eine Vorlage mit einem benutzerdefinierten Format wird im Gerät eingelegt.	Wenn Sie eine Vorlage mit einem benutzerdefinierten Format scannen, geben Sie das Vorlagenformat unter [Vorlageneinstell.] ► [Vorlagenformat] ► [Benutzerdef. Format] an.
"Cannot XXX paper of this size." "XXX ist bei diesem Papierformat nicht verfügbar." (("2-seit. Kopie" oder der Finishing-Typ wird anstelle von XXX angezeigt)	Ein Papierformat, das beim Duplexkopieren oder beim angegebenen Endbearbeitungstyp nicht unterstützt wird, wurde angegeben.	Überprüfen Sie das Papierformat, das beim Duplexkopieren unterstützt wird, sowie den angegebenen Endbearbeitungstyp, und legen Sie das unterstützte Papier ein. S. 350 "Liste der Spezifikationen für Standardfunktionen"



Meldung	Bedingung	Lösung und Referenz
"Maximale Anzahl an Blättern überschritten, die verwendet werden kann. Kopiervorgang wird gestoppt."	Wenn die Volumenbegrenzung für das Kopiervolumen aktiviert ist, wurde das Kopieren abgebrochen, weil das Kopiervolumen des Anwenders die für den Anwender festgelegte Obergrenze überschritten hat.	Wenden Sie sich an den Anwenderadministrator, um Einzelheiten zur Kopiervolumeneinschränkung zu erhalten. Der Anwenderadministrator kann den Grenzwert für die Verwendung des Kopiervolumens ändern. Siehe "Festlegen des maximalen Druckvolumens für jeden Anwender", Anwenderanleitung (Vollversion).
"Nächste(n) Vorlage(n) einlegen, dann [Start] drücken."	Duplexkopieren ist festgelegt.	Wenn Sie nicht auf beide Seiten kopieren, löschen Sie die Kontrollkästchen [1-seitig→2-seitig] und [2-seitig→2-seitig].
"Hefikapazität ist überschritten."	Die Anzahl der Blätter, die zusammengeheftet werden können, wurde überschritten.	Überprüfen Sie die Anzahl der Blätter, die gleichzeitig geheftet werden können, und reduzieren Sie die Anzahl der Blätter in der Vorlage, die im Gerät eingelegt ist. S. 368 "Liste der Spezifikationen für externe Optionen"

Wenn eine Meldung bei der Verwendung von Document Server angezeigt wird

Einzelheiten zu den Meldungen, die beim Drucken eines Dokuments angezeigt werden, finden Sie in den Beschreibungen der Meldungen, die in der Kopierfunktion angezeigt werden.

S. 272 "Wenn während der Verwendung der Kopierfunktion eine Meldung angezeigt wird"

Meldung	Bedingung	Lösung und Referenz
"Ordner kann nicht gelöscht werden, da er gesperrte Dateien enthält. Wenden Sie sich an den Datei-Administrator."	Der Ordner enthält ein gesperrtes Dokument.	Fordern Sie den Dateiaministrator auf, das Dokument zu entsperren. Der Dateiaministrator kann Dokumente entsperren. Siehe "Festlegen von Zugriffsberechtigungen für in Document Server gespeicherte Dokumente", Anwenderanleitung (Vollversion).
"Vorlagenformat kann nicht erkannt werden. \nLegen Sie das Vorlagenformat oder Seitenverhältnis der Kopie fest."	Es ist keine Vorlage im Gerät eingelegt.	Die Vorlage richtig einlegen. Wenn Sie eine Vorlage auf das Vorlagenglas legen, erkennt das Gerät das Vorlagenformat, wenn Sie die Vorlagenglasabdeckung oder den ADF öffnen und schließen. Öffnen Sie die Abdeckung oder den ADF beim Einlegen einer Vorlage um mehr als 30 Grad.
	Eine Vorlage mit einem schwer erkennbarem Format, auch im Standardformat, wie z. B. eine Folie oder ein Papier mit Haftnotizen, wird auf dem Gerät platziert.	Wenn Sie eine Vorlage mit einem schwer zu erkennenden Format scannen, geben Sie das Papiermagazin an. Wenn Sie eine vergrößerte oder verkleinerte Kopie erstellen, wählen Sie ein anderes Element als [An Papierformat anpassen] aus. Siehe Anwenderanleitung (Vollversion).
	Eine Vorlage mit einem benutzerdefinierten Format ist im Gerät eingelegt.	Geben Sie beim Scannen einer Vorlage mit benutzerdefinierter Größe unter [Vorlageneinstellung] ► [Vorlagenformat] ► [Benutzerdef. Format] das Vorlagenformat an.

Meldung	Bedingung	Lösung und Referenz
"Anzeige der Vorschau dieser Seite ist nicht möglich. "	Das Format der Bilddaten ist beschädigt.	Drücken Sie auf [Bestätig.] , um den Vorschaubildschirm ohne Miniaturansicht anzuzeigen. Wenn die Bilddaten mehrere Seiten umfassen, drücken Sie   , um eine andere Seite anzuzeigen.
"Für Daten mit gemischten Funktionen kann der Magazin- oder Broschürenmodus nicht verwendet werden. "	Ein in der Kopierfunktion gescanntes Dokument und ein in der Druckerfunktion gespeichertes Dokument wurden zusammen ausgewählt, und [Broschüre] oder [Zeitschrift] ist festgelegt.	Sie können nicht [Broschüre] oder [Zeitschrift] für ein Dokument festlegen, das in verschiedenen Funktionen gespeicherte Daten enthält.
"Der ausgewählte Ordner ist gesperrt. Bitte wenden Sie sich an den Datei-Administrator."	Ein falsches Passwort wurde 10 Mal während bei der Ausführung eines Vorgangs für einen passwortgeschützten Ordner eingegeben, und der Ordner ist gesperrt.	Fordern Sie den Dateiadministrator auf, den Ordner zu entsperren. Ordner können vom Dateiadministrator entsperrt werden. Siehe Anwenderanleitung (Vollversion).

Wenn während der Verwendung der Faxfunktion eine Meldung angezeigt wird

↓ Hinweis

- Drücken Sie beim Überprüfen oder Ändern der Einstellungen in [Anwenderprogramm] nach dem Schließen der [Anwenderprogramm] auf [Home] ()

Meldungen, die während des Betriebs erscheinen, oder wenn Senden/Empfangen eines Faxes nicht ausgeführt werden kann

Meldung	Bedingung	Lösung und Referenz
"Vorlagenformat nicht erkennbar. "	Eine Vorlage ist nicht richtig im Gerät eingelegt.	Die Vorlage richtig einlegen. Wenn Sie eine Vorlage auf das Vorlagenglas legen, erkennt das Gerät das Vorlagenformat, wenn Sie die Vorlagenglasabdeckung oder den ADF öffnen und schließen. Öffnen Sie die Abdeckung oder den ADF beim Einlegen einer Vorlage um mehr als 30 Grad.
	Eine Vorlage mit einem schwer erkennbarem Format, selbst in einem Standardformat, wie z. B. eine Folie oder Papier mit Haftnotizen oder ein benutzerdefiniertes Vorlagenformat, ist im Gerät eingelegt.	Legen Sie [Scan-Format] in [Sendeeinstellungen] fest.
"Zurzeit ist kein E-Mail-Empfang möglich. "	Das Gerät erhält eine E-Mail-Benachrichtigung auf Anfrage (eine Abfrage-E-Mail vom Administrator) und der manuelle Empfang kann nicht durchgeführt werden.	Warten Sie eine Weile und drücken Sie [Manueller Empfang: E-Mail].

Meldung	Bedingung	Lösung und Referenz
"Fehler aufgetreten. Senden wurde abgebrochen."	Eine Vorlage wurde beim Senden eines Faxes gestaut.	Drücken Sie auf [Bestätig.], entfernen Sie die gestaute Vorlage, und senden Sie das Fax erneut.
	Im Gerät ist vorübergehend ein Fehler aufgetreten, oder die Leitung wurde gestört, z. B. durch übermäßiges Rauschen oder Übersprechen.	Drücken Sie auf [Bestätig.] und senden Sie das Fax erneut.
"Funktionsstörung ist aufgetreten. Vorgang wird abgebrochen."	Die Stromversorgung des Geräts wurde beim Empfang eines Internet-Fax unterbrochen.	Selbst wenn Sie das Gerät sofort einschalten, können Sie den Empfang möglicherweise erst wieder aufnehmen, wenn die Zeitüberschreitung, abhängig von den Einstellungen des E-Mail-Servers, abgelaufen ist. Warten Sie einen Moment. Um das Fax manuell zu empfangen, warten Sie, bis die Zeit abgelaufen ist, und führen Sie dann den Empfang am Gerät aus. Wenden Sie sich bezüglich der Länge der Zeitüberschreitung an den Administrator.
"Speicher voll. Weiteres Scannen nicht möglich. Es werden nur die gescannten Seiten gesendet."	Die Speicherkapazität ist erschöpft.	Drücken Sie auf [Bestätig.], um in den Bereitschaftszustand zurückzukehren und die bereits gescannten und gespeicherten Seiten zu senden. Überprüfen Sie den Übertragungsergebnisbericht auf nicht gesendete Seiten, und senden Sie diese Seiten später.
"Einige ungültige Ziele enthalten. Möchten Sie nur gültige Ziele auswählen?"	Ein Ordnerziel ist in der Gruppe enthalten.	Wenn Sie ein Fax an ein anderes Ziel als ein Ordnerziel senden, drücken Sie auf [Auswählen].

Hinweis

- Wenn die JPEG-/PDF-Datei, die an eine E-Mail angehängt ist, an das Gerät gesendet wird, prüfen Sie die Meldung und beheben Sie das Problem entsprechend.
- S. 293 "Wenn während der Verwendung der Druckerfunktion eine Meldung angezeigt wird"

Meldungen, die erscheinen, wenn das Gerät keine Verbindung zum Netzwerk herstellen kann

Einzelheiten über Ihre Netzwerkkumgebung erfahren Sie beim Netzwerk-Administrator.

Meldung	Bedingung	Lösung und Referenz
"Überprüfen, ob Netzwerkprobleme vorliegen. [14-01]"	Das Zielgerät hat nicht geantwortet.	<ul style="list-style-type: none"> Überprüfen Sie, ob der als Ziel angegebene Computer ordnungsgemäß funktioniert und mit dem Netzwerk verbunden ist. Prüfen Sie, ob das Gerät korrekt mit dem Netzwerk verbunden ist.
"Überprüfen, ob Netzwerkprobleme vorliegen. [14-03]"	Sie sind nicht berechtigt, auf den freigegebenen Ordner zuzugreifen, der als Ziel angegeben wurde.	Überprüfen Sie die Zugriffsberechtigungeinstellungen des freigegebenen Ordners auf dem Zielcomputer. S. 148 "Scannen von Dokumenten und Senden der gescannten Daten an einen Ordner"
"Überprüfen, ob Netzwerkprobleme vorliegen. [14-07]"	Der freigegebene Ordner, der als Übertragungsziel angegeben wurde, kann bei der Ordnerübertragung nicht gefunden werden.	Einen freigegebenen Ordner auf dem Computer anlegen. Um den Ordnernamen zu überprüfen, wählen Sie das Ziel im Adressbuch aus, drücken Sie [Bearbeiten] und prüfen Sie den Pfad im Feld "Pfad" unter [Ziele] auf der Registerkarte ► [Ordner]. Siehe Anwenderanleitung (Vollversion).
	Der verfügbare Festplattenspeicher auf dem Zielcomputer reicht für die Ordnerübertragung nicht aus.	überprüfen Sie, ob der als Übertragungsziel angegebene Computer ausreichend Speicherplatz zur Verfügung hat.
"Überprüfen, ob Netzwerkprobleme vorliegen. [14-09]"	Das im Adressbuch registrierte Passwort ist bei der Ordnerübertragung ungültig.	Wählen Sie das Weiterleitungsziel im Adressbuch, drücken Sie [Bearbeiten] und legen Sie in der Registerkarte [Ziele] ► [Ordner] ► [Ordnerauth.info] ein Passwort fest.

Meldung	Bedingung	Lösung und Referenz
"Überprüfen, ob Netzwerkprobleme vorliegen. [14-33]"	[Fax E-Mail Account] ist nicht angegeben.	Registrieren Sie E-Mail-Adresse, Benutzername und Passwort in [Einstellungen] ► [Fax-Einstellungen] ► [Detaillierte Eingangseinstellungen] ► [Fax-E-Mail-Konto].
"Überprüfen, ob Netzwerkprobleme vorliegen. [14-51]"	Das Ziel für die Ordnerübertragung wurde aus dem Adressbuch gelöscht.	Registrieren Sie den Zielordner im Adressbuch. Siehe Anwenderanleitung (Vollversion).
"Überprüfen, ob Netzwerkprobleme vorliegen. [15-11]"	Der POP3-(IMAP4-)Server konnte nicht gefunden werden.	Prüfen Sie die Einstellungen in [Empfangsprotokoll], [POP3- / IMAP4-Einstellungen] und [E-Mail-Kommunikationsanschluss] in [Einstellungen] ► [Systemeinstellungen] ► [Senden (E-Mail/ Ordner)] ► [E-Mail].
	Der DNS-Server konnte nicht gefunden werden.	Überprüfen Sie die Einstellung [DNS-Konfiguration] in [Einstellungen] ► [Systemeinst.] ► [Netzwerk/Schnittstelle].
	Das Gerät ist nicht mit dem Netzwerk verbunden.	Prüfen Sie, ob das Gerät korrekt mit dem Netzwerk verbunden ist.
"Die Netzwerkverbindung ist fehlgeschlagen. Zugriff auf den SIP-Server nicht möglich. Bitte überprüfen Sie die Adresseinstellung des SIP-Servers oder andere Einstellungen des SIP-Servers. "	Auf den SIP-Server konnte nicht zugegriffen werden.	Geben Sie die korrekte "SIP-Server IP-Adresse" in [Einstellungen] ► [FaxEinstellungen] ► [Detaillierte Eingangseinstellungen] ► [IP-FaxEinstellungen] ► [SIP-Einstellungen] an. Siehe Anwenderanleitung (Vollversion).
"Netzwerkkommunikation ist fehlgeschlagen. Normale Verbindung mit Ziel nicht möglich, da keine IP-Fax-Funktionskompatibilität zwischen dem Ziel und diesem Gerät besteht. "	Das Zielgerät kann keine Verbindung mit der IP-Fax-Funktion des Geräts herstellen.	Das Senden eines Faxes über die IP-Fax-Funktion ist nicht möglich. Senden Sie das Fax, wenn möglich, über die G3-Leitung.

Meldung	Bedingung	Lösung und Referenz
"Netzwerkkommunikation ist fehlgeschlagen. Registrieren dieses Geräts am SIP-Server nicht möglich. Bitte die Adresseinstellung des SIP-Servers oder andere Einstellungen des SIP-Servers prüfen. "	Der SIP-Server hat die Registrierung des Anwernamens abgelehnt.	Geben Sie die korrekte "SIP-Server IP-Adresse" und den "SIP-Anwername" in [Einstellungen] ► [Faxeneinstellungen] ► [Detaillierte Eingangseinstellungen] ► [IP-Faxeneinstellungen] ► [SIP-Einstellungen] an. Siehe Anwenderanleitung (Vollversion).
"Netzwerkkommunikation ist fehlgeschlagen. Verbind. mit POP-/IMAP-Server fehlgeschl. Bitte Geräteeinstellungen sowie den Status des Servers und des Netzwerks prüfen. "	Der POP3-(IMAP4-)Server konnte nicht gefunden werden.	Prüfen Sie die Einstellungen in [Empfangsprotokoll], [POP3- / IMAP4-Einstellungen] und [E-Mail-Kommunikationsanschluss] in [Einstellungen] ► [Systemeinstellungen] ► [Senden (E-Mail/Ordner)] ► [E-Mail].
	Der DNS-Server konnte nicht gefunden werden.	Überprüfen Sie die Einstellung [DNS-Konfiguration] in [Einstellungen] ► [Systemeinst.] ► [Netzwerk/Schnittstelle].
	Das Gerät ist nicht mit dem Netzwerk verbunden.	Prüfen Sie, ob das Gerät korrekt mit dem Netzwerk verbunden ist.

Meldung	Bedingung	Lösung und Referenz
"Die Netzwerkverbindung ist fehlgeschlagen. Die Verbindung zum Ziel konnte nicht hergestellt werden. Bitte prüfen Sie, ob das Ziel korrekt ist sowie den Status des Zielgeräts. "	Der SMTP-Server konnte nicht gefunden werden.	Überprüfen Sie [SMTP-Server] in [Einstellungen] ► [Systemeinstellungen] ► [Senden (E-Mail/Ordner)] ► [E-Mail].
	Der DNS-Server konnte nicht gefunden werden.	Überprüfen Sie [DNS-Konfiguration] in [Einstellungen] ► [Systemeinstellungen] ► [Netzwerk/Schnittstelle].
	Das Gerät ist nicht mit dem Netzwerk verbunden.	Prüfen Sie, ob das Gerät korrekt mit dem Netzwerk verbunden ist.
	Die Kommunikation mit dem für die Ordnerübertragung angegebenen Ziel konnte nicht ordnungsgemäß hergestellt werden.	<ul style="list-style-type: none"> Überprüfen Sie, ob der als Übertragungsziel angegebene Computer ordnungsgemäß funktioniert und mit dem Netzwerk verbunden ist. Überprüfen Sie die Übertragungseinstellungen. Siehe Anwenderanleitung (Vollversion).
	Das Ziel konnte nicht gefunden werden, wenn das Fax ohne Verwendung des SMTP-Servers gesendet wurde.	Überprüfen Sie, ob das Ziel korrekt angegeben wurde. Siehe Anwenderanleitung (Vollversion).
"Netzwerkkommunikation ist fehlgeschlagen. Verbinden mit Zielordner fehlgeschlagen. Bitte prüfen, ob das Ziel korrekt ist, und die Einstellungen des Zielgeräts prüfen. "	Der freigegebene Ordner, der als Ziel für die Ordnerübertragung angegeben wurde, kann nicht gefunden werden.	Geben Sie das Ziel aus dem Adressbuch an, drücken Sie [Bearbeiten] und überprüfen Sie, dass die Einstellungen in der Registerkarte [Ziele] ► [Ordner] mit dem Ordnernamen und dem Pfad des freigegebenen Ordners auf dem Zielcomputer übereinstimmt. Wenn der freigegebene Ordner auf dem Zielcomputer gelöscht wurde, erstellen Sie den Ordner. Siehe Anwenderanleitung (Vollversion).

Meldung	Bedingung	Lösung und Referenz
"Die Netzwerkverbindung ist fehlgeschlagen. Senden fehlgeschlagen. Bitte überprüfen Sie den Status des Zielgeräts und sowohl die Authentifizierungseinstellung des Zielgeräts als auch dieses Geräts. "	Beim Senden einer E-Mail ohne Verwendung des SMTP-Servers tritt eine Fehlfunktion auf dem SMTP-Server oder dem als Ziel angegebenen Computer auf.	Überprüfen Sie, ob der SMTP-Server und der als Übertragungsziel angegebene Computer ordnungsgemäß funktionieren.
"Die Netzwerkverbindung ist fehlgeschlagen. Senden fehlgeschlagen. Bitte überprüfen Sie den Status des Zielgeräts und den verbleibenden Speicher. "	Auf einem SMTP-Server, dem Computer, der als Ziel für die Ordnerübertragung festgelegt wurde, oder dem Computer, der beim Senden einer E-Mail ohne Verwendung des SMTP-Servers als Ziel angegeben wurde, ist kein freier Speicherplatz verfügbar.	Stellen Sie sicher, dass auf dem SMTP-Server und dem Zielcomputer freier Speicherplatz verfügbar ist.
"Die Netzwerkverbindung ist fehlgeschlagen. Senden fehlgeschlagen. Bitte überprüfen Sie, ob das Ziel korrekt ist. "	Das angegebene Ziel existiert nicht.	Überprüfen Sie die Ziel-E-Mail-Adresse, und geben Sie sie gegebenenfalls erneut ein.
	Das Ziel konnte nicht gefunden werden, wenn das Fax ohne Verwendung des SMTP-Servers gesendet wurde.	Überprüfen Sie, ob das Ziel korrekt angegeben wurde. Siehe Anwenderanleitung (Vollversion).

Meldung	Bedingung	Lösung und Referenz
"Die Netzwerkverbindung ist fehlgeschlagen. Senden fehlgeschlagen. Bitte überprüfen Sie den Status und die Einstellungen des Zielgeräts. "	Auf einem SMTP-Server, dem Computer, der als Ziel für die Ordnerübertragung festgelegt wurde, oder dem als Ziel angegebenen Computer tritt eine Fehlfunktion auf, wenn eine E-Mail ohne Verwendung des SMTP-Servers gesendet wird.	Überprüfen Sie, ob der SMTP-Server und der Zielcomputer ordnungsgemäß funktionieren.
"Die Netzwerkverbindung ist fehlgeschlagen. Senden fehlgeschlagen. Bitte überprüfen Sie die Zugriffsberechtigungs-einstellung des Ziels. "	Auf einem SMTP-Server, dem Computer, der als Ziel für die Ordnerübertragung festgelegt wurde, oder dem als Ziel angegebenen Computer tritt eine Fehlfunktion auf, wenn eine E-Mail ohne Verwendung des SMTP-Servers gesendet wird.	Überprüfen Sie, ob der SMTP-Server und die Zielcomputer ordnungsgemäß funktionieren.
	Der freigegebene Ordner, der als Übertragungsziel angegeben wurde, kann bei der Ordnerübertragung nicht gefunden werden.	Einen freigegebenen Ordner auf dem Computer anlegen. Um den Ordnernamen zu überprüfen, wählen Sie das Ziel im Adressbuch aus, drücken Sie [Bearbeiten] und prüfen Sie den Pfad im Feld "Pfad" unter [Ziele] auf der Registerkarte ► [Ordner]. Siehe Anwenderanleitung (Vollversion).
	Der Anwendername und/oder das Passwort, die im Adressbuch registriert sind, sind ungültig, wenn die Ordnerübertragung ausgeführt wird.	Wählen Sie das Weiterleitungsziel im Adressbuch, drücken Sie [Bearbeiten] und geben Sie in der Registerkarte [Ziele] ► [Ordner] ► [Ordnerauthent.info] erneut an. Siehe Anwenderanleitung (Vollversion).

Meldung	Bedingung	Lösung und Referenz
"Die Netzwerkverbindung ist fehlgeschlagen. Senden fehlgeschlagen. Bitte überprüfen Sie die Einstellung der E-Mail-Adresse des Administrators. "	Die Administrator-E-Mail-Adresse ist nicht registriert, wenn der Computer zum Senden von Aufzeichnungen per E-Mail konfiguriert ist.	<ul style="list-style-type: none"> Geben Sie [Einstellungen] ► [Systemeinstellungen] ► [Senden (E-Mail/Ordner)] ► [E-Mail] ► [Administrator-E-Mail-Adresse] an. Wenn Sie das Gerät so konfigurieren, dass keine Datensätze per E-Mail gesendet werden, ändern Sie den aktuellen Wert der Bitnummer [4] unter Schalturnummer [21] in [Einstellungen] ► [Fax-einstellungen] ► [Detaillierte Eingangseinstellungen] ► [Parametereinstellung] ► [Parametereinstellung]. Siehe Anwenderanleitung (Vollversion).
"Die Netzwerkverbindung ist fehlgeschlagen. Senden fehlgeschlagen. Bitte überprüfen Sie Anwendername und -passwort. "	Der Anwendername und/oder das Passwort, die im Adressbuch registriert sind, sind ungültig, wenn die Ordnerübertragung ausgeführt wird.	Wählen Sie das Weiterleitungsziel im Adressbuch, drücken Sie [Bearbeiten] und geben Sie in der Registerkarte [Ziele] ► [Ordner] ► [Ordnerauthent.info] erneut an. Siehe Anwenderanleitung (Vollversion).
"Die Netzwerkverbindung ist fehlgeschlagen. Senden fehlgeschlagen. Die Registrierung der Fax- oder Administrator-E-Mail-Adresse ist erforderlich. "	Sowohl die E-Mail-Adresse zum Senden und Empfangen von E-Mails als auch die Administrator-E-Mail-Adresse sind beim Versenden einer E-Mail nicht registriert.	Geben Sie [Fax-E-Mail-Konto] in [Einstellungen] ► [Fax-einstellungen] ► [Detaillierte Eingangseinstellungen] oder [Administrator-E-Mail-Adresse] in [Einstellungen] ► [Systemeinstellungen] ► [Senden (E-Mail/Ordner)] ► [E-Mail] an. Siehe "Senden von Dokumenten per Internet-Fax", Anwenderanleitung (Vollversion).

Meldung	Bedingung	Lösung und Referenz
"Die Netzwerkverbindung ist fehlgeschlagen. Senden fehlgeschlagen. Die angegebene Adresse ist ungültig. "	Beim Senden einer E-Mail ohne Verwendung des SMTP-Servers wurde kein Domänenname angegeben.	<ul style="list-style-type: none"> • Geben Sie einen Hostnamen oder eine IP-Adresse als Ziel an und senden Sie die E-Mail erneut. • Wenn Sie das Ziel aus dem Adressbuch angegeben haben, wählen Sie im Adressbuch das Ziel aus, drücken Sie auf [Bearbeiten] und überprüfen Sie anschließend die Einstellungen in "Über SMTP-Server senden" und "SMTP-Authent.info" auf der Registerkarte [Ziele] ► [E-Mail-Adresse]. <p>Siehe Anwenderanleitung (Vollversion).</p>
"Die Netzwerkverbindung ist fehlgeschlagen. Fax-E-Mail-Konto ist nicht registriert. Bitte überprüfen Sie die Einstellungen. "	[Fax E-Mail Account] ist nicht angegeben.	Legen Sie die Einstellungen in "Anwendername" und "Passwort" in [Einstellungen] ► [Fax Einstellungen] ► [Detaillierte Eingangseinstellungen] ► [Fax-E-Mail-Konto] fest.
"Die Netzwerkverbindung ist fehlgeschlagen. Fax-E-Mail-Adresse ist nicht registriert. Bitte überprüfen Sie die Einstellungen. "	[Fax E-Mail Account] ist nicht angegeben.	Registrieren Sie E-Mail-Adresse in [Einstellungen] ► [Fax Einstellungen] ► [Detaillierte Eingangseinstellungen] ► [Fax-E-Mail-Konto].
"Die Netzwerkverbindung ist fehlgeschlagen. Keine Antwort vom Ziel. Bitte überprüfen Sie die Kabelverbindung, und ob das Netzgerät eingeschaltet ist. "	Das Zielgerät hat nicht geantwortet.	<ul style="list-style-type: none"> • Überprüfen Sie, ob der als Ziel angegebene Computer ordnungsgemäß funktioniert und mit dem Netzwerk verbunden ist. • Prüfen Sie, ob das Gerät korrekt mit dem Netzwerk verbunden ist.

Meldung	Bedingung	Lösung und Referenz
"Die Netzwerkverbindung ist fehlgeschlagen. POP/IMAP-Server-Authentifizierungsfehler aufgetreten. Bitte überprüfen Sie E-Mail-Konto und Passwort. "	Ein Anmeldeversuch am POP3-Server (IMAP4) ist fehlgeschlagen.	Überprüfen Sie die Einstellung [POP vor SMTP] in [Einstellungen] ► [Systemeinstellungen] ► [Senden (E-Mail/Ordner)] ► [E-Mail] und die Einstellung [Fax-E-Mail-Konto] in [Einstellungen] ► [Fax-Einstellungen] ► [Detaillierte Eingangseinstellungen].
"Die Netzwerkverbindung ist fehlgeschlagen. POP/IMAP-Server ist nicht registriert. Bitte überprüfen Sie die Einstellungen. "	Die POP3 (IMAP4)-Serveradresse ist nicht registriert.	Legen Sie die Einstellung in [Einstellungen] ► [Systemeinstellungen] ► [Senden (E-Mail/Ordner)] ► [E-Mail] ► [POP3 / IMAP4-Einstellungen] fest.
"Die Netzwerkverbindung ist fehlgeschlagen. S/MIME-Zertifikat-Fehler aufgetreten. Bitte überprüfen Sie sowohl das Zertifikat des Zielgeräts als auch dieses Geräts. "	Ein Anwenderzertifikat (Zielzertifikat) ist nicht registriert oder abgelaufen.	Installieren Sie das korrekte Anwenderzertifikat. Siehe "Sicherheit".
	Ein Gerätezertifikat (Zielzertifikat) ist nicht registriert oder abgelaufen.	Installieren Sie das korrekte Gerätezertifikat. Siehe "Sicherheit".
"Die Netzwerkverbindung ist fehlgeschlagen. SIP-Digest-Authentifizierung fehlgeschlagen. Bitteprüfen Sie Anwendernamen und -passwort für SIP-Digest-Authentifizierung. "	Das Authentifizierungspasswort auf dem SIP-Server und das auf dem Computer registrierte Passwort stimmen nicht überein.	Überprüfen Sie, ob das auf dem SIP-Server registrierte Passwort und das "Passwort" in SIP-Digest-Authentifizier. unter [Einstellungen] ► [FaxEinstellungen] ► [Detaillierte Anfangseinstellungen] ► [IP-FaxEinstellungen] ► [SIP-Einstellungen] übereinstimmen. Siehe Anwenderanleitung (Vollversion).

Meldung	Bedingung	Lösung und Referenz
"Die Netzwerkverbindung ist fehlgeschlagen. Das Zielzertifikat ist derzeit nicht gültig. Bitte neu ausstellen. "	Das Anwenderzertifikat (Zielzertifikat) ist abgelaufen.	Installieren Sie ein neues Anwenderzertifikat. Siehe "Sicherheit".
"Die Netzwerkverbindung ist fehlgeschlagen. Das Zertifikat dieses Geräts ist derzeit nicht gültig. Bitte neu ausstellen. "	Ein Gerätezertifikat (Zielzertifikat) ist nicht registriert oder abgelaufen.	Installieren Sie ein neues Gerätezertifikat. Siehe "Sicherheit".
"Die Netzwerkverbindung ist fehlgeschlagen. Das Zertifikat dieses Geräts oder des Zielgeräts ist derzeit nicht gültig. Bitte neu ausstellen. "	Das Anwenderzertifikat (Zielzertifikat) und das Gerätezertifikat sind abgelaufen.	Installieren Sie ein neues Anwenderzertifikat und ein neues Gerätezertifikat. Siehe "Sicherheit".
"Die Netzwerkverbindung ist fehlgeschlagen. Das Ziel unterstützt kein IP-Fax. "	Ein IP-Fax wurde an ein Ziel gesendet, das IP-Fax nicht unterstützt.	Das Senden eines Faxes über die IP-Fax-Funktion ist nicht möglich. Senden Sie das Fax, wenn möglich, über die G3-Leitung.
"Die Netzwerkverbindung ist fehlgeschlagen. Die IP-Adresse ist ungültig. Bitte überprüfen Sie die Netzwerkeinstellungen. "	Eine ungültige IP-Adresse ist registriert.	Geben Sie das korrekte [Effektive Protokoll] und die [IP-Adresse (IPv4)] oder [IP-Adresse (IPv6)] in [Einstellungen] ► [Systemeinstellungen] ► [Netzwerk/Schnittstelle] an. Siehe Anwenderanleitung (Vollversion).

Meldung	Bedingung	Lösung und Referenz
"Die Netzwerkverbindung ist fehlgeschlagen. Die IP-Adresse kann ungültig sein. Bitte überprüfen Sie die Netzwerkeinstellungen. "	Die Einstellungen in [SIP-Server IP-Adresse] und [Gültiges Protokoll] stimmen nicht überein.	Überprüfen Sie, ob SIP-Server IP-Adresse in [Einstellungen] ► [Fax Einstellungen] ► [Detaillierte Eingangseinstellungen] ► [IP-Fax-Einstellungen] ► [SIP-Einstellungen] und [Effektives Protokoll] in [Einstellungen] ► [Systemeinstellungen] ► [Netzwerk/Schnittstelle] korrekt sind.
	Eine ungültige IP-Adresse ist registriert.	Geben Sie das korrekte [Effektive Protokoll] und die [IP-Adresse (IPv4)] oder [IP-Adresse (IPv6)] in [Einstellungen] ► [Systemeinstellungen] ► [Netzwerk/Schnittstelle] an. Siehe Anwenderanleitung (Vollversion).
"Die Netzwerkverbindung ist fehlgeschlagen. Die Verbindung wurde unterbrochen. Bitte überprüfen Sie die Einstellung der Zielrufnummer und der Anruferkennung. "	Das Ziel hat die Kommunikation beendet.	<ul style="list-style-type: none"> Überprüfen Sie, ob das Ziel korrekt angegeben wurde. Wenn das Ziel verweigert, ein Fax ohne Absenderinformationen zu empfangen, aktivieren Sie die Benachrichtigung und senden Sie das Fax erneut.
"Die Netzwerkverbindung ist fehlgeschlagen. Die E-Mail-Adresse für die Authentifizierung stimmt nicht mit der des Administrators überein. Bitte überprüfen Sie die Einstellungen. "	Wenn eine Signatur angegeben wird, stimmt die SMTP-Authentifizierungs-E-Mail-Adresse oder die E-Mail-Adresse für die POP-vor-SMTP-Authentifizierung nicht mit der Administrator-E-Mail-Adresse überein.	Überprüfen Sie, ob die Authentifizierungs-E-Mail-Adresse mit der Adresse übereinstimmt, die in [Einstellungen] ► [Systemeinstellungen] ► [Senden (E-Mail/Ordner)] ► [E-Mail] ► [Administrator-E-Mail-Adresse] festgelegt ist. Siehe Anwenderanleitung (Vollversion).

↓ Hinweis

- Ändern Sie aktueller Wert auf [1] unter Schalternummer [21] und Bitnummer [6] in [Einstellungen] ► [Fax Einstellungen] ► [Detaillierte Eingangseinstellungen] ► [ParameterEinstellung] ► [Parametereinstellung], um die Anzeige der Meldung "Netzwerkkommunikation ist

fehlgeschlagen." zu deaktivieren. Ändern Sie die Einstellung, wenn Sie die IP-Fax- oder Internet-Faxfunktion nicht verwenden.

- Siehe Anwenderanleitung (Vollversion).

Angezeigte Meldungen, wenn die Remote-Faxfunktion nicht verfügbar ist

Einzelheiten über Ihre Netzwerkumgebung erfahren Sie beim Netzwerk-Administrator.

Wenn eine Meldung auf dem Hauptgerät angezeigt wird

Meldung	Bedingung	Lösung und Referenz
"Überprüfen, ob Netzwerkprobleme vorliegen." [16-00]	Das Gerät ist nicht mit dem Netzwerk verbunden.	<ul style="list-style-type: none"> • Prüfen Sie, ob das Gerät korrekt mit dem Netzwerk verbunden ist. • Drücken Sie [Bestätig.], um das G3-Fax zu verwenden.
"Verbindung mit Remote-Gerät fehlgeschlagen. Problem mit Struktur des Remote-Geräts. Administrator kontaktieren." "	Ein anderes Hauptgerät ist in [Remote-Gerät] registriert.	Registrieren Sie das Nebengerät in [Einstellungen] ► [Systemeinstellungen] ► [Gerät] ► [Andere] ► [Remote-Gerät registrieren/ändern/löschen].
	Ein anderes Hauptgerät ist in [Remote-Gerät] auf dem Nebengerät registriert.	Registrieren Sie das Gerät unter [Einstellungen] ► [Systemeinstellungen] ► [Gerät] ► [Andere] ► [Remote-Gerät registrieren/ändern/löschen] auf dem Nebengerät.

Meldung	Bedingung	Lösung und Referenz
"Ein Übertragungsfehler ist aufgetreten. Den Status des Remote-Geräts prüfen. "	Beim Übertragen der Daten ist ein Netzwerkfehler aufgetreten.	<ul style="list-style-type: none"> • Prüfen Sie, ob das Gerät korrekt mit dem Netzwerk verbunden ist. • Überprüfen Sie, ob das Nebengerät mit dem Netzwerk verbunden ist und normal funktioniert. • Überprüfen Sie, ob die IP-Adresse oder der Hostname des Hauptgeräts unter [Einstellungen] ► [Systemeinstellungen] ► [Gerät] ► [Andere] ► [Remote-Gerät registrieren/ändern/löschen] auf dem Nebengerät korrekt angegeben ist.

Wenn eine Meldung auf dem Nebengerät angezeigt wird

Meldung	Bedingung	Lösung und Referenz
"Authentifizierung mit Remote-Gerät fehlgeschlagen. Authent.-Einstellungen des Remote-Geräts prüfen. "	Die Authentifizierung ist fehlgeschlagen, wenn die Anwenderauthentifizierung auf dem Hauptgerät aktiviert ist oder der Anwender keine Berechtigung zur Verwendung der Faxfunktion hat.	Geben Sie die gleiche Einstellung für die Anwenderauthentifizierung wie am Hauptgerät an, und registrieren Sie einen Anwender, der die Berechtigung zur Verwendung der Faxfunktion hat. Siehe "Sicherheit".
"Überprüfen, ob Netzwerkprobleme vorliegen." [16-00]	Das Gerät ist nicht mit dem Netzwerk verbunden.	Prüfen Sie, ob das Gerät korrekt mit dem Netzwerk verbunden ist.

Meldung	Bedingung	Lösung und Referenz
"Die Verbindung zum Remote-Gerät ist fehlgeschlagen. Den Status des Remote-Geräts prüfen." "	Das Hauptgerät ist ausgeschaltet oder funktioniert nicht normal.	Schalten Sie die Stromversorgung des Hauptgeräts ein. Wenn das Gerät eingeschaltet ist, überprüfen Sie, ob das Gerät ordnungsgemäß funktioniert
	Es ist ein Netzwerkfehler aufgetreten.	Überprüfen Sie, ob das Gerät und das Hauptgerät korrekt mit dem Netzwerk verbunden sind.
	Während der Verbindung mit dem Hauptgerät ist ein Zeitüberschreitungsfehler aufgetreten.	Überprüfen Sie, ob die IP-Adresse oder der Hostname des Hauptgeräts unter [Einstellungen] ► [Systemeinstellungen] ► [Gerät] ► [Andere] ► [Remote-Gerät registrieren/ändern/löschen] auf dem Nebengerät korrekt angegeben ist.
"Verbindung mit Remote-Gerät fehlgeschlagen. Problem mit Struktur des Remote-Geräts. Administrator kontaktieren." "	Ein anderes Nebengerät ist in in [Remote-Gerät] registriert.	Registrieren Sie das Hauptgerät in [Einstellungen] ► [Systemeinstellungen] ► [Gerät] ► [Andere] ► [Remote-Gerät registrieren/ändern/löschen].
	Das Gerät ist nicht in [Remote-Gerät] auf dem Hauptgerät registriert.	Registrieren Sie das Gerät in [Einstellungen] ► [Systemeinstellungen] ► [Gerät] ► [Andere] ► [Remote-Gerät registrieren/ändern/löschen] auf dem Hauptgerät.
"Remote-Fax ist nicht verfügbar, weil [Anwendercode-Authentifizierung] aktiv ist. "	Anwendercode-Authentifizierung ist festgelegt.	Die Anwendercodeauthentifizierung wird sowohl auf dem Hauptgerät als auch auf dem Nebengerät nicht unterstützt. Verwenden Sie eine andere Methode für die Anwenderauthentifizierung.

Meldung	Bedingung	Lösung und Referenz
"Registrierung des Remote-Geräts ist falsch. Administrator kontaktieren. "	Das Hauptgerät konnte nicht gefunden werden.	Überprüfen Sie, ob die IP-Adresse oder der Hostname des Hauptgeräts korrekt in [Einstellungen] ► [Systemeinstellungen] ► [Gerät] ► [Andere] ► [Remote-Gerät registrieren/ändern/löschen] angegeben ist.
"Ein Übertragungsfehler ist aufgetreten. Den Status des Remote-Geräts prüfen. "	Beim Übertragen der Daten ist ein Netzwerkfehler aufgetreten.	<ul style="list-style-type: none"> • Prüfen Sie, ob das Gerät korrekt mit dem Netzwerk verbunden ist. • Überprüfen Sie, ob das Hauptgerät mit dem Netzwerk verbunden ist und normal funktioniert. • Überprüfen Sie, ob die IP-Adresse oder der Hostname des Hauptgeräts korrekt in [Einstellungen] ► [Systemeinstellungen] ► [Gerät] ► [Andere] ► [Remote-Gerät registrieren/ändern/löschen] angegeben ist.
"Ein Übertragungsfehler ist aufgetreten. Den Status des Remote-Geräts prüfen. " "Die Festplatte des Remote-Geräts ist voll. "	Auf der Festplatte des Hauptgeräts ist kein freier Speicherplatz verfügbar.	Löschen Sie Dateien auf dem Hauptgerät, die nicht mehr benötigt werden.

Wenn während der Verwendung der Druckerfunktion eine Meldung angezeigt wird

↓ Hinweis

- Drücken Sie beim Überprüfen oder Ändern der Einstellungen in [Anwenderprogramm] nach dem Schließen der [Anwenderprogramm] auf [Home] (🏠).

Meldungen, die ohne Fehlercodes erscheinen

Meldung	Ursache	Lösung und Referenz
"Adressbuch wird gerade durch eine andere Funktion verwendet. Authentifizierung ist fehlgeschl. "	Das Adressbuch wird von einer anderen Funktion verwendet und eine Authentifizierungsabfrage ist nicht möglich.	Versuchen Sie es später erneut.
"Eine Funkt., die n. mit dem Falzmodus verw. werden kann, wurde eingest. Der Job wurde abgebr. "	Es wurde eine Funktion festgelegt, die nicht mit dem Falzmodus verwendet werden kann, und der Druck wurde abgebrochen.	Überprüfen Sie die Einstellung und brechen Sie die Funktion ab, die nicht mit der Falzfunktion festgelegt werden kann.
"Ein Job ü. das Netzw., der nicht gedru. wurde, ist aufgr. e. Fehlers vorh. Er wurde als nicht gedru. Job gespeichert."	Bei aktivierter Speicherfunktion für fehlerhafte Jobs ist ein Fehler in einem Druckjob aufgetreten, der über das Netzwerk gesendet wurde, und der abgebrochene Job wurde gespeichert.	<ul style="list-style-type: none"> • Prüfen Sie, ob das Gerät korrekt mit dem Netzwerk verbunden ist. Einzelheiten über Ihre Netzwerkumgebung erfahren Sie beim Netzwerk-Administrator. • Das gespeicherte Dokument kann gedruckt werden. S. 138 "Drucken von im Drucker gespeicherten Dokumenten über das Bedienfeld"

Meldung	Ursache	Lösung und Referenz
"Das verbleibende Druckvolumen wurde einem anderen zentral verwalteten Client zugewiesen. Job abgebrochen."	Der Job wurde abgebrochen, da die Verwendungszählungsinformationen nicht vom Gerät für zentrale Verwaltung abgerufen werden konnten.	Alle Jobplätze werden von anderen Geräten belegt. Überprüfen Sie den Status des Client-Geräts.
"Fehler b. Druck v. Job m. Hintergrundnummer. aufgetreten. Job abgebrochen."	Ein Format, das nicht gedruckt werden kann, wurde angegeben.	Geben Sie im Druckertreiber eine Größe kleiner als 215,9 mm (8,5 Zoll) breit und 355,6 mm (14,0 Zoll) lang in "Druck auf:" ein. Wenn [Wie Vorlagenformat] in "Druck auf:" angegeben ist, reduzieren Sie die unter "Druck auf:" angegebene Größe oder passen Sie das Format in der Anwendung an.
"Fehler bei Ausführen eines Jobs mit Verhind. unauthoris. Kopien. Job abgebrochen." "	Die Einstellungen im Druckertreiber sind falsch.	Überprüfen Sie Folgendes im Druckertreiber: <ul style="list-style-type: none"> Ist ein kleinerer Wert als 600 dpi unter [Auflösung] festgelegt? Siehe Anwenderanleitung (Vollversion). Sind nur Leerzeichen als Text eingegeben, der für das Hintergrundmuster in der Funktion zum Schutz vor unbefugtem Kopieren verwendet werden soll? Ist Document Server als Druckmethode festgelegt? Siehe Anwenderanleitung (Vollversion).
	In den [Administratoreinstellungen] erhält der Kopierschutz Priorität.	Wenden Sie sich an den Geräteadministrator bezüglich der Einstellungen des Geräts. Der Geräteadministrator kann die Einstellung in [Einstellungen] ► [Systemeinstellungen] ► [Einstellungen für Administrator] ► [Sicherheitsmuster/Stempel] ► [Verhind. unauthoris. Kopien beim Drucken: Drucker]. Siehe Anwenderanleitung (Vollversion).

Meldung	Ursache	Lösung und Referenz
"Auto-Registrierung der Anwenderinformation ist fehlgeschlagen. "	Die maximale Anzahl von Elementen, die registriert werden können, wurde überschritten und die Authentifizierungsinformationen für die LDAP-Authentifizierung bzw. die Windows-Authentifizierung können nicht automatisch registriert werden.	Löschen Sie einen nicht mehr benötigten Anwender aus dem Adressbuch.
"Broschüre/ Einbruchfalz ist mit den Einstellungen nicht verfügbar. Der Job wurde abgebrochen."	Eine Einstellung, in der Broschüre oder Einbruchfalz nicht ausgeführt werden kann, wurde festgelegt und der Druckvorgang wurde abgebrochen.	Überprüfen Sie die Einstellung für die Verfügbarkeit der Funktionen Broschüre oder Einbruchfalz. S. 368 "Liste der Spezifikationen für externe Optionen"
"Kein Zugriff auf Speichergerät. "	Eine SD-Karte oder ein USB-Speichergerät ist nicht verfügbar.	<ul style="list-style-type: none"> Überprüfen Sie, ob das externe Medium als FAT16 oder FAT32 formatiert ist und dass der Schreibschutz auf dem Medium nicht aktiviert ist. Stellen Sie sicher, dass das externe Medium nicht beschädigt oder fehlerhaft ist.
"Daten dieses Formats können nicht gespeichert werden. "	Das Papierformat ist zu groß.	Reduzieren Sie das Papierformat des zu sendenden Dokuments. Das zu sendende Dokument kann nicht in einem benutzerdefinierten Format gespeichert werden.

Meldung	Ursache	Lösung und Referenz
"Bild- und Auftragsprotokolle können nicht auf den Server übertragen werden. Wenn dies weiterhin der Fall ist, werden einige Funktionen eingeschränkt. Wenden Sie sich an den Administrator, um den Status des Servers zu überprüfen."	Ein Übertragungsfehler für Bildprotokolle und Job-Protokolle ist aufgetreten.	Wenden Sie sich an den Geräte-Administrator. Der Geräteadministrator sollte den Status der Bild- und Job-Protokolle auf dem entsprechenden Sammler server prüfen.
"Bild- und Auftragsprotokolle können nicht auf den Server übertragen werden. Einige Funktionen werden eingeschränkt. Wenden Sie sich an den Administrator, um den Status des Servers zu überprüfen."	Die verfügbaren Funktionen werden aufgrund eines Übertragungsfehlers für Bild- und Job-Protokolle eingeschränkt, da die maximale Anzahl der zu speichernden Protokolle überschritten wurde.	Wenden Sie sich an den Geräte-Administrator. Der Geräteadministrator sollte den Status der Bild- und Job-Protokolle auf dem entsprechenden Sammler server prüfen.

Meldung	Ursache	Lösung und Referenz
"Klassifizierungscode ist falsch."	Ein Klassifizierungscode ist nicht festgelegt.	Fragen Sie den Geräteadministrator nach dem Klassifizierungscode und geben Sie den Code in [Klassifizierungscode] in [Detaillierte Einstellungen] auf der Registerkarte [Allgemein] ► [Ändern] unter [Jobtyp] im Druckertreiber ein.
	Das Dokument wurde in einem Druckertreiber gedruckt, der den Klassifizierungscode nicht unterstützt.	Bitten Sie den Geräteadministrator, die Einstellung des Klassifizierungscode zu ändern. Geräteadministrator: Ändern Sie, falls erforderlich, den [Klassifizierungscode] auf [Optional] in Web Image Monitor. Siehe Anwenderanleitung (Vollversion).
"Sortieren wurde abgebrochen."	Die Sortierfunktion wurde abgebrochen.	Schalten Sie das Gerät aus, warten Sie 10 Sekunden oder länger, nachdem Sie sich vergewissert haben, dass die Netzanzeige ausgeschaltet ist, und schalten Sie dann das Gerät ein. S. 13 "Ein- und Ausschalten der Stromversorgung"
"Befehlsfehler"	Bei den Daten ist aufgrund des Kommunikationsstatus oder aus einem anderen Grund ein Problem aufgetreten.	Überprüfen Sie, ob das Gerät ordnungsgemäß mit dem Computer kommunizieren kann.
	Ein Druckertreiber, der das Gerät nicht unterstützt, wurde verwendet.	Verwenden Sie den Druckertreiber für das Gerät. Beziehen Sie und installieren Sie die neueste Version des Treibers.
	Der Druckbefehl wurde nicht korrekt ausgeführt.	Im Druckertreiber legen Sie auf der Registerkarte [Andere] [Kantenglättung] ► [Spezielle Einstellungen] fest.
"Auf dem zentr. Verwalt.server ist ein Kom.fehler aufgetret. Job abgebrochen. "	Der Job wurde abgebrochen, da ein Fehler bei der zentral verwalteten Kommunikation aufgetreten ist.	Überprüfen Sie den Status des Geräts, dass die zentrale Verwaltung übernimmt.

Meldung	Ursache	Lösung und Referenz
"Fehler komprimierte Daten."	Komprimierte Daten sind beschädigt.	<ul style="list-style-type: none"> Überprüfen Sie, ob das Tool zum Erstellen der komprimierten Daten ordnungsgemäß funktioniert. Überprüfen Sie, ob das Gerät ordnungsgemäß mit dem Computer kommunizieren kann.
"Verbindung mit Gerät ist fehlgeschlagen. Prüfen Sie die Gerätestruktur."	Das Gerät funktioniert nicht und [Drucker] kann nicht verwendet werden.	<ul style="list-style-type: none"> Überprüfen Sie, ob auf dem Bedienfeld eine Nachricht angezeigt wird. Schalten Sie das Gerät aus, warten Sie 10 Sekunden oder länger, nachdem Sie sich vergewissert haben, dass die Netzanzeige ausgeschaltet ist, und schalten Sie dann das Gerät ein. <p>S. 13 "Ein- und Ausschalten der Stromversorgung"</p>
"Datenspeicherfehler."	Das Drucken eines Dokuments als Testdruck, gesperrter Druck, angehaltener Druck, gespeicherter Druck oder Speichern eines Dokuments im Document Server ist fehlgeschlagen. Die Festplatte funktioniert nicht richtig.	Wenn die Meldung auch nach dem Aus- und Einschalten weiterhin angezeigt wird, sollten Sie das Gerät reparieren.
"Document Server ist nicht verfügbar. Speichern nicht möglich."	Die Verwendung der Document Server-Funktion ist eingeschränkt.	Wenden Sie sich an den Anwenderadministrator.
"Duplex wurde abgebrochen."	Das Papierquellmagazin ist nicht für den Duplexdruck festgelegt.	Geben Sie unter [Einstellungen] ► [Magazin-Papiereinst.] ► [Papiertyp] in [Papiermagazin/Papiertyp] an, dass das Papiermagazin für den Duplexdruck verwendet wird.

Meldung	Ursache	Lösung und Referenz
"Fehler aufgetreten." "	Ein Fehler, z. B. ein syntaktischer Fehler, ist aufgetreten.	Stellen Sie sicher, dass die zu druckende PDF-Datei nicht fehlerhaft ist.
"Maximalkapazität des Document Servers wurde überschritten. Speichern nicht möglich."	Die Festplatte ist fast voll.	<ul style="list-style-type: none"> • Reduzieren Sie die Größe des zu sendenden Dokuments. • Löschen Sie Dokumente, die nicht mehr benötigt werden. <p>Siehe Anwenderanleitung (Vollversion). Siehe "Löschen von Dokumenten vom Document Server", Anwenderanleitung (Vollversion).</p>
"Max. Dateianzahl überschritten. (Auto)"	Die maximale Anzahl gespeicherter Druckjobs bzw. die maximale Anzahl von Jobs, die für automatisch gehaltene Druckdokumente verwaltet werden können, wurde überschritten, während ein Dokument, das mit Normaldruck gedruckt wurde, von der Fehlerspeicherfunktion als angehaltener Druckjob gespeichert wurde.	<p>Löschen eines angehaltenen Druckdokuments (Auto), das nicht mehr benötigt wird. Siehe Anwenderanleitung (Vollversion).</p>

Meldung	Ursache	Lösung und Referenz
"Die max. Dateienanzahl des Document Servers wurde überschritten. Speichern nicht möglich."	Die Anzahl der im Gerät gespeicherten Dokumente überschreitet die maximal zulässige Anzahl.	Löschen Sie Dokumente, die nicht mehr benötigt werden. Siehe "Löschen von Dokumenten vom Document Server", Anwenderanleitung (Vollversion).
"Max. Seitenanzahl überschritten. (Auto)"	Beim Speichern eines Dokuments, das das angehaltener Druckjob mit Normaldruck gedruckt wurde, ist ein Fehler aufgetreten, der die Anzahl der maximalen Seiten überschritten hat.	<ul style="list-style-type: none"> • Verringern Sie die Anzahl der zu druckenden Seiten. • Löschen Sie Dokumente, die nicht mehr benötigt werden. Siehe Anwenderanleitung (Vollversion). Siehe "Löschen von Dokumenten vom Document Server", Anwenderanleitung (Vollversion).
"Die max. Seitenanzahl des Document Servers wurde überschritten. Speichern nicht möglich."	Die Anzahl der im Gerät gespeicherten Seiten übersteigt die maximal zulässige Anzahl.	<ul style="list-style-type: none"> • Reduzieren Sie die Anzahl der Seiten im zu sendenden Dokument. • Löschen Sie Dokumente, die nicht mehr benötigt werden. Siehe "Löschen von Dokumenten vom Document Server", Anwenderanleitung (Vollversion).
"Max. Seitenanz. übersch. Sortieren unvollständig. "	Die maximale Anzahl der Blätter, die sortiert werden können, wurde überschritten.	Verringern Sie die Anzahl der zu druckenden Seiten.

Meldung	Ursache	Lösung und Referenz
"Maximale Einheiten für Druckvolumen überschritten. Der Job wurde abgebrochen."	Wenn das Druckvolumen begrenzt ist, wurde der Druckvorgang abgebrochen, weil das Druckvolumen eines Anwenders die für den Anwender zugewiesene Obergrenze überschritten hat.	Einzelheiten zur Beschränkung der Verwendung des Druckvolumens erhalten Sie vom Anwenderadministrator. Der Anwenderadministrator kann den Zähler löschen oder den Grenzwert für das Druckvolumen ändern. Siehe Anwenderanleitung (Vollversion). Siehe "Festlegen des maximalen Druckvolumens für jeden Anwender", Anwenderanleitung (Vollversion).
"Max. Anzahl an Bildprotokollen überschritten, die gespeichert werden können. Zum Prüfen des Serverstatus an Administrator wenden."	Die Bildprotokolle können aufgrund eines Übertragungsfehlers für Bild- und Job-Protokolle nicht gespeichert werden, da die maximale Anzahl der zu speichernden Bild- und Job-Protokolle überschritten wurde.	Wenden Sie sich an den Geräte-Administrator. Der Geräteadministrator sollte den Status des entsprechenden Sammelserverns für die Bildprotokolle prüfen.

Meldung	Ursache	Lösung und Referenz
"Max. Anzahl an Jobprotokollen überschritten, d. gespeichert werden können. Zum Prüfen des Serverstatus an Administrator wenden."	Die Job-Protokolle können aufgrund eines Übertragungsfehlers für Job-Protokolle nicht gespeichert werden, da die maximale Anzahl der zu speichernden Job-Protokolle überschritten wurde.	Wenden Sie sich an den Geräte-Administrator. Der Geräteadministrator sollte den Status des entsprechenden Sammelserver für die Job-Protokolle prüfen.
"Dateisystem ist voll."	Das Dateisystem ist voll, und die PDF-Datei kann nicht gedruckt werden.	Löschen Sie Dokumente, die nicht mehr benötigt werden. Siehe Anwenderanleitung (Vollversion). Siehe "Löschen von Dokumenten vom Document Server", Anwenderanleitung (Vollversion).
"Hardwareproblem : HDD"	Auf der Festplatte des Geräts tritt ein Fehler auf.	Schalten Sie das Gerät aus, warten Sie 10 Sekunden oder länger, nachdem Sie sich vergewissert haben, dass die Netzanzeige ausgeschaltet ist, und schalten Sie dann das Gerät ein.
"Hardwareproblem : USB"	Bei der USB-Schnittstelle ist ein Fehler aufgetreten.	S. 13 "Ein- und Ausschalten der Stromversorgung" Wenn die Meldung auch nach dem Aus- und Einschalten weiterhin angezeigt wird, sollten Sie das Gerät reparieren.
"Hardwareproblem : Ethernet-Board"	An der Ethernet-Schnittstelle ist ein Fehler aufgetreten.	
"Hardwareproblem : Wireless-Karte"	Auf der W-LAN-Karte ist ein Fehler aufgetreten.	Schalten Sie die Stromversorgung des Geräts aus, überprüfen Sie, ob die W-LAN-Karte korrekt im Gerät installiert ist, und schalten Sie das Gerät dann ein. S. 13 "Ein- und Ausschalten der Stromversorgung" Wenn die Meldung auch nach dem Aus- und Einschalten weiterhin angezeigt wird, sollten Sie das Gerät reparieren.

Meldung	Ursache	Lösung und Referenz
"Festplatte voll."	Der für Formulare oder Schriftarten in PostScript 3 reservierte Bereich ist voll.	Löschen Sie ein registriertes Formular oder eine Schriftart, die nicht mehr benötigt wird.
"Festplatte ist voll. (Auto)"	Ein Überlauffehler ist beim Speichern eines Dokuments durch die Fehlerspeicherfunktion auf der Festplatte aufgetreten, das per Normaldruck als angehaltener Druckjob gedruckt wurde.	<ul style="list-style-type: none"> • Reduzieren Sie die Größe des zu druckenden Dokuments. • Löschen Sie Dokumente, die nicht mehr benötigt werden. <p>Siehe Anwenderanleitung (Vollversion). Siehe "Löschen von Dokumenten vom Document Server", Anwenderanleitung (Vollversion).</p>
"E/A-Pufferüberlauf."	Im Empfangspuffer ist ein Überlauf aufgetreten.	<ul style="list-style-type: none"> • Reduzieren Sie die Übertragungsdaten. • Erhöhen Sie den Wert in [E/A-Puffer] auf [Einstellungen] ► [Druckereinstellungen] ► [Host-Schnittstelle].
"Information für Anwenderauthentifizierung ist bereits für andere Anwender registriert."	Bei der LDAP-Authentifizierung ist derselbe Name unter verschiedenen IDs auf verschiedenen Servern registriert, und es sind doppelte Namen (Kontonamen) aufgetreten, beispielsweise beim Wechsel der Domäne (Server).	Wenden Sie sich an den Anwenderadministrator. Anwenderadministrator: Löschen Sie den entsprechenden Anwender aus dem Adressbuch, und registrieren Sie den Anwender erneut, nachdem die doppelten Namen auf verschiedenen Servern angelegt wurden.

Meldung	Ursache	Lösung und Referenz
"Unzureichender Speicher"	Die Menge an verfügbarem Speicher ist nicht ausreichend.	Verringern Sie die [Auflösung] im Druckertreiber. Siehe Anwenderanleitung (Vollversion).
"Folgendes Papier einlegen in XXX. Wählen Sie ein anderes Magazin und wählen Sie [Weiter], um den Druck zu erzwingen." (XXX gibt den Namen des Magazins an)	In dem im Druckertreiber festgelegten Papiermagazin ist kein Papier eingelegt.	<ul style="list-style-type: none"> Um nach dem Ändern der Papiereinstellungen mit dem Drucken fortzufahren, wählen Sie ein Magazin aus und drücken Sie [Weiter]. Wenn jedoch Heften, Deckblatt, Trennblatt, Kapitelvergabe oder Zuweisen festgelegt ist, oder wenn Duplexdruck für ein Papiermagazin festgelegt ist, das diese Funktion nicht unterstützt, kann kein Druck ausgeführt werden. Wenn Sortieren angegeben ist, wird nur eine Kopie des Dokuments gedruckt. Um mit dem Drucken auf dem festgelegten Papier fortzufahren, legen Sie das Papier in das Magazin ein. <p>S. 183 "Einlegen von Papier in das Papiermagazin"</p>
"Speicherüberlauf"	Beim Drucken über den Druckertreiber (PCL 6) ist ein Fehler wegen unzureichendem Speicher aufgetreten.	Ändern Sie im Druckertreiber "Vektor/Raster" auf [Raster] im Menü [Detaill. Einstellungen] Registerkarte ► [Druckqualität: Erweit.].
"Speicherabruffehler"	Die Daten im Speicher konnten nicht abgerufen werden.	Schalten Sie das Gerät aus, warten Sie 10 Sekunden oder länger, nachdem Sie sich vergewissert haben, dass die Netzanzeige ausgeschaltet ist, und schalten Sie dann das Gerät ein. S. 13 "Ein- und Ausschalten der Stromversorgung"

Meldung	Ursache	Lösung und Referenz
"Keine Antwort vom Server. Authentifizierung ist fehlgeschlagen."	Bei der LDAP- oder Windows-Authentifizierung ist beim Übergeben einer Authentifizierungsabfrage an den Server ein Zeitüberschreitungsfehler aufgetreten.	Wenden Sie sich an den Administrator des Authentifizierungsservers. Bei Verwendung von Active Directory des Windows-Servers für die LDAP-Authentifizierung ändern Sie die Option [Anwenderprogramm] ► [Systemeinstellungen] ► [Einstellungen für Administrator] ► [Authentifizierung/Gebühr] ► [Administrator-Auth./Anwender-Auth./App-Auth.] ► [LDAP-Suche] ► „Verweisen auf LDAP Server folgen“ in [Inaktiv].
"Ausgabefach wurde geändert."	Das Ziel für die Ausgabe des Ausgabepapiers wurde aufgrund der Beschränkung der Papiergröße des Ausgabeziels geändert.	Geben Sie das korrekte Ziel für die Ausgabe des Ausgabepapiers an.
"Papierformat und/oder Papiertyp stimmen nicht überein oder kein Ppr. im Bypass. "	Für den Bypass stimmt das im Druckertreiber angegebene Papierformat oder der Papiertyp nicht mit den Papiereinstellungen im Gerät überein.	Legen Sie [Treiber / Befehl] in [Einstellungen] ► [Magazin-Papiereinst.] ► [Drucker] ► [Priorität Magazineinstellungen] ► [Einzelblatteinzug] fest.

Meldung	Ursache	Lösung und Referenz
"Papierformat und -typ stimmen nicht überein. And. Magazin aus Folg. auswählen u. auf [Weiter] drücken. Um den Job abzuberechnen, auf [Job-Reset] zu drücken. Format und -typ können auch in Anw.-Prog. geänd. werd. "	Das Papiermagazin, in das Papier des im Druckertreiber angegebenen Formats oder Typs eingelegt ist, ist nicht verfügbar.	<ul style="list-style-type: none"> Um nach dem Ändern der Papiereinstellungen mit dem Drucken fortzufahren, wählen Sie ein Magazin aus und drücken Sie [Weiter]. Wenn Heften, Deckblatt, Trennblatt, Kapitelvergabe oder Zuweisen festgelegt ist oder wenn Duplexdruck für ein Papiermagazin festgelegt ist, das diese Funktion nicht unterstützt, kann nicht gedruckt werden. Wenn Sortieren angegeben ist, wird nur eine Kopie des Dokuments gedruckt. Um mit dem Drucken auf dem angegebenen Papier fortzufahren, legen Sie das Papier ein und überprüfen Sie anschließend, ob das Papierformat und der Papiertyp korrekt in [Einstellungen] ► [Magazin/Papiereinstellungen] angegeben sind. S. 183 "Einlegen von Papier in das Papiermagazin"
"Problem mit Parallelschnittstelle. "	Bei der Parallelschnittstelle ist ein Fehler aufgetreten.	<p>Schalten Sie das Gerät aus, warten Sie 10 Sekunden oder länger, nachdem Sie sich vergewissert haben, dass die Netzanzeige ausgeschaltet ist, und schalten Sie dann das Gerät ein.</p> <p>S. 13 "Ein- und Ausschalten der Stromversorgung"</p> <p>Wenn die Meldung auch nach dem Aus- und Einschalten weiterhin angezeigt wird, sollten Sie das Gerät reparieren.</p>
"Fehler Druckerschrift."	In der Schriftartdatei des Geräts ist ein Fehler aufgetreten.	Reparieren Sie gegebenenfalls das Gerät.
"Druckerüberlauf. "	Ein Seitenbild wird beim Drucken der Seite verworfen.	Verringern Sie die [Auflösung] im Druckertreiber. Siehe Anwenderanleitung (Vollversion).
"Lochen wurde abgebrochen."	Die Lochungsfunktion wurde abgebrochen, da die Heftposition falsch angegeben wurde.	Überprüfen Sie die Ausrichtung der Papier- und Druckdaten sowie die angegebene Lochposition. Siehe Anwenderanleitung (Vollversion).

Meldung	Ursache	Lösung und Referenz
"Empf. der Daten ist fehlgeschl. "	Die Übertragung der Daten wurde abgebrochen.	Senden Sie die Daten erneut.
"Senden der Daten ist fehlgeschl. "	Die Übertragung von Daten vom Druckertreiber wurde abgebrochen.	Prüfen Sie, ob der Computer normal funktioniert.
"Heftfehler aufgetreten. Der Job wurde abgebrochen."	Die Anzahl der Blätter, die geheftet werden können, wurde überschritten und der Druckjob wurde abgebrochen.	Überprüfen Sie die Anzahl der Blätter, die auf dem verwendeten Finisher gespeichert werden können. S. 368 "Liste der Spezifikationen für externe Optionen"
"Heften wurde abgebrochen."	Die Heftfunktion wurde aufgehoben, weil zu viele Blätter zum Heften festgelegt wurden.	Überprüfen Sie die Spezifikation des verwendeten Finishers, und legen Sie die Einstellung entsprechend fest. <ul style="list-style-type: none"> • Anzahl der Blätter, die zusammengeheftet werden können S. 368 "Liste der Spezifikationen für externe Optionen" • Heftposition, die bei unterschiedlicher Papierausrichtung und Druckdatenausrichtung festgelegt werden kann Siehe Anwenderanleitung (Vollversion).
	Am Gerät ist vorübergehend eine Fehlfunktion aufgetreten.	Schalten Sie das Gerät aus, warten Sie 10 Sekunden oder länger, nachdem Sie sich vergewissert haben, dass die Netzanzeige ausgeschaltet ist, und schalten Sie dann das Gerät ein. S. 13 "Ein- und Ausschalten der Stromversorgung"

Meldung	Ursache	Lösung und Referenz
"Job abgebrochen, weil angegeb. Einstellungen f. Broschüre nicht übernom. werd. "	Es wurde eine Bedingung angegeben, in der das Binden nicht ausgeführt werden kann, und das Drucken wurde abgebrochen.	Überprüfen Sie die Bindungsbedingung.
"Druckjob wurde abgebrochen, da Erfassungsdatei(en) nicht gespeichert werden können: Max. Speicher überschritten. "	Die Menge an verfügbarem Speicherplatz auf der Festplatte wurde beim Speichern der Erfassungsdaten gering.	<ul style="list-style-type: none"> • Reduzieren Sie die Größe des zu sendenden Dokuments. • Löschen Sie Dokumente, die nicht mehr benötigt werden. <p>Siehe Anwenderanleitung (Vollversion). Siehe "Löschen von Dokumenten vom Document Server", Anwenderanleitung (Vollversion).</p>
"Druckjob wurde abgebr., da Erfassungsdatei(en) nicht gespeichert werden können: Max. Anzahl der Dateien übersch. "	Die Anzahl der im Gerät gespeicherten Dokumente hat die maximale Anzahl beim Speichern der Erfassungsdaten überschritten	Löschen Sie Dokumente, die nicht mehr benötigt werden. Siehe "Löschen von Dokumenten vom Document Server", Anwenderanleitung (Vollversion).
"Druckjob wurde abgebr., da Erfassungsdatei. nicht gespeich. werden können: Max. Anz. der Seiten pro Datei übersch. "	Die Anzahl der im Gerät gespeicherten Seiten hat beim Speichern der Erfassungsdaten die maximale Anzahl überschritten.	<ul style="list-style-type: none"> • Reduzieren Sie die Anzahl der Seiten im zu sendenden Dokument. • Löschen Sie Dokumente, die nicht mehr benötigt werden. <p>Siehe "Löschen von Dokumenten vom Document Server", Anwenderanleitung (Vollversion).</p>

Meldung	Ursache	Lösung und Referenz
"Das ausgewählte Papierformat wird nicht unterstützt. Job wurde abgebrochen. "	Es wurde ein Papierformat festgelegt, das nicht in das Gerät eingezogen werden kann, und der Druckvorgang wurde durch die automatische Jobabbrechungsfunktion abgebrochen, die aktiviert war.	Drucken Sie das Dokument auf Papier mit einem Format, das vom Gerät eingezogen werden kann.
"Der ausgewählte Papiertyp wird nicht unterstützt. Job wurde abgebrochen. "	Es wurde ein Papiertyp festgelegt, der nicht von dem Gerät eingezogen werden kann, und der Druckvorgang wurde durch die automatische Jobabbrechungsfunktion abgebrochen, die aktiviert war.	Drucken Sie das Dokument auf Papier eines Typs, der vom Gerät eingezogen werden kann.

Meldung	Ursache	Lösung und Referenz
"Sie haben kein Privileg diese Funktion zu verwenden. Der Job wurde abgebrochen. "	Die Authentifizierungsinformationen sind im Druckertreiber nicht korrekt registriert.	Legen Sie die Anwender-Authentifizierungsinformationen im Druckertreiber fest. Wenden Sie sich für die Authentifizierungsinformationen an den Anwenderadministrator. Siehe Anwenderanleitung (Vollversion).
	Der im Druckertreiber registrierte Anwender hat keine Berechtigung zur Verwendung der Druckerfunktion.	Wenden Sie sich an den Anwenderadministrator. Der Anwenderadministrator kann die Zugriffsrechte im Adressbuch ändern. Siehe Anwenderanleitung (Vollversion).
"Z-Falz-Fehler."	Eine Einstellung, bei der Z-Falz nicht ausgeführt werden kann, wurde festgelegt, und die Z-Falzfunktion wurde abgebrochen.	Überprüfen Sie die Einstellungen für Magazin, Papierausrichtung und Druckdatenausrichtung sowie die angegebene Position für die Nachbearbeitung.

Meldungen, die mit Fehlercodes erscheinen.

10

Überprüfen Sie die Systemkonfigurationsliste bzw. die Liste mit den Druckereinstellungen. Die Details des Fehlers können auch in der Liste gedruckt werden.

Siehe Anwenderanleitung (Vollversion).

Meldung	Ursache	Lösung und Referenz
"84: Fehler"	Der verfügbare Arbeitsbereich reicht nicht aus, um Bilder zu verarbeiten.	Reduzieren Sie die Übertragungsdaten.
"86: Fehler"	Der Parameter im Steuercode ist falsch.	Geben Sie den richtigen Parameter ein.

Meldung	Ursache	Lösung und Referenz
"92: Fehler" (wird im Fehlerverlauf angezeigt)	Der Druckvorgang wird über das Bedienfeld abgebrochen.	Um das Drucken durchzuführen, bedienen Sie das Bedienfeld erneut.
"98: Fehler"	Der Zugriff auf die Festplatte ist fehlgeschlagen.	Schalten Sie das Gerät aus, warten Sie 10 Sekunden oder länger, nachdem Sie sich vergewissert haben, dass die Netzanzeige ausgeschaltet ist, und schalten Sie dann das Gerät ein. S. 13 "Ein- und Ausschalten der Stromversorgung"
"99: Fehler"	Wenn Sie eine Datei von einer SD-Karte oder einem USB-Speichergerät drucken, wird die zu druckende Datei nicht unterstützt oder ist beschädigt.	Überprüfen Sie die zu druckenden Daten.
"BAF: Der Job wurde abgebrochen, da die Kostenstellenkarte entfernt wurde."	Die Schlüsselkarte wurde entfernt, sodass der Druckvorgang von der automatischen Job-Abbruchfunktion abgebrochen wurde.	Führen Sie eine Schlüsselkarte ein.
"BAI: Der Job wurde abgebrochen, da die Authentifizierungseinstellung(en) geändert wurde(n)."	Die Authentifizierungseinstellungen wurden während des Druckvorgangs geändert, sodass der Druckvorgang von der automatischen Job-Abbruchfunktion abgebrochen wurde.	Prüfen Sie die Authentifizierungseinstellung.
"BAJ: Der Job wurde abgebrochen, da eine Funktionsstörung beim optionalen Finisher vorliegt."	In einem Peripheriegerät ist ein Fehler aufgetreten, sodass der Druckvorgang von der automatischen Job-Abbruchfunktion abgebrochen wurde.	Wenden Sie sich an Ihren Servicemitarbeiter.

Meldung	Ursache	Lösung und Referenz
"CB: Der Job wurde abgebrochen, da das Passwort nicht korrekt ist."	Das eingegebene Passwort war falsch, sodass der Druckvorgang von der automatischen Job-Abbruchfunktion abgebrochen wurde.	Prüfen Sie das richtige Passwort für das Dokument, und geben Sie es ein.
"CC: Der Job wurde abgebrochen, da die Anwender-ID ungültig ist."	Die Anwender-ID war ungültig, sodass der Druckvorgang von der automatischen Job-Abbruchfunktion abgebrochen wurde.	Geben Sie den korrekten Login-Anwendernamen ein. Lassen Sie den Anmeldenamen vom Anwender-Administrator bestätigen.
"CD: Der Job wurde aufgrund eines Fehlers mit PS3/PDF abgebrochen."	Beim Drucken von PS3 oder eines PDF ist ein Fehler in der PostScript-Sprache aufgetreten, sodass der Druckvorgang von der automatischen Job-Abbruchfunktion abgebrochen wurde.	Prüfen Sie, ob ein Fehler in den Druckdaten vorliegt.
"CE: Der Job wurde aufgrund eines Fehlers mit PCL5e/XL abgebrochen."	Beim PCL6-Druck ist ein Fehler aufgetreten, sodass der Druckvorgang von der automatischen Job-Abbruchfunktion abgebrochen wurde.	Prüfen Sie, ob das Gerät ordnungsgemäß mit dem PC kommunizieren kann.
"CK: Der Job wurde aufgrund eines Fehlers mit XPS abgebrochen."	Beim XPS-Druckvorgang ist ein Fehler aufgetreten, sodass der Druckvorgang von der automatischen Job-Abbruchfunktion abgebrochen wurde.	Prüfen Sie, ob das Gerät ordnungsgemäß mit dem PC kommunizieren kann.

Meldung	Ursache	Lösung und Referenz
"CL: Der Job wurde abgebrochen, da ein Input Prime-Signal empfangen wurde."	Vom PC wurde ein Eingangs-Prime-Signal empfangen, sodass der Druckvorgang von der automatischen Job-Abbruchfunktion abgebrochen wurde.	Drucken Sie erneut.
"CM: Der Job wurde aufgrund eines Zeitüberschreitungsfehlers mit PS3/PDF abgebrochen."	Beim Drucken mit PostScript 3 bzw. eines PDF ist ein Zeitfehler aufgetreten, sodass der Druckvorgang von der automatischen Job-Abbruchfunktion abgebrochen wurde.	<ul style="list-style-type: none"> • Prüfen Sie, ob das Gerät ordnungsgemäß mit dem PC kommunizieren kann. • PostScript 3 Prüfen Sie die nachfolgenden Einstellungselemente. Wenn [Geräteeinstell. verw.] ausgewählt wurde, stellen Sie die Wartezeit länger ein. Wenn [Treiber/Befehl verwenden] ausgewählt wurde, stellen Sie die vom Befehl vorgegebene Wartezeit länger ein. • Überprüfen Sie die Einstellung von [Einstellungen] ► [Druckereinstellungen] ► [PS-Menü] ► [Job-Zeitüberschreitung].
"CN: Der Job wurde abgebrochen, da die durch PS3 festgelegten Druckereinstellungen nicht mit den Geräteeinstellungen übereinstimmen."	Manche der [Druckereinstellungen] in den Druckdaten stimmen nicht mit den Geräteeinstellungen überein, sodass der Druckvorgang von der automatischen Job-Abbruchfunktion abgebrochen wurde.	Überprüfen Sie, ob die in den Druckdaten angegebenen Druckereinstellungen mit den Einstellungen unter [Einstellungen] ► [Druckereinstellungen] ► [PS-Menü] übereinstimmen.

Meldung	Ursache	Lösung und Referenz
"CO: Der Job wurde aufgrund eines Schriftartfehlers mit PS3/PDF abgebrochen."	Beim Druck mit PostScript 3 oder eines PDF ist ein Schriftartenfehler aufgetreten, sodass der Druckvorgang von der automatischen Job-Abbruchfunktion abgebrochen wurde.	Registrieren Sie die benötigten Schriftarten.
"CP: Der Job wurde aufgrund eines Fehlers durch unzureich. Speicher für PS3/PDF abgebrochen."	Beim Drucken mit PostScript 3 bzw. eines PDF ist ein Fehler wegen unzureichendem Speicherplatz aufgetreten, sodass der Druckvorgang von der automatischen Job-Abbruchfunktion abgebrochen wurde.	Stellen Sie für [Speichernutzung] den Wert [Priorität Font] unter [Einstellungen] ► [Druckereinstellungen] ► [System] ► [Speicher] ein.
"EB: Der Job wurde abgebrochen, da [Direktdruckjobs beschränken] auf [Dir.dr.job abbr.] festgelegt wurde."	Ein Druck-Job wurde abgebrochen, sodass der Druckvorgang von der automatischen Job-Abbruchfunktion abgebrochen wurde.	Wenden Sie sich an den Geräte-Administrator. Der Geräteadministrator kann die Einstellung unter [Einstellungen] ► [Druckereinstellungen] ► [System] Registerkarte ► [Direktdruckaufträge beschränken]" ändern.
"EC: D. Job wurde abgebrochen, da Speichern u. Überspringen eines fehlerhaften Jobs fehlschlug."	Während ein Dokument gespeichert oder abgebrochen wurde, ist ein Fehler aufgetreten und die Funktion konnte nicht ausgeführt werden, sodass der Druckvorgang von der automatischen Job-Abbruchfunktion abgebrochen wurde.	<ul style="list-style-type: none"> • Beheben Sie den aufgetretenen Fehler. • Sie können die Einstellungen des Vorgangs beim Auftreten eines Fehlers unter [Anwenderprogramm] ► [Druckerfunktionen] ► [System] ► [Bei Fehler zu ergreifende Maßnahme] ► [Speichern u. fehlerh. Job überspr.] überprüfen.

Meldung	Ursache	Lösung und Referenz
"ED: Das festgelegte Papierformat ist für 2-seitigen Druck nicht verwendbar, daher ist Magazin-Finishing nicht verfügbar. Der Job wurde abgebrochen."	Es wurde ein Papierformat festgelegt, das nicht für den 2-seitigen Druck geeignet ist, und die Endbearbeitung von [Zeitschrift] stand nicht zur Verfügung; der Druckvorgang wurde von der automatischen Jobabbruchfunktion abgebrochen.	Wenn Sie [Zeitschrift] festlegen, prüfen Sie das Papierformat und legen Sie eines fest, das für den 2-seitigen Druck geeignet ist. S. 350 "Liste der Spezifikationen für Standardfunktionen"
"EE: Gemischte Papierformate vorhanden, daher ist Magazin-Finishing nicht verfügbar. Der Job wurde abgebrochen."	Zwei oder mehr Papierformate wurden verwendet, und die Endbearbeitung von [Zeitschrift] stand nicht zur Verfügung; der Druckvorgang wurde von der automatischen Druckabbruchfunktion abgebrochen.	Verwenden Sie beim Festlegen von [Zeitschrift] Bögen desselben Formats.
"EF: Der Job wurde abgebrochen, da das festgelegte Papierformat für 2-seitigen Druck nicht \nverwendbar ist."	Es wurde ein Papierformat verwendet, das nicht für den 2-seitigen Druck geeignet ist, sodass der Druckvorgang von der automatischen Job-Abbruchfunktion abgebrochen wurde.	Prüfen Sie, ob das Papierformat für den 2-seitigen Druck geeignet ist. S. 350 "Liste der Spezifikationen für Standardfunktionen"
"EG: Der Job wurde abgebrochen, da der festgelegte Papiertyp für 2-seitigen Druck nicht \nverwendbar ist."	Es wurde ein Papiertyp verwendet, der nicht für den 2-seitigen Druck geeignet ist, sodass der Druckvorgang von der automatischen Job-Abbruchfunktion abgebrochen wurde.	Prüfen Sie, ob das Papiergewicht für den 2-seitigen Druck geeignet ist. S. 350 "Liste der Spezifikationen für Standardfunktionen"

Wenn während der Verwendung der Scannerfunktion eine Meldung angezeigt wird

↓ Hinweis

- Beim Bestätigen oder Ändern der Einstellungen in den [Anwenderprogramm], drücken Sie nach dem Schließen von [Anwenderprogramm] auf [Home] .

Meldungen, die auf dem Bedienfeld erscheinen

Meldung	Ursache	Lösung und Referenz
"Alle erkannten Seiten sind leer. Keine Datei wurde erstellt. "	Die Vorlage wurde mit der falschen Seite nach unten platziert, wenn [Leere Seite löschen] oder [Leere Seite löschen] in OCR angegeben wird.	<ul style="list-style-type: none"> • Legen Sie die Vorlage beim Scannen über das Vorlagenglas mit der zu scannenden Seite nach unten ein. • Legen Sie die Vorlage beim Scannen mit dem ADF mit der zu scannenden Seite nach oben ein.
	Alle Seiten in der gescannten Vorlage wurden als leer markiert, wenn [Leere Seite löschen] angegeben wurde.	Mindern Sie den in den nachfolgenden Einstellungselementen angegebenen Wert. [Anwenderprogramm] ► [Scannerfunktionen] ► [Scan] ► [Erkennung leere Seite] ► [Erkennungsstufe f. leere Seite]
	Alle Seiten in der gescannten Vorlage wurden als leer markiert, wenn [Leere Seite löschen] in OCR angegeben wurde.	Ändern Sie nachfolgende Einstellungselemente. [Anwenderprogramm] ► [Scannerfunktionen] ► [Scan] ► [Erkennung leere Seite] ► [OCR gescanntes PDF: Empfindlichkeit für leere Seite] auf [Empfindlichkeitsstufe 1]

Meldung	Ursache	Lösung und Referenz
"Authentifizierung mit dem Ziel fehlgeschlagen. Einstellungen prüfen. Um akt. Status zu prüfen, [Status Scandateien] drücken. "	Anwendername/ Passwort der SMTP-Authentifizierung, die beim Senden der E-Mail angegeben wurden, sind falsch.	Wählen Sie das Ziel im Adressbuch, drücken Sie [Bearbeiten] und überprüfen Sie die Einstellung in der Registerkarte [Ziel] ► [E-Mail-Adresse].
	Anwender-ID/Passwort, die für den Zielordner in Send-to-Folder angegeben wurden, sind falsch.	<ul style="list-style-type: none"> • Wählen Sie das Weiterleitungsziel im Adressbuch, drücken Sie [Bearbeiten] und überprüfen Sie die in der Registerkarte [Ziele] ► [Ordner] ► [Ordnerauthent.info] gespeicherten Informationen. • Das Hinzufügen von "@domain-name" hinter dem Anwendernamen kann das Problem beheben. • Wenn auf Ihrem Computer kein Anmeldepasswort angegeben ist, geben Sie ein Anmeldepasswort auf dem Computer an und registrieren Sie es auf dem Gerät.
"Kein Zugriff auf Speichergerät. "	Eine SD-Karte oder ein USB-Speichergerät ist nicht verfügbar.	<ul style="list-style-type: none"> • Vergewissern Sie sich, dass das externe Medium in FAT16 oder FAT32 formatiert ist und dass auf dem Medium keine Schreib- oder Schutzfunktionen aktiviert sind. • Stellen Sie sicher, dass das externe Medium nicht beschädigt oder fehlerhaft ist.

Meldung	Ursache	Lösung und Referenz
"Vorlagenformat nicht erkennbar. Scanformat wählen. "	Eine Vorlage ist nicht richtig im Gerät eingelegt.	Die Vorlage richtig einlegen. Wenn Sie eine Vorlage auf das Vorlagenglas legen, erkennt das Gerät das Vorlagenformat, wenn Sie die Vorlagenglasabdeckung oder den ADF öffnen und schließen. Öffnen Sie die Abdeckung oder den ADF beim Einlegen einer Vorlage um mehr als 30 Grad.
	Eine Vorlage mit einem schwer erkennbarem Format, selbst bei einem Standardformat, ist im Gerät eingelegt.	Wenn Sie eine Vorlage mit einem schwer erkennbarem Format scannen, geben Sie unter [Sendeeinstellungen] ► [Scan-Format] das Scan-Format an. Siehe Anwenderanleitung (Vollversion).
	Eine Vorlage mit einem benutzerdefinierten Format ist im Gerät eingelegt.	Geben Sie beim Scannen einer Vorlage mit benutzerdefinierter Größe geben Sie unter [Sendeeinstellungen] ► [Scan-Format] ► [Ben.def. Format] das Vorlagenformat an.
"Festgelegter Pfad nicht gefunden. Bitte Einstellungen prüfen. "	Das Gerät oder der Computer ist nicht korrekt mit dem Netzwerk verbunden.	Überprüfen Sie, ob das Gerät oder der Computer korrekt mit dem Netzwerk verbunden ist. Einzelheiten über Ihre Netzwerkumgebung erfahren Sie beim Netzwerk-Administrator.
	Der Computernamen oder der Ordnername, der in dem Pfadnamen angegeben ist, ist falsch.	Registrieren Sie den Computernamen und den Ordnernamen erneut.
	Die Firewall-Funktion ist auf dem Computer aktiviert.	Registrieren Sie in der Firewall-Funktion auf dem Computer die IP-Adresse des Geräts und den Port, der zum Senden von Dateien verwendet werden soll, als Ausnahmen. Sie können die IP-Adresse unter [Status prüfen] ► "Netzwerk" prüfen. Einzelheiten zu den Ports siehe: S. 350 "Liste der Spezifikationen für Standardfunktionen"

Meldung	Ursache	Lösung und Referenz
"Ausrichtung der Vorlage prüfen. "	Die Vorlage wurde in der falschen Ausrichtung eingelegt.	Abhängig von der Kombination der festgelegten Einstellungen unterscheidet sich die Ausrichtung zum Einlegen der Vorlage. Stellen Sie sicher, dass die Vorlage richtig ausgerichtet ist. Siehe Anwenderanleitung (Vollversion).
"Die Verbindung zum PC ist fehlgeschlagen. Die Einstellungen prüfen. "	Das Gerät oder der Computer ist nicht korrekt mit dem Netzwerk verbunden.	Überprüfen Sie, ob das Gerät oder der Computer korrekt mit dem Netzwerk verbunden ist. Einzelheiten über Ihre Netzwerkkumgebung erfahren Sie beim Netzwerk-Administrator.
	Der Computernamen oder der Ordnername, der in dem Pfadnamen angegeben ist, ist falsch.	Registrieren Sie den Computernamen und den Ordnernamen erneut.
	Die Firewall-Funktion ist auf dem Computer aktiviert.	Registrieren Sie in der Firewall-Funktion auf dem Computer die IP-Adresse des Geräts und den Port, der zum Senden von Dateien verwendet werden soll, als Ausnahmen. Sie können die IP-Adresse unter [Status prüfen] ► "Netzwerk" prüfen. Einzelheiten zu den Ports siehe: S. 350 "Liste der Spezifikationen für Standardfunktionen"
"Verbind. mit dem Ziel ist fehlgeschl. Einstell. überprüfen. Eingegeb. Pfadname ist eventuell falsch, oder Firewall- und Sicherheitseinstellungen blockieren die Netzwerkkonnektivität. "	Die Firewall-Funktion ist auf dem Computer aktiviert.	Aktivieren Sie Datei- und Druckerfreigabe in der Firewall-Funktion auf Ihrem Computer.

Meldung	Ursache	Lösung und Referenz
"Die max. Datenkapazität wurde überschritten. Auflösung oder Reprofaktor überprüfen, dann erneut [Starten] drücken. "	Die beim Festlegen von [Scan-Verhältnis] ► [Format fest.] gescannten Daten überschreiten den Grenzwert.	<ul style="list-style-type: none"> • Verringern Sie [Sendeeinstellungen] ► [Auflösung]. • Geben Sie ein kleineres Papierformat unter [Sendeeinstell.] ► [Scan-Verhältnis] ► [Format fest.] an.
"Die maximal zulässige Datenkapazität wurde überschritten. Scanauflösung überprüfen, dann XXX. " (Verfahren anstelle von XXX beschrieben)	Eine großformatige Vorlage wurde mit einer hohen Auflösung gescannt und die resultierende Datengröße überschreitet den Grenzwert.	<ul style="list-style-type: none"> • Verringern Sie [Sendeeinstellungen] ► [Auflösung]. • Geben Sie ein kleineres Format unter [Sendeeinstellungen] ► [Scan-Format] an.
"Die max. E-Mail-Größe ist überschritten. Der E-Mail-Versand wurde abgebrochen. Überprüfen Sie [Maximale E-Mail-Größe] in den Scannereinstellungen. "	Die Dateigröße pro Seite hat die maximale in der [Maximale E-Mail-Größe] angegebene E-Mail-Größe erreicht.	<ul style="list-style-type: none"> • Geben Sie einen niedrigeren Wert unter [Sendeeinstell.] ► [Auflösung] an, oder wählen Sie ein kleineres Papierformat unter [Sendeeinstell.] ► [Scan-Verhältnis] ► [Format fest.] aus. • Sie können die Einstellung [Maximale E-Mail-Größe] unter [Einstellungen] ► [Scanner-Einstellungen] ► [Sendeeinstellungen] ► [E-Mail (Größe)] ändern. Zum Teilen einer E-Mail, die die maximale Größe überschreitet, legen Sie [Ja (pro Seite)] oder [Ja (pro Maximalgröße)] in [E-Mail aufteilen & senden] fest.
"Die max. Anzahl alphanumerischer Zeichen wurde überschritten. "	Die Anzahl der eingegebenen Zeichen hat das Maximum überschritten.	Überprüfen Sie die maximale Anzahl von Zeichen. S. 394 "Einstellwerte der Übertragungsfunktion"

Meldung	Ursache	Lösung und Referenz
<p>"Die Verbindung zum Ziel konnte nicht hergestellt werden. Wenden Sie sich an den Administrator, um Folgendes zu prüfen. *Das richtige Root-Zertifikat ist auf diesem Gerät und Ziel registriert. *Die Root-Zertifikat-Prüffunktion ist nicht versehentlich aktiviert."</p>	<p>Die E-Mail wurde ohne ein installiertes Zertifikat des Zielservers an das Ziel gesendet, während "Prüfung des Root-Zertifikats" auf [Aktiv] eingestellt war.</p>	<p>Kontaktieren Sie Ihren Netzwerk-Administrator. Der Netzwerkadministrator sollte das Root-Zertifikat des Ziel-Servers bei Bedarf unter Web Image Monitor installieren oder "Prüfung des Root-Zertifikats" auf [Inaktiv] einstellen. Sicherheit</p>
<p>"Nicht genügend freier Speicher im Speichergerät. "</p>	<p>Auf der SD-Karte oder dem USB-Speichergerät ist kein freier Speicherplatz verfügbar oder die Datei konnte nicht gespeichert werden, da nicht genügend Platz auf dem Medium vorhanden ist.</p>	<p>Ändern Sie das externe Medium. Beim Scannen einer Vorlage im Modus "Dokument teilen" oder "Einzelseite" enthalten die gespeicherten Daten möglicherweise nicht alle Seiten der Vorlage. Ändern Sie das externe Medium und drücken Sie [Wiederh.], um mit dem Speichern der verbleibenden Daten fortzufahren.</p>
<p>"Es wird nicht das gesamte Bild gescannt. Faktor prüfen und dann erneut [Starten] drücken. "</p>	<p>Der in [Scan-Verhältnis] angegebene Skalierungsfaktor ist zu groß.</p>	<p>Geben Sie einen kleineren Wert in [Sendeeinstell.] ► [Scan-Verhältnis] an.</p>
	<p>Das Papierformat in [Scan-Verhältnis] ► [Format festl.] erfordert einen Verkleinerungswert kleiner als 25 %.</p>	<p>Geben Sie ein Papierformat an, für das ein Verkleinerungsverhältnis von mehr als 25 % in [Sendeeinstell.] ► [Scan-Verhältnis] ► [Format festl.] angegeben ist.</p>
<p>"Programmiert. Ziel(e) die nicht im Adressbuch programmiert sind, können nicht programmiert werden. "</p>	<p>Ein Ordner, der durch manuelle Eingabe festgelegt wurde, gehört zu den programmierten Zielen.</p>	<p>Registrieren Sie das Ziel im Adressbuch des Geräts und registrieren Sie es anschließend in einem Programm.</p>

Meldung	Ursache	Lösung und Referenz
"Programmiert. Ordnerziel(e) mit Sicherheitscode(s) können nicht programmiert werden. "	Ein Ziel, für das ein Sicherheitscode festgelegt ist, ist in den programmierten Zielen enthalten.	<ul style="list-style-type: none"> Sie können ein Ziel, für das ein Sicherheitscode festgelegt ist, nicht programmieren. Legen Sie dieses Ziel einzeln fest. Um dieses Ziel zu programmieren, löschen Sie den Sicherheitscode und registrieren Sie dann das Ziel für ein Programm. <p>Siehe Anwenderanleitung (Vollversion).</p>
"Die E-Mail-Adresse zur SMTP-Authentifizierung und die E-Mail-Adresse des Administrators stimmen nicht überein. "	Die SMTP-Authentifizierungs-E-Mail-Adresse ist nicht in der Administrator-E-Mail-Adresse registriert.	Registrieren Sie die SMTP-Authentifizierungs-E-Mail-Adresse in [Einstellungen] ► [Systemeinstellungen] ► [Senden (E-Mail/Ordner)] ► [E-Mail] ► [E-Mail-Adresse Administrator].
"Einige ungültige Ziele enthalten. Möchten Sie nur gültige Ziele auswählen? "	Die Gruppe enthält eine E-Mail-Adresse.	Wenn Sie Daten an ein anderes Ziel als eine E-Mail-Adresse senden, drücken Sie [Auswählen].
"Das Programm wird abgerufen. Ordnerziel(e) mit Sicherheitscode(s) können nicht abgerufen werden. "	Ein Ordnerziel, für das ein Sicherheitscode festgelegt ist, ist unter den programmierten Zielen enthalten.	<ul style="list-style-type: none"> Sie können ein Ziel, für das ein Sicherheitscode festgelegt ist, nicht in einem Programm abrufen. Legen Sie dieses Ziel einzeln fest. Um dieses Ziel zu programmieren, löschen Sie den Sicherheitscode und registrieren Sie dann das Ziel für ein Programm. <p>Siehe Anwenderanleitung (Vollversion).</p>
"Die Größe der gescannten Daten ist zu klein. Auflösung und Reprofaktor überprüfen und dann erneut [Starten] drücken. "	Die Größe der gescannten Daten nach Festlegen von [Scan-Verhältnis] ► [Format festl.] ist zu klein.	<ul style="list-style-type: none"> Erhöhen Sie den Wert in [Sendeeinstellungen] ► [Auflösung]. Geben Sie ein größeres Papierformat unter [Sendeeinstell.] ► [Scan-Verhältnis] ► [Format festl.] an.

Meldung	Ursache	Lösung und Referenz
"Übertragung fehlgeschlagen. Ungenügend Speicher auf der Zielfestplatte. Um akt. Status zu prüfen, [Status Scandateien] drücken. "	Der verfügbare Speicherplatz auf dem Zielcomputer, SMTP-Server oder FTP-Server ist nicht ausreichend.	Stellen Sie sicher, dass die Menge an freiem Speicherplatz ausreicht.
"Übertragung fehlgeschlagen. Um akt. Status zu prüfen, [Status Scandateien] drücken. "	Beim Übertragen der Daten ist aufgrund eines ausgelasteten Netzwerks oder aus einem anderen Grund ein Netzwerkfehler aufgetreten.	Wenn dieselbe Meldung nach dem Scannen der Vorlage erneut angezeigt wird, wenden Sie sich an den Administrator.

Am Computer angezeigte Meldungen

Meldung	Ursache	Lösung und Referenz
"Login-Anwendername, Login-Passwort oder der Treiber-Verschlüsselungscode ist falsch. "	Der Login-Anwendername oder das Passwort in [Allgemeine Anwenderauthentifizierung] ist falsch.	Geben Sie den korrekten Login-Anwendernamen und das Passwort unter [Allgemeine Anwenderauthentifizierung] ein, dass nach dem Anklicken von [Scannen] angezeigt wird. Wenden Sie sich für den Login-Anwendernamen und das Passwort an den Anwenderadministrator.
	Der Treiberverschlüsselungscode ist im TWAIN-Treiber nicht korrekt registriert.	Registrieren Sie den Treiberverschlüsselungscode unter [Details] ► Registerkarte [Authentifizieren] im TWAIN-Treiber. Wenden Sie sich an den Netzwerkadministrator für den Treiberverschlüsselungscode.

Meldung	Ursache	Lösung und Referenz
"Das Passwort und/oder der Algorithmus für die Authentifizierung ist möglicherweise nicht korrekt oder das Gerät unterstützt den Algorithmus der Authentifizierung nicht. Bitte überprüfen. "	Die SNMPv3-Authentifizierungsinformationen, die unter Network Connection Tool registriert sind, stimmen nicht mit den Informationen des Geräts überein.	Wenden Sie sich für die SNMPv3-Authentifizierungsinformationen an den Netzwerkadministrator und ändern Sie die Informationen, die unter Network Connection Tool registriert sind. Siehe Anwenderanleitung (Vollversion).
"Authentifizierung erfolgreich. Jedoch wurden die Zugriffsprivilegien für die Scannerfunktion verweigert. "	Der angemeldete Anwender hat keine Zugriffsrechte zur Verwendung der Scannerfunktion.	Wenden Sie sich an den Anwenderadministrator. Der Anwenderadministrator kann die Zugriffsrechte im Adressbuch ändern. Sicherheit
"Weitere Scanmodi können nicht hinzugefügt werden. "	Die maximale Anzahl der Scan-Modi, die registriert werden können, überschreitet die maximale Anzahl (100).	Löschen Sie Scan-Modi, die nicht mehr benötigt werden.
"Keine Verbindung zum Scanner. Überprüfen Sie die Einstellungen für die Netzwerk-Zugriffsmaske im "Anwenderprogramm". "	Eine Zugriffsmaske ist festgelegt.	Weitere Informationen erhalten Sie von Ihrem Administrator.

Meldung	Ursache	Lösung und Referenz
„Die Verbindung zum Ziel konnte nicht hergestellt werden. Wenden Sie sich an den Administrator, um Folgendes zu prüfen. *Das richtige Root-Zertifikat ist auf diesem Gerät und Ziel registriert. *Die Root-Zertifikat-Prüffunktion ist nicht versehentlich aktiviert.“	Die Firewall-Funktion ist auf dem Computer aktiviert.	Konfigurieren Sie die Firewall-Funktion des Computers, um die Kommunikation der verwendeten Anwendung zu ermöglichen, oder deaktivieren Sie die Firewall-Funktion.
"Der Scanbereich kann nicht vergrößert werden." "	Die maximale Anzahl von Scanbereichen, die registriert werden können, überschreitet die maximale Anzahl (100).	Löschen Sie Scanbereiche, die nicht mehr benötigt werden.
"Im Netzwerk ist ein Kommunikationsfehler aufgetreten. "	Ein Kommunikationsfehler ist im Netzwerk aufgetreten.	Überprüfen Sie, ob die Einstellungen für das Kommunikationsprotokoll (TCP/IP) auf dem Computer korrekt konfiguriert sind.
"Der eingegebene Anwendercode ist nicht registriert oder Sie haben keine Zugriffsprivilegien für die Scannerfunktion, bitte wenden Sie sich an Ihren Administrator. "	Der richtige Anwendercode ist nicht im TWAIN-Treiber registriert, wenn die Anwendercodeauthentifizierung auf dem Gerät festgelegt ist.	Registrieren Sie den Anwendercode auf der Registerkarte [Details] ► [Authentifizieren] im TWAIN-Treiber. Wenden Sie sich für den Anwendercode an den Anwenderadministrator.
	Der im TWAIN-Treiber registrierte Anwendercode ist nicht mit den Berechtigungen zur Verwendung der Scannerfunktion ausgestattet.	Wenden Sie sich an den Anwenderadministrator. Der Anwenderadministrator kann die Zugriffsrechte im Adressbuch ändern. Sicherheit

Meldung	Ursache	Lösung und Referenz
"Im Scanner ist ein Fehler aufgetreten. "	Die in der Anwendung angegebene Scan-Bedingung überschreitet den Bereich, der auf dem Gerät festgelegt werden kann.	Geben Sie die Scan-Bedingung in dem Bereich an, der auf dem Gerät festgelegt werden kann. S. 350 "Liste der Spezifikationen für Standardfunktionen"
	Im Treiber tritt eine Fehlfunktion auf.	<ul style="list-style-type: none"> • Starten Sie die Anwendung neu und führen Sie den Scan erneut aus. • Installieren Sie den TWAIN-Treiber erneut.
	Am Gerät tritt vorübergehend eine Fehlfunktion auf.	Schalten Sie das Gerät aus, warten Sie 10 Sekunden oder länger, nachdem Sie sich vergewissert haben, dass die Netzanzeige ausgeschaltet ist, und schalten Sie dann das Gerät ein. S. 13 "Ein- und Ausschalten der Stromversorgung"
"Im Scannertreiber ist ein Fehler aufgetreten. "	Ein Fehler tritt im Treiber oder Betriebssystem auf.	Starten Sie den Computer neu.
	Es liegt ein Problem mit der Netzwerkumgebung vor.	Überprüfen Sie, ob der Computer korrekt mit dem Netzwerk verbunden ist und sich in einer Umgebung befindet, in der das TCP/IP-Protokoll verwendet werden kann.
"Im Scanner ist ein schwerer Fehler aufgetreten. "	Ein nicht behebbarer Fehler tritt auf dem Gerät auf.	Reparieren Sie gegebenenfalls das Gerät.
"Speichermangel. Bitte beenden Sie alle anderen Anwendungen, und starten Sie den Scanvorgang erneut. "	Andere Anwendungen laufen auf dem Computer, und die Menge an freiem Speicher ist nicht ausreichend.	<ul style="list-style-type: none"> • Schließen Sie Anwendungen auf dem Computer. • Wenn dieselbe Meldung angezeigt wird, wenn nach dem Starten des Computers keine anderen Anwendungen ausgeführt werden, deinstallieren Sie den TWAIN-Treiber, starten Sie den Computer neu, und installieren Sie den TWAIN-Treiber erneut.

Meldung	Ursache	Lösung und Referenz
"Speichermangel. Scanbereich verkleinern. "	Der für die Scannerfunktion zugewiesene Speicher ist nicht ausreichend.	<ul style="list-style-type: none"> • Verringern Sie die Scangröße oder Auflösung. Sie können den Fehler möglicherweise auch beheben, indem Sie den Helligkeitswert verringern, wenn Duotone (Schwarzweiß) oder eine hohe Auflösung festgelegt ist. • Geben Sie [Keine Komprimierung] auf der Registerkarte [Eingangseinstellungen] ► [Komprimierung] im TWAIN-Treiber an.
"Ungültige Winsock-Version. Bitte verwenden Sie Version 1.1 oder höher. "	Winsock ist beschädigt.	Stellen Sie Winsock auf dem Computer wieder her.
"Scanner nicht verfügbar. Verbindung zum Scanner überprüfen. "	Die Stromversorgung des Geräts ist nicht eingeschaltet oder das Gerät ist nicht ordnungsgemäß mit dem Netzwerk verbunden.	Vergewissern Sie sich, dass das Gerät eingeschaltet und ordnungsgemäß mit dem Netzwerk verbunden ist.
	Die Firewall-Funktion ist auf dem Computer aktiviert.	Konfigurieren Sie die Firewall-Funktion des Computers, um die Kommunikation der verwendeten Anwendung zu ermöglichen, oder deaktivieren Sie die Firewall-Funktion.
	Die IP-Adresse des Computers konnte nicht vom Hostnamen aufgelöst werden.	Vergewissern Sie sich, dass der Hostname des Computers in Network Connection Tool, das mit dem TWAIN-Treiber installiert ist, konfiguriert ist. Siehe Anwenderanleitung (Vollversion).
	Die IPv6-Adresse konnte nicht abgerufen werden, wenn auf dem Computer nur IPv6 aktiviert ist.	Melden Sie sich im Web Image Monitor im Administratormodus an, und wählen Sie [Active] in [IPv4] ► "LLMNR" unter [Gerätemanagement] ► [Konfiguration] ► "Netzwerk".

Meldung	Ursache	Lösung und Referenz
"Auf dem angegebenen Gerät ist kein Scanner verfügbar. "	Die TWAIN-Scannerfunktion ist auf dem Gerät deaktiviert.	Die TWAIN-Scannerfunktion kann nicht verwendet werden.
"Scanner nicht bereit. Scanner und Optionen überprüfen. "	Der ADF ist geöffnet.	Schließen Sie den ADF.
"Der Scanvorgang wurde abgebrochen, weil der Speicher der Haupteinheit voll war. "	Der verfügbare Speicherplatz auf der Festplatte des Geräts reicht nicht aus, wenn mit dem im TWAIN-Treiber ausgewählten Kontrollkästchen [Voraus-Scan] gescannt wird.	<ul style="list-style-type: none"> • Deaktivieren Sie das Kontrollkästchen [Voraus-Scan] im TWAIN-Treiber. • Löschen Sie die Dokumente vom Gerät, die nicht länger benötigt werden.
"Der Authentifizierungsdienst des Gerätes kann nicht ausgeführt werden. "	Die Authentifizierung kann nicht ausgeführt werden, da der Authentifizierungsdienst gerade gestartet oder beschäftigt ist.	<ul style="list-style-type: none"> • Wenn Anwendercode oder Standardauthentifizierung angegeben ist, warten Sie eine Weile, bis die Verarbeitung der Geräteadresse abgeschlossen ist. • Wenn Windows- oder LDAP-Authentifizierung angegeben ist, warten Sie eine Weile, bis der Server für die Verarbeitung bereit ist. Wenn die Authentifizierung auch nach längerer Wartezeit nicht möglich ist, wenden Sie sich an Ihren Administrator.

Meldung	Ursache	Lösung und Referenz
<p>"Keine Antwort vom Scanner. Dies kann eine Anzahl von Gründen haben, z.B. gingen die Daten zwischen Computer und Scanner aufgrund von erhöhtem Netzwerk-Traffic verloren, die Firewall in der Virenschutz-Software ist eventuell aktiviert, oder es könnten Probleme mit der Hardware vorliegen etc. Wenn Sie das Problem nicht beheben können, rufen Sie den Kundendienst."</p>	<p>Das Netzwerk ist überlastet.</p>	<p>Warten Sie einen Moment.</p>
	<p>Die Firewall-Funktion ist auf dem Computer aktiviert.</p>	<p>Konfigurieren Sie die Firewall-Funktion des Computers, um die Kommunikation der verwendeten Anwendung zu ermöglichen, oder deaktivieren Sie die Firewall-Funktion.</p>
	<p>Das Gerät oder der Computer ist nicht korrekt mit dem Netzwerk verbunden.</p>	<p>Überprüfen Sie, ob das Gerät oder der Computer korrekt mit dem Netzwerk verbunden ist.</p>
<p>"Die Anwenderauthentifizierung in der SNMPv3-Verbindung ist fehlgeschlagen. "</p>	<p>Die Authentifizierungsinformationen sind in Network Connection Tool falsch registriert, wenn die SNMPv3-verschlüsselte Kommunikation auf dem Computer aktiviert ist.</p>	<p>Registrieren Sie die SNMPv3-Authentifizierungsinformationen unter Network Connection Tool, das auf dem Computer mit dem TWAIN-Treiber installiert ist. Wenden Sie sich für die SNMPv3-Authentifizierungsinformationen an Ihren Netzwerkadministrator. Siehe Anwenderanleitung (Vollversion).</p>

Wenn andere Meldungen angezeigt werden

↓ Hinweis

- Beim Bestätigen oder Ändern der Einstellungen in den [Anwenderprogramm], drücken Sie nach dem Schließen von [Anwenderprogramm] auf [Home] .

Meldung	Ursache	Lösung und Referenz
"Bevor diese Auswahl vorgehen werden kann, muß die Administrator-Authentifizierung für Anwenderverwalt. auf "_Ein_" gesetzt werden. "	Die Anwenderverwaltungsberechtigung ist in der Administrator-Authentifizierungsverwaltung deaktiviert.	Wenn Sie Allgemein, Windows oder LDAP-Authentifizierung angeben, konfigurieren Sie die Anwenderverwaltungsberechtigung unter [Anwenderprogramm] ► [Systemeinstellungen] ► [Einstellungen für Administrator] ► [Authentifizierung/Gebühr] ► [Administrator-Auth./Anwender-Auth./App-Auth.] ► [Administrator-Authentifizierungsverwaltung]. Siehe "Sicherheit".
"Zielliste / Geräteeinst. wurde aktualisiert. Gewählte Ziel- oder Funktionseinst. wurden gelöscht. Bitte Einstellungen erneut wählen. "	Ein Ziel wird registriert und Geräte werden mit Web Image Monitor konfiguriert.	Warten Sie, bis die Meldung ausgeblendet wird, und schalten Sie das Gerät nicht aus. Abhängig von der Anzahl der Ziele, die registriert werden, können Sie möglicherweise eine Zeit lang keine Vorgänge ausführen.
"Lesen der PDF-Datei fehlgeschlagen. "	Der Anwender hat versucht, eine PDF-Datei anzuzeigen, die nicht vom Webbrowser des Geräts unterstützt wird.	Der Webbrowser des Geräts unterstützt die unten aufgeführten PDF-Versionen und Verschlüsselungsstufen. Andere PDF-Dateien können nicht angezeigt werden. <ul style="list-style-type: none"> • PDF-Version: 1.3-1.7 • PDF-Verschlüsselungsstufe: 128-Bit-AES, 256-Bit-AES
"Firmware-Update wird gestartet. [OK] drücken. Es startet automat. nachdem 30 Sekunden"	Ein Firmware-Update ist verfügbar, und das Gerät wird gerade aktualisiert.	Es wird empfohlen, das Update anzuwenden, aber Sie können den Aktualisierungsprozess stoppen, indem Sie [Stopp] innerhalb von 30 Sekunden nach der Anzeige der Meldung drücken. Schalten Sie das Gerät während des Aktualisierungsvorgangs nicht aus.

Meldung	Ursache	Lösung und Referenz
"Inkompatibles USB-Gerät wurde angeschlossen. Überprüfen Sie das USB-Gerät."	Das Gerät hat zufällig entdeckt, dass ein USB-Kabel aufgrund von Staubansammlungen am USB-Anschluss nicht verwendbar ist.	<ul style="list-style-type: none"> Reinigen Sie nach dem Abschalten der Stromversorgung des Geräts die USB-Anschlüsse auf der Rückseite und hinten links. S. 13 "Ein- und Ausschalten der Stromversorgung" <ul style="list-style-type: none"> Wenn der Fehler weiterhin auftritt, wenden Sie sich an Ihren Kundendienst.
"Internes Kühlgebläse ist aktiv. "	Das Gebläse, das in der Entlüftungsöffnung installiert ist, um das Innere des Geräts zu kühlen, wurde aktiviert, nachdem eine große Anzahl von Seiten gedruckt worden war.	Während das Gebläse aktiv ist, können Sie ein rotierendes Geräusch hören, aber Sie können das Gerät wie gewohnt weiter verwenden.
"Ausgabefach ist voll. Papier entfernen."	Das Ausgabefach ist voll.	Entfernen Sie das Papier aus dem Ausgabefach.
"Probleme mit der Wireless-Platine. Kundendienst rufen. "	Auf die W-LAN-Karte kann zugegriffen werden, es wurde jedoch ein Fehler festgestellt.	Schalten Sie die Stromversorgung des Geräts aus, überprüfen Sie, ob die W-LAN-Karte korrekt im Gerät installiert ist, und schalten Sie das Gerät dann ein. S. 13 "Ein- und Ausschalten der Stromversorgung" Wenn die Meldung auch nach dem Aus- und Einschalten weiterhin angezeigt wird, sollten Sie das Gerät reparieren.
"Zielliste wird aktualisiert... Bitte warten. Gewählte Ziele oder Absendername wurden gelöscht. "	Ein Ziel wird mit Web Image Monitor registriert.	Warten Sie, bis die Meldung ausgeblendet wird, und schalten Sie das Gerät nicht aus. Abhängig von der Anzahl der Ziele, die registriert werden, können Sie möglicherweise eine Zeit lang keine Vorgänge ausführen.

Meldung	Ursache	Lösung und Referenz
"Aktualisierung der Zielliste ist fehlgeschl. Erneut versuchen?"	Es ist ein Netzwerkfehler aufgetreten.	Überprüfen Sie die Verbindung zwischen dem Computer und dem Computer.
	Auf dem Computer läuft Antiviren-Software oder eine Firewall-Funktion.	Fügen Sie das Ziellistenprogramm der Ausnahmeliste in der Antivirussoftware auf dem Computer hinzu, oder registrieren Sie die IP-Adresse des Geräts in der Ausnahmeliste der Firewall-Funktion. Sie können die IP-Adresse unter [Status prüfen] ► "Netzwerk" prüfen.
"Sie haben keine Berechtigungen zur Verwendung dieser Funktion. "	Der angemeldete Anwender verfügt nicht über die Berechtigungen zum Verwenden der angegebenen Funktion.	Wenden Sie sich an den Anwenderadministrator. Der Anwenderadministrator kann die Zugriffsrechte im Adressbuch ändern. Sicherheit
	Das Ändern der Einstellung ist unter den Administratorrechten, die dem angemeldeten Anwender gewährt werden, nicht zulässig.	Überprüfen Sie die Administratorberechtigung, die zum Ändern der angegebenen Einstellung erforderlich ist. Siehe "Sicherheit".

Angezeigte Meldungen, wenn die Anmeldung am Gerät fehlschlägt.

Überprüfen Sie den Fehlercode, der mit der Meldung "Authentifizierung ist fehlgeschlagen. " angezeigt wird, dann führen Sie die erforderlichen Maßnahmen aus.

↓ Hinweis

- Der Buchstabe am Anfang des Fehlercodes gibt den Authentifizierungstyp an, der auf dem Gerät festgelegt ist.
 - B: Basis-Authentifizierung
 - W: Windows-Authentifizierung
 - L: LDAP-Authentifizierung

Meldung	Ursache	Lösung und Referenz
"Authentifizierung ist fehlgeschlagen. " B/W/L0103-000	Ein Vorgang in der Anwendung, die TWAIN unterstützt, wurde vom Computer ausgeführt, während ein Anwender am Gerät angemeldet war oder den Anmeldevorgang durchgeführt hat.	Überprüfen Sie, ob ein anderer Anwender am Gerät angemeldet ist, und führen Sie dann den Vorgang aus.
"Authentifizierung ist fehlgeschlagen. " B/W/L0104-000	Ein falsches Passwort wurde eingegeben.	Das richtige Passwort eingeben.
	Der Treiberverschlüsselungscode ist im TWAIN-Treiber nicht korrekt registriert.	Wenden Sie sich an den Netzwerkadministrator, um zu sehen, ob der Treiberverschlüsselungscode erforderlich ist, und konfigurieren Sie den Treiber entsprechend. Siehe Anwenderanleitung (Vollversion). Siehe "Festlegen der Anmeldeinformationen im LAN-Fax-Treiber", Anwenderanleitung (Vollversion). Der Netzwerkadministrator kann folgende Einstellung prüfen "Treiber-Verschlüss.code: Verschlüsselungsstufe" in [Einstellungen] ► [Systemeinstellungen] ► [Einstellungen für Administrator] ► [Sicherheit] ► [Erweiterte Sicherheitseinst.].

Meldung	Ursache	Lösung und Referenz
"Authentifizierung ist fehlgeschlagen. " B/W/L0206-002	Es wurde ein falscher Login-Anwendername oder ein falsches Passwort eingegeben.	Geben Sie den richtigen Anwendernamen und das richtige Passwort ein.
	Ein Anwender hat versucht, sich bei den Funktionen anzumelden, auf die nur der Administrator zugreifen kann, z. B. [Einstellungen], wenn [Anwendungs-Authentifizierungsverwaltung] angegeben ist.	Der Anwender muss sich vom Anmeldebildschirm der Anwendung aus anmelden.
"Authentifizierung ist fehlgeschlagen. " B/W/L0206-003	":" oder ein anderes Zeichen, das nicht in einem Login-Anwendernamen verwendet werden kann, wurde eingegeben.	<ul style="list-style-type: none"> • Geben Sie den korrekten Login-Anwendernamen ein. • Ändern Sie den Anwendernamen, wenn er ein Leerzeichen, ":" oder andere nicht verwendbare Zeichen enthält.
"Authentifizierung ist fehlgeschlagen. " B/W/L0207-001	Web Image Monitor oder eine andere Methode wurde verwendet, um eine Sicherungskopie des Adressbuchs zu bearbeiten oder zu erstellen.	Warten Sie einen Moment.
"Authentifizierung ist fehlgeschlagen. " B/W/L0208-000 B/W/L0208-002	Der Account ist gesperrt, da die Anzahl fehlgeschlagener Anmeldeversuche den Grenzwert überschritten hat.	Bitte Sie den Anwenderadministrator, den Account zu entsperren.

Meldung	Ursache	Lösung und Referenz
"Authentifizierung ist fehlgeschlagen. " L0307-001	Web Image Monitor oder eine andere Methode wurde verwendet, um eine Sicherungskopie des Adressbuchs zu bearbeiten oder zu erstellen.	Versuchen Sie es später erneut.
"Authentifizierung ist fehlgeschlagen. " W0400-102	Die Kerberos-Authentifizierung ist fehlgeschlagen, da der Server nicht reagiert hat.	Überprüfen Sie, ob der Server normal funktioniert.
"Authentifizierung ist fehlgeschlagen. " W0400-200	Verfügbare Ressourcen sind aufgrund zu vieler Authentifizierungsanforderungen nicht ausreichend.	Versuchen Sie es später erneut.
"Authentifizierung ist fehlgeschlagen. " W0400-202	sAMAccountName wurde als Login-Anwendername verwendet, wenn ein Anwender in der untergeordneten Domäne unter einer Domäne einer Parent-Child-Domäne angemeldet war und ldap_bind fehlgeschlagen ist.	Verwenden Sie UserPrincipalName als Login-Anwendernamen.
	Die auf dem Authentifizierungsserver und dem Gerät angegebenen SSL-Einstellungen stimmen nicht überein.	Überprüfen Sie, ob die auf dem Authentifizierungsserver und dem Gerät angegebenen SSL-Einstellungen übereinstimmen.

Meldung	Ursache	Lösung und Referenz
"Authentifizierung ist fehlgeschlagen. " L0400-210	Das Anmeldenamen-Attribut ist nicht angegeben, oder ein Attribut, für das die Informationen nicht abgerufen werden können, wird angegeben.	Überprüfen Sie, ob [Login-Namenseigensch.] korrekt angegeben ist. Siehe "Sicherheit".
"Authentifizierung ist fehlgeschlagen. " W/L0406-003	":" oder andere Zeichen, die nicht in einem Login-Anwendernamen verwendet werden können, wurden eingegeben.	<ul style="list-style-type: none"> • Geben Sie den korrekten Login-Anwendernamen ein. • Ändern Sie den Anwendernamen, wenn er ein Leerzeichen, ":" oder andere nicht verwendbare Zeichen enthält.
"Authentifizierung ist fehlgeschlagen. " W0406-101	Zu viele Authentifizierungsanfragen sind gleichzeitig aufgetreten.	Versuchen Sie es später erneut. Wenn das Problem weiterhin besteht, überprüfen Sie, ob das Gerät einen Authentifizierungsangriff erfährt. Der Angriffsstatus kann über die Bildschirrmeldung, im Systemprotokoll oder in der E-Mail-Benachrichtigung an den Administrator überprüft werden.

Meldung	Ursache	Lösung und Referenz
"Authentifizierung ist fehlgeschlagen. " W0406-107	Eine Anwendergruppe kann nicht abgerufen werden.	Überprüfen Sie, ob der auf dem Computer registrierte Gruppenname korrekt ist und ob die DC-Einstellungen korrekt konfiguriert sind. *1
	Die Kerberos-Authentifizierung ist fehlgeschlagen.	Prüfen Sie, ob der im KDC (Key Distribution Center) registrierte Bereichsname und die Uhrzeit des Gerätes synchronisiert sind. *3
	Es besteht keine Verbindung zum Authentifizierungsserver.	Geben Sie die Server-IP-Adresse in [Einstellungen] ► [Systemeinstellungen] ► [Netzwerk/Schnittstelle] ► [Ping-Befehl] ein, um zu prüfen, ob eine Verbindung zum Server hergestellt werden kann.
	Der Domänenname ist falsch oder kann nicht aufgelöst werden.	Überprüfen Sie, ob der auf dem Gerät registrierte Domänenname korrekt ist und ob der Name aufgelöst werden kann. *2
	Der Login-Anwendername oder das Passwort sind falsch.	Überprüfen Sie den Login-Anwendernamen und/oder das Passwort des auf dem Server registrierten Anwenders.
"Authentifizierung ist fehlgeschlagen. " L0406-200	Zu viele Authentifizierungsanfragen sind gleichzeitig aufgetreten.	Versuchen Sie es später erneut. Wenn das Problem weiterhin besteht, überprüfen Sie, ob das Gerät einen Authentifizierungsangriff erfährt. Der Angriffsstatus kann über die Bildschirmmeldung, im Systemprotokoll oder in der E-Mail-Benachrichtigung an den Administrator überprüft werden.
"Authentifizierung ist fehlgeschlagen. " L0406-201	[Aus] ist in den Authentifizierungseinstellungen des LDAP-Servers festgelegt.	Wählen Sie den Server unter [Anwenderprogramm] ► [Systemeinstellungen] ► [Einstellungen für Administrator] ► [Authentifizierung/Gebühr] ► [Administrator-Auth./Anwender-Auth./App-Auth.] ► [LDAP-Server registrieren/ändern/löschen] aus und drücken Sie dann auf [Registrieren/Ändern] und legen Sie [Authentifizierung] auf eine andere Einstellung als [Aus] fest.

Meldung	Ursache	Lösung und Referenz
"Authentifizierung ist fehlgeschlagen. " L0406-202 L0406-203	Die LDAP-Authentifizierungseinstellungen oder LDAP-Servereinstellungen sind falsch.	Überprüfen Sie, ob die LDAP-Authentifizierungseinstellungen oder LDAP-Servereinstellungen richtig konfiguriert sind.* ⁴ Überprüfen Sie, ob die SSL-Einstellungen auf dem LDAP-Server unterstützt werden.
	Der Login-Anwendername oder das Passwort sind falsch.	Geben Sie den richtigen Anwendernamen und das richtige Passwort ein. Ändern Sie den Login-Anwendernamen, wenn er länger als 128 Byte ist oder ein Leerzeichen, ":" oder ein anderes nicht verwendbares Zeichen enthält.
	Der vereinfachte Authentifizierungsmodus wird nicht korrekt verwendet.	Überprüfen Sie, ob der Servername, der Login-Anwendername, das Passwort und die im Suchfilter eingegebenen Informationen korrekt sind. Beachten Sie, dass die Authentifizierung nicht durchgeführt werden kann, wenn im einfachen Authentifizierungsmodus das Abrufen des DN des Login-Anwendernamens unter dem repräsentativen Account fehlschlägt.
"Authentifizierung ist fehlgeschlagen. " L0406-204	Die Kerberos-Authentifizierung ist fehlgeschlagen.	Prüfen Sie, ob der im KDC (Key Distribution Center) registrierte Bereichsname und die Uhrzeit des Gerätes synchronisiert sind.* ³
"Authentifizierung ist fehlgeschlagen. " W/L0409-000	Es wurde keine Antwort vom Authentifizierungsserver erhalten und ein Authentifizierungs-Zeitüberschreitungsfehler ist aufgetreten.	Überprüfen Sie den Status des Netzwerks und des Servers, der für die Authentifizierung verwendet werden soll.

Meldung	Ursache	Lösung und Referenz
"Authentifizierung ist fehlgeschlagen. " W/L0511-000 W0517-000	Der auf dem Gerät registrierte Anwender hat denselben Namen wie ein anderer Anwender, der durch das eindeutige Attribut des Authentifizierungsservers gekennzeichnet ist.	<ul style="list-style-type: none"> • Löschen Sie den älteren Anwender, der nicht mehr benötigt wird, oder ändern Sie den Anmeldenamen. • Wenn die Nachricht nach dem Wechseln des Authentifizierungsservers angezeigt wird, löschen Sie den Anwender auf dem alten Server.
"Authentifizierung ist fehlgeschlagen. " W/L0606-004	Es wurde ein Anwendername festgelegt, der im Login-Anwendernamen nicht festgelegt werden kann.	Verwenden Sie nicht "other", "Admin", "Supervisor" oder "HIDE*" in Anwender-Account-Namen.
"Authentifizierung ist fehlgeschlagen. " W/L0607-001	Web Image Monitor oder eine andere Methode wurde verwendet, um eine Sicherungskopie des Adressbuchs zu bearbeiten oder zu erstellen.	Warten Sie einen Moment.
"Authentifizierung ist fehlgeschlagen. " W/L0612-005	Die Anzahl der im Adressbuch registrierten Anwender hat die Obergrenze erreicht und die automatische Registrierung ist fehlgeschlagen.	Bitten Sie den Anwenderadministrator, nicht mehr benötigte Anwender aus dem Adressbuch zu löschen.
"Authentifizierung ist fehlgeschlagen. " W/L0707-001	Web Image Monitor oder eine andere Methode wurde verwendet, um eine Sicherungskopie des Adressbuchs zu bearbeiten oder zu erstellen.	Warten Sie einen Moment.

* 1 Überprüfen Sie beim Abrufen von Anwendergruppen Folgendes:

- Das Anwenderkonto, das Anwendergruppen erhalten kann, ist sAMAccountName (Anwender). Verwenden Sie nicht UserPrincipalName (user@domain.xxx.co.jp) als Anwendernamen.
- Überprüfen Sie, ob der Name unter „Gruppe“ unter [Anwenderprogramm] ► [Systemeinstellungen] ► [Einstellungen für Administrator] ► [Authentizierung/Gebühr] ► [Administrator-Auth./Anwender-Auth./App-Auth.] ► [Anwender-Authentifizierungsverwaltung] ► [Windows-Authentifizierung] korrekt angegeben ist, einschließlich Groß- und Kleinschreibung.
- Wählen Sie den Anwender im Adressbuch aus, drücken Sie auf [Bearbeiten] und dann überprüfen Sie, ob [Nicht verfügbar] für jede Funktion auf der Registerkarte [Anwenderverwaltung / Andere] ► [Anwenderverwaltung] ► [Verfügbare Funktionen / Anwendungen] angegeben ist.
- Überprüfen Sie, ob "Global Scope" als der Bereich der Gruppe in einer Eigenschaft für die in DC erstellte Benutzergruppe und den in "Sicherheit" angegebenen Gruppentyp, angegeben ist. Überprüfen Sie auch, ob ein Account für die Anwendergruppe registriert ist, die erstellt wurde. Wenn mehr als ein Domänencontroller vorhanden ist, überprüfen Sie, ob eine vertrauenswürdige Beziehung zwischen Domänencontrollern eingerichtet ist.

* 2 Um den Domainnamen aufzulösen, siehe:

- Überprüfen Sie, ob [Domainnamen-Konfiguration] und [DNS-Konfiguration] oder [WINS-Konfiguration] in [Einstellungen] ► [Systemeinstellungen] ► [Netzwerk/Schnittstelle] korrekt festgelegt ist.
- Geben Sie die IP-Adresse in [Domainnamen-Konfiguration] ein, um die Verbindung zu prüfen. Wenn die Authentifizierung über die IP-Adresse erfolgen kann, überprüfen Sie [DNS-Konfiguration] oder [WINS-Konfiguration] erneut.
- Wenn die Authentifizierung über die IP-Adresse nicht möglich ist, überprüfen Sie, ob LM/NTLM in der Sicherheitsrichtlinie des Domänencontrollers oder in der Domänensicherheitsrichtlinie deaktiviert ist. Überprüfen Sie außerdem, dass der Port in der Firewall zwischen dem Gerät und dem Domänencontroller oder in den Firewall-Einstellungen des Domänencontrollers nicht geschlossen ist. Wenn die Windows-Firewall aktiviert ist, erstellen Sie eine neue Regel, die die Kommunikation an Port 137 und Port 139 in "Erweitert" der Windows-Firewall ermöglicht. Öffnen Sie die TCP/IP-Eigenschaften in den Netzwerkverbindungseigenschaften, aktivieren Sie das Kontrollkästchen "NetBIOS über TCP/IP aktivieren" in der Registerkarte [Erweitert] ► [WINS] und öffnen Sie Port 137.

* 3 Überprüfen Sie bei der Kerberos-Authentifizierung Folgendes:

- Prüfen Sie, ob der „Bereichsname“, „KDC-Servername“ und der „Domain-Name“ korrekt unter [Anwenderprogramm] ► [Systemeinstellungen] ► [Einstellungen für Administrator] ► [Authentifizierung/Gebühr] ► [Administrator-Auth./Anwender-Auth./App-Auth.] ► [Bereich registrieren/ändern/löschen] festgelegt sind. Geben Sie "Bereichsname" in Großbuchstaben ein.
- Konfigurieren Sie die Einstellung so, dass der Zeitunterschied zwischen den Uhren auf dem KDC und dem Gerät weniger als fünf Minuten beträgt. Die Uhr am Gerät kann unter [Einstellungen] ► [Systemeinstellungen] ► [Datum/Uhrzeit/Timer] ► [Datum/Uhrzeit] ► [Uhrzeit einstellen] eingestellt werden.

- Die Kerberos-Authentifizierung schlägt fehl, wenn das automatische Abrufen von KDC bei der Windows-Authentifizierung fehlschlägt. Wenn das automatische Abrufen nicht aktiviert werden kann, wechseln Sie zum manuellen.

*4 Überprüfen Sie für die LDAP-Einstellungen Folgendes:

- Prüfen Sie, ob der LDAP-Server korrekt unter [Anwenderprogramm] ► [Systemeinstellungen] ► [Einstellungen für Administrator] ► [Authentifizierung/Gebühr] ► [Administrator-Auth./Anwender-Auth./App-Auth.] ► [Anwender-Authentifizierungsverwaltung] ► [LDAP-Authentifizierung] festgelegt ist.
- Prüfen Sie, ob das repräsentative Konto in den nachfolgenden Einstellungselementen registriert ist, und führen Sie anschließend einen [Verbindungstest] aus.

Wählen Sie unter [Anwenderprogramm] ► [Systemeinstellungen] ► [Einstellungen für Administrator] ► [Authentifizierung/Gebühr] ► [Administrator-Auth./Anwender-Auth./App-Auth.] den Server aus.

[LDAP-Server registrieren/ändern/löschen], drücken Sie auf [Registrieren/Ändern], und stellen Sie [Authentifizierung] auf [Kerberos-Authentifizierung] ein.

Siehe Anwenderanleitung (Vollversion).

- Sollte der Verbindungstest fehlschlagen, überprüfen Sie, ob [Domainnamen-Konfiguration] und [DNS-Konfiguration] oder [WINS-Konfiguration] in [Einstellungen] ► [Systemeinstellungen] ► [Netzwerk/Schnittstelle] korrekt festgelegt ist.

Angezeigte Meldungen bei Fehlschlagen der Anmeldung am Gerät mit einer IC-Karte

Meldung	Ursache	Lösung und Referenz
"Authentifizierung ist fehlgeschlagen. " *0150-401	Die Karte ist gesperrt, da die Häufigkeit, mit der ein falscher PIN-Code eingegeben wurde, den Grenzwert überschreitet.	Entsperrern Sie die Karte.
"Authentifizierung ist fehlgeschlagen. " *0151-401	Ein falscher PIN-Code wurde eingegeben.	Geben Sie die richtige PIN ein.

Meldung	Ursache	Lösung und Referenz
"Authentifizierung ist fehlgeschlagen. " *0153-402	Das Kartenauthentifizierungsgerät wurde entfernt oder ist nicht richtig angeschlossen.	Schließen Sie das Kartenauthentifizierungsgerät erneut an. Verbinden Sie das Kartenauthentifizierungsgerät mit dem USB2.0-Schnittstellentyp A auf der hinteren linken Seite des Geräts.
"Authentifizierung ist fehlgeschlagen. " *0154-402	Das Lesen einer IC-Karte ist fehlgeschlagen.	Legen Sie die IC-Karte korrekt und etwas länger auf dem Authentifizierungsgerät auf.
"Authentifizierung ist fehlgeschlagen. " *0156-401	Ein falscher Anwendername oder ein falsches Passwort wurde eingegeben.	Geben Sie den richtigen Anwendernamen und das richtige Passwort ein.
"Das Kartenauthentifizierungsgerät ist nicht angeschlossen. "	Das Kartenauthentifizierungsgerät wurde entfernt oder ist nicht richtig angeschlossen.	Schließen Sie das Kartenauthentifizierungsgerät erneut an. Verbinden Sie das Kartenauthentifizierungsgerät mit dem USB2.0-Schnittstellentyp A auf der hinteren linken Seite des Geräts.
	Am Gerät tritt vorübergehend eine Fehlfunktion auf.	Schalten Sie das Gerät aus, warten Sie 10 Sekunden oder länger, nachdem Sie sich vergewissert haben, dass die Netzanzeige ausgeschaltet ist, und schalten Sie dann das Gerät ein. S. 13 "Ein- und Ausschalten der Stromversorgung"

Angezeigte Meldungen bei nicht verfügbarem LDAP-Server

Meldung	Ursache	Lösung und Referenz
"Die Verbindung zum LDAP-Server ist fehlgeschlagen. Den Serverstatus prüfen. "	Das Netzwerk ist überlastet.	Versuchen Sie es erneut.
	Die Einstellungsinformationen sind falsch.	Überprüfen Sie die Einstellungsinformationen unter [Anwenderprogramm] ► [Systemeinstellungen] ► [Einstellungen für Administrator] ► [Authentifizierung/Gebühr] ► [Administrator-Auth./Anwender-Auth./App-Auth.] ► [LDAP-Server registrieren/ändern/löschen]. Siehe Anwenderanleitung (Vollversion).
"Das Zeitlimit für die LDAP-Server-Suche wurde überschritten. Den Serverstatus prüfen. "	Das Netzwerk ist überlastet.	Versuchen Sie es erneut.
	Die Einstellungsinformationen sind falsch.	Überprüfen Sie die Einstellungsinformationen unter [Anwenderprogramm] ► [Systemeinstellungen] ► [Einstellungen für Administrator] ► [Authentifizierung/Gebühr] ► [Administrator-Auth./Anwender-Auth./App-Auth.] ► [LDAP-Server registrieren/ändern/löschen]. Siehe Anwenderanleitung (Vollversion).
	„Verweisen auf LDAP Server folgen“ ist auf [Aktiv] eingestellt, wenn das Active Directory des Windows-Servers für die LDAP-Authentifizierung verwendet wird.	Ändern Sie [Einstellungen] ► [Systemeinstellungen] ► [Einstellungen für Administrator] ► [Authentifizierung/Gebühr] ► [Administrator-Auth./Anwender-Auth./App-Auth.] ► [LDAP-Suche] „Verweisen auf LDAP Server folgen“ zu [Inaktiv]

Meldung	Ursache	Lösung und Referenz
"LDAP-Server-Authentifizierung fehlgeschlagen. Die Einstellungen überprüfen." "	Der Anwendername oder das Passwort sind falsch.	Wählen Sie den Anwender im Adressbuch aus und drücken Sie [Bearbeiten] und geben Sie den korrekten Anwendernamen und das Passwort in der Registerkarte [Anwend.verwalt./Andere] ► [Anwenderverwaltung] ► [LDAP-Authent.info] an. Siehe Anwenderanleitung (Vollversion).

Angezeigte Meldungen bei einem Problem mit dem Zertifikat

Meldung	Ursache	Lösung und Referenz
"Das Ziel kann nicht ausgewählt werden, weil das Gerätezertifikat für die S/MIME-Signatur aktuell nicht gültig ist. "	Das Gerätezertifikat für die S/MIME-Signatur ist aktuell nicht gültig.	Installieren Sie ein neues Gerätezertifikat, das für die S/MIME-Signatur verwendet wird. Siehe "Sicherheit".
"Signatur konnte nicht eingestellt werden, weil es ein Problem mit dem Gerätezertifikat für die digitale Signatur gibt. Prüfen Sie das Gerätezertifikat. "		
"Signatur konnte nicht eingestellt werden, weil das Gerätezertifikat für die digitale Signatur aktuell nicht gültig ist. "	Das Gerätezertifikat, das für die digitale Signatur in PDF oder PDF/A verwendet wird, ist derzeit nicht gültig.	Verwenden Sie ein gültiges Gerätezertifikat für die digitale Signatur in PDF oder PDF/A. Siehe Anwenderanleitung (Vollversion).
"Das Ziel kann nicht gewählt werden, weil es ein Problem mit dem Gerätezertifikat der S/MIME-Signatur gibt. Prüfen Sie das Gerätezertifikat. "	Das für die digitale Signatur in PDF oder PDF/A verwendete Gerätezertifikat fehlt oder ist ungültig.	

Meldung	Ursache	Lösung und Referenz
<p>"Das Ziel kann nicht gewählt werden, weil sein Verschlüsselungszertifikat aktuell nicht gültig ist. "</p>	<p>Das Anwenderzertifikat (Zielzertifikat) ist abgelaufen.</p>	<p>Installieren Sie ein neues Anwenderzertifikat. Siehe "Sicherheit".</p>
<p>"Das Gruppenziel kann nicht gewählt werden, weil es ein Ziel enthält, dessen Zertifikat aktuell nicht gültig ist. "</p>		
<p>"Übertragung kann nicht ausgeführt werden, da die Verschlüsselung zur Zeit nicht gültig ist. "</p>		

Angezeigte Meldungen, wenn die Application Site nicht verwendet werden kann

Meldung	Ursache	Lösung und Referenz
"Ein Serverfehler ist aufgetreten. "	Auf dem Server ist ein unerwarteter Fehler aufgetreten.	<ul style="list-style-type: none"> • Siehe die Informationen zur Serverwartung in [Informationen]. • Prüfen Sie, ob das Netzwerk/die Schnittstelle ([DNS-Konfiguration], [Bedienfeld: Proxy-Einstellungen]) korrekt konfiguriert sind. Siehe Anwenderanleitung (Vollversion).
"Keine Verbindung mit Server, der Anwend. installiert, möglich. Wartungsinfos auf Informationen-Bildschirm oder Netzw.einstell. prüfen. "	Verbindung zum Installationsserver kann nicht hergestellt werden.	
"Firmware konnte nicht aktualisiert werden. "		
"Herunterladen der Anwendung fehlgeschlagen. "		
"Installieren der Anwendung fehlgeschlagen, "		
"Firmware konnte nicht wiederhergestellt werden, da die erforderlichen Daten nicht existieren. "	Die Firmware der Application Site wurde nicht aktualisiert.	Die Firmware kann nicht wiederhergestellt werden.
"Java™ Platform has not been started. Install the application after Java™ Platform has been started from Web Image Monitor. "	JavaVM wird nicht ausgeführt.	Melden Sie sich im Administratormodus im Web Image Monitor an und aktivieren Sie „Java™ Platform“ unter [Gerätemanagement] ► [Configuration] ► [Einstellungen Erweiterte Funktionen]. Um diese Einstellung zu aktivieren, muss auf dem Gerät eine optionale VM-Karte installiert sein.

Meldung	Ursache	Lösung und Referenz
"Die angegebene Seite wurde nicht gefunden. "	In der Application Site ist ein Fehler aufgetreten.	Siehe die Informationen zur Serverwartung in [Informationen].
"Nicht genug interner Speicherplatz vorhanden, unnötige Anwendungen löschen. "	Die verfügbare Menge des internen Speichers ist nicht ausreichend.	Löschen Sie Anwendungen, die nicht notwendig sind.

11. Spezifikationen des Geräts

Modellspezifische Informationen

In diesem Abschnitt wird erläutert, wie Sie die Region bestimmen, zu der Ihr Gerät gehört.

Auf der Geräterückseite befindet sich an der unten angegebenen Position ein Etikett. Das Etikett enthält Einzelheiten zu der Region, zu der das Gerät gehört. Lesen Sie die Informationen auf dem Etikett.

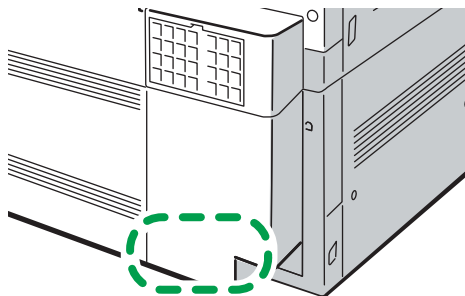

DDCMIC1860

Bei den folgenden Informationen handelt es sich um regionsspezifische Angaben. Lesen Sie die Informationen unter dem Symbol, das der Region Ihres Geräts entspricht.

 **Region A** (hauptsächlich Europa und Asien)

Enthält das Etikett die folgenden Angaben, handelt es sich um ein Gerät für Region A:



- CODE XXXX -27, -29
- 220-240 V

 **Region B** (hauptsächlich Nordamerika)

Enthält das Etikett die folgenden Angaben, handelt es sich um ein Gerät für Region B:

- CODE XXXX -17
- IM C6500: 120–127 V
- IM C8000: 208-240 V

Hinweis



- Die Abmessungen in diesem Handbuch werden in zwei Maßeinheiten angegeben: metrisch und in Zoll. Wenn Ihr Gerät zu Region A gehört, orientieren Sie sich an den metrischen Angaben. Wenn Ihr Gerät zu Region B gehört, orientieren Sie sich an den Zollangaben.
- Informationen zu einem Gerät der Region A, dessen Etikett die Angaben "CODE XXXX -27" enthält, finden Sie auch unter " **Region A** (hauptsächlich Europa)".
- Informationen zu einem Gerät der Region A, dessen Etikett die Angaben "CODE XXXX -29" enthält, finden Sie auch unter " **Region A** (hauptsächlich Asien)".



Liste der Spezifikationen für Standardfunktionen

↓ Hinweis

- Wir haben Lizenzen von den Verfassern für die Verwendung ihrer Software einschließlich Open-Source-Software. Auf der mitgelieferten CD finden Sie im Ordner "Lizenzen" die von den Verfassern geforderten Erklärungen.



Spezifikationen für die Haupteinheit





Option	Spezifikationen
Konfiguration	Konsole
Speicher	6 GB (Hauptgerät [4 GB] + Bedienfeld [2 GB])
Festplattengröße	320 GB × 2
Farbe	Vollfarbe
Kopierprozess	Scannen mit Laserstrahl und elektrofotografischer Druck
Vorlagenglas	Stationäre Vorlagenbelichtung
Scanverfahren	Integrierter CMOS-Typ – MD-Verfahren
Aufwärmzeit (23° C (73,4° F), Nennspannung)	<p> Region A (hauptsächlich Europa und Asien)</p> <ul style="list-style-type: none"> IM C6500/C8000 <ul style="list-style-type: none"> Normalmodus: 45 Sekunden Schneller Modus: 38 Sekunden <p> Region B (hauptsächlich Nordamerika)</p> <ul style="list-style-type: none"> IM C6500 <ul style="list-style-type: none"> Normalmodus: 45 Sekunden Schneller Modus: 43 Sekunden IM C8000 <ul style="list-style-type: none"> Normalmodus: 45 Sekunden Schneller Modus: 38 Sekunden

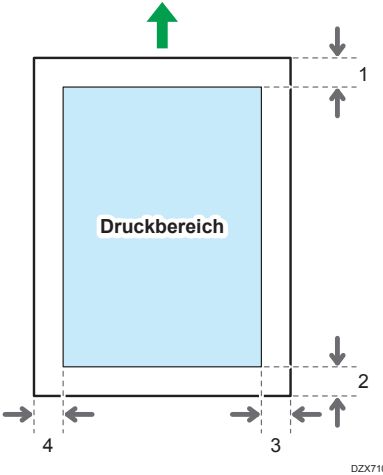

Option	Spezifikationen
Ausgabegeschwindigkeit erste Kopie	<ul style="list-style-type: none"> • IM C6500 <ul style="list-style-type: none"> • Vollfarbe: 7,5 Sekunden oder weniger ^{*1} • SW: 5,5 oder weniger ^{*1} • IM C8000 <ul style="list-style-type: none"> • Vollfarbe: 6,4 Sekunden oder weniger ^{*1} • SW: 4,8 oder weniger ^{*1} <p>^{*1} Die Zeitdauer für die erste Kopie/den ersten Ausdruck kann abhängig vom Zustand und der Umgebung des Geräts variieren.</p>
Kopier-/ Druckgeschwindigkeit (pro Minute)	<ul style="list-style-type: none"> • IM C6500: 65 Seiten/Minute • IM C8000: 80 Seiten/Minute <p>(A4, 8 1/2 × 11, Papiergewicht 2)</p>
Maximales Vorlagenformat	<p> Region A (hauptsächlich Europa und Asien)</p> <p>A3</p> <p> Region B (hauptsächlich Nordamerika)</p> <p>11×17</p>





Option	Spezifikationen
<p>Vorlagen-Scanbereich</p>	<ul style="list-style-type: none"> • Vorlagenglas <div data-bbox="525 368 769 564" style="text-align: center;"> <p style="text-align: center; font-size: small;">DZW788</p> </div> <ol style="list-style-type: none"> 1. Vertikal: Bis zu 297 mm (11,7 Zoll) 2. Horizontal: Bis zu 432 mm (17, 1 Zoll) • ADF <div data-bbox="525 740 769 936" style="text-align: center;"> <p style="text-align: center; font-size: small;">DZW789</p> </div> <ol style="list-style-type: none"> 1. Vertikal: 128 bis 297 mm (5,1 bis 11,7 Zoll) 2. Horizontal <ul style="list-style-type: none"> • Kopierfunktion: 128 bis 1.260 mm (5,1 bis 49,7 Zoll) • Scannerfunktion: 128 bis 432 mm (5,1 bis 17, 1 Zoll) • Faksimile-Funktion: 128 bis 1,200 mm (5,1 bis 47,3 Zoll)
<p>Vorlagen</p>	<p>Blatt, Buch, dreidimensionale Objekte</p>

Option	Spezifikationen
Kopieformat	<ul style="list-style-type: none"> • Magazin 1-3 und Bypass: S. 224 "Empfohlene Papierformate und -typen" • Duplex: A3☐, A4, A5, A6☐, B4 JIS☐, B5 JIS, B6 JIS☐, 11 × 17☐, 8¹/₂ × 14☐, 8¹/₂ × 13☐, 8¹/₂ × 11, 8¹/₄ × 14☐, 8¹/₄ × 13☐, 8 × 13☐, 7¹/₄ × 10¹/₂, 5¹/₂ × 8¹/₂, 8K☐, 16K, 12 × 18☐, 11 × 15☐, 11 × 14☐, 10 × 15☐, 10 × 14☐, 13 × 19¹/₅☐, 13 × 19☐, 12³/₅ × 19¹/₅☐, 12³/₅ × 18¹/₂☐, 13 × 18☐, SRA3☐, SRA4, 8¹/₂ × 13²/₅☐ • Duplex (benutzerdefiniertes Format): Vertikal: 100,0-330,2 mm (3,94-13,00 Zoll) Horizontal: 139,7-487,7 mm (5,50-19,20 Zoll)
Papiergewicht	<ul style="list-style-type: none"> • Magazin 1-3 und Bypass: S. 224 "Empfohlene Papierformate und -typen" • Duplex: 52,3-256,0 g/m² (14,0 lb. Bond-141,0 lb. Index) Nähere Einzelheiten und Empfehlungen zu dickem Papier finden Sie auf S. 241 "Ausrichtung und Lagerung von dickem Papier".



Option	Spezifikationen
<p>Fehlender Bildbereich (Kopierer)</p>	 <p>DZX710</p> <ol style="list-style-type: none"> 1. Vorderkante: $5.0 \pm 1.5 \text{ mm}$ ($0.20 \pm 0.06 \text{ Zoll}$) (Dünnes Papier – Normalpapier 2) $4.0 \pm 1.8/-1.2 \text{ mm}$ ($0.16 \pm 0.07/-0.05 \text{ Zoll}$) (Mittelstarkes - starkes Papier 4) 2. Hinterkante: $5.0 \pm 2.0 \text{ mm}$ ($0.20 \pm 0.08 \text{ Zoll}$) (Dünnes Paier – Mittelstarkes) $4.0 \pm 2.0 \text{ mm}$ ($0.16 \pm 0.08 \text{ Zoll}$) (Dickes Papier 1 – Dickes Papier 4) 3. Linke Kante: $2 \pm 1,5 \text{ mm}$ ($0,08 - 0,06 \text{ Zoll}$) 4. Rechte Kante: $2 \pm 1,5 \text{ mm}$ ($0,08 - 0,06 \text{ Zoll}$)
<p>Voreingestellter Reprofaktor</p>	<p> Region A (hauptsächlich Europa und Asien)</p> <p>Voreingestellte Reprofaktoren (%):</p> <ul style="list-style-type: none"> • Enlargement: 400, 200, 141, 122, 115 • Originalgröße: 100 • Repro: 93, 82, 75, 71, 65, 50, 25 <p> Region B (hauptsächlich Nordamerika)</p> <p>Voreingestellte Reprofaktoren (%):</p> <ul style="list-style-type: none"> • Enlargement: 400, 200, 155, 129, 121 • Originalgröße: 100 <p>Repro: 93, 85, 78, 73, 65, 50, 25</p>

Option	Spezifikationen
Reproduktionsverhältnis (Zoom)	Von 25-400 % in Schritten von 1 %
Auflösung (Scannen von Vorlagen)	600 × 600 dpi
Auflösung (Kopieren)	2400 × 4800 dpi
Farbton	256 Töne
Papierkapazität (80 g/m ² , 20 lb. Bond)	S. 224 "Empfohlene Papierformate und -typen"
Kontinuierlicher Kopierlauf	1-9.999 Blatt
Duplex	Standard
Leistungsbedarf	<p> Region A (hauptsächlich Europa und Asien) 220-240 V, 12-10 A, 50/60 Hz</p> <p> Region B (hauptsächlich Nordamerika)</p> <ul style="list-style-type: none"> • IM C6500: 120–127 V, 16 A, 60 Hz • IM C8000: 208-240 V, 12 A, 60 Hz
Stromverbrauch (nur Haupteinheit)  Region A (hauptsächlich Europa und Asien)	<ul style="list-style-type: none"> • IM C6500 Bereitschaft: 186 W Beim Drucken: SW: 1.147 W/Farbe: 1.270 W Maximum: 2.400 W oder weniger • IM C8000 Bereitschaft: 191 W Beim Drucken: SW: 1.325 W/Farbe: 1.474 W Maximum: 2.400 W oder weniger <p>Bei ausgeschaltetem Hauptschalter und in die Wandsteckdose eingestecktem Netzstecker beträgt der Leistungspegel: 1 W oder weniger</p>
Stromverbrauch (Komplettes System)  Region A (hauptsächlich Europa und Asien):	<p>Maximum: 2.400 W oder weniger</p> <p>Das komplette System besteht aus Haupteinheit, breitem LCT, Doppelschießeinheit, Finisher SR4140 und Kühlgebläseeinheit.</p>

Option	Spezifikationen
Stromverbrauch (nur Haupteinheit)  Region B (hauptsächlich Nordamerika)	<ul style="list-style-type: none"> • IM C6500 Bereitschaft: 186 W Beim Drucken: SW: 1.178 W/Farbe: 1.327 W Maximum: 1.920 W oder weniger • IM C8000 Bereitschaft: 191 W Beim Drucken: SW: 1.354 W/Farbe: 1.481 W Maximum: 2.400 W oder weniger Bei ausgeschaltetem Hauptschalter und in die Wandsteckdose eingestecktem Netzstecker beträgt der Leistungspegel: 1 W oder weniger
Stromverbrauch (Komplettes System)  Region B (hauptsächlich Nordamerika)	<ul style="list-style-type: none"> • IM C6500 Maximum: 1.920 W oder weniger • IM C8000 Maximum: 2.400 W oder weniger Das komplette System besteht aus Haupteinheit, breitem LCT, Doppelschießeinheit, Finisher SR4140 und Kühlgebläseeinheit.
Maße	750 × 880 × 1.225 mm (29,6 × 34,7 × 48,3 Zoll)
Platzbedarf für Haupteinheit (B × T)	1.557 × 1.265 mm (61,3 × 49,8 Zoll) (einschl. Bypass und Ausgabefach). B: Bei voller Ausdehnung durch Verlängern des Kopierfachs T: Wenn das Papierfach herausgezogen ist
Geräuschentwicklung (Schallleistungspegel: Nur Haupteinheit)  Region A (hauptsächlich Europa und Asien)	<ul style="list-style-type: none"> • IM C6500 Standby: 33,8 dB (A) Kopieren: SW: 67,8 dB (A) / Farbe: 68,7 dB (A) • IM C8000 Standby: 33,7 dB (A) Kopieren: SW: 69,3 dB (A) / Farbe: 70,3 dB (A)

Option	Spezifikationen
<p>Geräusentwicklung (Schalldruckpegel: Komplettes System)  Region A (hauptsächlich Europa und Asien)</p>	<ul style="list-style-type: none"> • IM C6500 Standby: 52,3 dB (A) Kopieren: 73,5 dB (A) • IM C8000 Standby: 51,6 dB (A) Kopieren: 75,2 dB (A)
<p>Geräusentwicklung (Schalldruckpegel: Nur Haupteinheit)  Region A (hauptsächlich Europa und Asien)</p>	<ul style="list-style-type: none"> • IM C6500 Standby: 18,7 dB (A) Kopieren: SW: 55,5 dB (A) / Farbe: 55,8 dB (A) • IM C8000 Standby: 18,4 dB (A) Kopieren: SW: 57,0 dB (A) / Farbe: 57,0 dB (A)
<p>Geräusentwicklung (Schalldruckpegel: Komplettes System)  Region A (hauptsächlich Europa und Asien)</p>	<ul style="list-style-type: none"> • IM C6500 Standby: 39,6 dB (A) Kopieren: 59,6 dB (A) • IM C8000 Standby: 38,6 dB (A) Kopieren: 61,8 dB (A)
<p>Geräusentwicklung  Region A (hauptsächlich Europa und Asien)</p>	<p> Hinweis</p> <ul style="list-style-type: none"> • Die Schalldruckpegel und die Schalldruckpegel sind Werte, die gemäß ISO 7779 gemessen wurden. • Die Schalldruckpegel werden von der Position des Bedieners gemessen. • Das komplette System des IM C6500/C8000 besteht aus der Haupteinheit (einschließlich ADF), breitem LCT, Multi-Folding Unit FD4020, interposer, Finisher SR4150 und Ausgabe-Jogger.

Option	Spezifikationen
Geräuschentwicklung (Schallleistungspegel: Nur Haupteinheit)  Region B (hauptsächlich Nordamerika)	<ul style="list-style-type: none"> • IM C6500 Standby: 33,8 dB (A) Kopieren: SW: 67,8 dB (A) / Farbe: 68,7 dB (A) • IM C8000 Standby: 33,7 dB (A) Kopieren: SW: 69,3 dB (A) / Farbe: 70,3 dB (A)
Geräuschentwicklung (Schallleistungspegel: Komplettes System)  Region B (hauptsächlich Nordamerika)	<ul style="list-style-type: none"> • IM C6500 Standby: 52,3 dB (A) Kopieren: 73,5 dB (A) • IM C8000 Standby: 51,6 dB (A) Kopieren: 75,2 dB (A)
Geräuschentwicklung (Schallleistungspegel: Nur Haupteinheit)  Region B (hauptsächlich Nordamerika)	<ul style="list-style-type: none"> • IM C6500 Standby: 18,7 dB (A) Kopieren: SW: 55,5 dB (A) / Farbe: 55,8 dB (A) • IM C8000 Standby: 18,4 dB (A) Kopieren: SW: 57,0 dB (A) / Farbe: 57,0 dB (A)
Geräuschentwicklung (Schallleistungspegel: Komplettes System)  Region B (hauptsächlich Nordamerika)	<ul style="list-style-type: none"> • IM C6500 Standby: 39,6 dB (A) Kopieren: 59,6 dB (A) • IM C8000 Standby: 38,6 dB (A) Kopieren: 61,8 dB (A)

Option	Spezifikationen
Geräuschemission  Region B (hauptsächlich Nordamerika)	<div style="border: 1px solid blue; border-radius: 10px; padding: 2px; display: inline-block;">  Hinweis </div> <ul style="list-style-type: none"> • Die Schallleistungspegel und die Schalldruckpegel sind Werte, die gemäß ISO 7779 gemessen wurden. • Die Schalldruckpegel werden von der Position des Bedieners gemessen. • Das komplette System des IM C6500/C8000 besteht aus der Haupteinheit (einschließlich ADF), breitem LCT, Multi-Folding Unit FD4020, interposer, Finisher SR4150 und Ausgabe-Jogger.
Gewicht	Ca. 250 kg (551,2 lb.)

Spezifikationen für den Document Server

Option	Spezifikationen
Festplatte (Document Server)	Ca. 170 GB Maximum: 15.000 Seiten (Gesamtzahl der mit allen Funktionen zusammen gespeicherten Seiten) Kopieren/SW/A4-Vorlage: ca. 15.000 Seiten Kopieren/Vollfarbe/A4-Vorlage: ca. 5.000 Seiten Drucker/Vollfarbe/A4/600 dpi, 2 Bits: ca. 15.000 Seiten Scanner/Vollfarbe/A4/200 dpi, 8 Bit/JPEG: ca. 15.000 Seiten (Im Drucker- und Scannermodus hängt die Anzahl der Seiten, die gespeichert werden können, von Druck und Vorlage ab.)
Maximale Anzahl gespeicherter Dokumente	3.000 Dokumente
Anzahl der von der Speichersortierung unterstützten Seiten	Maximal: 3.000 Seiten Kopieren/SW/A4-Vorlage: ca. 3.000 Seiten Drucker/SW/A4/600 dpi, 4 Bit: ca. 3.000 Seiten (Im Druckermodus hängt die Anzahl der Seiten, die sortiert werden können, vom Druckbild ab.)

↓ Hinweis

- Nachdem die maximale Anzahl an Dokumenten gespeichert wurde, können keine weiteren Dokumente mehr gespeichert werden. Löschen Sie nicht benötigte Dokumente.

Spezifikationen für den Drucker

↓ Hinweis

- Verwenden Sie ein LAN-Kabel, das 1000BASE-T, 100BASE-TX und 10BASE-T unterstützt, um das Gerät an das Netzwerk anzuschließen. Sie können Kabel mit einer Länge von bis zu 100 m verwenden.

Option	Spezifikationen
Druckgeschwindigkeit	<ul style="list-style-type: none"> • IM C6500: 65 Seiten/Minute • IM C8000: 80 Seiten/Minute (A4, 8 1/2 × 11, Normalpapier, einseitiger Druck)
Auflösung	200 dpi, 300 dpi, 400 dpi, 600 dpi, 1.200 dpi
Druckersprache	<ul style="list-style-type: none"> • Standard: PCL 5c/6, PostScript 3-Emulation, PDF-Emulation, MediaPrint (JPEG, TIFF) • Option: Original Adobe PostScript 3, IPDS, XPS
Schnittstelle	<ul style="list-style-type: none"> • Standard: Ethernet (10BASE-T/100BASE-TX/1000BASE-T) USB2.0 (Typ B) Anschluss USB2.0 (Typ A) Anschluss (am Bedienfeld) SD-Kartensteckplatz (am Bedienfeld) • Option: IEEE 1284-Parallelschnittstelle IEEE 802.11 a/b/g/n Wireless-LAN-Schnittstelle Dateiformatkonverter Geräteserver-Option
Netzwerk-Protokoll	TCP/IP (IPv4, IPv6)

Option	Spezifikationen
USB-Schnittstelle	<ul style="list-style-type: none"> Übertragungsspezifikation: USB 2.0 Standard Anschlussfähige Geräte: Geräte nach USB 2.0 Standard
Betriebssystem	<ul style="list-style-type: none"> Windows 7/8.1/10 Windows Server 2008/2008 R2/2012/2012 R2/2016/2019 macOS 10.12 oder höher
Schriftarten	<ul style="list-style-type: none"> PostScript 3/PDF-Emulation, PCL 5c/6: 93 Schriftarten Genuine Adobe PostScript 3/PDF: 136 Schriftarten IPDS: 108 Schriftarten
Speicherfunktion	<p>Gesamtanzahl der Dokumente, die gespeichert werden können: Bis zu 100 Dokumente</p> <p>Seitenanzahl, die für jedes Dokument gespeichert werden kann: Bis zu 3.000 Seiten</p> <p>Gesamtanzahl der Seiten, die für alle Dokumente gespeichert werden kann: Bis zu 15.000 Seiten</p>

↓ Hinweis

- Die maximale Länge des Kabels, das das Gerät mit dem Ethernet-Netzwerk verbindet, beträgt 100 m.
- Wenn die Auflösung bei 1.200 dpi liegt, kann die Druckgeschwindigkeit langsamer ausfallen.





Spezifikationen für den Scanner

↓ Hinweis

- Verwenden Sie ein LAN-Kabel, das 1000BASE-T, 100BASE-TX und 10BASE-T unterstützt, um das Gerät an das Netzwerk anzuschließen. Sie können Kabel mit einer Länge von bis zu 100 m verwenden.

Scannen

Option	Spezifikationen
Typ	Vollfarbscanner

Option	Spezifikationen
Scanverfahren	Flachbett-Scannen
Typ des Bildsensors	CCD Bildsensor
Scantyp	Blatt, Buch, dreidimensionale Objekte
Vorlagenformate, die gescannt werden können	<ul style="list-style-type: none"> • Länge: 10-297 mm • Breite: 10-432 mm
Bei Verwendung des Vorlagenglases automatisch erkannte Scanformate	<p> Region A (hauptsächlich Europa und Asien) A3, A4, A5, B4 JIS, B5 JIS</p> <p> Region B (hauptsächlich Nordamerika) 11 × 17, 8 1/2 × 14, 8 1/2 × 13 2/5, 8 1/2 × 11, 5 1/2 × 8 1/2</p>
Vom ADF automatisch erkennbare Scanformate	<p> Region A (hauptsächlich Europa und Asien) A3, A4, A5, B4 JIS, B5 JIS, B6 JIS, 11 × 17, 8 1/2 × 11</p> <p> Region B (hauptsächlich Nordamerika) A3, A4, 11 × 17, 8 1/2 × 14, 8 1/2 × 13 2/5, 8 1/2 × 11, 7 1/4 × 10 1/2, 5 1/2 × 8 1/2, 10 × 14</p>

Option	Spezifikationen
Scangeschwindigkeit (Gerät mit Dual-Scan-ADF):	<ul style="list-style-type: none"> • Beim Scannen von einseitigen Vorlagen (Schwarzweiß, Vollfarbe) 120 Seiten/Minute • Beim Scannen von zweiseitigen Vorlagen (Schwarzweiß, Vollfarbe) 240 Seiten/Minute <p>Bei Verwendung von E-Mail, Scan-to-Folder, WSD (Push-Typ) oder Scannen an Wechseldatenträger (Vorlagenformat: A4^D/ 8¹/₂ × 11, Auflösung: 300 dpi)</p> <ul style="list-style-type: none"> • Schwarzweiß Vorlagentyp: SW zweiwertig, Kompression (MMR): Komprimiert, ITU-T-Tabelle Nr. 1 • Vollfarbe Vorlagentyp: Text/Foto, Komprimierung (Graustufen/Vollfarbe): Standard, Vorlagentabelle <p>Die Scangeschwindigkeit hängt von der Betriebsumgebung des Geräts und des Computers, den Scaneinstellungen und dem Inhalt der Vorlagen ab.</p>
Farbton	<ul style="list-style-type: none"> • Schwarzweiß: 2 Farbtöne • Vollfarbe/Graustufen: 256 Farbtöne
Basis-Scanauflösung:	200 dpi
Bildkomprimierungstyp für Schwarzweiß (zweiwertig)	TIFF (MH, MR, MMR, JBIG2)
Bildkomprimierungstyp für Graustufen/Vollfarbe	JPEG
Schnittstelle	<ul style="list-style-type: none"> • Standard: Ethernet (10BASE-T/100BASE-TX/1000BASE-T) USB 2.0 (Typ A) Anschluss (am Bedienfeld) SD-Kartensteckplatz (am Bedienfeld) • Option: IEEE 802.11a/b/g/n Wireless-LAN-Schnittstelle
Netzwerk-Protokoll	TCP/IP

Option	Spezifikationen
WSD	Unterstützt
DSM	Unterstützt* ¹

*¹ Die Funktion kann nur im klassischen Scannermodus verwendet werden.

E-Mail-Übertragung

Option	Spezifikationen
Scanauflösung	100 dpi, 200 dpi, 300 dpi, 400 dpi, 600 dpi
Protokoll* ¹	SMTP* ² , POP* ³ , IMAP4* ³
Ausgabeformat	TIFF, JPEG, PDF, hochkomprimiertes PDF, PDF/A, durchsuchbares PDF* ⁴ * ⁵

*¹ Unterstützung der E-Mail-Übertragung

*² Unterstützung von SMTP über SSL

*³ Unterstützt POP/IMAP4 über SSL mit RICOH Always Current Technology Version 1.2 oder höher

*⁴ Zur Durchführung der OCR ist die optionale OCR-Einheit erforderlich.

*⁵ Die Anzahl der Zeichen, die optisch gescannt werden können, beträgt ca. 40.000 Zeichen pro Seite.

Hinweis

- Wenn Sie als Dateiformat [PDF], [Hochkomprimiert. PDF] oder [PDF/A] wählen, können Sie eine digitale Signatur anhängen. Sie können außerdem die Sicherheitseinstellungen für [PDF] oder [Hochkomprimiert. PDF] eingeben.
- Siehe Anwenderanleitung (Vollversion).
- Um eine hochkomprimierte PDF-Datei als PDF-Typ anzugeben, sind die folgenden Einstellungen erforderlich:
 - Auswahl von Graustufen oder Vollfarbe für die [Vorlagenart] unter [Sendeeinstellungen]
 - Andere Auswahl als [Reprofaktor] unter [Sendeeinstellungen]
 - Auswahl von [200 dpi], [300 dpi], [400 dpi] oder [600 dpi] für die [Auflösung] unter [Sendeeinstellungen]
 - Andere Auswahl als [Vorschau]
 - Festlegen von [Dateityp PDF: PDF/A festgelegt] unter [Systemeinstellungen] auf [Aus]

Scan-to-Folder

Option	Spezifikationen
Scanauflösung	100 dpi, 200 dpi, 300 dpi, 400 dpi, 600 dpi
Protokoll	SMB, FTP <ul style="list-style-type: none"> • Sie können das SMB-Protokoll (139/TCP, 137/UDP) oder das CIFS-Protokoll (445/TCP) für das Senden an Ordner mit SMB verwenden. • Die Funktion Scan-to-Folder mit SMB-Protokoll (139/TCP, 137/UDP) ist nur unter NetBIOS über TCP/IP aktiviert. • Sie können die Funktion Scan-to-Folder nicht mit SMB unter NetBEUI verwenden.
Ausgabeformat	TIFF, JPEG, PDF, hochkomprimiertes PDF, PDF/A, durchsuchbares PDF* ¹ * ²

*¹ Zur Durchführung der OCR ist die optionale OCR-Einheit erforderlich.

*² Die Anzahl der Zeichen, die optisch gescannt werden können, beträgt ca. 40.000 Zeichen pro Seite.

 **Hinweis**

- Wenn Sie als Dateiformat [PDF], [Hochkomprimiert. PDF] oder [PDF/A] wählen, können Sie eine digitale Signatur anhängen. Sie können außerdem die Sicherheitseinstellungen für [PDF] oder [Hochkomprimiert. PDF] eingeben.
- Siehe Anwenderanleitung (Vollversion).
- Um eine hochkomprimierte PDF-Datei als PDF-Typ anzugeben, sind die folgenden Einstellungen erforderlich:
 - Auswahl von Graustufen oder Vollfarbe für die [Vorlagenart] unter [Sendeeinstellungen]
 - Andere Auswahl als [Verkleinern/Vergrößern] unter [Sendeeinstellungen]
 - Auswahl von [200 dpi], [300 dpi], [400 dpi] oder [600 dpi] für die [Auflösung] unter [Sendeeinstellungen]
 - Andere Auswahl als [Vorschau]
 - Festlegen von [Dateityp PDF: PDF/A festgelegt] unter [Systemeinstellungen] auf [Aus]

Netzwerk-TWAIN-Scanner

Option	Spezifikationen
Scanauflösung	100–1.200 dpi* ¹
Protokoll	TCP/IP

Option	Spezifikationen
Betriebssystem	<ul style="list-style-type: none"> • Windows 7/8.1/10 • Windows Server 2008/2008 R2/2012/2012 R2/2016/2019 <p>(Der TWAIN-Scanner wird im 32-Bit-kompatiblen Modus unter einem 64-Bit-Betriebssystem ausgeführt, daher ist der TWAIN-Scanner nicht mit 64-Bit-Anwendungen kompatibel. Verwenden Sie 32-Bit-Anwendungen. Das IC-Karten-Authentifizierungssystem ist nicht mit dem 64-Bit-Betriebssystem kompatibel.)</p>

*1 Die maximale Auflösung hängt vom Scanformat ab.



WIA-Scanner

Option	Spezifikationen
Scanauflösung (Main-Scan × Sub-Scan)	100–1.200 dpi*1
Protokoll	TCP/IP
Betriebssystem	<ul style="list-style-type: none"> • Windows 7/8.1/10 • Windows Server 2008/2008 R2/2012/2012 R2/2016/2019 <p>(Der WIA-Scanner läuft sowohl unter dem 32- und dem 64-Bit-Betriebssystem.)</p>

*1 Die maximale Auflösung hängt vom Scanformat ab.

Spezifikationen für den ADF

Option	Spezifikationen
Modus	Modus Stapeln, SADF-Modus, Modus Gemisch. Formate, Modus Benutz.def.Format und Modus Vorlagenausrichtung

Option	Spezifikationen
Vorlagenformat	<p> Region A (hauptsächlich Europa und Asien)</p> <p>A3□-A5, A6 *¹, B4 JIS□-B6 JIS, 11 × 17□-8¹/₂ × 11</p> <ul style="list-style-type: none"> • Sie können nicht zwei Seiten von B6 JIS-Vorlagen scannen. <p> Region B (hauptsächlich Nordamerika)</p> <p>11 × 17□-5¹/₂ × 8¹/₂, A3□-A4, A6 *¹</p>
Vorlagengewicht	<p>Einseitig: 40-128 g/m² (11-34 lb. Bindung)</p> <p>Zweiseitig: 52-128 g/m² (14-34 lb. Bindung)</p> <ul style="list-style-type: none"> • Einheit für kleine Papierformate (optional): Einseitig/Zweiseitig: 64-128 g/m² (17-34 lb. Bond)
Anzahl der Vorlagen, die eingelegt werden können	<p>220 Blatt (80 g/m², 20 lb. Bond)</p> <ul style="list-style-type: none"> • Einheit für kleine Papierformate: 44 Blatt (81,4 g/m²)

*¹ Einheit für kleine Papierformate (optional) wird verwendet. (Lesbare Vorlagenformat: Vertikal: 76-105 mm (3-4,2 Zoll), Horizontal: 148-218 mm (5,9-8,6 Zoll))

Liste der Spezifikationen für externe Optionen

↓ Hinweis

- Wir haben Lizenzen von den Verfassern für die Verwendung ihrer Software einschließlich Open-Source-Software. Auf der mitgelieferten CD finden Sie im Ordner "Lizenzen" die von den Verfassern geforderten Erklärungen.

Spezifikationen für Finisher SR4140

Option	Spezifikationen
Papierformat für die obere Finisherablage	<ul style="list-style-type: none"> Ohne Z-Falz: A3, A4, A5, A6, B4 JIS, B5 JIS, B6 JIS, 11 × 17, 8¹/₂ × 14, 8¹/₂ × 13, 8¹/₂ × 11, 8¹/₄ × 14, 8¹/₄ × 13, 8 × 13, 7¹/₄ × 10¹/₂, 5¹/₂ × 8¹/₂, 8K, 16K, 12 × 18, 11 × 15, 11 × 14, 10 × 15, 10 × 14, 13 × 19¹/₅, 13 × 19, 12³/₅ × 19¹/₅, 12³/₅ × 18¹/₂, 13 × 18, SRA3, SRA4, 8¹/₂ × 13²/₅, custom size Mit Z-Falz: A3, A4, B4 JIS, 11 × 17, 8¹/₂ × 14, 8¹/₂ × 11
Papiergewicht für die obere Finisherablage	<ul style="list-style-type: none"> Ohne Z-Falz: 52,3-216,0 g/m² (14,0 lb. Bond-79,9 lb. Cover) Mit Z-Falz: 64,0-105,0 g/m² (17,1-28,0 lb. Bond)
Stapelkapazität der oberen Finisherablage (80 g/m ² , 20 lb. Bond)	<ul style="list-style-type: none"> Ohne Z-Falz: <ul style="list-style-type: none"> 500 Blatt: A4, 8¹/₂ × 11 oder kleiner 250 Blatt: B4 JIS, 8¹/₂ × 14 oder größer Mit Z-Falz: 30 Blatt

Option	Spezifikationen
Papierformat für die Finisher-Versatzablage	<ul style="list-style-type: none"> • Ohne Z-Falz: A3☐, A4, A5, B4 JIS☐, B5 JIS, 11 × 17☐, 8¹/₂ × 14☐, 8¹/₂ × 13☐, 8¹/₂ × 11, 8¹/₄ × 14☐, 8¹/₄ × 13☐, 8 × 13☐, 7¹/₄ × 10¹/₂, 5¹/₂ × 8¹/₂, 8K☐, 16K, 12 × 18☐, 11 × 15☐, 11 × 14☐, 10 × 15☐, 10 × 14☐, 13 × 19¹/₅☐, 13 × 19☐, 12³/₅ × 19¹/₅☐, 12³/₅ × 18¹/₂☐, 13 × 18☐, SRA3☐, SRA4, 8¹/₂ × 13²/₅☐, custom size • Mit Z-Falz: A3☐, A4☐, B4 JIS☐, 11 × 17☐, 8¹/₂ × 14☐, 8¹/₂ × 11☐
Papiergewicht für die Finisher-Versatzablage	<ul style="list-style-type: none"> • Ohne Z-Falz: 52,3-300,0 g/m² (14,0 lb. Bond-165,0 lb. Index) • Mit Z-Falz: 64,0–105,0 g/m² (17,1–28,0 lb. Bond)
Zur versetzten Ausgabe über die Finisher-Versatzablage geeignete Papierformate	A3☐, A4, A5, B4 JIS☐, B5 JIS, 11 × 17☐, 8 ¹ / ₂ × 14☐, 8 ¹ / ₂ × 13☐, 8 ¹ / ₂ × 11, 8 ¹ / ₄ × 14☐, 8 ¹ / ₄ × 13☐, 8 × 13☐, 7 ¹ / ₄ × 10 ¹ / ₂ , 5 ¹ / ₂ × 8 ¹ / ₂ , 8K☐, 16K, 12 × 18☐, 11 × 15☐, 11 × 14☐, 10 × 15☐, 10 × 14☐, 13 × 19 ¹ / ₅ ☐, 13 × 19☐, 12 ³ / ₅ × 19 ¹ / ₅ ☐, 12 ³ / ₅ × 18 ¹ / ₂ ☐, 13 × 18☐, SRA3☐, SRA4, 8 ¹ / ₂ × 13 ² / ₅ ☐, custom size
Zur versetzten Ausgabe über die Finisher-Versatzablage geeignete Papiergewichte	52,3-300,0 g/m ² (14,0 lb. Bond-165,0 lb. Index)

Option	Spezifikationen
Stapelkapazität der Finisher-Versatzablage (80 g/m ² , 20 lb. Bond)	<ul style="list-style-type: none"> • Ohne Z-Falz: <ul style="list-style-type: none"> • 3.000 Blatt: A4☐, B5 JIS☐, 8¹/₂ × 11☐ • 1.500 Blatt: A3☐, B4 JIS☐, A4☐, B5 JIS☐, 11 × 17☐, 8¹/₂ × 14☐, 8¹/₂ × 11☐ • 1.000 Blatt: 12 × 18☐, 13 × 19☐ • 500 Blatt: A5☐, 5¹/₂ × 8¹/₂☐ • 100 Blatt: A5☐, 5¹/₂ × 8¹/₂☐ <p>Bei Verwendung von Papier mit einer Breite von 487,8-1.260,0 mm (19,21-49,60 Zoll) entnehmen Sie die Ausgabeblätter eines nach dem anderen aus der Ablage.</p> <ul style="list-style-type: none"> • Mit Z-Falz: 30 Blatt
Zum Heften geeignete Papierformate	<ul style="list-style-type: none"> • Ohne Z-Falz: <p>A3☐, A4, B4 JIS☐, B5 JIS,</p> <p>11 × 17☐, 8¹/₂ × 14☐, 8¹/₂ × 13☐, 8¹/₂ × 11, 8¹/₄ × 14☐, 8¹/₄ × 13☐, 8 × 13☐, 7¹/₄ × 10¹/₂, 8K☐, 16K, 11 × 15☐, 11 × 14☐, 10 × 15☐, 10 × 14☐, 8¹/₂ × 13²/₅☐</p> • Mit Z-Falz: <p>A3☐, B4 JIS☐, 11 × 17☐</p> • Mit Z-Falz und Gemischte Formate: <ul style="list-style-type: none"> • A3☐/A4☐ • B4 JIS☐/B5 JIS☐ • 11 × 17☐/8¹/₂ × 11☐
Zum Heften geeignete Papiergewichte	<ul style="list-style-type: none"> • Ohne Z-Falz: <p>64,0-90,0 g/m² (17,1-24,0 lb. Bond)</p> <p>Sie können zwei Blätter mit einem Gewicht bis 200,0 g/m² (110,7 lb. Cover) pro Satz als Deckblätter verwenden.</p> • Mit Z-Falz: <p>64,0-80,0 g/m² (17,1-21,3 lb. Bond)</p>

Option	Spezifikationen
Heftkapazität (80 g/m ² , 20 lb. Bond)	<ul style="list-style-type: none"> • Ohne Z-Falz und Gemischte Formate: <ul style="list-style-type: none"> • 50 Blatt: A3☐, B4 JIS☐, 11 × 17☐, 8¹/₂ × 14☐, 8¹/₂ × 13☐, 8¹/₄ × 14☐, 8¹/₄ × 13☐, 8 × 13☐, 8K☐, 11 × 15☐, 11 × 14☐, 10 × 15☐, 10 × 14☐, 8¹/₂ × 13²/₅☐ • 100 Blatt: A4, B5 JIS, 8¹/₂ × 11, 7¹/₄ × 10¹/₂, 16K☐ • Mit Gemischte Formate 50 Blatt (A3☐/A4☐, B4 JIS☐/B5 JIS☐, 11 × 17☐/8¹/₂ × 11☐) • Mit Z-Falz: 10 Blatt • Kombination aus Z-Falz- und ungefalzten Blättern: 10 Z-gefaltete Blatt, 9 Z-gefaltete Blatt und 0 bis 10 ungefaltete Blatt, 8 Z-gefaltete Blatt und 0 bis 20 ungefaltete Blatt, 7 Z-gefaltete Blatt und 0 bis 30 ungefaltete Blatt, 6 Z-gefaltete Blatt und 0 bis 40 ungefaltete Blatt, 5 Z-gefaltete Blatt und 0 bis 50 ungefaltete Blatt, 4 Z-gefaltete Blatt und 0 bis 60 ungefaltete Blatt, 3 Z-gefaltete Blatt und 0 bis 70 ungefaltete Blatt, 2 Z-gefaltete Blatt und 0 bis 80 ungefaltete Blatt, 1 Z-gefaltete Blatt und 1 bis 90 ungefaltete Blatt
Stapelkapazität nach dem Heften (80 g/m ² , 20 lb. Bond)	<ul style="list-style-type: none"> • Ohne Z-Falz und Gemischte Formate: <ul style="list-style-type: none"> • 2–9 Seiten: 150 Sets (A4, B5, 8¹/₂ × 11, A3☐, B4☐, 11 × 17☐, 8¹/₂ × 14☐) • 10–50 Blatt: 150–30 Sätze (A3☐, B4☐, 11 × 17☐, 8¹/₂ × 14☐) • 10–100 Blatt: 200–30 Sets (A4, B5, 8¹/₂ × 11) • Mit Z-Falz und Gemischte Formate: 1–10 Blatt: 30–3 Sätze (A3 Z-Falz-Papier mit A4, B4 JIS Z-Falz-Papier mit B5 JIS, 11 × 17 Z-Falz-Papier mit 8¹/₂ × 11) • Mit Gemischte Formate 2-50 Blatt: 30 Sätze (A3☐/A4☐, B4 JIS☐/B5 JIS☐, 11 × 17☐/8¹/₂ × 11☐)
Heftposition	5 Positionen (Oben 1, Unten 1, Schräg, Links 2, Oben 2)
Leistungsbedarf	Stromversorgung durch die Haupteinheit.
Max. Energieverbrauch	100 W oder weniger

Option	Spezifikationen
Abmessungen (B x T x H)	806 × 730 × 980 mm (31,8 × 28,8 × 38,6 Zoll)
Gewicht	Ca. 75 kg (165,4 lb.)

Spezifikationen für Finisher SR4150

Option	Spezifikationen
Papierformat für die obere Finisherablage	A3☐, A4, A5, A6☐, B4 JIS☐, B5 JIS, B6 JIS☐, 11 × 17☐, 8 ¹ / ₂ × 14☐, 8 ¹ / ₂ × 13☐, 8 ¹ / ₂ × 11, 8 ¹ / ₄ × 14☐, 8 ¹ / ₄ × 13☐, 8 × 13☐, 7 ¹ / ₄ × 10 ¹ / ₂ , 5 ¹ / ₂ × 8 ¹ / ₂ , 8K☐, 16K, 12 × 18☐, 11 × 15☐, 11 × 14☐, 10 × 15☐, 10 × 14☐, 13 × 19 ¹ / ₅ ☐, 13 × 19☐, 12 ³ / ₅ × 19 ¹ / ₅ ☐, 12 ³ / ₅ × 18 ¹ / ₂ ☐, 13 × 18☐, SRA3☐, SRA4, 8 ¹ / ₂ × 13 ² / ₅ ☐, custom size
Papiergewicht für die obere Finisherablage	52,3-216,0 g/m ² (14,0 lb. Bond-79,9 lb. Cover)
Stapelkapazität der oberen Finisherablage (80 g/m ² , 20 lb. Bond)	<ul style="list-style-type: none"> • 250 Blatt: A4, 8¹/₂ × 11 oder kleiner • 50 Blatt: B4 JIS, 8¹/₂ × 14 oder größer <p>Bei Verwendung von Papier mit einer Breite von 487,8-600,0 mm (19,21-23,63 Zoll) entnehmen Sie die Ausgabeblätter eines nach dem anderen aus der Ablage.</p>
Papierformat für die Finisher-Versatzablage	A3☐, A4, A5, B4 JIS☐, B5 JIS, B6 JIS☐, 11 × 17☐, 8 ¹ / ₂ × 14☐, 8 ¹ / ₂ × 13☐, 8 ¹ / ₂ × 11, 8 ¹ / ₄ × 14☐, 8 ¹ / ₄ × 13☐, 8 × 13☐, 7 ¹ / ₄ × 10 ¹ / ₂ , 5 ¹ / ₂ × 8 ¹ / ₂ , 8K☐, 16K, 12 × 18☐, 11 × 15☐, 11 × 14☐, 10 × 15☐, 10 × 14☐, 13 × 19 ¹ / ₅ ☐, 13 × 19☐, 12 ³ / ₅ × 19 ¹ / ₅ ☐, 12 ³ / ₅ × 18 ¹ / ₂ ☐, 13 × 18☐, SRA3☐, SRA4, 8 ¹ / ₂ × 13 ² / ₅ ☐, custom size
Papiergewicht für die Finisher-Versatzablage	52,3-300,0 g/m ² (14,0 lb. Bond-165,0 lb. Index)

Option	Spezifikationen
Zur versetzten Ausgabe über die Finisher-Versatzablage geeignete Papierformate	A3☐, A4, A5, B4 JIS☐, B5 JIS, 11 × 17☐, 8 ¹ / ₂ × 14☐, 8 ¹ / ₂ × 13☐, 8 ¹ / ₂ × 11, 8 ¹ / ₄ × 14☐, 8 ¹ / ₄ × 13☐, 8 × 13☐, 7 ¹ / ₄ × 10 ¹ / ₂ , 5 ¹ / ₂ × 8 ¹ / ₂ , 8K☐, 16K, 12 × 18☐, 11 × 15☐, 11 × 14☐, 10 × 15☐, 10 × 14☐, SRA4☐, custom size
Zur versetzten Ausgabe über die Finisher-Versatzablage geeignete Papiergewichte	52,3-300,0 g/m ² (14,0 lb. Bond-165,0 lb. Index)
Stapelkapazität der Finisher-Versatzablage (80 g/m ² , 20 lb. Bond)	<ul style="list-style-type: none"> • 3.000 Blatt: A4☐, 8¹/₂ × 11☐ • 1,500 sheets: A3☐, A4☐, B4 JIS☐, B5 JIS, 11 × 17☐, 8¹/₂ × 14, 8¹/₂ × 11☐, 12 × 18☐, 13 × 19¹/₅☐, SRA3☐ • 500 Blatt: A5☐ • 100 Blatt: A5☐, B6 JIS☐, 5¹/₂ × 8¹/₂☐ Bei Verwendung von Papier mit einer Breite von 487,8-1.260,0 mm (19,21-49,60 Zoll) entnehmen Sie die Ausgabeblätter eines nach dem anderen aus der Ablage.
Zum Heften geeignete Papierformate	A3☐, A4, B4 JIS☐, B5 JIS, 11 × 17☐, 8 ¹ / ₂ × 14☐, 8 ¹ / ₂ × 13☐, 8 ¹ / ₂ × 11, 8 ¹ / ₄ × 14☐, 8 ¹ / ₄ × 13☐, 8 × 13☐, 7 ¹ / ₄ × 10 ¹ / ₂ , 8K☐, 16K, 11 × 15☐, 11 × 14☐, 10 × 15☐, 10 × 14☐, 8 ¹ / ₂ × 13 ² / ₅ ☐
Zum Heften geeignete Papiergewichte	52,3–105,0 g/m ² (14,0–28,0 lb. Bond) Sie können zwei Bögen Papier mit einem Gewicht bis 256 g/m ² (140 lb. Index) pro Satz als Deckblätter verwenden.
Heftkapazität (80 g/m ² , 20 lb. Bond)	<ul style="list-style-type: none"> • Ohne gemischte Formate: 65 Blatt: A3☐, A4, B4 JIS☐, B5 JIS, 11 × 17☐, 8¹/₂ × 14☐, 8¹/₂ × 13☐, 8¹/₂ × 11, 8¹/₄ × 14☐, 8¹/₄ × 13☐, 8 × 13☐, 7¹/₄ × 10¹/₂, 11 × 15☐, 11 × 14☐, 10 × 15☐, 10 × 14☐, 8K☐, 16K, 8¹/₂ × 13²/₅☐ • Bei gemischtem Format: 65 Blatt (A3☐/A4☐, B4 JIS☐/B5 JIS☐, 11 × 17☐/8¹/₂ × 11☐)

Option	Spezifikationen
Stapelkapazität nach dem Heften (80 g/m ² , 20 lb. Bond)	<ul style="list-style-type: none"> • Ohne gemischte Formate: <ul style="list-style-type: none"> • 2 - 19 Blatt: 150 Sätze (A4□, 8¹/₂ × 11□) • 20–65 Blatt: 150-46 Sätze (A4□, 8¹/₂ × 11□) • 2-14 Blatt: 100 Sätze (A4□, B5 JIS, 8¹/₂ × 11□) • 15-65 Blatt: 100–23 Sätze (A4□, B5 JIS, 8¹/₂ × 11□) • 2-14 Blatt: 100 Sätze (anderes Papierformat) • 15 - 65 Blatt: 100 - 23 Sätze (anderes Papierformat) • Mit gemischten Formaten: <ul style="list-style-type: none"> • 2-65 Blatt: 23 Sätze (A3□/A4□, B4 JIS□/B5 JIS□, 11 × 17□/8¹/₂ × 11□)
Heftposition	Oben 1, Unten 1, Schräglage, Unten Schräglage, Links 2, Oben 2
Leistungsbedarf	Stromversorgung durch die Haupteinheit.
Max. Energieverbrauch	67 W oder weniger
Abmessungen (B x T x H)	657 × 730 × 980 mm (25,9 × 28,8 × 38,6 Zoll) (außer überstehende Teile)
Gewicht	<ul style="list-style-type: none"> • Ca. 38 kg (83,8 lb.) (ohne Lochereinheit) • Ca. 41 kg (90,4 lb.) (mit Lochereinheit)

Spezifikationen für Booklet Finisher SR4160

Option	Spezifikationen
Papierformat für die obere Finisherablage	A3□, A4, A5, A6□, B4 JIS□, B5 JIS, B6 JIS□, 11 × 17□, 8 ¹ / ₂ × 14□, 8 ¹ / ₂ × 13□, 8 ¹ / ₂ × 11, 8 ¹ / ₄ × 14□, 8 ¹ / ₄ × 13□, 8 × 13□, 7 ¹ / ₄ × 10 ¹ / ₂ , 5 ¹ / ₂ × 8 ¹ / ₂ , 8K□, 16K, 12 × 18□, 11 × 15□, 11 × 14□, 10 × 15□, 10 × 14□, 13 × 19 ¹ / ₅ □, 13 × 19□, 12 ³ / ₅ × 19 ¹ / ₅ □, 12 ³ / ₅ × 18 ¹ / ₂ □, 13 × 18□, SRA3□, SRA4, 8 ¹ / ₂ × 13 ² / ₅ □, custom size
Papiergewicht für die obere Finisherablage	52,3-216,0 g/m ² (14,0 lb. Bond-79,9 lb. Cover)

Option	Spezifikationen
Stapelkapazität der oberen Finisherablage (80 g/m ² , 20 lb. Bond)	<ul style="list-style-type: none"> • 250 Blatt: A4, 8¹/₂ × 11 oder kleiner • 50 Blatt: B4 JIS, 8¹/₂ × 14 oder größer <p>Bei Verwendung von Papier mit einer Breite von 487,8-600,0 mm (19,21-23,63 Zoll) entnehmen Sie die Ausgabeblätter eines nach dem anderen aus der Ablage.</p>
Papierformat für die Finisher-Versatzablage	<p>A3☐, A4, A5, B4 JIS☐, B5 JIS, B6 JIS☐, 11 × 17☐, 8¹/₂ × 14☐, 8¹/₂ × 13☐, 8¹/₂ × 11, 8¹/₄ × 14☐, 8¹/₄ × 13☐, 8 × 13☐, 7¹/₄ × 10¹/₂, 5¹/₂ × 8¹/₂, 8K☐, 16K, 12 × 18☐, 11 × 15☐, 11 × 14☐, 10 × 15☐, 10 × 14☐, 13 × 19¹/₅☐, 13 × 19☐, 12³/₅ × 19¹/₅☐, 12³/₅ × 18¹/₂☐, 13 × 18☐, SRA3☐, SRA4, 8¹/₂ × 13²/₅☐, custom size</p>
Papiergewicht für die Finisher-Versatzablage	52,3-300,0 g/m ² (14,0 lb. Bond-165,0 lb. Index)
Zur versetzten Ausgabe über die Finisher-Versatzablage geeignete Papierformate	<p>A3☐, A4, A5, B4 JIS☐, B5 JIS, 11 × 17☐, 8¹/₂ × 14☐, 8¹/₂ × 13☐, 8¹/₂ × 11, 8¹/₄ × 14☐, 8¹/₄ × 13☐, 8 × 13☐, 7¹/₄ × 10¹/₂, 5¹/₂ × 8¹/₂, 8K☐, 16K, 12 × 18☐, 11 × 15☐, 11 × 14☐, 10 × 15☐, 10 × 14☐, SRA4☐, custom size</p>
Zur versetzten Ausgabe über die Finisher-Versatzablage geeignete Papiergewichte	52,3-300,0 g/m ² (14,0 lb. Bond-165,0 lb. Index)
Stapelkapazität der Finisher-Versatzablage (80 g/m ² , 20 lb. Bond)	<ul style="list-style-type: none"> • 2.000 Blatt: A4☐, 8¹/₂ × 11☐ • 1.000 Blatt: A3☐, A4☐, B4 JIS☐, B5 JIS, 11 × 17☐, 8¹/₂ × 14, 8¹/₂ × 11☐, 12 × 18☐, SRA3☐, 13 × 19¹/₅☐ • 500 Blatt: A5☐ • 100 Blatt: A5☐, B6 JIS☐, 5¹/₂ × 8¹/₂☐ <p>Bei Verwendung von Papier mit einer Breite von 487,8-1.260,0 mm (19,21-49,60 Zoll) entnehmen Sie die Ausgabeblätter eines nach dem anderen aus der Ablage.</p>

Option	Spezifikationen
Zum Heften geeignete Papierformate	A3, A4, B4 JIS, B5 JIS, 11 × 17, 8 1/2 × 14, 8 1/2 × 13, 8 1/2 × 11, 8 1/4 × 14, 8 1/4 × 13, 8 × 13, 7 1/4 × 10 1/2, 8K, 16K, 11 × 15, 11 × 14, 10 × 15, 10 × 14, 8 1/2 × 13 2/5
Zum Heften geeignete Papiergewichte	52,3–105,0 g/m ² (14,0–28,0 lb. Bond) Sie können zwei Bögen Papier mit einem Gewicht bis 256 g/m ² (140 lb. Index) pro Satz als Deckblätter verwenden.
Heftkapazität (80 g/m ² , 20 lb. Bond)	<ul style="list-style-type: none"> • Ohne gemischte Formate: 65 Blatt: A3, A4, B4 JIS, B5 JIS, 11 × 17, 8 1/2 × 14, 8 1/2 × 13, 8 1/2 × 11, 8 1/4 × 14, 8 1/4 × 13, 8 × 13, 7 1/4 × 10 1/2, 11 × 15, 11 × 14, 10 × 15, 10 × 14, 8K, 16K, 8 1/2 × 13 2/5 • Bei gemischtem Format: 65 Blatt (A3/A4, B4 JIS/B5 JIS, 11 × 17/8 1/2 × 11)
Stapelkapazität nach dem Heften (80 g/m ² , 20 lb. Bond)	<ul style="list-style-type: none"> • Ohne gemischte Formate: <ul style="list-style-type: none"> • 2 - 12 Blatt: 150 Sätze (A4, 8 1/2 × 11) • 13–65 Blatt: 150–30 Sätze (A4, 8 1/2 × 11) • 2–9 Blatt: 100 Sätze (A4, B5 JIS, 8 1/2 × 11) • 10–65 Blatt: 100–15 Sätze (A4, B5 JIS, 8 1/2 × 11) • 2–9 Blatt: 100 Sätze (anderes Papierformat) • 10 - 65 Blatt: 100 - 15 Sätze (anderes Papierformat) • Mit gemischten Formaten: <ul style="list-style-type: none"> • 2–65 Blatt: 23 Sätze (A3/A4, B4 JIS/B5 JIS, 11 × 17/8 1/2 × 11)
Heftposition	Oben 1, Unten 1, Schräglage, Unten Schräglage, Links 2, Oben 2
Papierformat für Rückstichheftung	A3, A4, B4 JIS, B5 JIS, 11 × 17, 8 1/2 × 14, 8 1/2 × 11, 8 1/4 × 14, 8 1/4 × 13, 12 × 18, 11 × 15, 11 × 14, 10 × 15, 10 × 14, 13 × 18, SRA4, SRA3, 8 1/2 × 13 2/5

Option	Spezifikationen
Papiergewicht für Rückstichheftung	<ul style="list-style-type: none"> • Normalpapier: 64,0–105,0 g/m² (17,1–28,0 lb. Bond) • Beschichtetes Papier: 81,4–105,0 g/m² (21,7–28,0 lb. Bond) <p>Sie können ein Blatt Papier mit einem Gewicht bis 216,0 g/m² (79,9 lb. Deckblatt) pro Satz als Deckblatt verwenden.</p>
Rückstichkapazität (80 g/m ² , 20 lb. Bond)	<ul style="list-style-type: none"> • Papier zwischen 66,0 g/m² (18,0 lb. Bond) und 80,9 g/m² (21,9 lb. Bond): 1 Satz (20 Blätter) • Papier zwischen 81,0 g/m² (22,0 lb. Bond) und 100,9 g/m² (27,0 lb. Bond): 1 Satz (10 Blätter)
Stapelkapazität nach Rückstichheftung (80 g/m ² , 20 lb. Bond)	<ul style="list-style-type: none"> • 2 - 5 Blatt: 30 Sätze • 6 - 10 Blatt: 15 Sätze • 11 - 15 Blatt: 10 Sätze • 16-20 Blatt: 6 Sätze
Rückstichposition	Mitte 2 Positionen
Falztypen	Einbruchfalz
Papierformate für Einbruchfalz	A3☐, A4☐, B4 JIS☐, B5 JIS☐, 11 × 17☐, 8 ¹ / ₂ × 14☐, 8 ¹ / ₂ × 11☐, 8 ¹ / ₄ × 14☐, 8 ¹ / ₄ × 13☐, 12 × 18☐, 11 × 15☐, 11 × 14☐, 10 × 15☐, 10 × 14☐, 13 × 18☐, SRA4☐, SRA3☐, 8 ¹ / ₂ × 13 ² / ₅ ☐
Papiergewicht Einbruchfalz	<ul style="list-style-type: none"> • 1 Blatt: 64,0-216,0 g/m² (17,1 lb. Bond-79,9 lb. Cover) • 2-5 Blätter: 64,0–105,0 g/m² (17,1–28,0 lb. Bond)
Leistungsbedarf	Stromversorgung durch die Haupteinheit.
Max. Energieverbrauch	67 W oder weniger
Abmessungen (B x T x H)	657 × 730 × 980 mm (25,9 × 28,8 × 38,6 Zoll) (außer überstehende Teile)
Gewicht	<ul style="list-style-type: none"> • Ca. 58 kg (127,9 lb.) (ohne Lochereinheit) • Ca. 61 kg (134,5 lb.) (mit Lochereinheit)

Spezifikationen für die Kopienablage

Option	Spezifikationen
Papierformat	A3☐, A4, A5, A6☐, B4 JIS☐, B5 JIS, B6 JIS☐, 11 × 17☐, 8 ¹ / ₂ × 14☐, 8 ¹ / ₂ × 13☐, 8 ¹ / ₂ × 11, 8 ¹ / ₄ × 14☐, 8 ¹ / ₄ × 13☐, 8 × 13☐, 7 ¹ / ₄ × 10 ¹ / ₂ , 5 ¹ / ₂ × 8 ¹ / ₂ , 4 ¹ / ₈ × 9 ¹ / ₂ , 3 ⁷ / ₈ × 7 ¹ / ₂ , C5 Env, C6 Env☐, DL Env, 8K☐, 16K, 12 × 18☐, 11 × 15☐, 11 × 14☐, 10 × 15☐, 10 × 14☐, 13 × 19 ¹ / ₅ ☐, 13 × 19☐, 12 ³ / ₅ × 19 ¹ / ₅ ☐, 12 ³ / ₅ × 18 ¹ / ₂ ☐, 13 × 18☐, SRA3☐, SRA4, 8 ¹ / ₂ × 13 ² / ₅ ☐, benutzerdefiniertes Format
Papiergewicht	52,3-360,0 g/m ² (14,0 lb. Bond-198,0 lb. Index)
Papierkapazität (80 g/m ² , 20 lb. Bond)	500 Blatt: A4, 8 ¹ / ₂ ×11 250 Blatt: B5 oder kleiner, B4, 8 ¹ / ₂ ×14 oder größer
Abmessungen (B × T × H)	400×350×381 mm (15,7 × 14,0 × 15,0 Zoll)
Gewicht	Ca. 3,0 kg (6,6 lb.)

Spezifikationen für die Lochereinheit (Finisher SR4140)

Lochereinheitstyp	Papierformat	Papiergewicht
2- & 4-Loch-Typ: 2 Löcher	☐: A3, A4, A5, A6, B4 JIS, B5 JIS, B6 JIS, 11 × 17, 8 ¹ / ₂ × 14, 8 ¹ / ₂ × 13, 8 ¹ / ₂ × 11, 8 ¹ / ₄ × 14, 8 ¹ / ₄ × 13, 8 × 13, 7 ¹ / ₄ × 10 ¹ / ₂ , 5 ¹ / ₂ × 8 ¹ / ₂ , 8K, 16K, 12 × 18, 11 × 15, 11 × 14, 10 × 15, 10 × 14, 8 ¹ / ₂ × 13 ² / ₅ , benutzerdefiniertes Format	52,3-300,0 g/m ² (14,0 lb. Bond-165,0 lb. Index)
2- & 4-Loch-Typ: 2 Löcher	☐: A4, A5, B5 JIS, 8 ¹ / ₂ × 11, 7 ¹ / ₄ × 10 ¹ / ₂ , 5 ¹ / ₂ × 8 ¹ / ₂ , 16K, benutzerdefiniertes Format	
2- & 4-Loch-Typ: 4 Löcher	☐: A3, B4 JIS, 11 × 17, 8K, 12 × 18, 11 × 15, 11 × 14, benutzerdefiniertes Format	
2- & 4-Loch-Typ: 4 Löcher	☐: A4, B5 JIS, 8 ¹ / ₂ × 11, 7 ¹ / ₄ × 10 ¹ / ₂ , 16K, benutzerdefiniertes Format	

Lochereinheitstyp	Papierformat	Papiergewicht
4er-Lochung: 4 Löcher	☐: A3, A4, A5, B4 JIS, B5 JIS, B6 JIS, 11 × 17, 8 ¹ / ₂ × 14, 8 ¹ / ₂ × 13, 8 ¹ / ₂ × 11, 8 ¹ / ₄ × 14, 8 ¹ / ₄ × 13, 8 × 13, 7 ¹ / ₄ × 10 ¹ / ₂ , 5 ¹ / ₂ × 8 ¹ / ₂ , 8K, 16K, 12 × 18, 11 × 15, 11 × 14, 10 × 15, 10 × 14, 8 ¹ / ₂ × 13 ² / ₅ , benutzerdefiniertes Format	52,3-300,0 g/m ² (14,0 lb. Bond-165,0 lb. Index)
4er-Lochung: 4 Löcher	☐: A4, A5, B5 JIS, 8 ¹ / ₂ × 11, 7 ¹ / ₄ × 10 ¹ / ₂ , 5 ¹ / ₂ × 8 ¹ / ₂ , 16K, benutzerdefiniertes Format	
2- & 3-Loch-Typ: 2 Löcher	☐: A3, A4, A5, A6, B4 JIS, B5 JIS, B6 JIS, 11 × 17, 8 ¹ / ₂ × 14, 8 ¹ / ₂ × 13, 8 ¹ / ₂ × 11, 8 ¹ / ₄ × 14, 8 ¹ / ₄ × 13, 8 × 13, 7 ¹ / ₄ × 10 ¹ / ₂ , 5 ¹ / ₂ × 8 ¹ / ₂ , 8K, 16K, 12 × 18, 11 × 15, 11 × 14, 10 × 15, 10 × 14, 8 ¹ / ₂ × 13 ² / ₅ , benutzerdefiniertes Format	52,3-300,0 g/m ² (14,0 lb. Bond-165,0 lb. Index)
2- & 3-Loch-Typ: 2 Löcher	☐: A4, A5, B5 JIS, 8 ¹ / ₂ × 11, 7 ¹ / ₄ × 10 ¹ / ₂ , 5 ¹ / ₂ × 8 ¹ / ₂ , 16K, benutzerdefiniertes Format	
2- & 3-Loch-Typ: 3 Löcher	☐: A3, B4 JIS, 11 × 17, 8K, 12 × 18, 11 × 15, 11 × 14, 10 × 15, 10 × 14, benutzerdefiniertes Format	
2- & 3-Loch-Typ: 3 Löcher	☐: A4, B5 JIS, 8 ¹ / ₂ × 11, 7 ¹ / ₄ × 10 ¹ / ₂ , 16K, benutzerdefiniertes Format	

Spezifikationen für die Lochereinheit (Finisher SR4150, Booklet Finisher SR4160)

Lochereinheitstyp	Papierformat	Papiergewicht
2- & 4-Loch-Typ: 2 Löcher	☐: A3, A4, A5, B4 JIS, B5 JIS, 11×17 , $8\frac{1}{2} \times 14$, $8\frac{1}{2} \times 13$, $8\frac{1}{2} \times 11$, $8\frac{1}{4} \times 14$, $8\frac{1}{4} \times 13$, 8×13 , $7\frac{1}{4} \times 10\frac{1}{2}$, $5\frac{1}{2} \times 8\frac{1}{2}$, 8K, 16K, 11×15 , 11×14 , 10×15 , 10×14 , SRA4, $8\frac{1}{2} \times 13\frac{2}{5}$, benutzerdefiniertes Format	52,3-256,0 g/m ² (14,0 lb. Bond-141,0 lb. Index)
2- & 4-Loch-Typ: 2 Löcher	☐: A4, A5, B5 JIS, $8\frac{1}{2} \times 11$, $7\frac{1}{4} \times 10\frac{1}{2}$, $5\frac{1}{2} \times 8\frac{1}{2}$, 16K, benutzerdefiniertes Format	
2- & 4-Loch-Typ: 4 Löcher	☐: A3, B4 JIS, 11×17 , 11×15 , 11×14 , 8K, benutzerdefiniertes Format	
2- & 4-Loch-Typ: 4 Löcher	☐: A4, B5 JIS, $8\frac{1}{2} \times 11$, $7\frac{1}{4} \times 10\frac{1}{2}$, 16K, benutzerdefiniertes Format	
4er-Lochung: 4 Löcher	☐: A3, A4, A5, B4 JIS, B5 JIS, 11×17 , $8\frac{1}{2} \times 14$, $8\frac{1}{2} \times 13$, $8\frac{1}{2} \times 11$, $8\frac{1}{4} \times 14$, $8\frac{1}{4} \times 13$, 8×13 , $7\frac{1}{4} \times 10\frac{1}{2}$, $5\frac{1}{2} \times 8\frac{1}{2}$, 8K, 16K, 11×15 , 11×14 , 10×15 , 10×14 , SRA4, $8\frac{1}{2} \times 13\frac{2}{5}$, benutzerdefiniertes Format	52,3-256,0 g/m ² (14,0 lb. Bond-141,0 lb. Index)
4er-Lochung: 4 Löcher	☐: A4, A5, B5 JIS, $8\frac{1}{2} \times 11$, $7\frac{1}{4} \times 10\frac{1}{2}$, $5\frac{1}{2} \times 8\frac{1}{2}$, 16K, benutzerdefiniertes Format	

Lochereinheitstyp	Papierformat	Papiergewicht
2- & 3-Loch-Typ: 2 Löcher	☐: A3, A5, B4 JIS, B5 JIS, 11×17 , $8\frac{1}{2} \times 14$, $8\frac{1}{2} \times 13$, $8\frac{1}{2} \times 11$, $8\frac{1}{4} \times 14$, $8\frac{1}{4} \times 13$, 8×13 , $7\frac{1}{4} \times 10\frac{1}{2}$, $5\frac{1}{2} \times 8\frac{1}{2}$, 8K, 16K, 11×15 , 11×14 , 10×15 , 10×14 , SRA4, $8\frac{1}{2} \times 13\frac{2}{5}$, benutzerdefiniertes Format	52,3-256,0 g/m ² (14,0 lb. Bond-141,0 lb. Index)
2- & 3-Loch-Typ: 2 Löcher	☐: A4, B5 JIS, $8\frac{1}{2} \times 11$, $7\frac{1}{4} \times 10\frac{1}{2}$, $5\frac{1}{2} \times 8\frac{1}{2}$, 16K, benutzerdefiniertes Format	
2- & 3-Loch-Typ: 3 Löcher	☐: A3, B4 JIS, 11×17 , 11×15 , 11×14 , 10×15 , 10×14 , 8K, benutzerdefiniertes Format	
2- & 3-Loch-Typ: 3 Löcher	☐: A4, B5 JIS, $8\frac{1}{2} \times 11$, $7\frac{1}{4} \times 10\frac{1}{2}$, 16K, benutzerdefiniertes Format	

Spezifikationen für die Einschießeinheit

Option	Spezifikationen
Papierformat	S. 224 "Empfohlene Papierformate und -typen"
Papierkapazität	S. 224 "Empfohlene Papierformate und -typen"
Papiergewicht	S. 224 "Empfohlene Papierformate und -typen"
Leistungsbedarf	Stromversorgung durch die Haupteinheit.
Max. Energieverbrauch	43 W oder weniger
Abmessungen (B x T x H)	500 x 600 x 600 mm (19,7 x 23,7 x 23,7 Zoll)
Gewicht	Ca. 12 kg (26,5 lb.)

Spezifikationen für Doppel-Einschießeinheit



Option	Spezifikationen
Papierformat	S. 224 "Empfohlene Papierformate und -typen"
Papierkapazität	S. 224 "Empfohlene Papierformate und -typen"

Option	Spezifikationen
Papiergewicht	S. 224 "Empfohlene Papierformate und -typen"
Leistungsbedarf	Stromversorgung durch die Haupteinheit.
Max. Energieverbrauch	84 W oder weniger
Abmessungen (B x T x H)	540 × 730 × 1.270 mm (21,3 × 28,8 × 50,0 Zoll)
Gewicht	Ca. 45 kg (99,3 lb.)

Technische Daten für die Mailbox

Option	Spezifikationen
Anzahl der Magazine	9 Ablagen
Papierformat	A3, A4, A5, B4 JIS, B5 JIS, 11 × 17, 8 ¹ / ₂ × 14, 8 ¹ / ₂ × 13, 8 ¹ / ₂ × 11, 8 ¹ / ₄ × 14, 8 ¹ / ₄ × 13, 8 × 13, 7 ¹ / ₄ × 10 ¹ / ₂ , 5 ¹ / ₂ × 8 ¹ / ₂ , 8K, 16K, 11 × 15, 11 × 14, 10 × 15, 10 × 14, 8 ¹ / ₂ × 13 ² / ₅
Papiergewicht	60,0-128,0 g/m ² (16,1 lb. Bond-47,3 lb. Cover)
Papierkapazität (80 g/m ² , 20 lb. Bond)	100 Blatt pro Magazin
Leistungsbedarf	Stromversorgung durch die Haupteinheit.
Max. Energieverbrauch	30 W oder weniger
Abmessungen (B x T x H)	540 × 600 × 660 mm (21,3 × 23,7 × 26,0 Zoll)
Gewicht	Ca. 15 kg (33,1 lb.)



Spezifikationen für die Multi-Falzeinheit FD4010

Option	Spezifikationen
Papierformat	<ul style="list-style-type: none"> Mit Z-Falz: A3, A4, B4 JIS, 11 × 17, 8¹/₂ × 14, 8¹/₂ × 11, 8K, 12 × 18, 8¹/₂ × 13²/₅ Mit Einbruchfalz: A3, A4, B4 JIS, B5 JIS, 11 × 17, 8¹/₂ × 14, 8¹/₂ × 11, 8K, 12 × 18, 13 × 19¹/₅, 13 × 19, 12³/₅ × 19¹/₅, 12³/₅ × 18¹/₂, 13 × 18, SRA3, SRA4, 8¹/₂ × 13²/₅ Mit Einstellungen Wickelfalz A3, A4, 11 × 17, 8¹/₂ × 14, 8¹/₂ × 11, 8¹/₂ × 13²/₅ Mit Einstellungen Zickzackfalz A3, A4, B4 JIS, 11 × 17, 8¹/₂ × 14, 8¹/₂ × 11, 8¹/₂ × 13²/₅ Mit Multiblatt-Falz: <ul style="list-style-type: none"> Einstellungen Wickelfalz, Einstellungen Zickzackfalz: A4, 8¹/₂ × 11
Papiergewicht	<ul style="list-style-type: none"> Mit Z-Falz, Einbruchfalz, Einstellungen Zickzackfalz, Einstellungen Wickelfalz: 64,0–105,0 g/m² (17,1–28,0 lb. Bond) Mit Multiblatt-Falz: 64,0–80,0 g/m² (17,1–21,3 lb. Bond)
Leistungsbedarf	<ul style="list-style-type: none">  Region A (hauptsächlich Europa und Asien) 220–240 V, 50/60 Hz  Region B (hauptsächlich Nordamerika) 100–120 V, 50/60 Hz <p>(Es wird eine separate Stromquelle benötigt.)</p>
Max. Energieverbrauch	60 W oder weniger
Abmessungen (B × T × H)	209 × 730 × 980 mm (8,2 × 28,8 × 38,6 Zoll) (außer überstehende Teile)

Option	Spezifikationen
Gewicht	45 kg (99,2 lb) oder weniger

Spezifikationen für die Multi-Falzeinheit FD4020

Option	Spezifikationen
Papierformat	<ul style="list-style-type: none"> • Mit Z-Falz: A3☐, A4☐, B4 JIS☐, 11 × 17☐, 8¹/₂ × 14☐, 8¹/₂ × 11☐, 8K☐, 12 × 18☐, 8¹/₂ × 13²/₅☐ • Mit Einbruchfalz: A3☐, A4☐, B4 JIS☐, B5 JIS☐, 11 × 17☐, 8¹/₂ × 14☐, 8¹/₂ × 11☐, 8K☐, 12 × 18☐, 13 × 19¹/₅☐, 13 × 19☐, 12³/₅ × 19¹/₅☐, 12³/₅ × 18¹/₂☐, 13 × 18☐, SRA3☐, SRA4☐, 8¹/₂ × 13²/₅☐ • Mit Zickzackfalz, Wickelfalz, Doppelparallelfalz und Fensterfalz: A3☐, A4☐, B4 JIS☐, B5 JIS☐, 11 × 17☐, 8¹/₂ × 14☐, 8¹/₂ × 11☐, 8K☐, 12 × 18☐, 8¹/₂ × 13²/₅☐ • Mit Multiblatt-Falz: <ul style="list-style-type: none"> • Wickelfalz: A3☐, A4☐, B4 JIS☐, B5 JIS☐, 11 × 17☐, 8¹/₂ × 14☐, 8¹/₂ × 11☐, 8K☐, 12 × 18☐, 8¹/₂ × 13²/₅☐ • Einbruchfalz: A3☐, A4☐, B4 JIS☐, B5 JIS☐, 11 × 17☐, 8¹/₂ × 14☐, 8¹/₂ × 11☐, 8K☐, 12 × 18☐, 13 × 19¹/₅☐, 13 × 19☐, 12³/₅ × 19¹/₅☐, 12³/₅ × 18¹/₂☐, 13 × 18☐, SRA3☐, SRA4☐, 8¹/₂ × 13²/₅☐ • Zickzackfalz: A4☐, B4 JIS☐, B5 JIS☐, 8¹/₂ × 14☐, 8¹/₂ × 11☐, 8¹/₂ × 13²/₅☐
Papiergewicht	<ul style="list-style-type: none"> • Mit Z-Falz, Einbruchfalz, Zickzackfalz, Wickelfalz, Doppelparallelfalz und Fensterfalz: 64,0–105,0 g/m² (17,1–28,0 lb. Bond) • Mit Multiblatt-Falz: 64,0–80,0 g/m² (17,1–21,3 lb. Bond)

Option	Spezifikationen
Leistungsbedarf	<ul style="list-style-type: none"> •  Region A (hauptsächlich Europa und Asien) 220–240 V, 1,2 A, 50/60 Hz •  Region B (hauptsächlich Nordamerika) 120 V, 2,0 A, 50/60 Hz (Es wird eine separate Stromquelle benötigt.)
Max. Energieverbrauch	240 W oder weniger
Abmessungen (B x T x H)	470 × 730 × 980 mm (18,6 × 28,8 × 38,6 Zoll)
Gewicht	Ca. 92 kg (202,9 lb.)

Hinweis

- Die Funktion Multiblatt-Falz kann maximal jeweils drei Blätter falzen.
- Zur Bildung von Knitterfalten kann es bei Anwendung von Wickelfalz, Zickzackfalz oder Fensterfalz mit Papier der Formate B4 JIS \square , A3 \square , 8 $\frac{1}{2}$ × 14 \square , 11 × 17 \square , 8K \square , 12×18 \square , 8 $\frac{1}{2}$ ×13 $\frac{2}{5}$ \square oder größeren Blättern kommen. In einigen Fällen müssen Sie Blätter im Format A4 oder kleiner verwenden, wenn Sie die Falzfunktion in Kombination mit der Verkleinerungsfunktion anwenden.

Spezifikationen für den Ausgabe-Jogger

Option	Spezifikationen
Papierformat	A3 \square , A4, A5 \square , B4 JIS \square , B5 JIS \square , 11 × 17 \square , 8 $\frac{1}{2}$ × 14 \square , 8 $\frac{1}{2}$ × 11, 5 $\frac{1}{2}$ × 8 $\frac{1}{2}$ \square , 12 × 18 \square , 13 × 19 $\frac{1}{5}$ \square
Leistungsbedarf	Stromversorgung durch die Haupteinheit.
Max. Energieverbrauch	15 W oder weniger
Abmessungen (B x T x H)	169 × 539 × 203 mm (6,7 × 21,3 × 8,0 Zoll)
Gewicht	Ca. 2 kg (4,4 lb.)

Spezifikationen für das Großraummagazin (LCT)

Option	Spezifikationen
Seitenformat	S. 224 "Empfohlene Papierformate und -typen"
Papierkapazität	S. 224 "Empfohlene Papierformate und -typen"
Papiergewicht	S. 224 "Empfohlene Papierformate und -typen"
Leistungsbedarf	Stromversorgung durch die Haupteinheit.
Max. Energieverbrauch	50 W oder weniger
Abmessungen (B x T x H)	352 × 540 × 625 mm (13,9 × 21,3 × 24,7 Zoll)
Gewicht	Ca. 22 kg (48,6 lb.)

↓ Hinweis

- Wenn Sie ein benutzerdefiniertes Papierformat einlegen möchten, kontaktieren Sie Ihren Servicemitarbeiter.

Spezifikationen für das Breit-Großraummagazin

Option	Spezifikationen
Seitenformat	S. 224 "Empfohlene Papierformate und -typen"
Papierkapazität (80 g/m ² , 20 lb. Bond)	S. 224 "Empfohlene Papierformate und -typen"
Papiergewicht	S. 224 "Empfohlene Papierformate und -typen"
Leistungsbedarf	Stromversorgung durch die Haupteinheit.
Max. Energieverbrauch	85 W oder weniger
Abmessungen (B x T x H)	869 × 730 × 658 mm (34,3 × 28,8 × 26,0 Zoll)
Gewicht	Ca. 83 kg (183,0 lb.)

↓ Hinweis

- Papierbreiten zwischen 100,0 und 139,2 mm (3,94 und 5,48 Zoll) können nur mit der Spezialseitenbegrenzung verwendet werden.

Liste der Spezifikationen für interne Optionen

↓ Hinweis

- Wir haben Lizenzen von den Verfassern für die Verwendung ihrer Software einschließlich Open-Source-Software. Auf der mitgelieferten CD finden Sie im Ordner "Lizenzen" die von den Verfassern geforderten Erklärungen.



Spezifikationen für das Faxgerät

Diese Funktion kann je nach Telefonleitung oder Bereichsstatus nicht verwendet werden.

↓ Hinweis

- Verwenden Sie ein LAN-Kabel, das 1000BASE-T, 100BASE-TX und 10BASE-T unterstützt, um das Gerät an das Netzwerk anzuschließen. Sie können Kabel mit einer Länge von bis zu 100 m verwenden.

Faxübertragung und -empfang

Option	Spezifikationen
Standard	G3
Auflösung	<ul style="list-style-type: none"> Standard: 8 × 3,85 Zeilen/mm, 200 × 100 dpi (Standard), 8 × 7,7 Zeilen/mm, 200 × 200 dpi (Detail) Optional: 8 × 15,4 Zeilen/mm, 16 × 15,4 Zeilen/mm, 400 × 400 dpi (Superfein)^{*1}
Übertragungszeit	3 Sekunden bei 28.800 bps, Standardauflösung (JBIG-Übertragung: 2 Sekunden)
Datenkomprimierung	MH, MR, MMR, JBIG ^{*2}
Maximales Vorlagenformat	Standard: A3  oder 11 × 17  Benutzerdefiniert (B × H): 297 × 1.200 mm (11,7 × 47,3 Zoll)
Maximaler Scanbereich	297 × 1.200 mm (11,7 × 47,3 Zoll)
Druckverfahren	Scannen mit Laserstrahl und elektrofotografischer Druck
Übertragungsgeschwindigkeit	33.600/31.200/28.800/26.400/24.000/21.600/19.200/16.800/14.400/12.000/9.600/7.200/4.800/2.400 Bit/s (automatische Anpassung)

*1 Für die Übertragung in superfeiner Auflösung ist ein Erweiterungsspeicher (optional) erforderlich.

*2 JBIG-Übertragung kann nicht ausgeführt werden, wenn auf dem Zielfaxgerät kein JBIG-Empfang und keine ECM-Funktionen verfügbar sind. Die ECM-Funktion kann für die Kommunikation über die G3-Linie verwendet werden.



Internet-Fax: Senden und Empfangen

Option	Spezifikationen
Netzwerk	<ul style="list-style-type: none"> • Standard: Ethernet (10BASE-T/100BASE-TX/1000BASE-T) • Option: IEEE802.11a/b/g/n Wireless-LAN-Schnittstelle
Sendefunktion	E-Mail
Scanauflösung	<ul style="list-style-type: none"> • Standard: 200 × 100 dpi (Standard), 200 × 200 dpi (Detail) • Optional: 200 × 400 dpi, 400 × 400 dpi (Superfein)*1*2
Vorlagenformat: Scanbreite	297 mm (A3☐)*1, 257 mm (B4 JIS☐)*1, 210 mm (A4☐)
Kommunikationsprotokolle	<ul style="list-style-type: none"> • Senden: SMTP, TCP/IP • Empfang: POP3, SMTP, IMAP4, TCP/IP
E-Mail-Format	Einzel/mehrteilig, MIME-Umwandlung Dateiformat für Mailanhang: TIFF-F (MH-, MR-*1, MMR-*1 Komprimierung)
Internet-Kommunikation	Senden und Empfangen von E-Mails mit einem Computer, der über eine E-Mail-Adresse verfügt.
Verschlüsselungsmethode (für Nachsenden)	S/MIME
Internet-Fax-Sendefunktionen:	Automatische Umwandlung der gesendeten Dokumente in ein E-Mail-Format und E-Mail-Übertragung. Nur Speichersenden.
Internet-Fax-Empfangsfunktionen	Automatische Erkennung und Ausdruck von angehängten TIFF-F (MH)-Dateien und ASCII-Text. Nur Speicherempfang.

*1 Vollmodus

*2 Für die Übertragung in superfeiner Auflösung ist ein Erweiterungsspeicher (optional) erforderlich.

IP-Fax: Senden und Empfangen

Option	Spezifikationen
Netzwerk	<ul style="list-style-type: none"> • Standard: Ethernet (10BASE-T/100BASE-TX/1000BASE-T) • Option: IEEE802.11 a/b/g/n Wireless-LAN-Schnittstelle
Scanauflösung	<ul style="list-style-type: none"> • Standard: 8 × 3,85 Zeilen/mm, 200 × 100 dpi (Standard), 8 × 7,7 Zeilen/mm, 200 × 200 dpi (Detail) • Optional: 8 × 15,4 Zeilen/mm, 16 × 15,4 Zeilen/mm, 400 × 400 dpi (Superfein)^{*1}
Maximales Vorlagenformat	Standard: A3  oder 11 × 17  Benutzerdefiniert (B × H): 297 × 1.200 mm (11,7 × 47,3 Zoll)
Maximaler Scanbereich	297 × 1.200 mm (11,7 × 47,3 Zoll)
Sendeprotokoll	Empfehlung: T.38, TCP, UDP/IP-Kommunikation, SIP (RFC 3261-kompatibel), H.323 v2
Kompatible Geräte	IP-Fax-kompatible Geräte
IP-Fax-Übertragungsfunktion	Festlegen einer IP-Adresse und Versenden von Faxdokumenten an ein IP-Fax-kompatibles Faxgerät über ein Netzwerk. Es können auch Faxdokumente an ein G3-Faxgerät versendet werden, das über ein VoIP-Gateway mit einer Telefonleitung verbunden ist.
IP-Fax-Empfangsfunktion	Empfang von Faxdokumenten, die von einem IP-Fax-kompatiblen Fax über ein Netzwerk gesendet wurden. Es können auch Faxdokumente von einem G3-Fax empfangen werden, das über ein VoIP-Gateway mit einer Telefonleitung verbunden ist.

*1 Für die Übertragung in detaillierter und superfeiner Auflösung ist ein Erweiterungsspeicher (optional) erforderlich.



Geprüfte Peripheriegeräte

Option	Spezifikationen
Gateway (T.38-konform)	<ul style="list-style-type: none"> • InnovaPhone VoIP-Gateway IP305 Software-Version: v7-Hotfix (09-70300.17) • Cisco VoIP-Gateway (Betrieb mit H.323 bestätigt) Software-Version IOS 12.3 (5) Plattform: Cisco2600XM, 3725, 847-4V, 26xx, 36xx, 37xx, 7200, AS5300, ICS 7750 • Siemens VoIP-Gateway RG8300 (Betrieb mit SIP bestätigt) Softwareversion: Version 5
Gatekeeper	<ul style="list-style-type: none"> • InnovaPhone VoIP-Gateway IP305 Software-Version: v7-Hotfix (09-70300.17) • Cisco Gatekeeper Software-Version: IOS12.1 (2) T Plattform: Cisco2600XM, 3620, 3640, 3660, 3725, 3745, 7200, 7400
SIP-Server	<ul style="list-style-type: none"> • Cisco SIP-Proxyserver Softwareversion: Version 2.0 • Cisco VoIP-Gateway Software-Version: IOS12.3 (17) a Plattform: Cisco3725 (256Mbyte RAM), Cisco2621XM (128Mbyte RAM) • Cisco Unified CallManager Software-Version: Ver6.2 • InnovaPhone VoIP-Gateway IP305 Software-Version: v7-Hotfix (09-70300.17) • Siemens HiPath8000 (Betrieb mit SIP bestätigt) Software-Version: Voice redundant v4

↓ Hinweis

- Sie können mehrere Adressen für das Gerät in der IPv6-Umgebung vergeben, aber nur eine Adresse kann IP-Fax empfangen.
- Die SIP-Verbindung wird je nach Umgebung des Gerätes entweder mit IPv4 oder IPv6 verbunden. Um die Einstellung zu ändern, wenden Sie sich an Ihren Händler vor Ort.

E-Mail-Übertragung und Ordnerübertragung (nur Fax (Klassisch))

Option	Spezifikationen
Netzwerk	<ul style="list-style-type: none"> • Standard: Ethernet (10BASE-T/100BASE-TX/1000BASE-T) • Option: IEEE802.11a/b/g/n Wireless-LAN-Schnittstelle
Scanauflösung	<ul style="list-style-type: none"> • Standard: 200 × 100 dpi (Standard) *1, 200 × 200 dpi (Detail) • Optional: 200 × 400 dpi, 400 × 400 dpi (Superfein)*2
Maximales Vorlagenformat	Standard: A3  oder 11 × 17  Benutzerdefiniert (B × H): 297 × 1.200 mm (11,7 × 47,3 Zoll)
Maximales Scanformat (B × H)	297 × 1.200 mm (11,7 × 47,3 Zoll)
E-Mail-Übertragungsprotokolle	SMTP, TCP/IP
Protokolle zum Senden von Dateien an Ordner	SMB, FTP, TCP/IP
E-Mail-Format	Einzel-/mehrteilig, MIME-Umwandlung
Dateiformate	TIFF (MH-, MR-, MMR-Komprimierung), PDF/A Wenn Sie PDF oder PDF/A als Dateiformat wählen, können Sie eine digitale Signatur anhängen.
Authentifizierungsverfahren	SMTP-AUTH, POP vor SMTP, A-POP
Verschlüsselungsmethode	S/MIME
E-Mail-Sendefunktionen	Wandelt Dokumente automatisch in das E-Mail-Format um und versendet sie als E-Mail
Funktionen für Senden-an-Ordner	Sendet gescannte Dateien über das Netzwerk an freigegebene Ordner oder FTP-Server-Ordner.

*1 Beim Versenden von Dokumenten im TIFF-Format.

*2 Für die Übertragung in detaillierter und superfeiner Auflösung ist ein Erweiterungsspeicher (optional) erforderlich.

E-Mail-Empfang

Option	Spezifikationen
Netzwerk	<ul style="list-style-type: none"> • Standard: Ethernet (10BASE-T/100BASE-TX/1000BASE-T) • Option: IEEE802.11a/b/g/n Wireless-LAN-Schnittstelle
E-Mail-Empfangsprotokolle (Mail-to-Print)	POP3, SMTP, IMAP4, TCP/IP
E-Mail-Format	Einzel-/mehnteilig, MIME-Umwandlung
Dateiformate (Mail-to-Print)	JPEG (JFIF), PDF
Authentifizierungsverfahren	SMTP-AUTH, POP vor SMTP, A-POP
Verschlüsselungsmethode	S/MIME
E-Mail-Empfangsfunktionen	Erkennt JPEG- und PDF-Dokumente, die an empfangene E-Mails angehängt sind, automatisch und gibt diese aus.

Spezifikationen für die IEEE1284-Schnittstellenkarte

Option	Spezifikationen
Übertragungsspezifikation	IEEE 1284
Benötigtes Kabel	Standard IEEE 1284-kompatibles Micro Centronics-Kabel, 36 Pins

Spezifikationen für die WLAN-Karte**★ Wichtig**

- Beachten Sie, dass die verfügbaren Kanäle (Frequenzbereiche) und Standorte für die WLAN-Nutzung den jeweiligen Landesbestimmungen oder den Bestimmungen der Region, in der der Drucker eingesetzt werden soll, unterliegen. Stellen Sie sicher, dass Sie das WLAN gemäß den geltenden Vorschriften und Bestimmungen nutzen.

Option	Spezifikationen
Übertragungsspezifikation	Basierend auf IEEE 802.11a/b/g/n (Wireless LAN)

Option	Spezifikationen
Protokoll	TCP/IP
Übertragungsrate	2,4-GHz-Band: 1 - 130 Mbit/s
Frequenzbereich (Mittelfrequenz)	2.412 - 2.472 MHz (1 - 13 Kanäle)
Übertragungsmodus	<ul style="list-style-type: none"> • Infrastrukturmodus • Modus Dir. Verbindung • Direkte Verbindung: Modus Gruppeneigner

↓ Hinweis

- Web Image Monitor wird unterstützt.
- Die Übertragungsrate von 130 Mbit/s im 2,4-GHz-Band entspricht dem theoretischen Wert der WLAN-Spezifikation. Die tatsächliche Übertragungsrate kann abhängig von der Betriebsumgebung geringer sein.
- Aufgrund der Spezifikationen und der Konfiguration des Zugangspunktes können nur die Kanäle 1-11 verwendet werden.
- Der verwendete Kanal kann je nach Land unterschiedlich sein.

Spezifikationen für die Geräteserver-Option

Option	Spezifikationen
Schnittstelle	<ul style="list-style-type: none"> • Gigabit Ethernet (10BASE-T/100BASE-TX/1000BASE-T)
Betriebssysteme	<ul style="list-style-type: none"> • Windows 7/8.1/10, Windows Server 2008/2008 R2/2012/2012 R2/2016/2019 • macOS 10.12 oder höher
Protokoll	<ul style="list-style-type: none"> • Port 9100, IPP, LPR IPP unterstützt kein SPL. • Die Geräteserver-Option ermöglicht die gleichzeitige Verbindung von bis zu acht Sitzungen von Druckprotokollen.

Einstellwerte der Übertragungsfunktion

↓ Hinweis

- Abhängig vom Typ oder den Einstellungen eines Dokuments bzw. einer Vorlage können Sie möglicherweise nicht die maximale Anzahl von Zielen oder Zeichen angeben oder eingeben.

Senden einer E-Mail

Option	Wert	Hinweise
Maximale Anzahl von Zeichen im Betreff	128 alphanumerische Zeichen	-
Maximale Anzahl der Zeichen in einer E-Mail-Nachricht	<ul style="list-style-type: none"> • Bei Auswahl einer E-Mail-Nachricht aus den registrierten Nachrichten unter [E-Mail-Nachricht registrieren/ändern/löschen]: 396 alphanumerische Zeichen (jeweils 79 alphanumerische Zeichen in Zeile 1 bis 4 und 80 alphanumerische Zeichen in Zeile 5) • Bei manueller Eingabe: 80 alphanumerische Zeichen 	Sie können nicht gleichzeitig eine E-Mail-Nachricht aus den unter [E-Mail-Nachricht registrieren/ändern/löschen] registrierten Nachrichten auswählen und manuell einen Wert eingeben.
Maximale Anzahl der Zeichen in einer E-Mail-Adresse	128 alphanumerische Zeichen	Eine E-Mail-Adresse, die vom LDAP-Server gesucht wurde und mehr als 128 alphanumerische Zeichen enthält, kann nicht korrekt als Ziel angegeben werden.

Option	Wert	Hinweise
Anzahl der Ziele, die gleichzeitig angegeben werden können	500	Bis zu 100 Elemente können bei der manuellen Eingabe eines Elements eingegeben werden (einschließlich der durch die LDAP-Suche eingegebenen Elemente). Für den Rest wählen Sie bis zu 400 Elemente aus den registrierten Zielen aus.
Größe eines Dokuments, das versendet werden kann	Bis zu 1.000 MB pro Dokument	-
Anzahl der Seiten, die gesendet werden können	Bis zu 3.000 Seiten pro Dokument	-

An Ordner senden

Option	Wert	Hinweise
Maximale Zeichenanzahl in einem für das SMB-Protokoll angegebenen Pfadnamen	256 Zeichen	-
Maximale Zeichenanzahl in einem für das SMB-Protokoll angegebenen Anwendernamen	64 Zeichen	-
Maximale Zeichenanzahl in einem für das SMB-Protokoll angegebenen Passwort	64 Zeichen	-
Maximale Zeichenanzahl in einem für das FTP-Protokoll angegebenen Servernamen	64 Zeichen	-
Maximale Zeichenanzahl in einem für das FTP-Protokoll angegebenen Pfadnamen	256 Zeichen	-
Maximale Zeichenanzahl in einem für das FTP-Protokoll angegebenen Anwendernamen	64 alphanumerische Zeichen	-

Option	Wert	Hinweise
Maximale Zeichenanzahl in einem für das FTP-Protokoll angegebenen Passwort	64 alphanumerische Zeichen	-
Anzahl der Ziele, die gleichzeitig angegeben werden können	50	Bis zu 50 Positionen können auch bei der manuellen Eingabe eingegeben werden.
Größe eines Dokuments, das versendet werden kann	2.000 MB pro Dokument	-

Broadcast-Übertragung

Option	Wert	Hinweise
Gesamtzahl der Ziele, die für das Senden von E-Mails und das Senden an einen Ordner angegeben werden können	550	-
Anzahl der Ziele, die beim Senden eines Dokuments per E-Mail angegeben werden können	500	Bis zu 100 Elemente können bei der manuellen Eingabe eines Elements eingegeben werden (einschließlich der durch die LDAP-Suche eingegebenen Elemente).
Anzahl der Ziele, die beim Senden eines Dokuments per Senden an Ordner angegeben werden können	50	-

Druckbarer Bereich und Rand

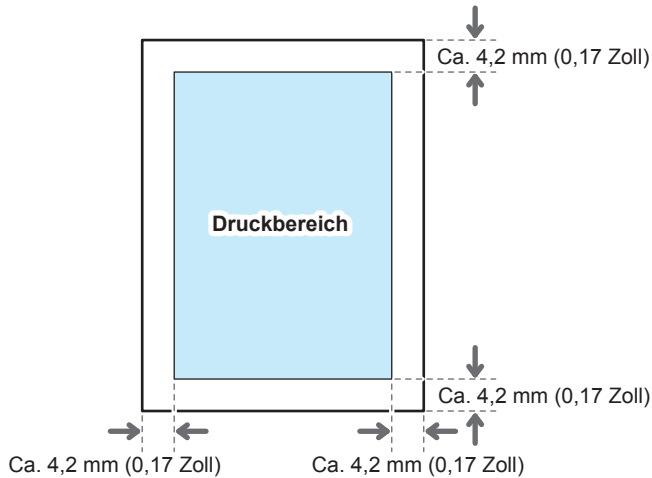

DZC463

↓ Hinweis

- Das Gerät unterstützt keinen randlosen Druck. Um die Ränder zu minimieren, geben Sie den maximalen druckbaren Bereich mit den Einstellungen des Druckertreibers an.
- Siehe "Maximieren des druckbaren Bereichs beim Drucken", Anwenderanleitung (Vollversion).
- Der bedruckbare Bereich hängt vom Papierformat und den Einstellungen des Druckertreibers ab.
- Je nach den Einstellungen des Druckertreibers oder den Druckoptionen können Sie auch außerhalb des bedruckbaren Bereichs drucken. Die Druckqualität entspricht dort jedoch möglicherweise nicht Ihren Erwartungen oder das Papier wird womöglich nicht richtig zugeführt.

Geräteoptionen

Anleitung zu den Funktionen der externen Geräteoptionen

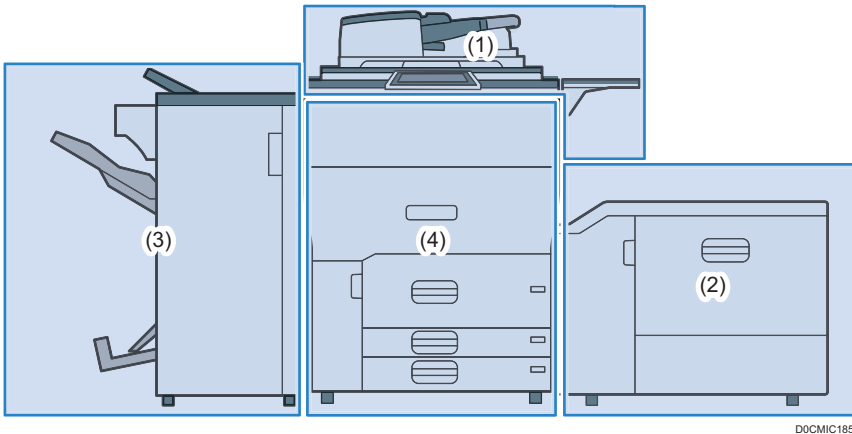

DOCMIC1851

(1) An der Oberseite des Gerätes angebrachte Optionen

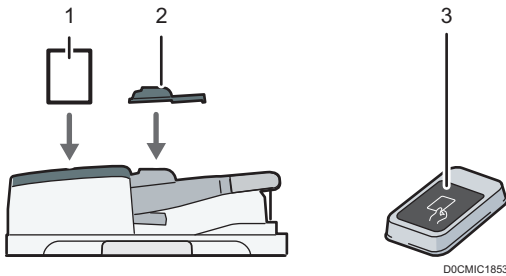

DOCMIC1853

Nr.	Option	Beschreibung
1	ADF-Doppeleinzugserkennungskit	Erkennt einen doppelten Einzug der Vorlage, wenn diese in den ADF eingelegt wird.
2	Papiereinheit für kleine Formate	Dient zum Scannen einer Vorlage, die kleiner als das Format B6 JIS ist, mittels des Dualscan-ADF.
3	Kartenleser	Führen Sie eine IC-Karte über den Kartenleser, um sich am Gerät anzumelden. S. 53 "Anmeldung über das Bedienfeld"

(2) Am rechten Seitenteil des Geräts angebrachte Optionen

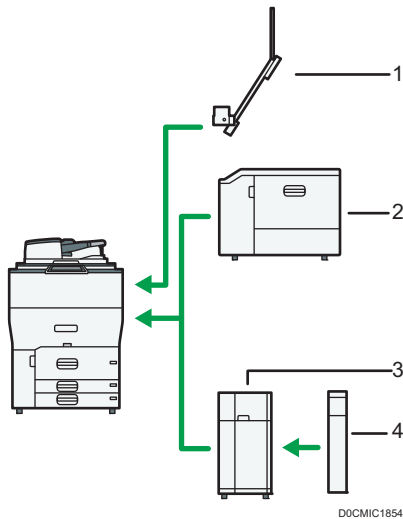

Nr.	Option	Beschreibung
1	Multi-Bypass-Bannerpapier-Magazin	Ermöglicht das Einlegen von Papier mit einer horizontalen Länge von 487,8 mm (19,21 Zoll) oder mehr in den Bypass.
2	Breit-Großraummagazin	Fasst 2.200 Blatt Papier. Wird zum Kopieren oder Drucken auf Klebeetiketten, Transparentpapier und Papier mit benutzerdefiniertem Format verwendet.
3	Großraummagazin (LCT)	Kann bis zu 4.400 Blatt Papier aufnehmen.
4	Verlängerungseinheit des LCT	Wird an das LCT angebracht und fasst 2.500 Blatt Papier des Formats B4 JIS☐, A4☐, 8 ¹ / ₂ × 14☐, or 8 ¹ / ₂ × 11☐.

(3) Am rechten Seitenteil des Geräts angebrachte Optionen

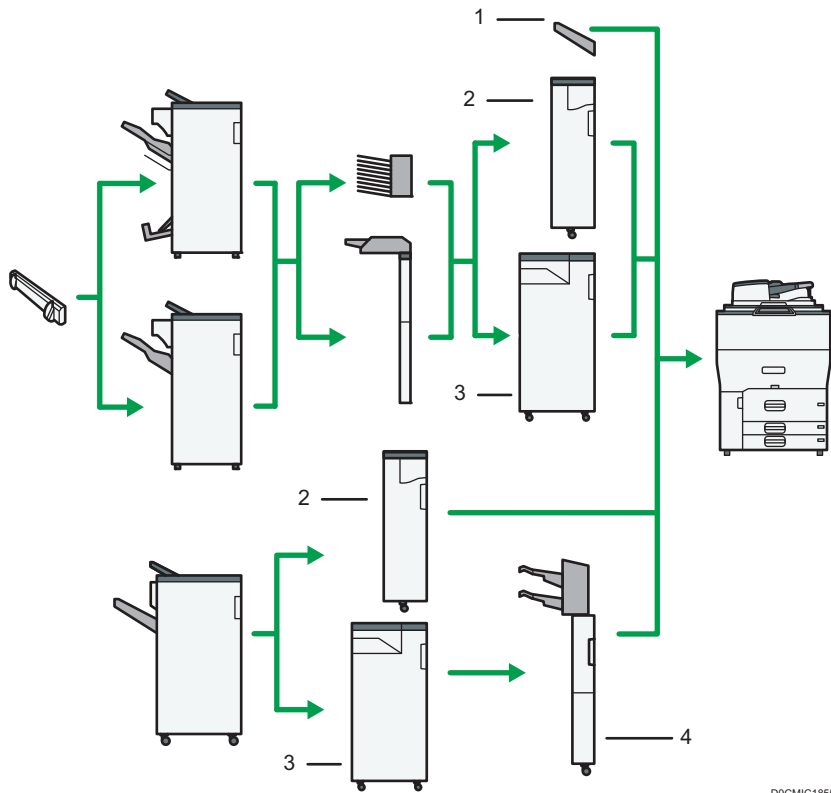

D0CMIC1855

Nr.	Option	Beschreibung
1	Kopienablage	Wird diese Option als Ausgabeablage gewählt, werden die Kopien, Drucke und Faxnachrichten mit der Bildseite nach unten ausgegeben.
2	Multi-Falzeinheit FD4010	Die Falzeinheit kann die folgenden Falzungen ausführen: Einbruchfalz, Zickzackfalz, Wickelfalz und Z-Falz.
3	Multi-Falzeinheit FD4020	Die Falzeinheit kann die folgenden Falzungen ausführen: Einbruchfalz, Wickelfalz, Zickzackfalz, Doppelparallelfalz, Fensterfalz und Z-Falz.
4	Doppel- Einschießeinheit	Fügt Deck- oder Trennblätter beim Kopieren oder Drucken ein.

(3) An der linken Seite des Geräts angebrachte Optionen Abschnitt 2

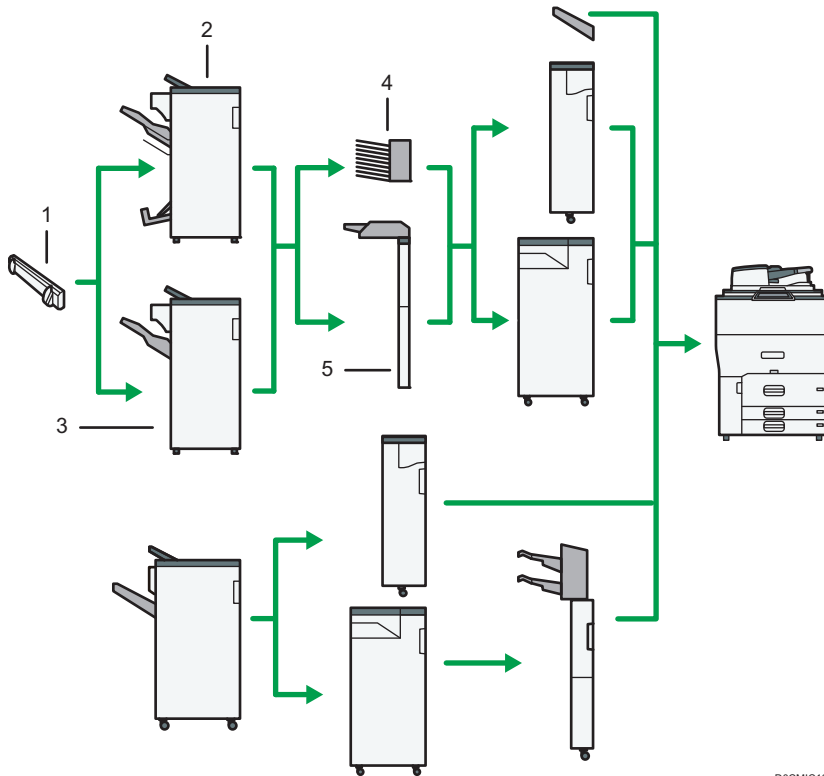

D0CMIC1856

Nr.	Option	Beschreibung
1	Ausrichtereinheit	Begradigt die in die Finisher-Versatzablage ausgegebenen Blätter.
2	Broschüren-Finisher SR4160	<p>Sortiert, stapelt und heftet mehrere Blatt Papier. Mithilfe der Rückstichhefffunktion können mehrere Blatt Papier in der Mitte geheftet und zu Broschüren gefalzt werden. Besteht aus folgenden Papierablagen:</p> <ul style="list-style-type: none"> • Obere Finisher-Ablage • Finisher-Versatzablage • Finisher-Broschürenablage <p>Kopien können gelocht werden, wenn die optionale Lochereinheit auf dem Finisher installiert ist.</p>

Nr.	Option	Beschreibung
3	Finisher SR4150	Sortiert, stapelt und heftet mehrere Blatt Papier. Besteht aus folgenden Papierablagen: <ul style="list-style-type: none"> • Obere Finisher-Ablage • Finisher-Versatzablage Kopien können gelocht werden, wenn die optionale Lochereinheit auf dem Finisher installiert ist.
4	Mailbox	Sortiert bedrucktes Papier. Besteht aus den Mailbox-Ablagen 1 - 9.
5	Einschießeinheit	Fügt Deck- oder Trennblätter beim Kopieren oder Drucken ein.

(3) An der linken Seite des Geräts angebrachte Optionen Abschnitt 3

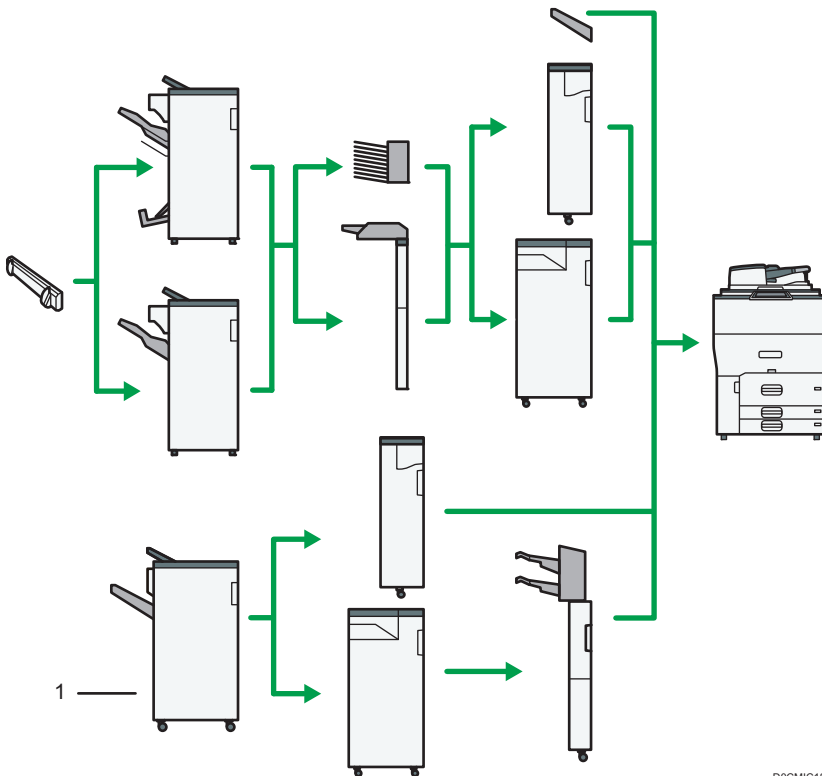

DOCMIC1857

Nr.	Option	Beschreibung
1	Finisher SR4140	Sortiert, stapelt und heftet mehrere Blatt Papier. Besteht aus folgenden Papierablagen: <ul style="list-style-type: none"> • Obere Finisher-Ablage • Finisher-Versatzablage Kopien können gelocht werden, wenn die optionale Lochereinheit auf dem Finisher installiert ist.

(5) Weitere Optionen

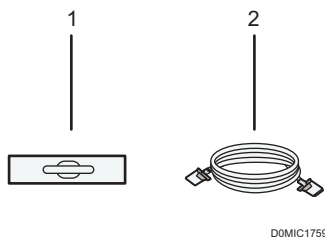

Nr.	Option	Beschreibung
1	A3/11" × 17"-Magazineinheit	Mithilfe dieser Einheit können Sie Papierformate bis zu A3 \square oder 11 × 17 \square in Magazin 1 einlegen. Wenn Sie die A3/11 × 17 Magazineinheit auf Ihrem Gerät installieren, können Sie sie allerdings nicht als Tandemmagazin verwenden.
2	Copy Connector	Ermöglicht die Nutzung der Connect-Copy-Funktion.

↓ Hinweis

- Es kann jeweils nur ein Finisher installiert werden.
- Zur Verwendung der Doppel-Einschießeinheit ist Finisher SR4140 erforderlich.
- Zur Verwendung der Multifalzeinheit sind der Finisher SR4150, Booklet Finisher SR4160 oder Finisher SR4140 erforderlich.
- Zur Verwendung der Einschießeinheit sind Finisher SR4150 oder Booklet Finisher SR4160 erforderlich.
- Zur Verwendung der Jogger-Einheit sind der Finisher SR4150 oder der Booklet Finisher SR4160 erforderlich.
- Zur Verwendung der Mailbox ist der Finisher SR4150 oder der Booklet Finisher SR4160 erforderlich.

Anleitung zu den Funktionen der internen Geräteoptionen

- Faxeinheit
Ermöglicht Ihnen, die Faxfunktion zu verwenden.
- Zusätzliche G3-Schnittstelle
Hiermit können Sie eine G3-Faxleitung hinzufügen. Es können maximal zwei G3-Schnittstellen installiert werden.
- Erweiterungsspeicher
Bietet 60 MB zusätzlichen Speicher für die Faxfunktion. (Standard 4 MB)
So können Sie Faxdokumente in hoher Auflösung (Superfein) und Faxdokumente in hoher Auflösung (Fein) senden und empfangen. Außerdem können Sie mehr Vorlagen im Speicher ablegen.
- PostScript3-Einheit
Ermöglicht die Ausgabe mit Genuine Adobe PostScript 3.
- OCR-Einheit
Erkennt die gescannten Vorlagen optisch und erzeugt ein PDF mit den eingebetteten Textdaten.
- IPDS-Einheit
Ermöglicht das Drucken mit Intelligent Printer Data Stream (IPDS).
- XPS-Karte
Ermöglicht die direkte Ausgabe von XPS-Dateien.
- Geräteserver-Option
Ermöglicht es Ihnen, dem Drucker einen Ethernet-Anschluss hinzuzufügen. Ermöglicht das Drucken mit der Druckerfunktion über ein anderes Netzwerk als das am Gerät angeschlossene.
- IEEE1284-Schnittstellenplatine
Ermöglicht den Anschluss eines IEEE1284-Kabels.
- Wireless-LAN-Schnittstellenkarte
Ermöglicht die Kommunikation über Wireless LAN.
- Dateiformatkonverter
Ermöglicht das Herunterladen von Dokumenten, die im Document Server gespeichert sind, auf den Computer.
- Festplatte mit erweiterter Sicherheit ( **Region A** (hauptsächlich Europa)/  **Region B** (hauptsächlich Nordamerika))
Ermöglicht die Festlegung einer höheren Sicherheitsstufe für die Festplatte mithilfe einer mit FIPS 140-2 kompatiblen Verschlüsselungsfunktion.
- Fax-Verbindungseinheit

Ermöglicht das Senden und Empfangen über ein anderes Gerät, an dem die Faxeinheit installiert ist.

- VM-Karte

Ermöglicht die Installation von Anwendungen, die mit der Plattform "Embedded Software Architecture" kompatibel sind.

Um die Funktion dieses Systems zu erweitern, können verschiedene in Java geschriebene Anwendungen hinzugefügt werden.

 **Hinweis**

- Es kann nur eine der folgenden Optionen installiert werden: IEEE 1284 Schnittstellenplatine, Wireless LAN-Karte, Dateiformatkonverter oder Geräteserver-Option.
- Sie können jeweils nur eine der folgenden Optionen installieren: Festplatte und Festplatte mit erweiterter Sicherheit.
- Die Ethernet-Schnittstelle und die Wireless-LAN-Karte können nicht gleichzeitig verwendet werden.

Besondere Hinweise bei der Verwendung externer Optionen

Vorsichtsmaßnahmen bei Verwendung des Finishers

- Der Hefter wirf unter Umständen nicht umgeklappte Heftklammern aus. Achten Sie darauf, dass Sie sich nicht in die Finger stechen.
- Schlagen Sie nicht gegen den Finisher (schlagen Sie beispielsweise nicht mehrfach gegen die Oberfläche des Finishers, damit die Papierstapel sauber ausgerichtet sind).
- Entfernen Sie Ausdrücke aus dem Finisher, indem Sie sie direkt von der linken Seite aus anheben. Wenn Sie Ausdrücke schräg oder von vorne entfernen, kann sich die Versatzablage anheben und sie könnten daran hängenbleiben.

Finisher SR4150/Booklet Finisher SR4160

- Finisher-Versatzablage

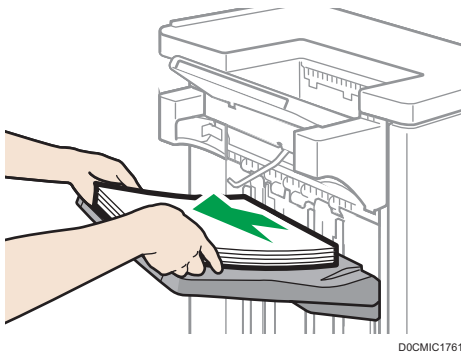

- Beim Bewegen des Finisher SR4150 oder Booklet Finisher SR4160, halten Sie nicht die Führungsabdeckungen fest. Andernfalls könnten die Abdeckungen beschädigt werden, kann sich die Front, die Versatzablage anheben und sie erfassen.

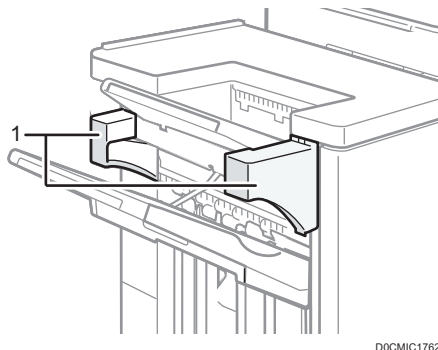

1. Führungsabdeckungen

Weährend des Druckens Ausdrucke aus dem Finisher SR4140 entfernen.

In diesem Abschnitt wird beschrieben, wie Sie einen umfangreichen Kopier- oder Druckjob mit dem Finisher SR4140 anhalten.

Abhängig von dem Bild, das Sie kopieren oder drucken, werden Ausdrucke möglicherweise nicht richtig gestapelt. Halten Sie den Job in diesem Fall an, entfernen Sie die Ausdrucke, und starten Sie den Job dann erneut.

1. Drücken Sie die Taste [Aussetzen/Fortsetzen].

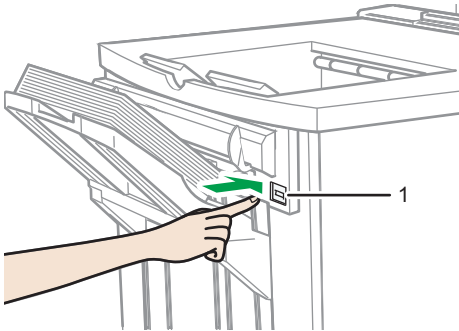

D0CMIC1766

1. Taste [Aussetzen/Fortsetzen]

2. Entfernen Sie das Papier aus der Finisher-Versatzablage.

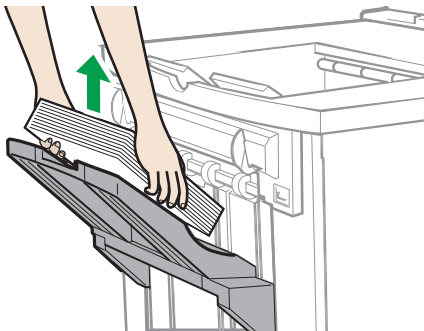

D0CMIC1767

3. Drücken Sie die Taste [Aussetzen/Fortsetzen] zum Fortsetzen des Druckvorgangs.

↓ Hinweis

- Sie können Kopier- oder Druckvorgänge nur anhalten, wenn die Versatzablage des Finishers als Ausgabefach gewählt ist.

Während des Druckens Ausdrücke aus dem Finisher SR4150/Booklet Finisher SR4150 entfernen

Dieser Abschnitt beschreibt, wie man bei Verwendung des Finisher SR4150 oder Booklet Finisher SR4150 mit installierter Kühlgebläseeinheit einen großen Kopier- bzw. Druckjob anhält.

Abhängig von dem Bild, das Sie kopieren oder drucken, werden Ausdrücke möglicherweise nicht richtig gestapelt. Halten Sie den Job in diesem Fall an, entfernen Sie die Ausdrücke, und starten Sie den Job dann erneut.

1. Drücken Sie die Taste **[Aussetzen/Fortsetzen]** neben der Papierausgabe.

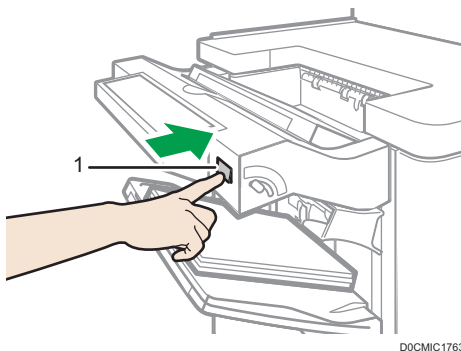

1. Taste **[Aussetzen/Fortsetzen]**

2. Entfernen Sie das Papier aus der Finisher-Versatzablage.

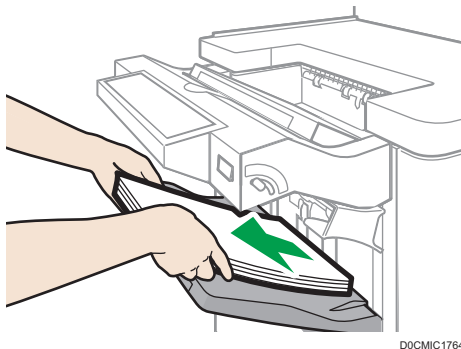

3. Drücken Sie die Taste **[Aussetzen/Fortsetzen]** zum Fortsetzen des Druckvorgangs.

↓ Hinweis

- Sie können Kopier- oder Druckvorgänge nur anhalten, wenn die Versatzablage des Finishers als Ausgabefach gewählt ist.

Bei Anwendung der Z-Falz-Funktion mit der Multi-Folding Unit FD4020

Zur Verwendung der Funktion für die Z-Falz müssen Sie die Z-Falz-Unterstützungsablage anbringen.

Finisher SR4140

- Obere Finisher-Ablage
 1. Entfernen Sie das ausgegebene Papier.
 2. Bringen Sie die Z-Falz-Unterstützungsablage an der oberen Finisher-Ablage an.

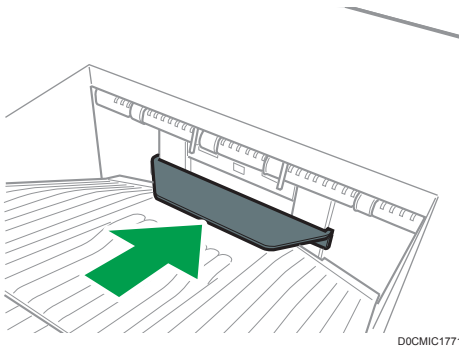

DOCMIC1771

- Finisher-Versatzablage
 1. Drücken Sie die Taste [Aussetzen/Fortsetzen].
S. 407 "Während des Druckens Ausdrucke aus dem Finisher SR4140 entfernen."
 2. Entfernen Sie das Papier aus der Finisher-Versatzablage.
 3. Bringen Sie die Z-Falz-Unterstützungsablage an.



DOCMIC1768

Befestigen Sie die Z-Falz-Unterstützungsablage. Setzen Sie dazu die beiden Stifte an ihrer Unterseite in die beiden Löcher an der Finisher-Versatzablage ein.

4. Drücken Sie die Taste [Aussetzen/Fortsetzen].

Finisher SR4150/Booklet Finisher SR4160

- Obere Finisher-Ablage

1. Entfernen Sie das ausgegebene Papier.
2. Befestigen Sie die Z-Falt-Stützablage 2 an der oberen Ablage des Finishers.
Auf der Rückseite der Z-Falz-Unterstützungsablage 2 ist die Ziffer "2" eingestanzt.

Z-Falz-Unterstützungsablage 2

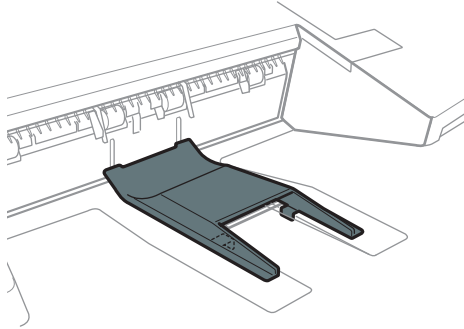

DOCMIC1773

- Finisher-Versatzablage

1. Ist der Finisher mit einer Kühlgebläseeinheit installiert, drücken Sie die Taste [Aussetzen/ Fortfahren] in der Nähe der Papierausgabe.

S. 408 "Während des Druckens Ausdrucke aus dem Finisher SR4150/Booklet Finisher SR4150 entfernen"

Ist der Finisher nicht mit einer Kühlgebläseeinheit installiert, fahren Sie mit Schritt 2 fort.

2. Entfernen Sie das Papier aus der Finisher-Versatzablage.
3. Bringen Sie die Z-Falz-Unterstützungsablage 3 an.

Auf der Rückseite der Z-Falz-Unterstützungsablage 3 ist die Ziffer "3" eingestanzt.

Z-Falz-Unterstützungsablage 3

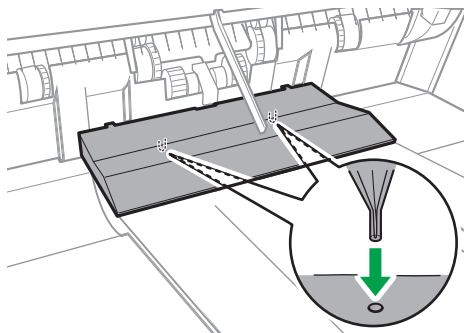

DOCMIC1774

Befestigen Sie die Z-Falz-Unterstützungsablage 3, indem Sie die beiden Stifte an ihrer Unterseite in die beiden Löcher an der Finisher-Versatzablage einsetzen.

Ist der Finisher mit einer Kühlgebläseeinheit installiert, fahren Sie mit Schritt 4 fort.

4. Drücken Sie die Taste [Aussetzen/Fortsetzen].

Multi-Folding Unit FD4020

1. Öffnen Sie die vordere Abdeckung der Multi-Falzeinheit, und nehmen Sie die Z-Falz-Stützablage für die Multi-Falzeinheit heraus (befindet sich am Boden der Multi-Falzeinheit).

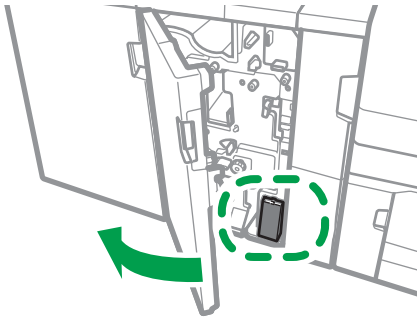

D0CMIC1769

2. Befestigen Sie die Z-Falz-Stützablage für die Falzeinheit in der Schräge der Ablage der Falzeinheit, so dass sie bündig am Endanschlag anliegt.

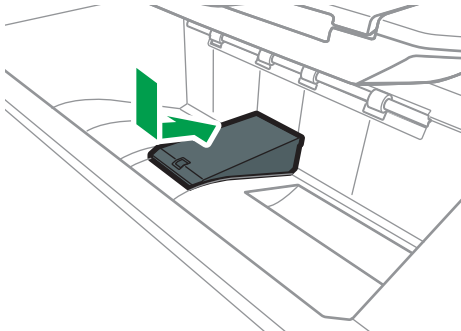

D0CMIC1770

3. Schließen Sie die vordere Abdeckung der Multi-Falzeinheit.

Wenn Sie die Z-Falt-Stützablage für die Falzeinheit nicht mehr verwenden, öffnen Sie die vordere Abdeckung der Falzeinheit und befestigen Sie die Ablage wieder an ihrem Aufbewahrungshaken.

Funktionen, die optionale Konfigurationen erfordern

Wenn Optionen installiert sind, können die Funktionen und die Schnittstelle dieses Systems erweitert werden.

- Die installierbaren Optionen unterscheiden sich je nach Modell.
S. 398 "Geräteoptionen"

Kopierfunktion

Funktion/Referenz	Option
Versatzsortieren S. 86 "Kopieren in Seitenreihenfolge oder für jede Seitennummer"	Eine der folgenden Optionen ist erforderlich: <ul style="list-style-type: none"> • Finisher SR4140 • Finisher SR4150 • Booklet Finisher SR4160
Stapeln S. 86 "Kopieren in Seitenreihenfolge oder für jede Seitennummer"	
Punch (Lochen) Siehe Anwenderanleitung (Vollversion).	Eine der folgenden Kombinationen von Optionen ist erforderlich: <ul style="list-style-type: none"> • Finisher SR4140 und Lochereinheit • Finisher SR4150 oder Booklet Finisher SR4160 und Lochereinheit
Staple (Heften) Siehe Anwenderanleitung (Vollversion).	Eine der folgenden Optionen ist erforderlich: <ul style="list-style-type: none"> • Finisher SR4140 • Finisher SR4150 • Booklet Finisher SR4160
Heften (Mitte) Siehe Anwenderanleitung (Vollversion).	Booklet Finisher SR4160
Einbruchfalz Siehe Anwenderanleitung (Vollversion).	Eine der folgenden Optionen ist erforderlich: <ul style="list-style-type: none"> • Entweder Finisher SR4140 oder Finisher SR4150 und entweder Multi-Folding Unit FD4010 oder Multi-Folding Unit FD4020 • Booklet Finisher SR4160

Funktion/Referenz	Option
Z-Falz Zickzackfalz Wickelfalz Siehe Anwenderanleitung (Vollversion).	Jeder der Finisher SR4140, Finisher SR4150, Booklet Finisher SR4160 und entweder Multi-Folding Unit FD4010 oder Multi-Folding Unit FD4020
Doppelparallelfalz Fensterfalz Siehe Anwenderanleitung (Vollversion).	Jeder der Finisher SR4140, Finisher SR4150, Booklet Finisher SR4160 und Multi-Folding Unit FD4020
Connect Copy Siehe Anwenderanleitung (Vollversion).	Copy Connector

Faxfunktionen

Für Faxfunktionen wird die optionale Faxeinheit benötigt.

Funktionen	Option
Übertragung in superfeiner Auflösung Siehe Anwenderanleitung (Vollversion).	Erweiterungsspeicher
Empfang in feiner oder superfeiner Auflösung	
Übertragung über die zusätzliche G3-Leitung	Zusätzliche G3-Schnittstelle
Weiterleitung empfangener Dokumente mit zusätzlichen G3-Leitungen Siehe Anwenderanleitung (Vollversion).	
Ausgabe für Leitungen wähl. Siehe Anwenderanleitung (Vollversion). (Vollversion)	Eine der folgenden Optionen ist erforderlich: <ul style="list-style-type: none"> • Finisher SR4140 • Finisher SR4150 • Booklet Finisher SR4160
Versetzte Ausgabe	Eine der folgenden Optionen ist erforderlich: <ul style="list-style-type: none"> • Finisher SR4140 • Finisher SR4150 • Booklet Finisher SR4160

Funktionen	Option
Remote-Fax ^{*1} Siehe Anwenderanleitung (Vollversion).	Fax-Verbindungseinheit

*1 Ein Untergerät, auf dem die Faxfunktion nicht enthalten ist, kann Faxe über die Faxfunktion des über das Netzwerk angeschlossenen Hauptgerätes senden und empfangen. Diese Funktion ist verfügbar, wenn Fax-Verbindungseinheiten in den Haupt- und Untergeräten installiert sind.

Druckerfunktion

Funktionen	Option
Versatzsortieren Siehe Anwenderanleitung (Vollversion).	Eine der folgenden Optionen ist erforderlich: <ul style="list-style-type: none"> • Finisher SR4140 • Finisher SR4150 • Booklet Finisher SR4160
Punch (Lochen) Siehe Anwenderanleitung (Vollversion).	Eine der folgenden Kombinationen von Optionen ist erforderlich: <ul style="list-style-type: none"> • Finisher SR4140 und Lochereinheit • Finisher SR4150 oder Booklet Finisher SR4160 und Lochereinheit
Staple (Heften) Siehe Anwenderanleitung (Vollversion).	Eine der folgenden Optionen ist erforderlich: <ul style="list-style-type: none"> • Finisher SR4140 • Finisher SR4150 • Booklet Finisher SR4160
Heften (Mitte) Siehe Anwenderanleitung (Vollversion).	Booklet Finisher SR4160
Einbruchfalz Siehe Anwenderanleitung (Vollversion).	Eine der folgenden Optionen ist erforderlich: <ul style="list-style-type: none"> • Entweder Finisher SR4140 oder Finisher SR4150 und entweder Multi-Folding Unit FD4010 oder Multi-Folding Unit FD4020 • Booklet Finisher SR4160

Funktionen	Option
Z-Falz Zickzackfalz Wickelfalz Siehe Anwenderanleitung (Vollversion).	Jeder der Finisher SR4140, Finisher SR4150, Booklet Finisher SR4160 und entweder Multi-Folding Unit FD4010 oder Multi-Folding Unit FD4020
Doppelparallelfalz Fensterfalz Siehe Anwenderanleitung (Vollversion).	Jeder der Finisher SR4140, Finisher SR4150, Booklet Finisher SR4160 und Multi-Folding Unit FD4020
Genuine Adobe PostScript 3 ^{*1}	PostScript3-Einheit
IPDS	IPDS-Einheit
XPS	XPS-Karte

*1 Wenn das optionale Original Adobe PostScript 3 installiert ist, kann das eingebaute Standard-PostScript 3 nicht verwendet werden.

Scannerfunktion

Funktionen	Option
Erstellen von PDF-Dateien mit OCR-Textinformationen Siehe Anwenderanleitung (Vollversion).	OCR-Einheit

Schnittstelle

Funktionen	Option
WLAN-Kommunikation Siehe Anwenderanleitung (Vollversion).	Wireless-LAN-Schnittstellenkarte
Parallele Schnittstelle Siehe "Anschließen eines IEEE 1284-Kabels", Anwenderanleitung (Vollversion).	IEEE 1284-Schnittstellenplatine

Funktionen	Option
Zusätzliche Ethernet-Schnittstelle (für Drucker) Siehe Anwenderanleitung (Vollversion).	Geräteserver-Option

Funktionskompatibilität

Kompatibilität der Funktionen

Die Übersicht zeigt die Kompatibilität der Funktionen an, wenn für [Priorität Mehrfachzugriff] (Je festgelegter Nr. wechsell) festgelegt ist.
 ▲ Gleichzeitige Vorgänge sind möglich.
 ● Vorgang ist aktiviert, wenn die relevante Funktionstaste gedrückt wird und Remote-Umschalten (des Scanners/der externen Erweiterung) durchgeführt wird.
 ○ Vorgang wird aktiviert, wenn die [Unterprogramm]-Taste gedrückt wird, um den vorhergehenden Vorgang zu unterbrechen.
 → Vorgang wird automatisch ausgeführt, wenn der vorangehende Vorgang endet.
 X: Der Vorgang muss gestartet werden, wenn der vorangehende Vorgang endet. (Gleichzeitige Vorgänge sind nicht möglich.)

Modus nach der Auswahl		Kopieren		Kopieren unterbrechen		Fax				Drucker		Scanner		TWAIN		Document Server		DeskTop Binder		Web-Document-Server			
		Vorgänge zum Kopieren	Heften	Sortieren	Vorgänge zum Kopieren	Kopieren	Sendevorgang/Manueller Empfangsvorgang	Vorgänge für Speichersenden	Speichersenden	Sofort Senden	Speichereingang	Druck von empfangenen Daten	Datenermittlung	Druck	Heften	Vorgänge zum Scannen	Scannen	Vorgänge für den Document Server	Scannereinstellen/Document Server	Drucken vom Document Server	Drucken vom Document Server	Fax vom Document Server senden	Druck
Kopieren	Vorgänge zum Kopieren	X	X	X	O	O	●	●	▲	▲	▲	▲	▲	▲	▲	▲	●	●	▲	▲	▲	▲	●
	Heften	▲ ¹	→ ¹	→ ¹	O	O ⁵	●	● ²	▲	▲ ²	▲	▲	▲	▲	→	●	● ²	●	● ²	→	▲ ⁴	▲	▲ ⁴
Kopieren unterbrechen	Vorgänge zum Kopieren	O	O	X	X	X	X	X	▲	▲	▲	▲	▲	▲	X	X	X	X	X	▲	▲	X	X
	Kopieren	O	O	O	X	X	X	X	▲	▲	▲	▲	▲	→	X	X	X	X	X	→	▲	▲	X
Fax	Sendevorgang/ Manueller Empfangsvorgang	●	●	●	O	O	X	X	▲	▲	▲	▲	▲	▲	●	●	●	●	●	▲	▲	▲	▲
	Scannen einer Vorlage für Speichersenden	X	X	X	X	X	X	X	▲	▲	▲	▲	▲	X	X	X	X	X	X	▲	▲	▲	▲
	Speichersenden	▲	▲	▲	▲	▲	▲	▲	▲ ³	▲ ³	▲ ³	▲	▲	▲	▲	▲	▲	▲	▲	▲	▲	→	▲
	Sofort Senden	X	X	X	X	X	X	X	▲ ³	X	▲ ³	▲	▲	▲	X	X	X	X	X	▲	▲	→	▲
Empfang	Speichereingang	▲	▲	▲	▲	▲	▲	▲	▲ ³	▲ ³	▲ ³	▲	▲	▲	▲	▲	▲	▲	▲	▲	▲	▲	▲
	Druck von empfangenen Daten	▲	▲	▲	▲	▲	▲	▲	▲ ⁷	▲ ⁷	→ ⁸	▲	▲	▲	▲	▲	▲	▲	▲	▲	▲	▲	▲
Drucker	Datenermittlung	▲	▲	▲	▲	▲	▲	▲	▲	▲	▲	→	→	→	▲	▲	▲	▲	▲	▲	▲	▲	▲
	Drucken	▲	▲	▲	O	O	▲	▲	▲	▲	▲	▲	▲	→	→	▲	▲	▲	▲	▲	▲	▲	▲
Scanner	Drucken	▲	→	▲	O	O ⁵	▲	▲	▲	▲	▲	▲	▲	→	→	▲	▲	▲	▲	▲	▲	▲	▲
	Vorgänge zum Scannen	●	●	●	O	O	●	●	▲	▲	▲	▲	▲	▲	X	X	●	●	▲	▲	▲	▲	▲
TWAIN	Scannen	●	● ²	● ²	O ²	O ²	●	● ²	▲	▲ ²	▲	▲	▲	▲	X	X	●	●	▲	▲	▲	▲	▲
	Scannen	X	X	X	X	X	X	X	▲	▲	▲	▲	▲	X	X	X	X	X	X	▲	▲	▲	▲
Document Server	Vorgänge für den Document Server	●	●	●	O	O	●	●	▲	▲	▲	▲	▲	●	●	●	X	X	X	▲	▲	▲	▲
	Scannen eines in Document Server zu speichernden Dokuments	●	X	X	O	O	●	X	▲	▲	▲	▲	▲	▲	X	X	X	X	X	▲	▲	▲	▲
DeskTop Binder	Drucken vom Document Server	●	→	→	O	O	●	▲	▲	▲	▲	▲	▲	▲	▲	▲	▲	▲	▲	▲	X	▲	▲
	Fax vom Document Server senden	▲	▲	▲	▲	▲	▲	▲	▲	▲	▲	▲	▲	▲	▲	▲	▲	▲	▲	▲	▲	X	▲
Web-Document-Server	Druck	▲	▲ ⁴	▲	▲	▲	▲	▲	▲	▲	▲	▲	▲	▲	▲	▲	▲	▲	▲	▲	▲	▲	▲

¹ Gleichzeitige Vorgänge sind nur möglich, nachdem alle vorherigen Jobdokumente eingeschickt wurden und [Neuer Job] angezeigt wird.
² Sie können ein weiteres Dokument einscannen, nachdem alle vorherigen Jobdokumente eingeschickt wurden.
³ Gleichzeitige Vorgänge können ausgeführt werden, wenn eine andere Zeile verwendet wird.
⁴ Während des Heftvorgangs wird automatisch ein Druckvorgang nach dem aktuellen Job gestartet.
⁵ Die Heftfunktion ist nicht verfügbar.
⁶ Gleichzeitige Vorgänge werden möglich, nachdem die Taste [Neuer Job] gedrückt wurde.
⁷ Während des parallelen Empfangsvorgangs werden nachfolgende Jobs ausgesetzt, bis der Empfangsvorgang abgeschlossen ist.
⁸ Wenn versucht wird ein empfangenes Dokument manuell zu drucken, während des automatischen Drucks eines anderen empfangenen Dokuments, wird das manuell gedruckte Dokument zuerst gedruckt.
⁹ Dies beinhaltet den Druck von via LAN-Fax-Treiber gedruckten Daten.
¹⁰ Wenn der vorherige Druckjob nicht innerhalb der festgelegten Zeit (Nachdruckzeit des im Speicher gespeicherten Dokuments, das nicht mit LAN-FAX-Treiber gedruckt werden konnte) abgeschlossen ist, wenn mit dem LAN-FAX-Treiber gedruckt wird, wird der Druck angehalten.

Hinweis

- Die Scangeschwindigkeit ist möglicherweise langsamer, wenn eine Vorlage mit einer anderen Funktion gescannt wird, während ein Druck ausgeführt wird.

12. Impressum und Kontaktinformationen

Umweltschutzbestimmungen

ENERGY STAR Programm Region **B** (hauptsächlich Nordamerika)

ENERGY STAR®-Programmanforderungen für die Bildverarbeitungsausstattung



Dieses Unternehmen nimmt an dem ENERGY STAR®-Programm teil.

Dieses Gerät erfüllt die Voraussetzungen des ENERGY STAR®-Programms.

Die ENERGY STAR®-Programmanforderungen für die Bildverarbeitungsausstattung fördern die Energieeinsparung durch Einsatz energieeffizienter Computer und anderer Büroausstattungen.

Das Programm unterstützt Entwicklung und Verbreitung von Produkten mit energiesparenden Funktionen.

Es ist ein offenes Programm, an dem die Hersteller freiwillig teilnehmen.

Zu dem Programm gehören Computer, Monitore, Drucker, Faxgeräte, Kopierer, Scanner und Multifunktionsgeräte. Energy Star-Standards und -Logos sind international einheitlich.

Energiesparfunktionen

Wenn dieses Gerät für eine bestimmte Zeit im Leerlauf bleibt oder wenn [Energiesp.] () gedrückt ist, wechselt es in den Ruhemodus, um den Stromverbrauch weiter zu reduzieren. Dies wird als "Ruhemodus" bezeichnet.

-  **Region A** (hauptsächlich Europa):

Die Standardwartezeit des Geräts vor dem Start des Ruhemodus beträgt 45 Minuten.

-  **Region A** (hauptsächlich Asien)

Die Standardwartezeit des Geräts vor dem Start des Ruhemodus beträgt 60 Minuten.

•  **Region B** (hauptsächlich Nordamerika)

Die Standardwartezeit des Geräts vor dem Start des Ruhemodus beträgt 40 Minuten.

- Das Gerät kann im Ruhemodus Aufträge von Computern ausdrucken und eingehende Faxnachrichten empfangen.
- Die Zeit, die benötigt wird, um den Betrieb aus dem Energiesparmodus bzw. Ruhemodus wieder aufzunehmen, kann je nach Gerät unterschiedlich sein.

 **Region A** (hauptsächlich Europa)

Modellname	Stromverbrauch	Zeit zur Wiederaufnahme des Betriebs aus dem Ruhemodus	Duplexdruck-Funktion
IM C6500	0,74 W	38 Sekunden	Standard
IM C8000	0,72 W	38 Sekunden	Standard

 **Region A** (hauptsächlich Asien)

Modellname	Stromverbrauch	Zeit zur Wiederaufnahme des Betriebs aus dem Ruhemodus	Duplexdruck-Funktion
IM C6500	0,74 W	38 Sekunden	Standard
IM C8000	0,72 W	38 Sekunden	Standard

 **Region B** (hauptsächlich Nordamerika)

Modellname	Stromverbrauch	Zeit zur Wiederaufnahme des Betriebs aus dem Ruhemodus	Duplexfunktion ^{*1}
IM C6500	0,62 W	42 Sekunden	Standard
IM C8000	0,74 W	38 Sekunden	Standard

*1 Erreicht Energieeinsparungen gemäß der ENERGY STAR-Anforderungen; das Produkt entspricht vollständig den Anforderungen, wenn es mit einem Duplexmagazin geliefert (oder genutzt) wird und die optionale Duplexfunktion aktiviert ist.

↓ Hinweis

- Sie können den Zeitraum, bis das Gerät in den Ruhemodus wechselt, unter [Ruhemodus-Timer] ändern.
- Siehe "Timer-Einstellungen", Anwenderanleitung (Vollversion).
- Je nach der Art der Embedded Software Architecture-Anwendung, die auf dem Gerät installiert ist, kann es länger dauern, bis der Ruhemodus aktiviert wird.

Anwenderinformationen zu elektrischen und elektronischen Geräten

Region A (hauptsächlich Europa)

Anwender in Ländern, in denen das in diesem Abschnitt gezeigte Symbol im nationalen Gesetz zur Sammlung und Behandlung von elektronischem Abfall festgelegt wurde

Unsere Produkte enthalten qualitativ hochwertige Komponenten und sind für einfaches Recycling konzipiert.

Unsere Produkte oder Produktverpackungen sind mit folgendem Symbol markiert.



Das Symbol zeigt an, dass das Produkt nicht als Hausmüll behandelt werden darf. Es muss separat über die verfügbaren entsprechenden Rücklauf- und Sammelsysteme entsorgt werden. Durch Befolgen dieser Anweisungen stellen Sie sicher, dass dieses Produkt richtig behandelt wird, und helfen, potenzielle Auswirkungen auf die Umwelt und menschliche Gesundheit zu reduzieren, die sonst aus ungeeigneter Behandlung resultieren könnten. Wiederverwertung von Produkten hilft, natürliche Ressourcen zu erhalten und die Umwelt zu schützen.

Weitere Einzelheiten zu Sammel- und Recyclingsystemen für dieses Produkt erhalten Sie in dem Geschäft, in dem Sie es erworben haben, bei Ihrem örtlichen Händler oder von einem Vertriebs-/Kundendienstmitarbeiter.

Alle anderen Anwender

Wenn Sie dieses Produkt entsorgen möchten, setzen Sie sich bitte mit den zuständigen Behörden, dem Geschäft, wo Sie es erworben haben, Ihrem örtlichen Händler oder einem Vertriebs-/Kundendienstmitarbeiter in Verbindung.

Hinweis zum Batterie- und/oder Akku-Symbol (nur für EU-Länder) Region **A** (hauptsächlich Europa)



Entsprechend der Richtlinie über Batterien 2006/66/EC Artikel 20, Informationen für Endverbraucher, Anhang II, wird das oben stehende Symbol auf Batterien und Akkus aufgebracht.

Dieses Symbol bedeutet, dass in der Europäischen Union gebrauchte Batterien und Akkus separat vom Hausmüll entsorgt werden sollten.

In der EU gibt es getrennte Sammelsysteme nicht nur für gebrauchte elektrische und elektronische Produkte, sondern auch für Batterien und Akkus.

Bitte entsorgen Sie sie ordnungsgemäß über die zuständige Entsorgungs-/Recyclingstelle in Ihrer Gemeinde.

Wenden Sie sich an Ihren Verkaufs- oder Service-Vertreter, um die Batterie auszutauschen.

Umwelthinweise für Anwender Region **A** (hauptsächlich Europa)

Anwender in der EU, der Schweiz und in Norwegen

Ergiebigkeit der Verbrauchsmaterialien

Einzelheiten erhalten Sie im Anwenderhandbuch oder auf der Verbrauchsmaterialverpackung.

Recyclingpapier

Das Gerät kann Recyclingpapier verwenden, das in Übereinstimmung mit der Europäischen Norm EN 12281:2002 oder DIN 19309 produziert wird. Für Produkte, die über EP-Drucktechnik verfügen, kann das Gerät auf 64 g/m² Papier drucken, das weniger Rohstoffe enthält und Ressourcen erheblich reduziert.

Duplexdruck (falls verfügbar)

Beim Duplexdruck werden beide Seiten des Papiers bedruckt. Dadurch wird Papier gespart und die Größe gedruckter Dokumente wird reduziert, sodass weniger Blätter gebraucht werden. Wir empfehlen die Aktivierung dieser Funktion bei jedem Druck.

Toner-Rücknahmeprogramm

Tonerkartuschen können gemäß den örtlichen Bestimmungen kostenlos zur Wiederaufarbeitung abgegeben werden.

Einzelheiten zu diesem Rücknahmeprogramm finden Sie auf der unten genannten Webseite oder bei Ihrem Vertriebspartner vor Ort.

<https://www.rioh-return.com/>

Energieeffizienz

Der Energieverbrauch eines Geräts hängt nicht nur von seinen technischen Daten, sondern auch von der Verwendung ab. Das Gerät wurde so konzipiert, dass Sie die Stromkosten senken können, indem es nach dem Druck der letzten Seite in den Bereitschaftsmodus schaltet. Wenn nötig, kann es direkt aus diesem Modus drucken. Wenn keine zusätzlichen Drucke notwendig sind und ein bestimmter Zeitraum verstrichen ist, schaltet das Gerät in den Energiesparmodus.

In diesen Modi verbraucht das Gerät weniger Strom (Watt). Wenn das Gerät erneut drucken soll, braucht es etwas länger den Druck aus dem Energiesparmodus wieder aufzunehmen als aus dem Bereitschaftsmodus.

Um maximal Energie sparen zu können, empfehlen wir die Verwendung der Standardeinstellung für die Stromverwaltung.

Hinweise für Anwender im Staat Kalifornien (Hinweise für Anwender in den USA) Region **B** (hauptsächlich Nordamerika)

Perchlorat-Material - es gelten spezielle Handlungsanweisungen. Siehe: www.dtsc.ca.gov/hazardouswaste/perchlorate

Marken (Anwenderanleitung)

Adobe, Acrobat, PostScript und PostScript 3 sind eingetragene Marken oder Marken der Adobe Systems Incorporated in den USA und/oder anderen Ländern.

Bluetooth®-Schriftzug und -Logos sind eingetragene Marken der Bluetooth SIG, Inc. und die Verwendung dieser Marken von Ricoh Company, Ltd. erfolgt unter Lizenz.

Firefox ist eine registrierte Marke der Mozilla Foundation.

Dropbox ist eine eingetragene Marke oder eine Marke von Dropbox, Inc.

Google, Android, Google Drive und Chrome sind Marken von Google Inc.

Java ist eine eingetragene Marke von Oracle und/oder ihren Tochtergesellschaften.

JAWS® ist eine eingetragene Marke von Freedom Scientific, Inc., St. Petersburg, Florida (USA) und/oder anderen Ländern.

Kerberos ist eine eingetragene Marke des Massachusetts Institute of Technology (MIT).

macOs, OS X, Bonjour and Safari sind Marken von Apple Inc., eingetragen in den USA und in anderen Ländern.

Microsoft, Windows, Windows Server, Edge und Internet Explorer sind entweder eingetragene Marken oder Marken der Microsoft Corp. in den USA und/oder anderen Ländern.

QR Code ist eine eingetragene Marke von DENSO WAVE INCORPORATED in Japan und in anderen Ländern.

SD und das SD-Logo sind Marken von SD-3C, LLC.



Dieses Produkt enthält RSA BSAFE® Cryptographic Software der EMC Corporation. RSA und BSAFE sind eingetragene Marken oder Marken der EMC Corporation in den Vereinigten Staaten und anderen Ländern.

Der vollständige Name von Edge lautet Microsoft® Edge™.

Der Eigenname des Internet Explorers 11 lautet Microsoft Internet Explorer® 11.

Die Produktbezeichnungen der Windows-Betriebssysteme lauten wie folgt:

- Die Produktnamen von Windows 7 lauten wie folgt:

Microsoft® Windows® 7 Home Premium

Microsoft® Windows® 7 Professional

Microsoft® Windows® 7 Ultimate

Microsoft® Windows® 7 Enterprise

- Die Produktnamen von Windows 8, 1 lauten wie folgt:
 - Microsoft® Windows® 8.1
 - Microsoft® Windows® 8.1 Pro
 - Microsoft® Windows® 8, 1 Enterprise
- Die Produktnamen von Windows 10 lauten wie folgt:
 - Microsoft® Windows® 10 Home Premium
 - Microsoft® Windows® 10 Pro
 - Microsoft® Windows® 10 Enterprise
 - Microsoft® Windows® 10 Education
- Die Produktbezeichnungen von Windows Server 2003 lauten wie folgt:
 - Microsoft® Windows Server® 2003 Standard Edition
 - Microsoft® Windows Server® 2003 Enterprise Edition
- Die Produktnamen von Windows Server 2003 R2 lauten wie folgt:
 - Microsoft® Windows Server® 2003 R2 Standard Edition
 - Microsoft® Windows Server® 2003 R2 Enterprise Edition
- Die Produktbezeichnungen von Windows Server 2008 lauten wie folgt:
 - Microsoft® Windows Server® 2008 Standard
 - Microsoft® Windows Server® 2008 Enterprise
- Die Produktnamen von Windows Server 2008 R2 lauten wie folgt:
 - Microsoft® Windows Server® 2008 R2 Standard
 - Microsoft® Windows Server® 2008 R2 Enterprise
- Die Produktbezeichnungen von Windows Server 2012 lauten wie folgt:
 - Microsoft® Windows Server® 2012 Foundation
 - Microsoft® Windows Server® 2012 Essentials
 - Microsoft® Windows Server® 2012 Standard
- Die Produktnamen von Windows Server 2012 R2 lauten wie folgt:
 - Microsoft® Windows Server® 2012 R2 Foundation
 - Microsoft® Windows Server® 2012 R2 Essentials
 - Microsoft® Windows Server® 2012 R2 Standard
- Die Produktnamen von Windows Server 2016 R2 lauten wie folgt:
 - Microsoft® Windows Server® 2016 R2 Essentials
 - Microsoft® Windows Server® 2016 R2 Standard

- Die Produktbezeichnungen von Windows Server 2019 lauten wie folgt:

Microsoft® Windows Server® 2019 Datacenter

Microsoft® Windows Server® 2019 Standard

Microsoft® Windows Server® 2019 Essentials

Wi-Fi® und Wi-Fi Direct® sind eingetragene Marken der Wi-Fi Alliance.

Andere in dieser Anleitung verwendete Produktnamen dienen nur zu Identifizierungszwecken und sind Marken der jeweiligen Unternehmen. Wir lehnen jegliche Rechte an diesen Marken ab.

Microsoft Produkt-Screenshots wurden mit freundlicher Genehmigung der Microsoft Corporation nachgedruckt.

MEMO

MEMO

