



KONICA MINOLTA

# **bizhub 4422** **BEDIENUNGSANLEITUNG**



# Inhalt

- Sicherheitshinweise.....6**
  - Konventionen..... 6
  - Produkt-Statements..... 6
- Informationen zum Drucker..... 9**
  - Auswahl eines Druckerstandorts.....9
  - Druckerkonfigurationen.....10
  - Anschließen von Kabeln.....11
  - Verwenden des Bedienfelds..... 13
  - Erläuterungen zum Status der Energiesparmodus-Taste und der Kontrollleuchte.....14
  - Verwendung des Embedded Web Server..... 14
  - Drucken einer Menüeinstellungsseite..... 14
  - Drucken der Netzwerkeinrichtungsseite..... 15
- Einrichten und Verwenden der Startbildschirm-Anwendungen.....16**
  - Verwenden des Startbildschirms..... 16
  - Anpassen des Startbildschirms.....17
  - Verwenden der Anzeigenanpassung.....17
  - Verwalten von Kontakten..... 18
- Einlegen von Papier und Spezialdruckmedien.....20**
  - Festlegen des Formats und derselben Sorte der Spezialdruckmedien.....20
  - Konfigurieren des Papierformats "Universal"..... 20
  - Laden der Fächer..... 20
  - Einlegen von Druckmedien in die Universalzuführung.....22
  - Verbinden von Fächern..... 23
- Unterstütztes Papier..... 24**
  - Unterstützte Papierformate..... 24
  - Unterstützte Papiersorten..... 26
  - Unterstütztes Papiergewicht..... 26
- Drucken.....27**
  - Von einem Computer aus drucken..... 27
  - Drucken über ein Mobilgerät..... 27

Drucken von einem Flash-Laufwerk.....28

Unterstützte Flash-Laufwerke und Dateitypen.....29

Konfigurieren vertraulicher Druckaufträge.....30

Drucken von Schriftartmusterlisten..... 30

Drucken von Verzeichnislisten..... 30

Abbrechen eines Druckauftrags..... 31

**Kopieren.....32**

Erstellen von Kopien.....32

Kopieren von Fotos.....32

Kopieren auf Briefbögen..... 32

Beidseitiges Kopieren (beidseitig)..... 32

Verkleinern bzw. Vergrößern von Kopien.....33

Sortieren von Kopien.....33

Einfügen von Trennseiten zwischen Kopien..... 33

Kopieren von mehreren Seiten auf ein einzelnes Blatt.....33

Erstellen einer Kopierkurzwahlnummer..... 33

**E-Mails.....35**

Einrichten der E-Mail-Funktion.....35

Konfigurieren der E-Mail-Einstellungen.....35

Senden einer E-Mail.....35

Erstellen einer E-Mail-Kurzwahlnummer.....35

**Faxen.....37**

Einrichten der Faxfunktion des Druckers.....37

Versenden eines Faxes.....50

Planen eines Faxes.....51

Erstellen eines Fax-Kurzbefehls.....51

Ändern der Fax-Auflösung.....51

Anpassen des Tonerauftrags.....51

Anzeigen eines Faxprotokolls.....51

Blockieren unerwünschter Faxe.....52

Faxe anhalten.....52

Faxweiterleitung.....52

<b>Scannen.....</b>	<b>53</b>
Scannen an FTP-Server.....	53
FTP-Kurzwahl erstellen.....	53
Scannen an ein Flash-Laufwerk.....	53
Senden gescannter Dokumente an einen Computer.....	54
<b>Druckermenüs.....</b>	<b>55</b>
Menüzuordnung.....	55
Gerät.....	56
Drucken.....	68
Papier.....	76
Kopie.....	79
Fax.....	82
E-Mail.....	94
FTP.....	101
USB-Laufwerk.....	105
Netzwerk/Anschlüsse.....	111
Sicherheit.....	124
Berichte.....	131
Hilfe.....	132
Fehlerbehebung.....	133
<b>Sichern des Druckers.....</b>	<b>134</b>
Ermitteln des Sicherheitssteckplatzes.....	134
Löschen des Druckerspeichers.....	134
Löschen des Druckerfestplattenspeichers.....	134
Konfigurieren der Verschlüsselung der Festplatte.....	135
Wiederherstellen der Werksvorgaben.....	135
Hinweis zu flüchtigem Speicher.....	135
<b>Wartung des Druckers.....</b>	<b>137</b>
Arbeiten im Netzwerk.....	137
Reinigen der Druckerteile.....	138
Bestellen von Druckerverbrauchsmaterial und -teilen.....	141
Ersetzen von Druckerverbrauchsmaterial und -teilen.....	143
Umstellen des Druckers.....	154

Sparen von Energie und Papier..... 155

**Beseitigen von Staus..... 157**

Vermeiden von Papierstaus..... 157  
 Erkennen von Papierstaubereichen..... 158  
 Papierstau in der vorderen Klappe..... 159  
 Papierstau in der hinteren Klappe..... 162  
 Papierstau im Standardfach..... 163  
 Papierstau in der Duplexeinheit..... 164  
 Papierstau in Fächern..... 165  
 Papierstau in der Universalzuführung..... 165  
 Papierstau in der automatischen Dokumentenzuführung (ADZ)..... 166

**Fehlerbehebung..... 168**

Probleme mit der Netzwerkverbindung..... 168  
 Probleme mit internen Optionen..... 170  
 Probleme mit der Papierzufuhr..... 171  
 Druckerprobleme..... 173  
 Probleme beim Faxen..... 202  
 Probleme beim Scannen..... 205  
 Kontaktaufnahme mit dem Kundendienst..... 209

**Aktualisieren und Migrieren..... 211**

Hardware..... 211  
 Software..... 216  
 Firmware..... 219

**Hinweise..... 221**

**Index..... 228**

# Sicherheitshinweise





## Konventionen

**Hinweis:** Ein *Hinweis* enthält nützliche Informationen.





**Warnung:** Durch eine *Warnung* werden Sie auf einen Umstand hingewiesen, durch den die Produkthardware oder -software beschädigt werden könnte.









**VORSICHT:** *Vorsicht* weist auf eine mögliche gefährliche Situation hin, die ein Verletzungsrisiko birgt.

Verschiedene Vorsichtshinweise:

-  **VORSICHT – MÖGLICHE VERLETZUNGSGEFAHR** Weist auf ein Verletzungsrisiko hin.
-  **VORSICHT – STROMSCHLAGGEFAHR:** Weist auf das Risiko eines elektrischen Schlags hin.
-  **VORSICHT – HEISSE OBERFLÄCHE:** Weist auf das Risiko von Verbrennungen bei Berührung hin.
-  **VORSICHT – KIPPGEFAHR:** Weist auf Quetschgefahr hin.
-  **VORSICHT – QUETSCHGEFAHR:** Weist auf das Risiko hin, zwischen beweglichen Komponenten eingequetscht zu werden.

## Produkt-Statements

-  **VORSICHT – MÖGLICHE VERLETZUNGSGEFAHR** Um Feuer- und Stromschlaggefahr zu vermeiden, schließen Sie das Netzkabel direkt an eine ordnungsgemäß geerdete Steckdose an, die sich in der Nähe des Geräts befindet und leicht zugänglich ist.
-  **VORSICHT – MÖGLICHE VERLETZUNGSGEFAHR** Um das Risiko eines Feuers oder elektrischen Schlags zu vermeiden, verwenden Sie ausschließlich das diesem Produkt beiliegende Netzkabel bzw. ein durch den Hersteller zugelassenes Ersatzkabel.
-  **VORSICHT – MÖGLICHE VERLETZUNGSGEFAHR** Verwenden Sie das Produkt nicht mit Verlängerungskabeln, Mehrfachsteckdosen, Mehrfachverlängerungen oder Geräten für unterbrechungsfreie Stromversorgung. Die Belastbarkeit solcher Zubehörteile kann durch Laserdrucker schnell überschritten werden, was zu Brandgefahr, Beschädigung von Eigentum oder einer eingeschränkten Druckerleistung führen kann.
-  **VORSICHT – MÖGLICHE VERLETZUNGSGEFAHR** Verwenden Sie zur Verringerung von Brandgefahr ausschließlich ein 26-AWG-Telekommunikationskabel (RJ-11) oder höher, wenn Sie dieses Produkt mit dem öffentlichen Telefonnetz verbinden. Benutzer in Australien müssen ein Kabel verwenden, das von der australischen Behörde für Kommunikation und Medien (Australian Communications and Media Authority) zugelassen ist.
-  **VORSICHT – STROMSCHLAGGEFAHR:** Um das Risiko eines elektrischen Schlags zu vermeiden, platzieren und verwenden Sie dieses Produkt nicht in der Nähe von Wasser oder an feuchten Standorten.

-  **VORSICHT – STROMSCHLAGGEFAHR:** Um das Risiko eines elektrischen Schlags zu vermeiden, sollten Sie dieses Produkt während eines Gewitters nicht einrichten, nicht an andere elektronische Geräte anschließen und keine Kabelverbindungen z. B. mit dem Netzkabel, dem Faxgerät oder dem Telefon herstellen.
-  **VORSICHT – MÖGLICHE VERLETZUNGSGEFAHR** Das Netzkabel darf nicht abgeschnitten, verbogen, eingeklemmt oder gequetscht werden. Außerdem dürfen keine schweren Gegenstände darauf platziert werden. Setzen Sie das Kabel keinem Abrieb und keiner anderweitigen Belastung aus. Klemmen Sie das Netzkabel nicht zwischen Gegenstände wie z. B. Möbel oder Wände. Wenn eine dieser Gefahren vorliegt, besteht Feuer- und Stromschlaggefahr. Prüfen Sie das Netzkabel regelmäßig auf diese Gefahren. Ziehen Sie den Netzstecker aus der Steckdose, bevor Sie das Netzkabel überprüfen.
-  **VORSICHT – STROMSCHLAGGEFAHR:** Um das Risiko eines elektrischen Schlags zu vermeiden, stellen Sie sicher, dass alle externen Verbindungen wie beispielsweise Ethernet- und Telefonsystemverbindungen ordnungsgemäß an den gekennzeichneten Anschlussbuchsen angeschlossen sind.
-  **VORSICHT – STROMSCHLAGGEFAHR:** Wenn Sie nach der Einrichtung des Druckers auf die Steuerungsplatine zugreifen oder optionale Hardware oder Speichermedien installieren möchten, schalten Sie zunächst den Drucker aus und ziehen Sie das Netzkabel aus der Steckdose, um das Risiko eines elektrischen Schlags zu vermeiden. Falls weitere Geräte an den Drucker angeschlossen sind, schalten Sie diese ebenfalls aus und stecken Sie alle Kabel am Drucker aus.
-  **VORSICHT – STROMSCHLAGGEFAHR:** Um das Risiko eines elektrischen Schlags zu vermeiden, verwenden Sie die Faxfunktion nicht während eines Gewitters.
-  **VORSICHT – STROMSCHLAGGEFAHR:** Um das Risiko eines elektrischen Schlags beim Reinigen des Druckergehäuses zu vermeiden, ziehen Sie das Netzkabel aus der Steckdose, und ziehen Sie alle Kabel vom Drucker ab, bevor Sie fortfahren.
-  **VORSICHT – MÖGLICHE VERLETZUNGSGEFAHR** Wenn der Drucker mehr als 18 kg wiegt, sind zum sicheren Anheben mindestens zwei kräftige Personen notwendig.
-  **VORSICHT – MÖGLICHE VERLETZUNGSGEFAHR** Befolgen Sie vor dem Umsetzen des Druckers diese Anweisungen, um Verletzungen vorzubeugen und Schäden am Drucker zu vermeiden:
- Stellen Sie sicher, dass alle Klappen und Fächer geschlossen sind.
  - Schalten Sie den Drucker aus, und ziehen Sie das Netzkabel aus der Steckdose.
  - Ziehen Sie alle Kabel vom Drucker ab.
  - Wenn der Drucker mit optionalen separaten Standfächern ausgestattet oder mit Ausgabeoptionen verbunden ist, trennen Sie diese vor dem Umsetzen des Druckers.
  - Wenn der Drucker über eine Grundplatte mit Rollen verfügt, rollen Sie ihn vorsichtig an den neuen Standort. Seien Sie beim Passieren von Türschwellen oder Rissen im Boden besonders vorsichtig.
  - Wenn der Drucker keine Grundplatte mit Rollen hat, aber mit optionalen Fächern oder Ausgabeoptionen ausgestattet ist, entfernen Sie die Ausgabeoptionen und heben Sie den Drucker aus den Fächern. Versuchen Sie nicht, den Drucker und die Ausgabeoptionen gleichzeitig anzuheben.
  - Greifen Sie immer in die seitlichen Griffmulden am Drucker, um diesen anzuheben.
  - Wenn Sie zum Umsetzen des Druckers einen Transportwagen verwenden, muss dieser auf seiner Oberfläche die gesamte Standfläche des Druckers tragen können.
  - Beim Umsetzen der Hardware-Optionen mit einem Transportwagen muss dessen Oberfläche die Optionen mit ihren gesamten Abmessungen aufnehmen können.
  - Achten Sie darauf, dass der Drucker in einer waagerechten Position bleibt.
  - Vermeiden Sie heftige Erschütterungen.

- Halten Sie den Drucker beim Absetzen so, dass sich Ihre Finger nicht unter dem Drucker befinden.
- Stellen Sie sicher, dass um den Drucker herum ausreichend Platz vorhanden ist.

 **VORSICHT – KIPPGEFAHR:** Wenn Sie mehrere Zuführungsoptionen am Drucker oder MFP angebracht haben, sollten Sie aus Stabilitätsgründen einen Rollunterschrank, ein Möbelstück oder Sonstiges verwenden, um Verletzungsrisiken zu vermeiden. Weitere Informationen zu unterstützten Konfigurationen erhalten Sie beim Fachhändler, bei dem Sie den Drucker erworben haben.

 **VORSICHT – KIPPGEFAHR:** Um zu vermeiden, dass die Komponenten instabil werden, legen Sie die Medien in jedes Fach einzeln ein. Alle anderen Fächer sollten bis zu ihrem Einsatz geschlossen bleiben.

 **VORSICHT – HEISSE OBERFLÄCHE:** Das Innere des Druckers kann sehr heiß sein. Vermeiden Sie Verletzungen, indem Sie heiße Komponenten stets abkühlen lassen, bevor Sie ihre Oberfläche berühren.

 **VORSICHT – QUETSCHGEFAHR:** Um das Risiko einer Quetschung zu vermeiden, gehen Sie in Bereichen, die mit diesem Etikett gekennzeichnet sind, mit Vorsicht vor. Quetschungen können im Bereich von beweglichen Komponenten auftreten, wie z. B. Zahnrädern, Klappen, Fächern und Abdeckungen.

 **VORSICHT – MÖGLICHE VERLETZUNGSGEFAHR** Es handelt sich bei diesem Produkt um ein Lasergerät. Die Verwendung von Reglern oder Anpassungen oder die Durchführung von anderen als den im *Benutzerhandbuch* angegebenen Vorgehensweisen kann zu einer gefährlichen Strahlenbelastung führen.

 **VORSICHT – MÖGLICHE VERLETZUNGSGEFAHR** Die Lithiumbatterie in diesem Produkt darf nicht ausgetauscht werden. Wird eine Lithiumbatterie nicht ordnungsgemäß ausgetauscht, besteht Explosionsgefahr. Lithiumbatterien dürfen auf keinen Fall wieder aufgeladen, auseinander genommen oder verbrannt werden. Befolgen Sie zum Entsorgen verbrauchter Lithiumbatterien die Anweisungen des Herstellers und die örtlichen Bestimmungen.

Dieses Gerät und die zugehörigen Komponenten wurden für eine den weltweit gültigen Sicherheitsanforderungen entsprechende Verwendung entworfen und getestet. Die sicherheitsrelevanten Funktionen der Bauteile und Optionen sind nicht immer offensichtlich. Sofern Teile eingesetzt werden, die nicht vom Hersteller stammen, so übernimmt dieser keinerlei Verantwortung oder Haftung für dieses Produkt.

Lassen Sie alle Wartungs- und Reparaturarbeiten, die nicht in der Benutzerdokumentation beschrieben sind, ausschließlich von einem Kundendienstvertreter durchführen.



Dieses Produkt verwendet ein Druckverfahren, bei dem die Druckmedien erhitzt werden. Aufgrund dieser Erwärmung kann es zu Emissionen durch die Druckmedien kommen. Es ist daher wichtig, dass Sie in der Bedienungsanleitung den Abschnitt, der sich mit der Auswahl geeigneter Druckmedien befasst, sorgfältig durchlesen und die dort aufgeführten Richtlinien befolgen, um der Gefahr schädlicher Emissionen vorzubeugen.

Dieses Produkt erzeugt bei normalem Betrieb eventuell kleine Mengen Ozon und kann mit einem Filter ausgestattet werden, der die Ozonkonzentration so senkt, dass sie weit unter den empfohlenen Expositionsgrenzwerten liegt. Zur Vermeidung einer hohen Ozonkonzentration bei intensivem Gebrauch sollten Sie dieses Produkt in einer gut-belüfteten Umgebung aufstellen und die Ozon- und Abgasfilter gemäß den Anweisungen zur Produktwartung ersetzen. Wenn sich in den Anweisungen zur Produktwartung keine Angaben zu Filtern befinden, verfügt dieses Produkt nicht über Filter, die ausgetauscht werden müssen.

**BEWAHREN SIE DIESE ANWEISUNGEN AUF.**

# Informationen zum Drucker

## Auswahl eines Druckerstandorts

- Lassen Sie ausreichend Platz zum Öffnen von Papierfächern, Abdeckungen und Klappen sowie für das Installieren von Hardwareoptionen.
- Stellen Sie den Drucker in der Nähe einer Steckdose auf.
  -  **VORSICHT – MÖGLICHE VERLETZUNGSGEFAHR** Um Feuer- und Stromschlaggefahr zu vermeiden, schließen Sie das Netzkabel direkt an eine ordnungsgemäß geerdete Steckdose an, die sich in der Nähe des Geräts befindet und leicht zugänglich ist.
  -  **VORSICHT – STROMSCHLAGGEFAHR:** Um das Risiko eines elektrischen Schlags zu vermeiden, platzieren und verwenden Sie dieses Produkt nicht in der Nähe von Wasser oder an feuchten Standorten.
- Stellen Sie sicher, dass der Luftstrom am Aufstellort der aktuellen Richtlinie ASHRAE 62 bzw. Norm 156 des Europäischen Komitees für Normung (CEN) entspricht.
- Der Drucker muss auf einer flachen, robusten und stabilen Fläche stehen.
- Halten Sie den Drucker
  - Stets sauber, trocken und staubfrei ist
  - Entfernen Sie Heftklammern und Büroklammern.
  - Keinem direkten Luftzug durch Klimaanlage, Heizungen oder Ventilatoren ausgesetzt ist
  - Weg von direkter Sonneneinstrahlung und extremer Feuchtigkeit
- Halten Sie die empfohlenen Temperaturen ein und vermeiden Sie Temperaturschwankungen.

Umgebungstemperatur	10 bis 32°C
Lagerungstemperatur	0 bis 40 °C (32 bis 104 °F)
- Folgender Platzbedarf ist für eine ausreichende Belüftung erforderlich:

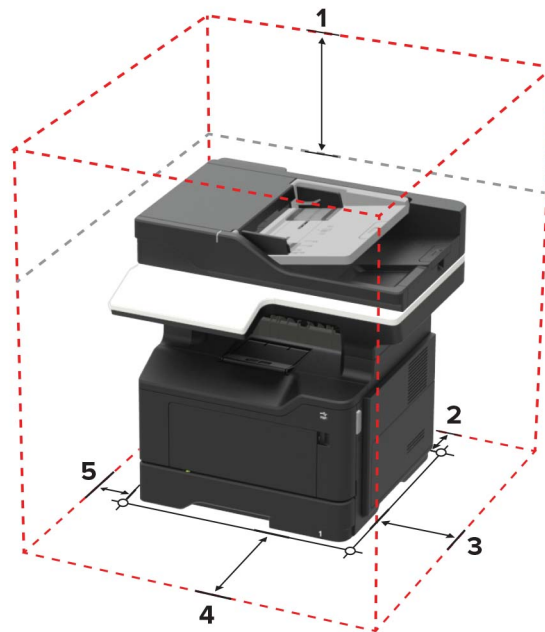

1	Oben	737 mm (29 Zoll)
2	Rückseite	203 mm (8 Zoll)
3	Rechte Seite	305 mm (12 Zoll)
4	Vorne	510 mm (20 Zoll)
5	Linke Seite	203 mm (8 Zoll)

## Druckerkonfigurationen

**⚠ VORSICHT – KIPPGEFAHR:** Wenn Sie mehrere Zuführungsoptionen am Drucker oder MFP angebracht haben, sollten Sie aus Stabilitätsgründen einen Rollunterschrank, ein Möbelstück oder Sonstiges verwenden, um Verletzungsrisiken zu vermeiden. Weitere Informationen zu unterstützten Konfigurationen erhalten Sie beim Fachhändler, bei dem Sie den Drucker erworben haben.

**⚠ VORSICHT – KIPPGEFAHR:** Um zu vermeiden, dass die Komponenten instabil werden, befüllen Sie jedes Fach getrennt. Alle anderen Fächer sollten bis zu ihrem Einsatz geschlossen bleiben.

Sie können Ihren Drucker mit zusätzlichen optionalen 250- oder 550-Blatt-Fächern konfigurieren. Weitere Informationen finden Sie unter ["Installieren optionaler Fächer" auf Seite 215](#).



1	Bedienerkonsole
2	Automatische Dokumentenzuführung (ADZ)
3	Standardablage
4	Front-USB
5	Entriegelungstaste der vorderen Klappe
6	Abdeckung der Controller-Platine
7	Standard-250-Blatt-Fach
8	Optionales 250- oder 550-Blatt-Fach
9	100-Blatt-Universalzuführung
10	Vordere Klappe
11	Papierstopper

## Anschließen von Kabeln

**⚠ VORSICHT – MÖGLICHE VERLETZUNGSGEFAHR** Um Feuer- und Stromschlaggefahr zu vermeiden, schließen Sie das Netzkabel direkt an eine ordnungsgemäß geerdete Steckdose an, die sich in der Nähe des Geräts befindet und leicht zugänglich ist.

**⚠ VORSICHT – MÖGLICHE VERLETZUNGSGEFAHR** Um das Risiko eines Feuers oder elektrischen Schlags zu vermeiden, verwenden Sie ausschließlich das diesem Produkt beiliegende Netzkabel bzw. ein durch den Hersteller zugelassenes Ersatzkabel.

**⚠ VORSICHT – MÖGLICHE VERLETZUNGSGEFAHR** Um das Risiko eines elektrischen Schlags zu vermeiden, sollten Sie dieses Produkt während eines Gewitters nicht einrichten, nicht an andere elektronische Geräte anschließen und keine Kabelverbindungen z. B. mit dem Netzkabel, dem Faxgerät oder dem Telefon herstellen.

**⚠ VORSICHT – MÖGLICHE VERLETZUNGSGEFAHR** Verwenden Sie zur Verringerung von Brandgefahr ausschließlich ein 26-AWG-Telekommunikationskabel (RJ-11) oder höher, wenn Sie dieses Produkt mit dem öffentlichen Telefonnetz verbinden. Benutzer in Australien müssen ein Kabel verwenden, das von der australischen Behörde für Kommunikation und Medien (Australian Communications and Media Authority) zugelassen ist.

**Warnung—Mögliche Schäden:** Berühren Sie das USB-Kabel, einen WLAN-Adapter oder einen der angezeigten Druckbereiche nicht während eines Druckvorgangs, um einen Datenverlust oder eine Störung zu vermeiden.

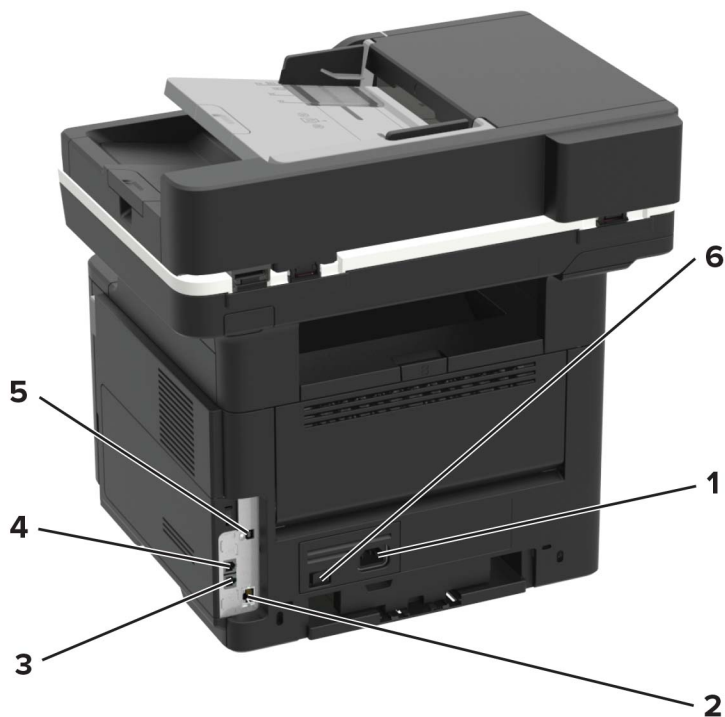

	Benennung	Beschreibung
1	Netzkabelbuchse	Anschließen des Druckers an eine elektrische Steckdose.
2	Ethernet-Anschluss*	Anschließen des Druckers an ein Ethernet-Netzwerk.
3	LINE-Anschluss	Schließen Sie den Drucker über eine Standardtelefonbuchse (RJ-11), einen DSL-Filter oder VoIP-Adapter oder einen anderen Adapter, über den Sie zum Senden und Empfangen von Faxnachrichten auf die Telefonleitung zugreifen können, an eine aktive Telefonleitung an.

\*Dieser Netzwerkanschluss wird aktiviert, wenn ein Kabel in den Anschluss gesteckt wird.

	Benennung	Beschreibung
4	EXT-Anschluss	Schließen Sie weitere Geräte (Telefon oder Anrufbeantworter) an den Drucker und die Telefonleitung an. Verwenden Sie diesen Anschluss, wenn Sie über keine eigene Faxleitung für den Drucker verfügen und wenn diese Verbindungsmethode in Ihrem Land oder Ihrer Region unterstützt wird. <b>Hinweis:</b> Entfernen Sie die Abdeckung des Anschlusses.
5	USB-Druckeranschluss*	Schließen Sie den Drucker an einen Computer an.
6	Netzschalter	Schalten Sie den Drucker ein oder aus.

\*Dieser Netzwerkanschluss wird aktiviert, wenn ein Kabel in den Anschluss gesteckt wird.

## Verwenden des Bedienfelds

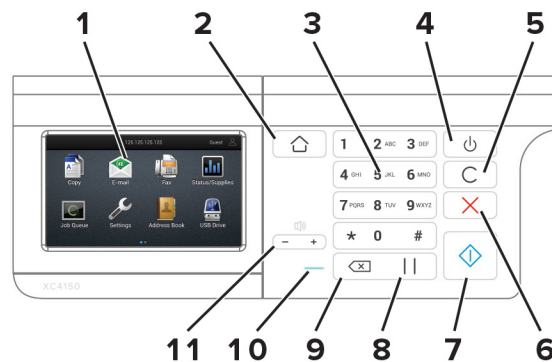

	Benennung	Beschreibung
1	Anzeige	<ul style="list-style-type: none"> <li>• Zeigen Sie die Drucker Meldungen und den Verbrauchsmaterialstatus an.</li> <li>• Einrichtung und Bedienung des Druckers.</li> </ul>
2	Home-Taste	Kehren Sie zum Startbildschirm zurück.
3	Ziffernblock	Geben Sie Zahlen oder Symbole in ein Eingabefeld ein.
4	Energiesparmodus-Taste	Aktivieren des Energiesparmodus. <b>Hinweis:</b> Drücken Sie die Taste zweimal, um den Energiesparmodus zu aktivieren.
5	Taste "Alles löschen/Zurücksetzen"	Setzen Sie die Standardeinstellungen einer Funktion, wie Kopieren, Faxen oder Scannen zurück.
6	Stopp- oder Abbrechen-Taste	Stoppen Sie die aktuelle Aufgabe.
7	Start-Taste	Starten Sie einen Auftrags je nach ausgewähltem Modus.
8	Pause-Taste	Fügen Sie eine Wählpause in eine Faxnummer ein.
9	Rücktaste	Bewegen Sie den Cursor zurück, und löschen Sie ein Zeichen in einem Eingabefeld.
10	Kontrollleuchte	Prüfen Sie den Druckerstatus.
11	Lautstärke-Tasten	Passen Sie die Lautsprecherlautstärke an.

## Erläuterungen zum Status der Energiesparmodus-Taste und der Kontrollleuchte

Kontrollleuchte	Druckerstatus
Aus	Der Drucker ist ausgeschaltet oder befindet sich im Ruhemodus.
Blau	Der Drucker ist bereit oder verarbeitet gerade Daten.
Rot	Der Drucker wartet auf eine Aktion des Benutzers.

Energiesparmodus-Taste leuchtet	Druckerstatus
Aus	Der Drucker ist aus, bereit oder verarbeitet Daten.
Konstant gelb	Der Drucker befindet sich im Energiesparmodus.
Gelb blinkend	Der Drucker befindet sich im Ruhemodus.

## Verwendung des Embedded Web Server

**Hinweis:** Diese Funktion ist nur auf Netzwerkdruckern oder an Druckserver angeschlossenen Druckern verfügbar.

Verwenden Sie den Embedded Web Server für folgende Aufgaben:

- Überprüfen Sie den Verbrauchsmaterialstatus des Druckers.
- Materialbenachrichtigungen konfigurieren
- Druckereinstellungen konfigurieren
- Netzwerkeinstellungen konfigurieren
- Berichte anzeigen

So rufen Sie den Embedded Web Server für Ihren Drucker auf:

- 1 Drucken Sie die Netzwerk-Konfigurationsseite oder Menüeinstellungsseite und suchen Sie die IP-Adresse des Druckers im Abschnitt "TCP/IP".

Weitere Informationen finden Sie unter ["Drucken der Netzwerkeinrichtungsseite" auf Seite 15](#).

### Hinweise:

- Die IP-Adresse wird in vier Zahlengruppen angezeigt, die durch Punkte voneinander abgetrennt sind. Zum Beispiel: 123.123.123.123.
- Wenn Sie einen Proxyserver verwenden, deaktivieren Sie ihn vorübergehend, um die Webseite ordnungsgemäß zu laden.

- 2 Öffnen Sie einen Webbrowser, und geben Sie die IP-Adresse des Druckers in das Adressfeld ein.

- 3 Drücken Sie die **Eingabetaste**.

## Drucken einer Menüeinstellungsseite

Berühren Sie auf dem Startbildschirm die Option **Einstellungen > Berichte > Menüeinstellungsseite**.

## Drucken der Netzwerkeinrichtungsseite

Berühren Sie auf dem Startbildschirm die Option **Einstellungen** > **Berichte** > **Netzwerk** > **Netzwerk-Konfigurationsseite**.

# Einrichten und Verwenden der Startbildschirm-Anwendungen

## Verwenden des Startbildschirms

**Hinweis:** Der Startbildschirm kann je nach Anpassungseinstellungen, Verwaltungskonfiguration und aktiven eingebetteten Lösungen unterschiedlich aussehen.



Symbol		Beschreibung
1	Kopie	Kopien erstellen.
2	E-Mail	Senden von E-Mails.
3	Fax	Fax senden.
4	Status/Material	<ul style="list-style-type: none"> <li>• Zeigt eine Druckerwarnung oder Fehlermeldung an, sobald der Drucker einen Benutzereingriff erfordert, um die Verarbeitung fortzusetzen.</li> <li>• Weitere Informationen zur Druckerwarnung oder Fehlermeldung und wie Sie die Meldung löschen.</li> </ul> <p><b>Hinweis:</b> Sie können diese Einstellung auch aufrufen, indem Sie auf den oberen Bereich des Startbildschirm tippen.</p>

Symbol		Beschreibung
5	USB-Laufwerk	<ul style="list-style-type: none"> <li>Anzeigen, Auswählen oder Drucken von Fotos und Dokumenten von einem Flash-Laufwerk.</li> <li>Fotos und Dokumente an ein Flash-Laufwerk scannen.</li> </ul>
6	Adressbuch	Zugreifen auf, Erstellen und Organisieren von Kontakten.
7	Einstellungen	Greifen Sie auf die Drucker-Menüs zu.
8	Auftragswarteschlange	<p>Zeigen Sie alle aktuellen Druckaufträge an.</p> <p><b>Hinweis:</b> Sie können diese Einstellung auch aufrufen, indem Sie auf den oberen Bereich des Startbildschirms tippen.</p>
9	Angehaltene Aufträge	Druckaufträge im Speicher des Druckers anzeigen.
10	FTP	Scannen und speichern Sie Dokumente direkt auf einem FTP-Server.
11	Scan Center	Gescannte Dokumente an eines oder mehrere Ziele senden.
12	Kurzwahl-Center	Organisieren aller Kurzwahlen.

## Anpassen des Startbildschirms

1 Öffnen Sie einen Webbrowser, und geben Sie die IP-Adresse des Druckers in das Adressfeld ein.

### Hinweise:

- Zeigen Sie die IP-Adresse des Druckers auf dem Startbildschirm des Druckers an. Die IP-Adresse wird in vier Zahlengruppen angezeigt, die durch Punkte voneinander abgetrennt sind. Zum Beispiel: 123.123.123.123.
- Wenn Sie einen Proxyserver verwenden, deaktivieren Sie ihn vorübergehend, um die Webseite ordnungsgemäß zu laden.

2 Klicken Sie auf **Einstellungen** > **Gerät** > **Symbole auf Startbildschirm**.

3 Wählen Sie die Symbole, die auf dem Startbildschirm angezeigt werden sollen.

4 Wenden Sie die Änderungen an.

## Verwenden der Anzeigenanpassung

Führen Sie vor Verwendung der Anwendung die folgenden Schritte aus:

- Rufen Sie den Embedded Web Server auf, und konfigurieren Sie die Anwendung.
- Aktivieren und konfigurieren Sie die Diashow-Einstellungen und Hintergrundbild-Einstellungen.

### Ändern des Hintergrundbilds

1 Berühren Sie auf dem Startbildschirm **Hintergrundbild ändern**.

2 Wählen Sie ein zu verwendendes Bild aus.

3 Wenden Sie die Änderungen an.

## Eine Diashow von einem Flash-Laufwerk anzeigen

**1** Schließen Sie ein Flash-Laufwerk an den USB-Anschluss an.

**2** Berühren Sie auf dem Startbildschirm **Diashow**.

Die Bilder werden jetzt in alphabetischer Reihenfolge aufgeführt.

**Hinweis:** Sie können das Flash-Laufwerk entfernen, wenn die Diashow angezeigt wird, aber die Bilder werden nicht im Drucker gespeichert. Wenn Die Diashow stoppt, müssen Sie das Flash-Laufwerk wieder anschließen, um die Bilder anzusehen.

## Verwalten von Kontakten

### Kontakte hinzufügen

**1** Öffnen Sie einen Webbrowser, und geben Sie die IP-Adresse des Druckers in das Adressfeld ein.

**Hinweise:**

- Zeigen Sie die IP-Adresse des Druckers auf dem Startbildschirm des Druckers an. Die IP-Adresse wird in vier Zahlengruppen angezeigt, die durch Punkte voneinander abgetrennt sind. Zum Beispiel: 123.123.123.123.
- Wenn Sie einen Proxyserver verwenden, deaktivieren Sie ihn vorübergehend, um die Webseite ordnungsgemäß zu laden.

**2** Klicken Sie auf **Adressbuch**.

**3** Wählen Sie aus dem Bereich "Kontakte", Kontakt hinzufügen.

**Hinweis:** Sie können den Kontakt zu einer oder mehreren Gruppen hinzufügen.

**4** Geben Sie gegebenenfalls eine Methode für die Anmeldung an und erlauben Sie so der Anwendung den Zugriff.

**5** Wenden Sie die Änderungen an.

### Hinzufügen von Gruppen

**1** Öffnen Sie einen Webbrowser, und geben Sie die IP-Adresse des Druckers in das Adressfeld ein.

**Hinweise:**

- Zeigen Sie die IP-Adresse des Druckers auf dem Startbildschirm des Druckers an. Die IP-Adresse wird in vier Zahlengruppen angezeigt, die durch Punkte voneinander abgetrennt sind. Zum Beispiel: 123.123.123.123.
- Wenn Sie einen Proxyserver verwenden, deaktivieren Sie ihn vorübergehend, um die Webseite ordnungsgemäß zu laden.

**2** Klicken Sie auf **Adressbuch**.

**3** Wählen Sie den Abschnitt "Kontaktgruppen" aus und fügen Sie einen Gruppennamen hinzu.

**Hinweis:** Sie können der Gruppe einen oder mehrere Kontakte hinzufügen.

**4** Wenden Sie die Änderungen an.

## Kontaktgruppe bearbeiten

**1** Öffnen Sie einen Webbrowser, und geben Sie die IP-Adresse des Druckers in das Adressfeld ein.

**Hinweise:**

- Zeigen Sie die IP-Adresse des Druckers auf dem Startbildschirm des Druckers an. Die IP-Adresse wird in vier Zahlengruppen angezeigt, die durch Punkte voneinander abgetrennt sind. Zum Beispiel: 123.123.123.123.
- Wenn Sie einen Proxyserver verwenden, deaktivieren Sie ihn vorübergehend, um die Webseite ordnungsgemäß zu laden.

**2** Klicken Sie auf **Adressbuch**.

**3** Führen Sie einen der folgenden Schritte aus:

- Klicken Sie im Abschnitt "Kontakte" auf einen Kontaktnamen und ändern Sie die Angaben.
- Klicken Sie im Abschnitt "Kontakte" auf einen Gruppennamen und ändern Sie die Angaben.

**4** Wenden Sie die Änderungen an.

## Löschen von Einträgen oder Gruppen

**1** Öffnen Sie einen Webbrowser, und geben Sie die IP-Adresse des Druckers in das Adressfeld ein.

**Hinweise:**

- Zeigen Sie die IP-Adresse des Druckers auf dem Startbildschirm des Druckers an. Die IP-Adresse wird in vier Zahlengruppen angezeigt, die durch Punkte voneinander abgetrennt sind. Zum Beispiel: 123.123.123.123.
- Wenn Sie einen Proxyserver verwenden, deaktivieren Sie ihn vorübergehend, um die Webseite ordnungsgemäß zu laden.

**2** Klicken Sie auf **Adressbuch**.

**3** Führen Sie einen der folgenden Schritte aus:

- Wählen Sie im Abschnitt "Kontakte" einen zu löschenden Kontakt aus.
- Wählen Sie im Abschnitt "Kontaktgruppen" einen zu löschenden Gruppennamen aus.

# Einlegen von Papier und Spezialdruckmedien

## Festlegen des Formats und derselben Sorte der Spezialdruckmedien

Die Fächer erkennen automatisch das Format von Normalpapier. Für Spezialdruckmedien wie Etiketten, Karten oder Umschlägen gehen Sie wie folgt vor:

- 1 Wechseln Sie auf dem Startbildschirm zu:  
**Einstellungen > Papier > Fachkonfiguration > Papierformat/Sorte** > wählen Sie einen Papiereinzug aus
- 2 Legen Sie das Format und die Sorte der Spezialdruckmedien fest.

## Konfigurieren des Papierformats "Universal"

- 1 Berühren Sie auf dem Startbildschirm die Option **Einstellungen > Papier > Medienkonfiguration > Konfiguration Universal**.
- 2 Konfigurieren Sie die Einstellungen.

## Laden der Fächer

 **VORSICHT – KIPPGEFAHR:** Um zu vermeiden, dass die Komponenten instabil werden, befüllen Sie jedes Fach getrennt. Alle anderen Fächer sollten bis zu ihrem Einsatz geschlossen bleiben.

- 1 Ziehen Sie das Fach heraus.

**Hinweis:** Zur Vermeidung von Papierstaus nehmen Sie keine Fächer heraus, während der Drucker belegt ist.

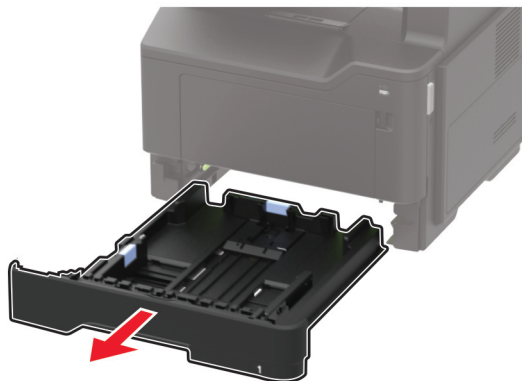

- 2** Passen Sie die Papierführungen so an, dass sie dem Format des eingelegten Papiers entsprechen.

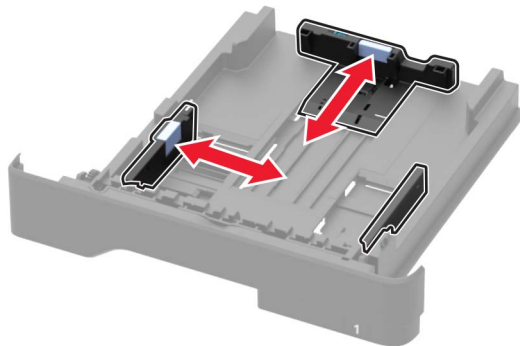

- 3** Biegen Sie das Papier vor dem Einlegen in beide Richtungen, fächern Sie es auf, und gleichen Sie die Kanten an.

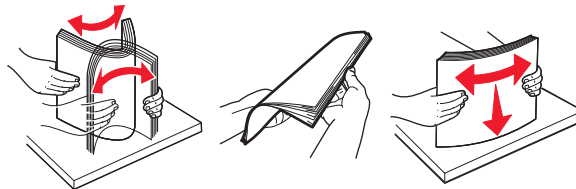

- 4** Legen Sie den Papierstapel mit der zu bedruckenden Seite nach oben ein, und stellen Sie anschließend sicher, dass die seitlichen Führungen eng am Papier anliegen.

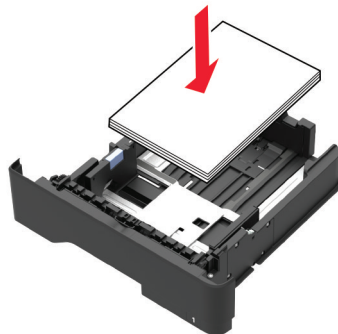

#### Hinweise:

- Legen Sie Briefbögen beim einseitigen Drucken mit der Druckseite nach unten so ein, dass die obere Blattkante zur Vorderseite des Fachs weist.
- Legen Sie Briefbögen beim beidseitigen Drucken mit der Druckseite nach oben so ein, dass die untere Blattkante zur Vorderseite des Fachs weist.
- Schieben Sie das Papier nicht in das Fach.
- Um Papierstau zu vermeiden, stellen Sie sicher, dass die Stapelhöhe die Markierung für die maximale Füllhöhe nicht überschreitet.

- 5** Schieben Sie das Fach in den Drucker.

Stellen Sie gegebenenfalls Papierformat und -sorte auf dem Druckerbedienfeld entsprechend dem eingelegten Papier ein.

## Einlegen von Druckmedien in die Universalzuführung

1 Öffnen Sie die Universalzuführung.

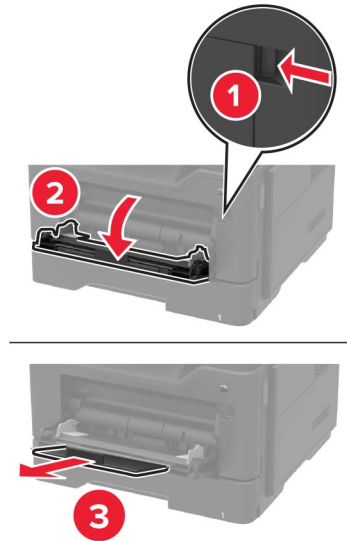

2 Passen Sie die Führung so an, dass sie dem Format des eingelegten Papiers entspricht.

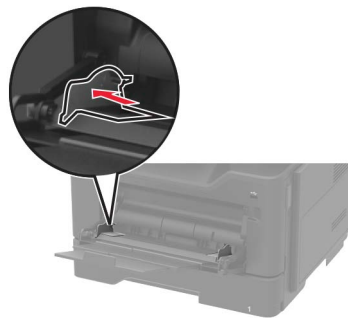

3 Biegen Sie das Papier vor dem Einlegen in beide Richtungen, fächern Sie es auf, und gleichen Sie die Kanten an.

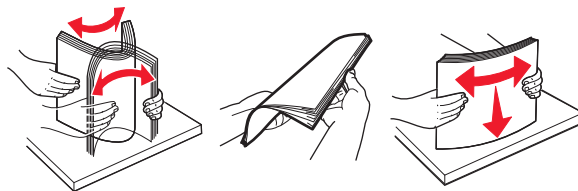

4 Legen Sie Papier mit der Druckseite nach oben ein.

### Hinweise:

- Legen Sie Briefbögen beim einseitigen Drucken mit der Druckseite nach oben so ein, dass die obere Blattkante zur Vorderseite des Fachs weist.
- Legen Sie Briefbögen beim beidseitigen Drucken mit der Druckseite nach unten so ein, dass die untere Blattkante zur Vorderseite des Fachs weist.

- Legen Sie Briefumschläge mit der Umschlagklappe nach unten so ein, dass die Umschlagklappe zur linken Seite weist.
- Legen Sie europäische Briefumschläge mit der Umschlagklappe nach unten so ein, dass die Umschlagklappe nach vorn weist.

**Warnung—Mögliche Schäden:** Es dürfen keine Umschläge mit Briefmarken, Metallklammern, Haken, Fenstern, Fütterung oder selbstklebenden Klebeflächen verwendet werden.

**5** Stellen Sie am Bedienfeld Papierformat und Papiersorte entsprechend dem eingelegten Papier ein.

## Verbinden von Fächern

**1** Öffnen Sie einen Webbrowser, und geben Sie die IP-Adresse des Druckers in das Adressfeld ein.

### Hinweise:

- Zeigen Sie die IP-Adresse des Druckers auf dem Startbildschirm des Druckers an. Die IP-Adresse wird in vier Zahlengruppen angezeigt, die durch Punkte voneinander abgetrennt sind. Zum Beispiel: 123.123.123.123.
- Wenn Sie einen Proxyserver verwenden, deaktivieren Sie ihn vorübergehend, um die Webseite ordnungsgemäß zu laden.

**2** Klicken Sie auf **Einstellungen > Papier > Fachkonfiguration**

**3** Legen Sie bei den Fächern, die Sie verbinden, das gleiche Papierformat und die gleiche Papiersorte fest.

**4** Speichern Sie die Einstellungen.

**5** Klicken Sie auf **Einstellungen > Gerät > Wartung > Konfigurationsmenü > Fachkonfiguration**.

**6** Stellen Sie die Funktion zum Verbinden von Fächern auf **Auto**.

**7** Speichern Sie die Einstellungen.

Stellen Sie zum Lösen der Fachverbindung sicher, dass keine Fächer die gleichen Einstellungen für Papierformat oder Papiersorte haben.

**Warnung—Mögliche Schäden:** Die Temperatur der Fixierstation variiert je nach angegebener Papiersorte. Vergleichen Sie zur Vermeidung von Druckproblemen, ob die Einstellung für die Papiersorte im Drucker dem im Fach eingelegten Papier entspricht.

# Unterstütztes Papier

## Unterstützte Papierformate

Papierformat	Fach	Universalzuführung	Beidseitiger Druck	ADZ	Scannerglas
<b>A4</b> 210 x 297 mm (8,3 x 11,7 Zoll)	✓	✓	✓	✓	✓
<b>A5</b> 210 x 148 mm (5,8 x 8,3 Zoll)	✓	✓	x	✓	✓
<b>A5 LEF*</b> 148 x 210 mm (5,8 x 8,3 Zoll)	✓	✓	x	✓	✓
<b>A6*</b> 105 x 148 mm (4,1 x 5,8 Zoll)	✓	✓	x	✓	✓
<b>JIS B5</b> 182 x 257 mm (7,2 x 10,1 Zoll)	✓	✓	x	✓	✓
<b>Oficio (Mexiko)</b> 216 x 340 mm (8,5 x 13,4 Zoll)	✓	✓	✓	✓	✓
<b>Hagaki</b> 100 x 148 mm (3,9 x 5,8 Zoll)	x	✓	x	x	✓
<b>Visitenkarte</b> 50,8 x 88,9 mm (2 x 3,5 Zoll)	x	x	x	x	✓
<b>Statement</b> 140 x 216 mm (5,5 x 8,5 Zoll)	✓	✓	x	✓	✓
<b>Executive</b> 184 x 267 mm (7,3 x 10,5 Zoll)	✓	✓	x	✓	✓
<b>Letter</b> 216 x 279 mm (8,5 x 11 Zoll)	✓	✓	✓	✓	✓

\* Das ausgewählte Papierformat wird im Papierfach nicht unterstützt.

Papierformat	Fach	Universalzuführung	Beidseitiger Druck	ADZ	Scannerglas
<b>Legal</b> 216 x 356 mm (8,5 x 14 Zoll)	✓	✓	✓	✓	✓
<b>Folio</b> 216 x 330 mm (8,5 x 13 Zoll)	✓	✓	✓	✓	✓
<b>Universal</b> 76,2 x 127 mm bis 216 x 356 mm (3 x 5 Zoll bis 8,5 x 14 Zoll)	✓	✓	x	✓	✓
<b>7 3/4 Briefumschlag (Monarch)</b> 98 x 191 mm (3,9 x 7,5 Zoll)	x	✓	x	x	✓
<b>9 Briefumschlag</b> 98 x 225 mm (3,9 x 8,9 Zoll)	x	✓	x	x	✓
<b>10 Briefumschlag</b> 105 x 241 mm (4,1 x 9,5 Zoll)	x	✓	x	x	✓
<b>DL Briefumschlag</b> 110 x 220 mm (4,3 x 8,7 Zoll)	x	✓	x	x	✓
<b>C5 Briefumschlag</b> 162 x 229 mm (6,4 x 9 Zoll)	x	✓	x	x	✓
<b>B5 Briefumschlag</b> 176 x 250 mm (6,9 x 9,8 Zoll)	x	✓	x	x	✓
<b>Sonstiger Briefumschlag</b> 76,2 x 127 mm bis 216 x 356 mm (3 x 5 Zoll bis 8,5 x 14 Zoll)	x	✓	x	x	✓

\* Das ausgewählte Papierformat wird im Papierfach nicht unterstützt.

## Unterstützte Papiersorten

Papiersorte	Fach	Universalzuführung	Beidseitiger Druck	ADZ	Scannerglas
Normalpapier	✓	✓	✓	✓	✓
Karten	x	✓	x	x	✓
Folie	✓	✓	x	x	✓
Recyclingpapier	✓	✓	✓	✓	✓
Papieretiketten <sup>1</sup>	✓	✓	x	x	✓
Feinpost <sup>2</sup>	✓	✓	✓	✓	✓
Briefbogen	✓	✓	✓	✓	✓
Vorgedruckt	✓	✓	✓	✓	✓
Farbpapier	✓	✓	✓	✓	✓
Leichtes Papier	✓	✓	✓	✓	✓
Schweres Papier <sup>2</sup>	✓	✓	✓	✓	✓
Rau/Baumwolle	✓	✓	✓	✓	✓
Briefumschlag	x	✓	x	x	✓
Rauer Umschlag	x	✓	x	x	✓

<sup>1</sup> Der Drucker kann gelegentlich zum Bedrucken von einseitig bedruckbaren Papieretiketten verwendet werden, die für Laserdrucker entwickelt wurden. Es wird empfohlen, maximal 20 Papieretikettenbögen pro Monat zu bedrucken. Vinyl-, Apotheken- und beidseitige Etiketten werden nicht unterstützt.

<sup>2</sup> Beim beidseitigen Drucken werden Feinpostpapier und schweres Papier mit einem Gewicht bis zu 90 g/m<sup>2</sup> (24 lb) unterstützt.

## Unterstütztes Papiergewicht

	Fach	Universalzuführung	Beidseitiger Druck	ADZ
Papiergewicht	60 – 120 g/m <sup>2</sup> (16 – 32 lb)	60 – 216 g/m <sup>2</sup> (16 – 58 lb)	60 - 90 g/m <sup>2</sup> (16 – 24 lb)	52 – 120 g/m <sup>2</sup> (14 – 32 lb)

# Drucken

## Von einem Computer aus drucken

**Hinweis:** Für Etiketten, Karten und Umschläge müssen das Papierformat und die Papiersorte im Drucker vor dem Senden des Druckauftrags festgelegt werden.

- 1 Öffnen Sie im Dokument, das Sie drucken möchten, das Dialogfeld "Drucken".
- 2 Passen Sie nach Bedarf die Einstellungen an.
- 3 Drucken Sie das Dokument.

**Hinweis:** Weitere Details zur Funktion des Druckertreibers finden Sie in der Hilfedokumentation des Druckertreibers.

## Drucken über ein Mobilgerät

### Drucken über ein Mobilgerät mithilfe von Google Cloud Print

Google Cloud Print™ ist ein mobiler Druckservice, mit dem Sie Anwendungen auf mobilen Geräten auf jedem Google Cloud Print-fähigen Drucker drucken können.

- 1 Starten Sie über den Startbildschirm Ihres Mobilgeräts eine geeignete Anwendung.
- 2 Tippen Sie auf **Drucken**, und wählen Sie einen Drucker aus.
- 3 Drucken Sie das Dokument.

### Drucken von einem Mobilgerät mit dem Mopria-Druckservice

Der Mopria®-Druckservice ist eine mobile Drucklösung für Mobilgeräte mit Android Version 4.4 oder höher. So können Sie direkt auf jedem Mopria-zertifizierten Drucker drucken.

**Hinweis:** Vergewissern Sie sich vor dem Drucken, dass der Mopria-Druckservice aktiviert ist.

- 1 Starten Sie über den Startbildschirm Ihres Mobilgeräts eine kompatible Anwendung.
- 2 Tippen Sie auf **Drucken**, und wählen Sie einen Drucker aus.
- 3 Drucken Sie das Dokument.

### Drucken über ein Mobilgerät mithilfe von AirPrint

AirPrint ist eine mobile Drucklösung, mit der Sie direkt von Apple-Geräten auf einem AirPrint-zertifizierten-Drucker drucken können.

**Hinweis:** Diese Anwendung wird nur von einigen Apple-Geräten unterstützt.

- 1 Starten Sie über den Startbildschirm Ihres Mobilgeräts eine kompatible Anwendung.
- 2 Wählen Sie das zu druckende Element aus, und tippen Sie dann auf das Freigabesymbol.

- 3 Tippen Sie auf **Drucken**, und wählen Sie den Drucker aus.
- 4 Senden Sie den Druckauftrag.

## Drucken von einem Flash-Laufwerk

- 1 Setzen Sie das Flash-Laufwerk ein.



### Hinweise:

- Wenn Sie ein Flash-Laufwerk anschließen und eine Fehlermeldung angezeigt wird, dann ignoriert der Drucker das Flash-Laufwerk.
  - Wenn Sie das Flash-Laufwerk anschließen, während der Drucker andere Aufträge verarbeitet, wird die Meldung **Belegt** auf dem Display angezeigt.
- 2 Berühren Sie auf dem Display das Dokument, das Sie drucken möchten.  
Konfigurieren Sie gegebenenfalls die Druckeinstellungen.
  - 3 Senden Sie den Druckauftrag.  
Zum Drucken eines weiteren Dokuments berühren Sie **USB-Laufwerk**.

**Warnung—Mögliche Schäden:** Flash-Laufwerk oder Drucker sollten im angezeigten Bereich während eines Druck-, Lese- oder Schreibvorgangs mittels Speichermedium nicht berührt werden, um einen Datenverlust oder eine Störung zu vermeiden.



## Unterstützte Flash-Laufwerke und Dateitypen

### Flash-Laufwerke

#### Hinweise:

- Der Drucker unterstützt High-Speed USB-Flash-Laufwerke mit Full-Speed-Standard.
- USB-Flash-Laufwerke müssen das FAT-Dateisystem (File Allocation Tables) unterstützen.

Es sind zahlreiche getestete Flash-Laufwerke für die Verwendung mit diesem Drucker zugelassen. Wenn Sie weitere Informationen benötigen, wenden Sie sich an den Fachhändler, bei dem Sie den Drucker erworben haben.

### Dateitypen

Dokumente:

- .doc oder .docx
- .xls oder .xlsx
- .ppt oder .pptx
- .pdf
- .xps

Bilder:

- .dcx
- .gif
- .jpeg oder .jpg
- .bmp
- .pcx

- .tiff oder .tif
- .png

## Konfigurieren vertraulicher Druckaufträge

- 1 Berühren Sie auf dem Startbildschirm die Option **Einstellungen > Sicherheit > Druckeinrichtung für vertrauliche Jobs**.
- 2 Konfigurieren Sie die Einstellungen.

Funktion	Beschreibung
Max. ungültige PINs	Beschränkt die Anzahl ungültiger PIN-Eingaben. <b>Hinweis:</b> Ist der Grenzwert erreicht, werden die Druckaufträge für diesen Benutzernamen gelöscht.
Auftragsverfall	Legen Sie die Wartezeit fest nach der vertrauliche Aufträge automatisch aus dem Druckerspeicher gelöscht werden. <b>Hinweis:</b> Vertrauliche angehaltene Aufträge sind im Druckerspeicher, bis Sie sich anmelden und diese manuell freigeben oder löschen.
Auftragsverfall wiederholen	Legen Sie die Wartezeit fest, nach der wiederholte Aufträge aus dem Druckerspeicher gelöscht werden. <b>Hinweis:</b> Wiederholte angehaltene Aufträge werden so gespeichert, dass zusätzliche Kopien später gedruckt werden können.
Auftragsverfall bestätigen	Legen Sie die Wartezeit fest, nach der bestätigte Aufträge aus dem Druckerspeicher gelöscht werden. <b>Hinweis:</b> Bestätigte Aufträge drucken eine Kopie, damit Sie diese überprüfen können, bevor die restlichen Exemplare gedruckt werden.
Auftragsverfall vormerken	Legen Sie die Wartezeit fest, nach der reservierte Aufträge ohne Ausdruck gelöscht werden. <b>Hinweis:</b> Reserviert angehaltene Aufträge werden nach dem Drucken automatisch gelöscht.

## Drucken von Schriftartmusterlisten

- 1 Berühren Sie auf dem Startbildschirm die Option **Einstellungen > Berichte > Drucken > Schriftarten drucken**.
- 2 Drücken Sie **PCL-Schriftarten** oder **PostScript-Schriftarten**.

## Drucken von Verzeichnislisten

Berühren Sie auf dem Startbildschirm die Option **Einstellungen > Berichte > Drucken > Verzeichnis drucken**.

# Abbrechen eines Druckauftrags

## Über die Druckerbedienerkonsole

- 1 Berühren Sie im Startbildschirm die Option **Auftragswarteschlange**.

**Hinweis:** Sie können diese Einstellung auch aufrufen, indem Sie auf den oberen Bereich des Startbildschirm tippen.

- 2 Wählen Sie den abzubrechenden Auftrag aus.

## Computer

- 1 Führen Sie je nach Betriebssystem einen der folgenden Schritte aus:

- Öffnen Sie den Ordner "Drucker", und wählen Sie dann Ihren Drucker aus.
- Navigieren Sie über die Systemeinstellungen im Apple-Menü zu Ihrem Drucker.

- 2 Wählen Sie den abzubrechenden Auftrag aus.

# Kopieren

## Erstellen von Kopien

1 Legen Sie ein Originaldokument in das ADZ-Fach oder auf das Scannerglas.

**Hinweis:** Um zu vermeiden, dass ein Bild beschnitten wird, muss das Papierformat des Originaldokuments und des Ausdrucks identisch sein.

2 Tippen Sie auf dem Startbildschirm auf die Option **Kopie**, und geben Sie dann die Anzahl der Kopien an. Passen Sie ggf. die Kopiereinstellungen an.

3 Kopieren Sie das Dokument.

**Hinweis:** Um eine Schnellkopie zu erstellen, drücken Sie im Bedienfeld die Taste .

## Kopieren von Fotos

1 Legen Sie ein Foto auf das Scannerglas.

2 Navigieren Sie im Bedienfeld zu:

**Kopie > Einstellungen > Inhalt > Inhaltstyp > Foto**

3 Wählen Sie im Menü "Inhaltsquelle" eine Einstellung aus, die am besten dem Originalfoto entspricht.

4 Kopieren Sie das Dokument.

## Kopieren auf Briefbögen

1 Legen Sie ein Originaldokument in das ADZ-Fach oder auf das Scannerglas.

2 Tippen Sie auf dem Startbildschirm auf die Option **Kopie > Kopieren von >**, und wählen Sie das Format des Originaldokuments aus.

3 Tippen Sie auf **Kopieren nach**, und wählen Sie anschließend die Papierquelle mit dem Briefbogen. Nach dem Einlegen des Briefbogens in die Universalzuführung wechseln Sie zu:

**Kopieren nach > Universalzuführung > Papierformat auswählen > Briefbogen**

4 Kopieren Sie das Dokument.

## Beidseitiges Kopieren (beidseitig)

1 Legen Sie ein Originaldokument in das ADZ-Fach oder auf das Scannerglas.

2 Tippen Sie auf dem Startbildschirm auf die Option **Kopie > Einstellungen > Papiereinstellungen**.

3 Passen Sie die Einstellungen an.

4 Kopieren Sie das Dokument.

## Verkleinern bzw. Vergrößern von Kopien

- 1 Legen Sie ein Originaldokument in das ADZ-Fach oder auf das Scannerglas.
- 2 Navigieren Sie im Bedienfeld zu:  
**Kopie > Einstellungen > Skalieren** > Eingeben des gewünschten Wertes  
**Hinweis:** Wenn die Größe des Originaldokuments oder der Ausgabe nach Einstellung von "Skalieren" geändert wird, wird der Wert für "Skalieren" auf "Auto" zurückgesetzt.
- 3 Kopieren Sie das Dokument.

## Sortieren von Kopien

- 1 Legen Sie ein Originaldokument in das ADZ-Fach oder auf das Scannerglas.
- 2 Navigieren Sie im Bedienfeld zu:  
**Kopie > Einstellungen > Sortieren > An [1,2,1,2,1,2]**
- 3 Kopieren Sie das Dokument.

## Einfügen von Trennseiten zwischen Kopien

- 1 Legen Sie ein Originaldokument in das ADZ-Fach oder auf das Scannerglas.
- 2 Navigieren Sie im Bedienfeld zu:  
**Kopie > Einstellungen > Trennseiten** > Anpassen der Einstellungen
- 3 Kopieren Sie das Dokument.

## Kopieren von mehreren Seiten auf ein einzelnes Blatt

- 1 Legen Sie ein Originaldokument in das ADZ-Fach oder auf das Scannerglas.
- 2 Navigieren Sie im Bedienfeld zu:  
**Kopie > Einstellungen > Seiten pro Seite** > Anpassen der Einstellungen
- 3 Kopieren Sie das Dokument.

## Erstellen einer Kopierkurzwahlnummer

**Hinweis:** Zur Erstellung einer Kurzwahlnummer benötigen Sie möglicherweise Administratorrechte.

- 1 Öffnen Sie einen Webbrowser, und geben Sie die IP-Adresse des Druckers in das Adressfeld ein.

**Hinweise:**

- Zeigen Sie die IP-Adresse des Druckers auf dem Startbildschirm an. Die IP-Adresse wird in vier Zahlengruppen angezeigt, die durch Punkte voneinander abgetrennt sind. Zum Beispiel:  
123.123.123.123.

- Wenn Sie einen Proxyserver verwenden, deaktivieren Sie ihn vorübergehend, um die Webseite ordnungsgemäß zu laden.

**2** Klicken Sie auf **Kurzwahlnummern > Kurzwahlnummer hinzufügen**.

**3** Wählen Sie aus dem Menü "Kurzwahlnummerntyp" **Kopie** aus, und konfigurieren Sie dann die Einstellungen.

**4** Wenden Sie die Änderungen an.

# E-Mails

## Einrichten der E-Mail-Funktion

- 1 Berühren Sie auf dem Startbildschirm die Option **Einstellungen > Gerät > Voreinstellungen > Startsetup ausführen**.
- 2 Schalten Sie den Drucker aus, warten Sie etwa 10 Sekunden, und schalten Sie ihn wieder ein.
- 3 Wählen Sie im Bildschirm "Bevor Sie anfangen" die Option **Einstellungen ändern und mit dem Assistenten fortfahren**.
- 4 Geben Sie im Bildschirm "Fax/E-Mail-Server einrichten" die benötigten Informationen ein.
- 5 Schließen die Einrichtung ab.

## Konfigurieren der E-Mail-Einstellungen

- 1 Öffnen Sie einen Webbrowser, und geben Sie die IP-Adresse des Druckers in das Adressfeld ein.

### Hinweise:

- Zeigen Sie die IP-Adresse des Druckers auf dem Startbildschirm des Druckers an. Die IP-Adresse wird in vier Zahlengruppen angezeigt, die durch Punkte voneinander abgetrennt sind. Zum Beispiel: 123.123.123.123.
- Wenn Sie einen Proxyserver verwenden, deaktivieren Sie ihn vorübergehend, um die Webseite ordnungsgemäß zu laden.

- 2 Klicken Sie auf **Einstellungen > E-Mail**.
- 3 Geben Sie die erforderlichen Informationen ein.
- 4 Wenden Sie die Änderungen an.

## Senden einer E-Mail

- 1 Legen Sie ein Originaldokument in das ADZ-Fach oder auf das Scannerglas.
- 2 Wählen Sie auf dem Bedienfeld die Option **E-Mail**, und geben Sie anschließend die erforderlichen Informationen ein.  
**Hinweis:** Sie können den Empfänger auch über das Adressbuch oder die Kurzwahlnummer eingeben.
- 3 Falls erforderlich, konfigurieren Sie die Einstellungen für den Ausgabedateityp.
- 4 Senden Sie die E-Mail.

## Erstellen einer E-Mail-Kurzwahlnummer

**Hinweis:** Zur Erstellung einer Kurzwahlnummer benötigen Sie möglicherweise Administratorrechte.

- 1 Öffnen Sie einen Webbrowser, und geben Sie die IP-Adresse des Druckers in das Adressfeld ein.

**Hinweise:**

- Zeigen Sie die IP-Adresse des Druckers auf dem Startbildschirm an. Die IP-Adresse wird in vier Zahlengruppen angezeigt, die durch Punkte voneinander abgetrennt sind. Zum Beispiel: 123.123.123.123.
- Wenn Sie einen Proxyserver verwenden, deaktivieren Sie ihn vorübergehend, um die Webseite ordnungsgemäß zu laden.

**2** Klicken Sie auf **Kurzwahlnummern > Kurzwahlnummer hinzufügen**.

**3** Wählen Sie aus dem Menü "Kurzwahlnummerntyp" **E-Mail** aus, und konfigurieren Sie dann die Einstellungen.

**4** Wenden Sie die Änderungen an.

# Faxen

## Einrichten der Faxfunktion des Druckers

### Hinweise:

- Die folgenden Verbindungsmethoden treffen nur für ausgewählte Länder oder Regionen zu.
- Deaktivieren Sie bei der Ersteinrichtung des Druckers die Faxfunktion und alle Funktionen, die Sie erst später einrichten möchten. Wählen Sie dann **Fortfahren**.
- Wenn die Faxfunktion aktiviert und nicht vollständig eingerichtet ist, blinkt die Kontrollleuchte unter Umständen rot.

**Warnung—Mögliche Schäden:** Um einen Verlust von Daten oder eine Fehlfunktion des Druckers zu vermeiden, berühren Sie weder die Kabel noch den Drucker im abgebildeten Bereich, während ein Fax gesendet oder empfangen wird.



### Einrichten der Faxfunktion

- 1 Berühren Sie auf dem Startbildschirm die Option **Einstellungen > Gerät > Voreinstellungen > Startsetup ausführen**.
- 2 Schalten Sie den Drucker aus, warten Sie etwa 10 Sekunden, und schalten Sie ihn wieder ein.
- 3 Wählen Sie im Bildschirm "Bevor Sie anfangen" die Option **Einstellungen ändern und mit dem Assistenten fortfahren**.
- 4 Geben Sie im Bildschirm "Fax/E-Mail-Server einrichten" die benötigten Informationen ein.
- 5 Schließen die Einrichtung ab.

## Einrichten der Faxfunktion über eine Standardtelefonleitung

**⚠ VORSICHT – STROMSCHLAGGEFAHR:** Um das Risiko eines elektrischen Schlags zu vermeiden, sollten Sie dieses Produkt während eines Gewitters nicht einrichten, nicht an andere elektronische Geräte anschließen und keine Kabelverbindungen z. B. mit dem Netzkabel, dem Faxgerät oder dem Telefon herstellen.

**⚠ VORSICHT – STROMSCHLAGGEFAHR:** Um das Risiko eines elektrischen Schlags zu vermeiden, verwenden Sie die Faxfunktion nicht während eines Gewitters.

**⚠ VORSICHT – MÖGLICHE VERLETZUNGSGEFAHR:** Verwenden Sie zur Verringerung von Brandgefahr ausschließlich ein 26-AWG-Telekommunikationskabel (RJ-11) oder höher, wenn Sie dieses Produkt mit dem öffentlichen Telefonnetz verbinden. Benutzer in Australien müssen ein Kabel verwenden, das von der australischen Behörde für Kommunikation und Medien (Australian Communications and Media Authority) zugelassen ist.

### Einrichtung 1: Der Drucker ist an eine eigene Faxleitung angeschlossen

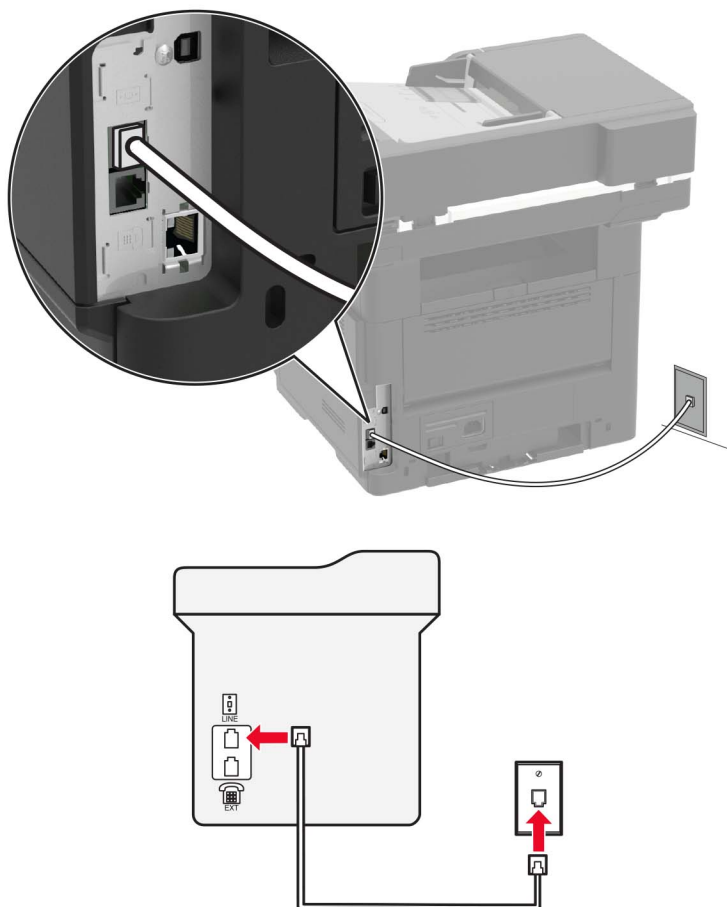

- 1 Verbinden Sie ein Ende des Telefonkabels mit dem Line-Anschluss des Druckers.
- 2 Schließen Sie das andere Ende des Kabels an einer aktiven analogen Telefonanschlusssdose an.

**Hinweise:**

- Sie können Drucker für den automatischen (automatische Antwort ein) oder manuellen (automatische Antwort aus) Faxempfang einrichten.
- Wenn Sie Faxnachrichten automatisch empfangen möchten, richten Sie den Drucker so ein, dass er Anrufe nach einer bestimmten Anzahl von Rufzeichen entgegennimmt.

**Einrichtung 2: Der Drucker verwendet die Leitung zusammen mit dem Anrufbeantworter**

**Hinweis:** Wenn Sie unterschiedliche Rufzeichen verwenden, stellen Sie sicher, dass Sie das richtige Rufzeichenmuster für den Drucker einstellen. Andernfalls nimmt der Drucker keine Faxnachrichten entgegen, auch nicht, wenn Sie ihn für den automatischen Faxempfang eingerichtet haben.

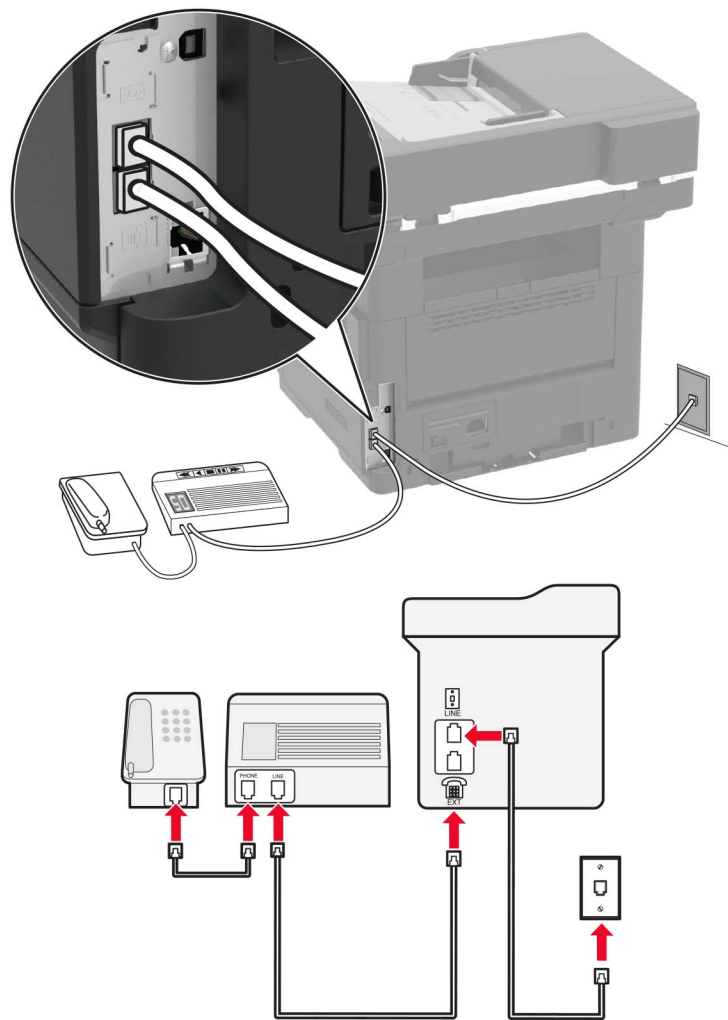
**An dieselbe Telefonbuchse angeschlossen**

- 1 Verbinden Sie ein Ende des Telefonkabels mit dem Line-Anschluss des Druckers.
- 2 Schließen Sie das andere Ende des Kabels an einer aktiven analogen Telefonanschlusssdose an.
- 3 Schließen Sie den Anrufbeantworter an den Telefonanschluss des Druckers an.

## An unterschiedliche Telefonbuchsen angeschlossen

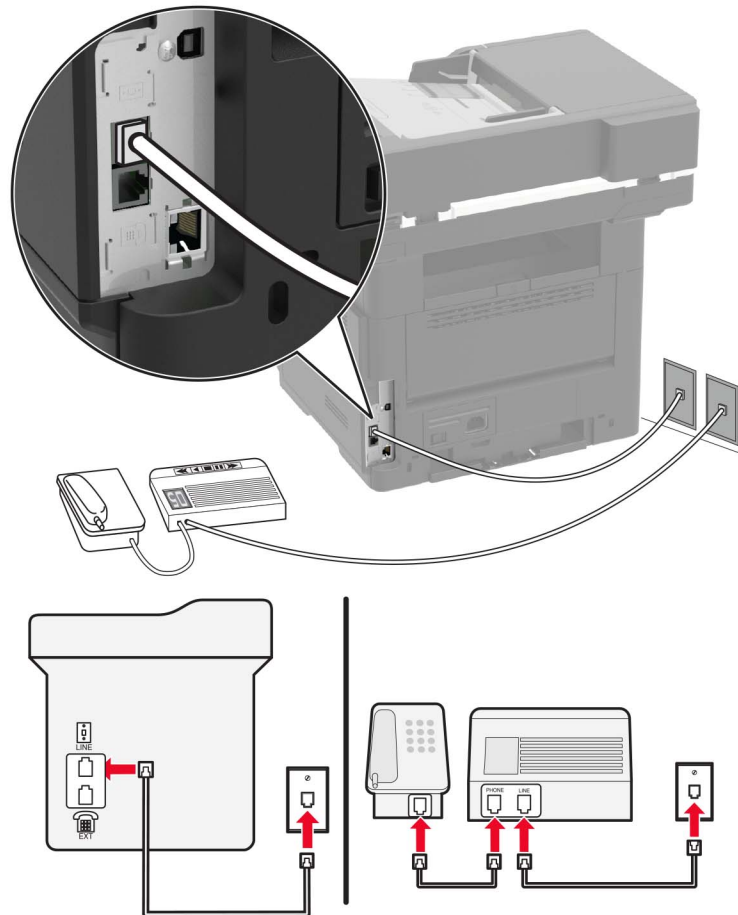

- 1 Verbinden Sie ein Ende des Telefonkabels mit dem Line-Anschluss des Druckers.
- 2 Schließen Sie das andere Ende des Kabels an einer aktiven analogen Telefonanschlusdose an.

### Hinweise:

- Wenn Ihrer Leitung nur eine Telefonnummer zugewiesen ist, richten Sie den Drucker für den automatischen Faxempfang ein.
- Stellen Sie den Drucker so ein, dass er Anrufe zwei Rufzeichen nach dem Anrufbeantworter entgegennimmt. Wenn der Anrufbeantworter Anrufe nach vier Rufzeichen entgegennimmt, legen Sie auf dem Drucker für die Anzahl der Rufzeichen bis zur Annahme den Wert "6" fest.

### Einrichtung 3: Der Drucker und ein Voice Mail-Telefon verwenden eine gemeinsame Telefonleitung

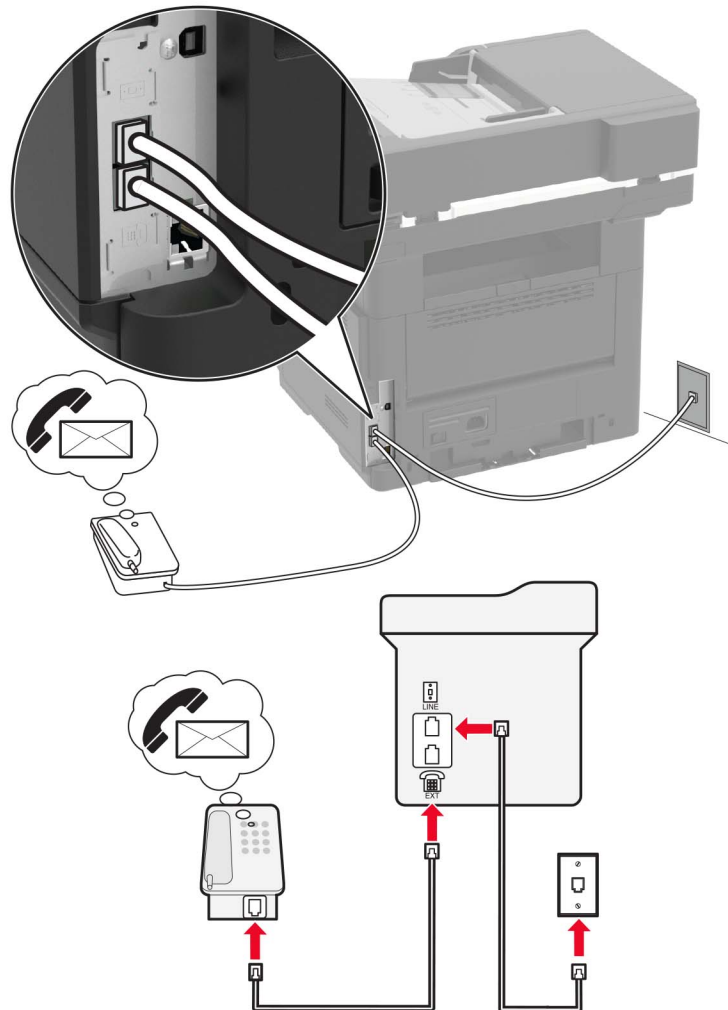



- 1 Verbinden Sie ein Ende des Telefonkabels mit dem Line-Anschluss des Druckers.
- 2 Schließen Sie das andere Ende des Kabels an einer aktiven analogen Telefonanschlusssdose an.
- 3 Schließen Sie das Telefon an den Telefonanschluss des Druckers an.

#### Hinweise:

- Diese Einrichtung funktioniert am besten, wenn Sie den Voicemail-Dienst häufiger als die Faxfunktion verwenden und einen Dienst für eindeutige Rufzeichen abonniert haben.
- Wenn Sie den Telefonhörer abnehmen und Faxtöne hören, drücken Sie **\*9\*** oder den Code zum manuellen Empfang, um das Fax zu empfangen.
- Sie können den Drucker auch für den automatischen Faxempfang einstellen, müssen den Voicemail-Dienst jedoch deaktivieren, wenn Sie ein Fax erwarten.

## Einrichten der Faxfunktion mithilfe von DSL

-  **VORSICHT – STROMSCHLAGGEFAHR:** Um das Risiko eines elektrischen Schlags zu vermeiden, sollten Sie dieses Produkt während eines Gewitters nicht einrichten, nicht an andere elektronische Geräte anschließen und keine Kabelverbindungen z. B. mit dem Netzkabel, dem Faxgerät oder dem Telefon herstellen.
-  **VORSICHT – STROMSCHLAGGEFAHR:** Um das Risiko eines elektrischen Schlags zu vermeiden, verwenden Sie die Faxfunktion nicht während eines Gewitters.
-  **VORSICHT – MÖGLICHE VERLETZUNGSGEFAHR** Verwenden Sie zur Verringerung von Brandgefahr ausschließlich ein 26-AWG-Telekommunikationskabel (RJ-11) oder höher, wenn Sie dieses Produkt mit dem öffentlichen Telefonnetz verbinden. Benutzer in Australien müssen ein Kabel verwenden, das von der australischen Behörde für Kommunikation und Medien (Australian Communications and Media Authority) zugelassen ist.

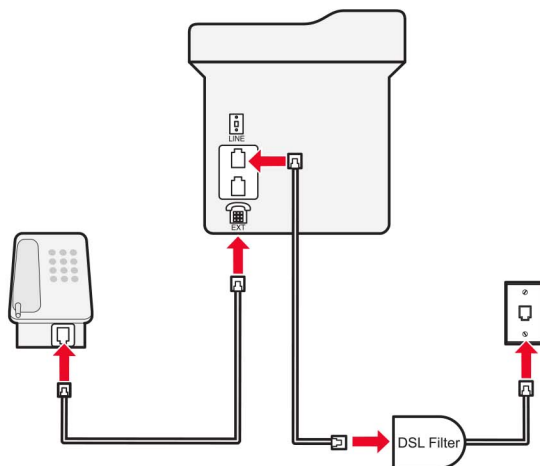
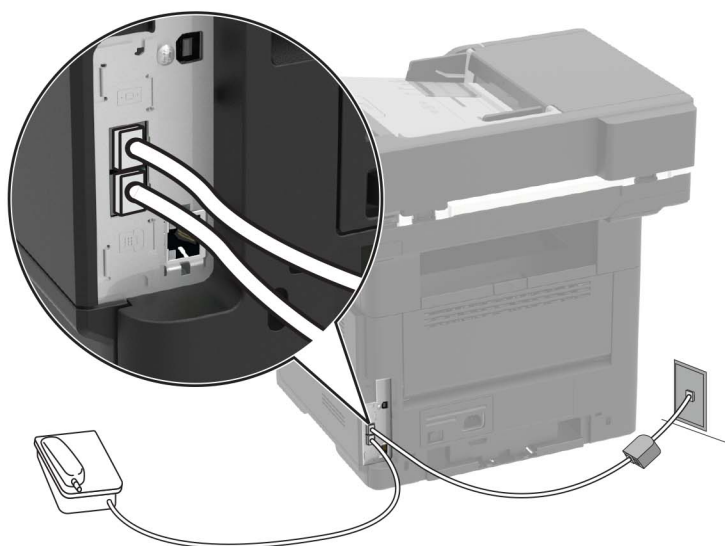



Durch DSL wird Ihre normale Telefonleitung in zwei Kanäle unterteilt: Sprache und Internet. Telefon- und Faxsignale nutzen den Sprachkanal, während Internet-Signale den anderen Kanal verwenden.

Fragen Sie bei Ihrem DSL-Anbieter nach einem DSL-Filter, um Störungen zwischen den beiden Kanälen zu minimieren.

- 1 Schließen Sie den LINE-Anschluss des DSL-Filters an die Telefonbuchse an.
- 2 Verbinden Sie ein Ende des Telefonkabels mit dem Line-Anschluss des Druckers.
- 3 Schließen Sie das andere Ende des Kabels an den Telefonanschluss des DSL-Filters an.

**Hinweis:** Um ein Telefon an den Drucker anzuschließen, entfernen Sie einen möglicherweise installierten Adapterstecker vom Telefonanschluss des Druckers und schließen Sie das Telefon an.

## Einrichten der Faxfunktion über einen VoIP-Telefondienst

-  **VORSICHT – STROMSCHLAGGEFAHR:** Um das Risiko eines elektrischen Schlags zu vermeiden, sollten Sie dieses Produkt während eines Gewitters nicht einrichten, nicht an andere elektronische Geräte anschließen und keine Kabelverbindungen z. B. mit dem Netzkabel, dem Faxgerät oder dem Telefon herstellen.
-  **VORSICHT – STROMSCHLAGGEFAHR:** Um das Risiko eines elektrischen Schlags zu vermeiden, verwenden Sie die Faxfunktion nicht während eines Gewitters.
-  **VORSICHT – MÖGLICHE VERLETZUNGSGEFAHR** Verwenden Sie zur Verringerung von Brandgefahr ausschließlich ein 26-AWG-Telekommunikationskabel (RJ-11) oder höher, wenn Sie dieses Produkt mit dem öffentlichen Telefonnetz verbinden. Benutzer in Australien müssen ein Kabel verwenden, das von der australischen Behörde für Kommunikation und Medien (Australian Communications and Media Authority) zugelassen ist.

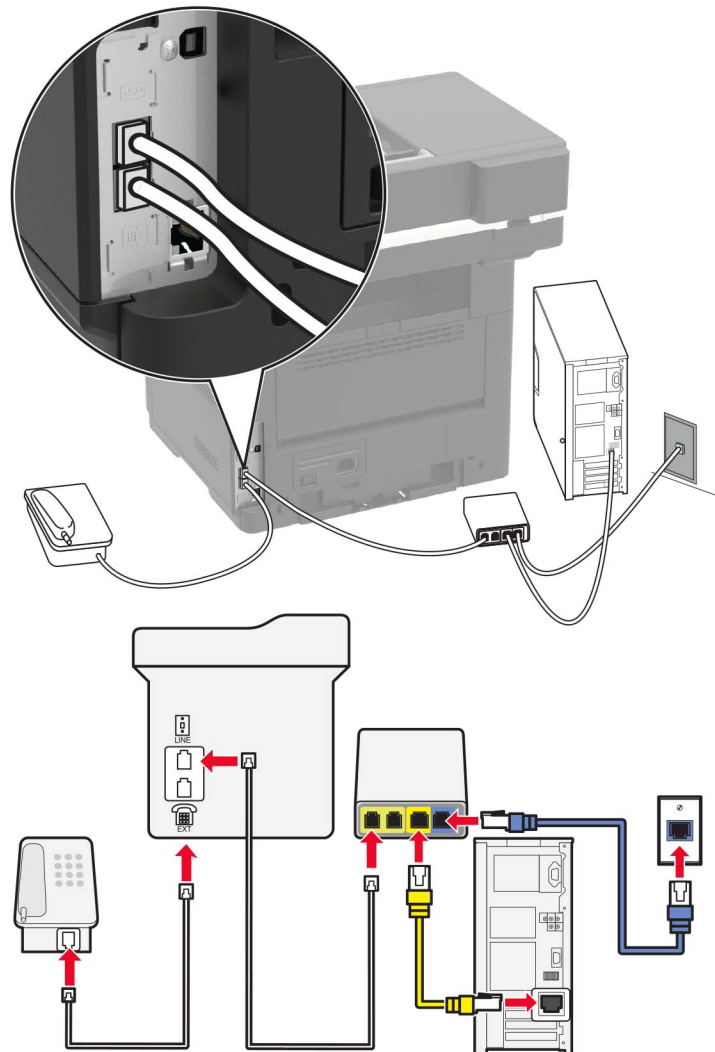

- 1 Verbinden Sie ein Ende des Telefonkabels mit dem Line-Anschluss des Druckers.
- 2 Schließen Sie das andere Ende des Kabels an den Anschluss an, der am VoIP-Adapter mit **Telefonleitung 1** oder **Telefonanschluss** beschriftet ist.



**Hinweis:** Die Anschlüsse **Telefonleitung 2** oder **Fax-Anschluss** sind nicht immer aktiv. VoIP-Anbieter berechnen möglicherweise eine zusätzliche Gebühr für das Aktivieren des zweiten Telefonanschlusses.

- 3 Schließen Sie das Telefon an den Telefonanschluss des Druckers an.

#### Hinweise:

- Um zu überprüfen, ob der Telefonanschluss am VoIP-Adapter aktiv ist, schließen Sie ein analoges Telefon an den Telefonanschluss an, und überprüfen Sie, ob ein Freizeichen zu hören ist.
- Wenn Sie zwei Telefonanschlüsse für Ihre Geräte benötigen, aber keine zusätzliche Gebühr entrichten möchten, verwenden Sie einen Telefon-Splitter. Schließen Sie den Telefonsplitter an **Telefonleitung 1** oder **Telefonanschluss** und den Drucker und das Telefon an den Splitter an.
- Um den Splitter zu überprüfen, schließen Sie ein analoges Telefon an den Splitter an, und überprüfen Sie, ob ein Freizeichen zu hören ist.

## Einrichten der Faxfunktion über eine Kabelmodemverbindung

-  **VORSICHT – STROMSCHLAGGEFAHR:** Um das Risiko eines elektrischen Schlags zu vermeiden, sollten Sie dieses Produkt während eines Gewitters nicht einrichten, nicht an andere elektronische Geräte anschließen und keine Kabelverbindungen z. B. mit dem Netzkabel, dem Faxgerät oder dem Telefon herstellen.
-  **VORSICHT – STROMSCHLAGGEFAHR:** Um das Risiko eines elektrischen Schlags zu vermeiden, verwenden Sie die Faxfunktion nicht während eines Gewitters.
-  **VORSICHT – MÖGLICHE VERLETZUNGSGEFAHR** Verwenden Sie zur Verringerung von Brandgefahr ausschließlich ein 26-AWG-Telekommunikationskabel (RJ-11) oder höher, wenn Sie dieses Produkt mit dem öffentlichen Telefonnetz verbinden. Benutzer in Australien müssen ein Kabel verwenden, das von der australischen Behörde für Kommunikation und Medien (Australian Communications and Media Authority) zugelassen ist.

### Einrichtung 1: Der Drucker ist direkt an ein Kabelmodem angeschlossen

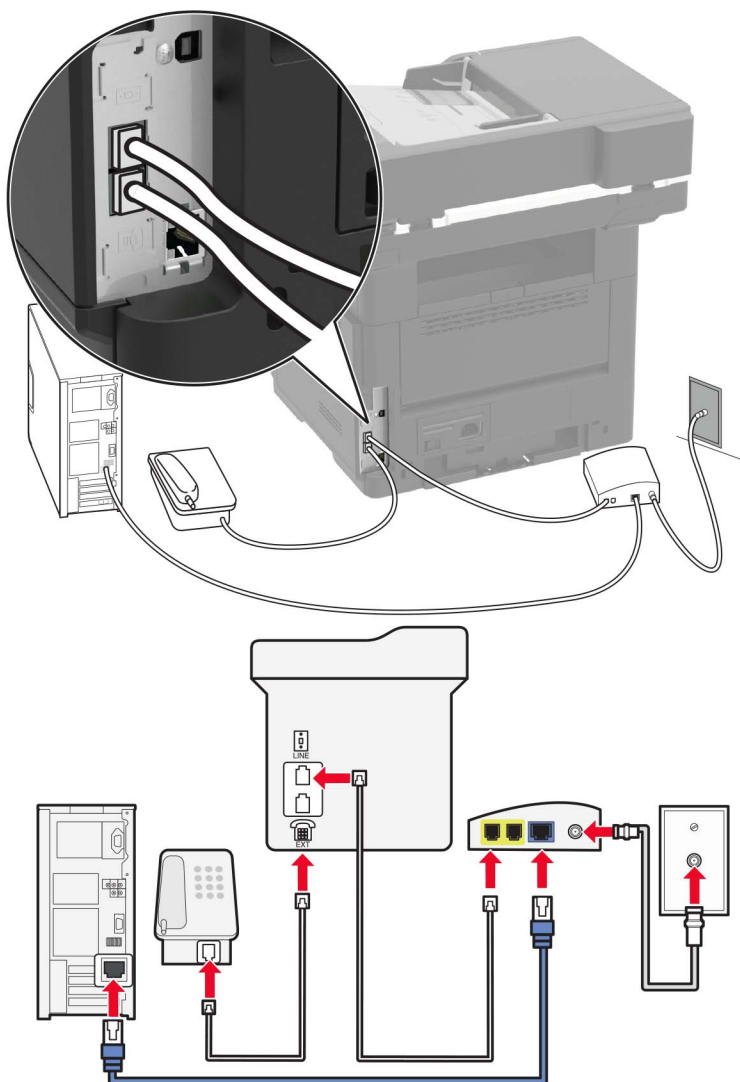

- 1 Verbinden Sie ein Ende des Telefonkabels mit dem Line-Anschluss des Druckers.
- 2 Schließen Sie das andere Ende des Kabels an den Anschluss an, der am Kabelmodem mit **Telefonleitung 1** oder **Telefonanschluss** beschriftet ist.
- 3 Schließen Sie das analoge Telefon an den Telefonanschluss des Druckers an.

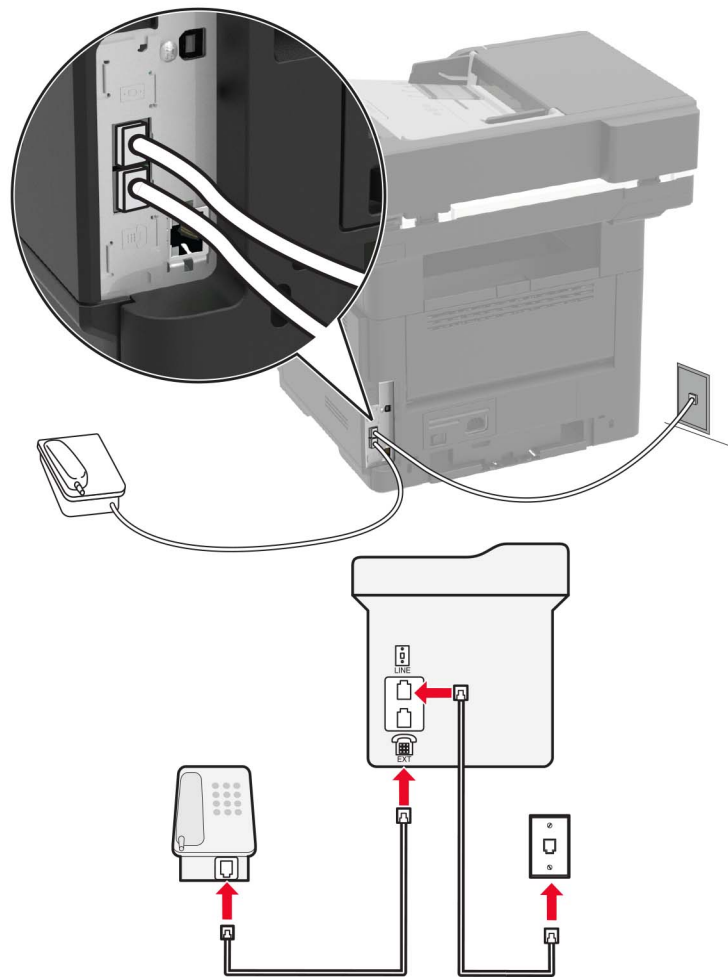

**Hinweis:** Um sicherzustellen, dass der Telefonanschluss am Kabelmodem aktiv ist, schließen Sie ein analoges Telefon an, und überprüfen Sie, ob ein Wählton zu hören ist.

## Einrichtung 2: Der Drucker ist an eine Telefonbuchse angeschlossen, und das Kabelmodem ist an anderer Stelle im Telefonsystem installiert



- 1 Verbinden Sie ein Ende des Telefonkabels mit dem Line-Anschluss des Druckers.
- 2 Schließen Sie das andere Ende des Kabels an einer aktiven analogen Telefonanschlusssdose an.
- 3 Schließen Sie das analoge Telefon an den Telefonanschluss des Druckers an.

## Einrichten der Faxfunktion in Ländern oder Regionen mit anderen Telefonbuchsen und Steckern

-  **VORSICHT – STROMSCHLAGGEFAHR:** Um das Risiko eines elektrischen Schlags zu vermeiden, sollten Sie dieses Produkt während eines Gewitters nicht einrichten, nicht an andere elektronische Geräte anschließen und keine Kabelverbindungen z. B. mit dem Netzkabel, dem Faxgerät oder dem Telefon herstellen.
-  **VORSICHT – STROMSCHLAGGEFAHR:** Um das Risiko eines elektrischen Schlags zu vermeiden, verwenden Sie die Faxfunktion nicht während eines Gewitters.
-  **VORSICHT – MÖGLICHE VERLETZUNGSGEFAHR** Verwenden Sie zur Verringerung von Brandgefahr ausschließlich ein 26-AWG-Telekommunikationskabel (RJ-11) oder höher, wenn Sie dieses Produkt mit dem öffentlichen Telefonnetz verbinden. Benutzer in Australien müssen ein Kabel verwenden, das von der australischen Behörde für Kommunikation und Medien (Australian Communications and Media Authority) zugelassen ist.

Standardmäßig wird in den meisten Ländern oder Regionen die Telefonbuchse RJ11 verwendet. Wenn die Telefonbuchsen oder die Geräte in Ihrem Telefonsystem mit dieser Verbindungsart nicht kompatibel sind, verwenden Sie einen Telefonadapter. Ein Adapter für Ihr Land oder Ihre Region ist möglicherweise nicht im Lieferumfang Druckers enthalten und muss separat erworben werden.

Möglicherweise ist ein Adapterstecker an den Telefonanschluss des Druckers angeschlossen. Entfernen Sie den Adapterstecker nicht vom Telefonanschluss des Druckers, wenn Sie ein kaskadiertes oder serielles Telefonsystem verwenden.

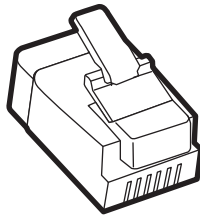

## Anschließen des Druckers an eine Telefonbuchse, die nicht dem RJ11-Standard entspricht

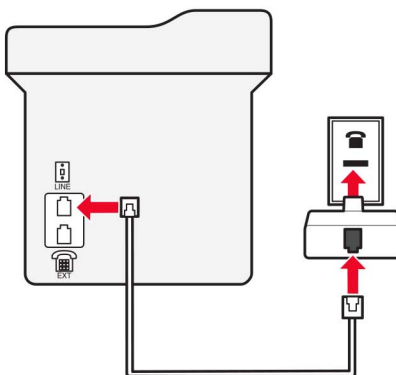
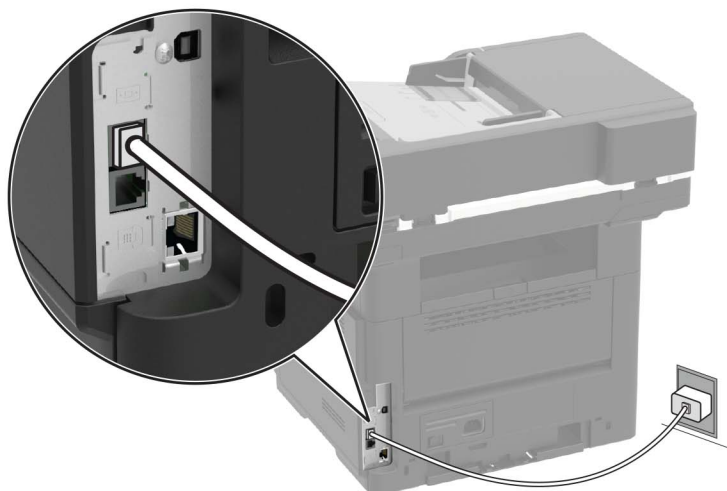

- 1** Verbinden Sie ein Ende des Telefonkabels mit dem Line-Anschluss des Druckers.
- 2** Schließen Sie das andere Ende des Kabels an den RJ11-Adapter an, und schließen Sie den Adapter an die Telefonbuchse an.
- 3** Wenn Sie ein anderes Gerät mit einem RJ11-Anschluss an dieselbe Telefonbuchse anschließen, verbinden Sie es direkt mit dem Telefonadapter.

## Anschließen des Druckers an eine Telefonbuchse in Deutschland

Deutsche Telefonbuchsen verfügen über zwei Anschlussstypen. N-Anschlüsse eignen sich für Faxgeräte, Modems und Anrufbeantworter. Der F-Anschluss ist für Telefone ausgelegt. Schließen Sie den Drucker an einen beliebigen N-Anschluss an.

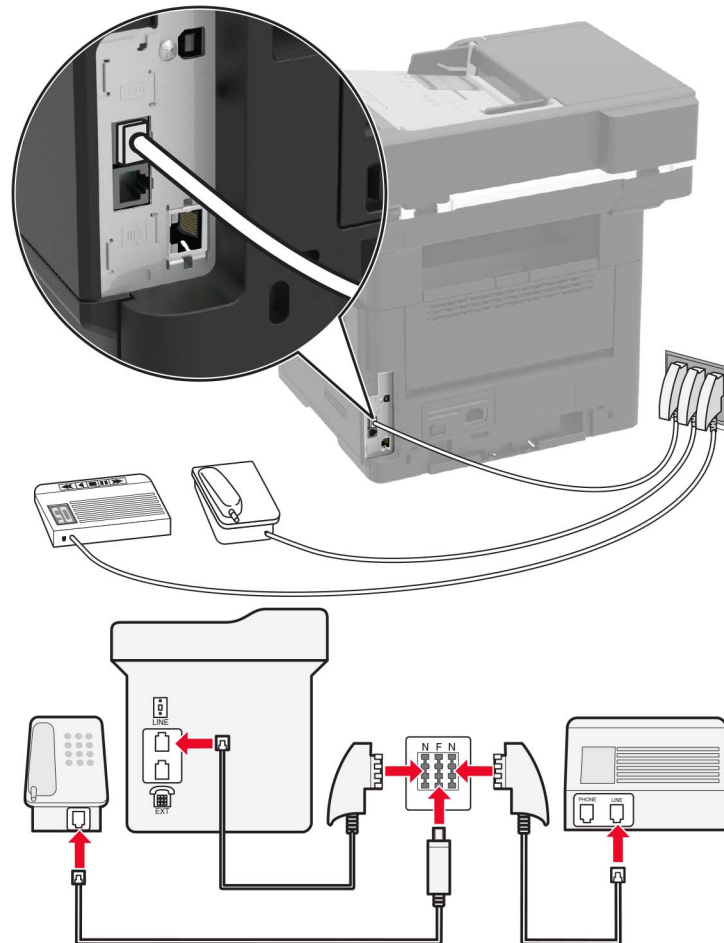

- 1 Verbinden Sie ein Ende des Telefonkabels mit dem Line-Anschluss des Druckers.
- 2 Schließen Sie das andere Ende des Kabels an den RJ11-Adapter und den Adapter an den N-Anschluss an.
- 3 Wenn Sie ein Telefon und einen Anrufbeantworter an dieselbe Telefonbuchse anschließen möchten, schließen Sie die Geräte wie dargestellt an.

## Nutzen unterschiedlicher Rufsignale

Mit unterschiedlichen Rufsignalen können Sie einer Telefonleitung mehrere Telefonnummern zuweisen. Jeder Telefonnummer wird ein anderes Rufzeichenmuster zugewiesen.

- 1 Drücken Sie im Startbildschirm die Option **Einstellungen > Fax > Analoge Faxeinrichtung > Fax-Empfangseinstellungen > Admin-Steuerung > Antwort aktiviert**.
- 2 Wählen Sie das Rufzeichenmuster aus.

- 3 Wenden Sie die Änderungen an.

## Einstellen des Datums und der Uhrzeit auf dem Fax

- 1 Berühren Sie auf dem Startbildschirm die Option **Einstellungen > Gerät > Voreinstellungen > Uhrzeit und Datum > Konfigurieren**.
- 2 Konfigurieren Sie die Einstellungen.

## Sommerzeit konfigurieren

- 1 Berühren Sie auf dem Startbildschirm die Option **Einstellungen > Gerät > Voreinstellungen > Datum und Uhrzeit > Konfigurieren**.
- 2 Wählen Sie im Menü "Zeitzone" **Benutzerdefiniert** aus.
- 3 Konfigurieren Sie die Einstellungen.

## Versenden eines Faxes

### Verwenden des Bedienfelds

- 1 Legen Sie das Originaldokument in die automatische Dokumentzuführung (ADZ) oder auf das Scannerglas.
- 2 Tippen Sie auf dem Startbildschirm auf die Option **Fax**, und geben Sie anschließend die erforderlichen Informationen ein.
- 3 Konfigurieren Sie falls erforderlich weitere Faxeeinstellungen.
- 4 Senden Sie den Faxeinsatz.

### Verwenden des Computers

#### Für Windows-Benutzer

- 1 Klicken Sie bei einem geöffnetem Dokument auf **Datei > Drucken**.
- 2 Wählen Sie den Drucker, und klicken Sie dann auf **Eigenschaften, Voreinstellungen, Optionen** oder **Einrichtung**.
- 3 Klicken Sie auf **Fax > Fax aktivieren**, und geben Sie die Nummer des Empfängers ein.
- 4 Konfigurieren Sie falls erforderlich weitere Faxeeinstellungen.
- 5 Senden Sie den Faxeinsatz.

#### Für Macintosh-Benutzer

- 1 Wählen Sie bei geöffnetem Dokument **Datei > Drucken** aus.
- 2 Wählen Sie den Drucker aus, und geben Sie die Nummer des Empfängers ein.
- 3 Konfigurieren Sie falls erforderlich weitere Faxeeinstellungen.
- 4 Senden Sie den Faxeinsatz.

## Planen eines Faxes

- 1 Legen Sie das Originaldokument in die automatische Dokumentzuführung (ADZ) oder auf das Scannerglas.
- 2 Wechseln Sie auf dem Startbildschirm zu:  
**Fax** > Faxnummer eingeben > **Sendezeit**
- 3 Konfigurieren Sie das Datum und die Uhrzeit, um das Fax zu versenden.
- 4 Konfigurieren Sie falls erforderlich weitere Faxeinstellungen.
- 5 Senden Sie den Faxeinstellungsauftrag.

## Erstellen eines Fax-Kurzbefehls

- 1 Berühren Sie auf dem Startbildschirm **Fax** > **An**.
- 2 Geben Sie die Empfängernummer ein.

**Hinweis:** Um eine Gruppe von Faxnummern zu erstellen, drücken Sie , und geben dann die andere Faxnummer ein.

- 3 Berühren Sie .
- 4 Geben Sie einen Verknüpfungsnamen ein.
- 5 Wenden Sie die Änderungen an.

## Ändern der Fax-Auflösung

- 1 Legen Sie ein Originaldokument in das ADZ-Fach oder auf das Scannerglas.
- 2 Tippen Sie auf dem Startbildschirm auf die Option **Fax**, und geben Sie anschließend die erforderlichen Informationen ein.
- 3 Passen Sie die Einstellung "Auflösung" an.
- 4 Senden Sie den Faxeinstellungsauftrag.

## Anpassen des Tonerauftrags

- 1 Legen Sie ein Originaldokument in das ADZ-Fach oder auf das Scannerglas.
- 2 Tippen Sie auf dem Startbildschirm auf die Option **Fax**, und geben Sie anschließend die erforderlichen Informationen ein.
- 3 Passen Sie die Einstellung "Tonerauftrag" an.
- 4 Senden Sie den Faxeinstellungsauftrag.

## Anzeigen eines Faxprotokolls

- 1 Öffnen Sie einen Webbrowser und geben Sie die IP-Adresse des Druckers in das Adressfeld ein.

**Hinweise:**

- Zeigen Sie die IP-Adresse des Druckers auf dem Startbildschirm des Druckers an. Die IP-Adresse wird in vier Zahlengruppen angezeigt, die durch Punkte voneinander abgetrennt sind. Beispiel: 123.123.123.123.
- Wenn Sie einen Proxyserver verwenden, deaktivieren Sie ihn vorübergehend, um die Webseite ordnungsgemäß zu laden.

**2** Klicken Sie auf **Einstellungen > Berichte > Fax**.

**3** Klicken Sie auf **Faxauftragsprotokoll** oder **Faxanrufprotokoll**.

## Blockieren unerwünschter Faxe

**1** Drücken Sie im Startbildschirm die Option **Einstellungen > Fax > Analoge Faxeinrichtung > Fax-Empfangseinstellungen > Admin-Steuerung > Fax ohne Namen blockieren**.

**2** Wenden Sie die Änderungen an.

## Faxe anhalten

**1** Drücken Sie im Startbildschirm die Option **Einstellungen > Fax > Analoge Fax-Konfiguration > Fax-Empfangseinstellungen > Faxe zurückhalten**.

**2** Wählen Sie einen Modus aus.

## Faxweiterleitung

**1** Drücken Sie im Startbildschirm die Option **Einstellungen > Fax > Analoge Fax-Konfiguration > Fax-Empfangseinstellungen > Admin-Steuerung**.

**2** Konfigurieren Sie die Verknüpfungen für "Faxweiterleitung", "Weiterleiten an" und "Weiterleiten an Kurzwahl-Einstellungen".

**3** Wenden Sie die Änderungen an.

# Scannen

## Scannen an FTP-Server

- 1 Legen Sie das Originaldokument in die automatische Dokumentzuführung (ADZ) oder auf das Scannerglas.
- 2 Tippen Sie auf dem Startbildschirm auf die Option **FTP**, und geben Sie anschließend die erforderlichen Informationen ein.
- 3 Konfigurieren Sie, falls erforderlich, weitere FTP-Einstellungen.
- 4 Senden Sie den FTP-Auftrag.

## FTP-Kurzwahl erstellen

- 1 Drücken Sie auf dem Startbildschirm **FTP**.
- 2 Geben Sie die FTP-Serveradresse ein und drücken Sie dann .
- 3 Geben Sie einen Verknüpfungsnamen ein.
- 4 Wenden Sie die Änderungen an.

## Scannen an ein Flash-Laufwerk

- 1 Legen Sie ein Originaldokument in das ADZ-Fach oder auf das Scannerglas.
- 2 Setzen Sie das Flash-Laufwerk ein.

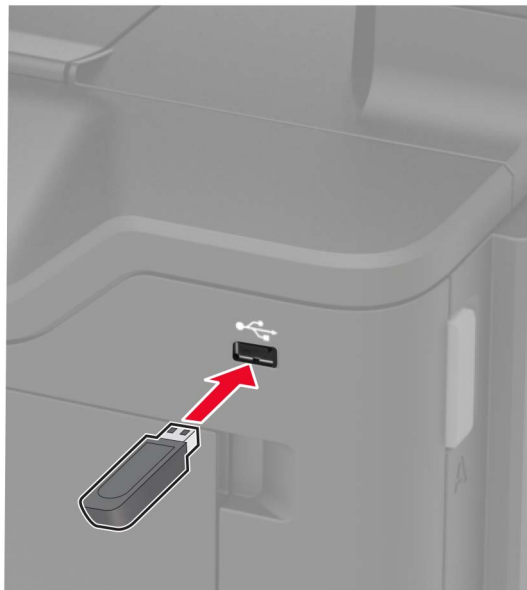

**3** Berühren Sie **Scan an USB** und passen Sie die Einstellungen gegebenenfalls an.

**Hinweis:** Drücken Sie auf **USB-Laufwerk** auf dem Startbildschirm, wenn der Bildschirm für das USB-Laufwerk nicht angezeigt wird.

**4** Scannen Sie das Dokument.

**Warnung—Mögliche Schäden:** Drucker oder Flash-Laufwerk sollten im angezeigten Bereich während eines Druck-, Lese- oder Schreibvorgangs mittels Speichermedium nicht berührt werden, um einen Datenverlust oder eine Störung zu vermeiden.



## Senden gescannter Dokumente an einen Computer

- 1** Legen Sie ein Originaldokument in das ADZ-Fach oder auf das Scannerglas.
- 2** Drücken Sie auf dem Startbildschirm die Option **Scanprofile > Auf Computer scannen**.
- 3** Wählen Sie das Scanprofil aus, für das Sie das Dokument speichern möchten.

# Druckermenüs

**Hinweis:** Einige der Konfigurationsmenüs werden je nach Produkt-Firmwareversion angezeigt.

## Menüzuordnung

Gerät	<ul style="list-style-type: none"> <li>• <a href="#">Voreinstellungen</a></li> <li>• <a href="#">Druckerfernes Bedienfeld</a></li> <li>• <a href="#">Benachrichtigungen</a></li> <li>• <a href="#">Energiemanagement</a></li> </ul>	<ul style="list-style-type: none"> <li>• <a href="#">Zugriff</a></li> <li>• <a href="#">Standardeinstellungen wiederherstellen</a></li> <li>• <a href="#">Wartung</a></li> <li>• <a href="#">Sichtbare Startbildschirmsymbole</a></li> <li>• <a href="#">Druckerinformationen</a></li> </ul>
Drucken	<ul style="list-style-type: none"> <li>• <a href="#">Layout</a></li> <li>• <a href="#">Einrichtung</a></li> <li>• <a href="#">Qualität</a></li> <li>• <a href="#">Auftragsabrechnung</a></li> <li>• <a href="#">XPS</a></li> </ul>	<ul style="list-style-type: none"> <li>• <a href="#">PDF</a></li> <li>• <a href="#">PostScript</a></li> <li>• <a href="#">PCL</a></li> <li>• <a href="#">HTML</a></li> <li>• <a href="#">Bild</a></li> </ul>
Papier	<ul style="list-style-type: none"> <li>• <a href="#">Fachkonfiguration</a></li> </ul>	<ul style="list-style-type: none"> <li>• <a href="#">Medien-Konfiguration</a></li> </ul>
Kopieren	<a href="#">Kopierstandard</a>	
Faxen	<ul style="list-style-type: none"> <li>• <a href="#">Faxmodus</a></li> <li>• <a href="#">Analoge Fax-Konfiguration</a></li> </ul>	<ul style="list-style-type: none"> <li>• <a href="#">Fax-Server-Einstellungen</a></li> </ul>
E-Mail	<ul style="list-style-type: none"> <li>• <a href="#">E-Mail-Einrichtung</a></li> <li>• <a href="#">E-Mail-Standardwerte</a></li> </ul>	<ul style="list-style-type: none"> <li>• <a href="#">Web-Link einrichten</a></li> </ul>
FTP	<a href="#">FTP-Standardwerte</a>	
Netzwerk/Anschlüsse	<ul style="list-style-type: none"> <li>• <a href="#">Netzwerkübersicht</a></li> <li>• <a href="#">WLAN</a></li> <li>• <a href="#">Ethernet</a></li> <li>• <a href="#">TCP/IP</a></li> <li>• <a href="#">SNMP</a></li> <li>• <a href="#">IPSec</a></li> </ul>	<ul style="list-style-type: none"> <li>• <a href="#">802.1x</a></li> <li>• <a href="#">LPD-Konfiguration</a></li> <li>• <a href="#">HTTP/FTP-Einstellungen</a></li> <li>• <a href="#">ThinPrint</a></li> <li>• <a href="#">USB</a></li> <li>• <a href="#">Google Cloud Print</a></li> </ul>
Sicherheit	<ul style="list-style-type: none"> <li>• <a href="#">Anmeldemethoden</a></li> <li>• <a href="#">USB-Geräte planen</a></li> <li>• <a href="#">Sicherheitsüberwachungsprotokoll</a></li> <li>• <a href="#">Anmeldeeingrenzung</a></li> <li>• <a href="#">Druckeinrichtung für vertrauliche Aufträge</a></li> </ul>	<ul style="list-style-type: none"> <li>• <a href="#">Festplatte verschlüsseln</a></li> <li>• <a href="#">Temporäre Dateien löschen</a></li> <li>• <a href="#">Solutions LDAP-Einstellungen</a></li> <li>• <a href="#">Management mobiler Dienste</a></li> <li>• <a href="#">Verschiedenes</a></li> </ul>
Berichte	<ul style="list-style-type: none"> <li>• <a href="#">Menüeinstellungsseite</a></li> <li>• <a href="#">Gerät</a></li> <li>• <a href="#">Drucken</a></li> </ul>	<ul style="list-style-type: none"> <li>• <a href="#">Kürzwahlnummern</a></li> <li>• <a href="#">Faxen</a></li> <li>• <a href="#">Netzwerk</a></li> </ul>

<a href="#">Hilfe</a>	<ul style="list-style-type: none"> <li>• Alle Anleitungen drucken</li> <li>• Verbindungsanleitung</li> <li>• Kopieranleitung</li> <li>• E-Mail-Anleitung</li> <li>• Fax-Anleitung</li> <li>• FTP-Anleitung</li> </ul>	<ul style="list-style-type: none"> <li>• Informationsanleitung</li> <li>• Druckmedienanleitung</li> <li>• Anleitung zur Einstellung der Schwarzweißqualität</li> <li>• Umsetzungsanleitung</li> <li>• Anleitung bei Fragen zur Druckqualität</li> <li>• Verbrauchsmaterialanleitung</li> </ul>
<a href="#">Fehlerbehebung</a>	<ul style="list-style-type: none"> <li>• Seiten zum Qualitätstest drucken</li> </ul>	<ul style="list-style-type: none"> <li>• Reinigen des Scanners</li> </ul>

## Gerät

### Voreinstellungen

Menüeintrag	Beschreibung
<b>Anzeigesprache</b> [Sprachenliste]	Legt fest, in welcher Sprache der Text auf dem Display angezeigt wird.
<b>Land/Region</b> [Liste der Länder oder Regionen]	Identifizieren Sie das Land, indem der Drucker für den Betrieb konfiguriert wurde.
<b>Startsetup ausführen</b> Ein Aus*	Ausführen des Konfigurationsassistenten.
<b>Tastatur</b> Tastaturtyp [Sprachenliste]	Wählen Sie eine Sprache als Tastaturtyp. <b>Hinweis:</b> Es können möglicherweise nicht alle Tastaturtyp-Werte angezeigt werden oder eine bestimmte Hardware ist erforderlich, damit sie angezeigt werden.
<b>Angezeigte Informationen</b> Angezeigter Text 1 [IP-Adresse*] Angezeigter Text 2 [Datum/Uhrzeit*] Benutzerdefinierter Text 1 Benutzerdefinierter Text 2	Wählen Sie die auf dem Startbildschirm anzuzeigenden Informationen aus.
<b>Datum und Uhrzeit</b> Konfigurieren Akt. Datum/Uhrzeit Datum und Uhrzeit manuell einstellen Datumsformat [MM-TT-JJJJ*] Uhrzeitformat [12 Stunden AM/PM*] Zeitzone [GMT*]	Konfigurieren Sie Druckerdatum und -uhrzeit.
<b>Hinweis:</b> Ein Sternchen (*) neben einem Wert zeigt die Werksvorgabe an.	

Menüeintrag	Beschreibung
<b>Datum und Uhrzeit</b> Network Time Protocol (NTP) NTP aktivieren [Ein*] NTP-Server Authentifizierung aktiv.	Konfigurieren Sie die Einstellungen für Network Time Protocol (NTP). <b>Hinweise:</b> <ul style="list-style-type: none"> <li>„Authentifizierung aktivieren“ wird nur bei einigen Druckermodellen angezeigt.</li> <li>Wenn "Authentifizierung aktivieren" auf MD5-Schlüssel eingestellt ist, werden Schlüssel-ID und Kennwort angezeigt.</li> </ul>
<b>Papierformate</b> U.S.* Metrisch	Gibt die Maßeinheit für Papierformate an. <b>Hinweis:</b> Das Land oder die Region, die während der Ersteinrichtung ausgewählt wurden, bestimmen die Anfangeinstellung für das Papierformat.
<b>Anzeigeheelligkeit</b> 20-100 % (100*)	Passen Sie die Anzeigeheelligkeit an.
<b>Zugriff auf das Flash-Laufwerk</b> Aktiviert* Deaktiviert	Ermöglichen Sie den Zugriff auf das Flash-Laufwerk.
<b>Hintergrundentfernung zulassen</b> Ein* Aus	Legt fest, ob die Hintergrundentfernung zulässig ist.
<b>Erlauben Sie benutzerdefinierte Scans</b> Ein* Aus	Scannt mehrere Aufträge in eine Datei. <b>Hinweis:</b> Diese Menüoption wird nur angezeigt, wenn eine ordnungsgemäß funktionierende Festplatte installiert ist.
<b>Einseitiges Flachbettscannen</b> Ein Aus*	Stellt ein, dass jeweils nur eine Seite vom Scannerglas kopiert wird.
<b>Audiofeedback</b> Tastenrückmeldung Ein* Aus	Aktivieren Sie Audiofeedback für Tastendruck, Bedienfeldinteraktionen, Aufforderungen zum Papiereinlegen und für Fehlerbenachrichtigungen. <b>Hinweis:</b> Dieses Menüelement wird nur auf einigen Druckermodellen angezeigt.
<b>Audiofeedback</b> Lautstärke 1-10 (5*)	Passen Sie die Lautstärke für die Lautsprecher des Druckers an. <b>Hinweis:</b> Änderungen an der Lautstärke werden angewendet, sobald die aktuelle Benutzersitzung beendet ist.
<b>Anzeige-Zeitsperre</b> 10-300 (60*)	Stellen Sie die inaktive Zeit des Druckers in Sekunden ein, die vergehen muss, bevor das Display den Startbildschirm anzeigt oder der Drucker sich automatisch von einem Benutzerkonto abmeldet.
<b>Hinweis:</b> Ein Sternchen (*) neben einem Wert zeigt die Werksvorgabe an.	

## Druckerferne Bedienkonsole

Menüeintrag	Beschreibung
<b>Externe VNC-Verbindung</b> Nicht zulassen* Zulassen	Schließen Sie einen externen Virtual Network Computing (VNC) Client an das druckerferne Bedienfeld an.
<b>Hinweis:</b> Ein Sternchen (*) neben einem Wert zeigt die Werksvorgabe an.	

Menüeintrag	Beschreibung
<b>Authentifizierungstyp</b> Keine* Standardauthentifizierung	Stellen Sie den Authentifizierungstyp beim Zugriff auf den VNC-Client-Server ein.
<b>VNC-Kennwort</b>	Geben Sie das Kennwort für die Verbindung mit dem VNC-Clientserver ein. <b>Hinweis:</b> Diese Menüoption wird nur angezeigt, wenn Authentifizierungstyp auf "Standardauthentifizierung" eingestellt ist.
<b>Hinweis:</b> Ein Sternchen (*) neben einem Wert zeigt die Werksvorgabe an.	

## Benachrichtigungen

Menüeintrag	Beschreibung
<b>Beleuchtung bei Fehler</b> Aus Ein*	Legen Sie fest, dass die Kontrollleuchte aufleuchtet, wenn ein Fehler am Drucker auftritt.
<b>Signalton ADZ geladen</b> Aus Ein*	Aktivieren Sie einen Ton für den Einzug von Papier in die ADZ.
<b>Alarmsteuerung</b> Aus Einzel* Kontinuierlich	Legen Sie fest, wie oft das Warnsignal ertönt, wenn der Drucker einen Benutzereingriff erfordert.
<b>Verbrauchsmaterial</b> Verbrauchsmaterialschätzungen anzeigen Schätzungen anzeigen* Schätzungen nicht anzeigen	Zeigt den geschätzten Status des Verbrauchsmaterials an.
<b>Verbrauchsmaterial</b> Kassetten-Alarm Aus* Einmal Kontinuierlich	Legen Sie fest, wie oft das Warnsignal ertönt, wenn der Tonerstand in der Tonerkassette niedrig ist.
<b>E-Mail-Warnungen einrichten</b> E-Mail-Einrichtung Primäres SMTP-Gateway	Geben Sie den primären SMTP-Gateway oder den Hostnamen des primären SMTP-Servers für den E-Mail-Versand ein.
<b>E-Mail-Warnungen einrichten</b> E-Mail-Einrichtung Primärer SMTP-Gateway-Anschluss 1-65535 (25*)	Geben Sie die Anschlussnummer des primären SMTP-Servers ein.
<b>E-Mail-Warnungen einrichten</b> E-Mail-Einrichtung Sekundäres SMTP-Gateway	Geben Sie die Server-IP-Adresse oder den Hostnamen Ihres sekundären oder Backup-SMTP-Servers ein.
<b>Hinweis:</b> Ein Sternchen (*) neben einem Wert zeigt die Werksvorgabe an.	

Menüeintrag	Beschreibung
<b>E-Mail-Warnungen einrichten</b> E-Mail-Einrichtung Sekundärer SMTP-Gateway-Anschluss 1-65535 (25*)	Geben Sie die Anschlussnummer Ihres sekundären oder Backup-SMTP-Servers ein.
<b>E-Mail-Warnungen einrichten</b> E-Mail-Einrichtung SMTP-Zeitsperre 5–30 Sekunden (30*)	Legen Sie die Uhrzeit fest, ehe das Zeitlimit des Druckers abgelaufen ist, wenn der SMTP-Server nicht antwortet.
<b>E-Mail-Warnungen einrichten</b> E-Mail-Einrichtung Rückantwort an	Geben Sie in der E-Mail eine Antwortadresse an.
<b>E-Mail-Warnungen einrichten</b> E-Mail-Einrichtung Immer SMTP-Standardantwortadresse verwenden Aus* Ein	Die SMTP-Standardantwortadresse verwenden
<b>E-Mail-Warnungen einrichten</b> E-Mail-Einrichtung SSL/TLS verwenden Deaktiviert* Verhandeln Erforderlich	Senden Sie eine E-Mail über einen verschlüsselten Link.
<b>E-Mail-Warnungen einrichten</b> E-Mail-Einrichtung Vertrauenswürdiges Zertifikat erforderlich Aus Ein*	Fordern Sie ein vertrauenswürdiges Zertifikat beim Zugriff auf den SMTP-Server an.
<b>E-Mail-Warnungen einrichten</b> E-Mail-Einrichtung SMTP-Serverauthentifizierung Keine Authentifizierung erforderlich* Anmeldung/Normal NTLM CRAM-MD5 Digest-MD5 Kerberos 5	Stellen Sie den Authentifizierungstyp für den SMTP-Server ein.
<b>E-Mail-Warnungen einrichten</b> E-Mail-Einrichtung Vom Gerät initiierte E-Mail Keine* SMTP-Anmeldung des Geräts verwenden	Stellen Sie ein, ob für vom Gerät initiierte E-Mails Authentifizierungsinformationen erforderlich sind.
<b>Hinweis:</b> Ein Sternchen (*) neben einem Wert zeigt die Werksvorgabe an.	

Menüeintrag	Beschreibung
<b>E-Mail-Warnungen einrichten</b> E-Mail-Einrichtung Vom Benutzer initiierte E-Mail Keine SMTP-Anmeldung des Geräts verwenden Benutzer-Anmeldung verwenden E-Mail-Adresse und Passwort verwenden* Benutzer auffordern	Stellen Sie ein, ob Authentifizierungsinformationen für Benutzer initiierte E-Mail erforderlich sind.
<b>E-Mail-Warnungen einrichten</b> E-Mail-Einrichtung Anmeldeinf. des Active Directory verw. Aus Ein*	Aktivieren Sie die Benutzeranmeldeinformationen und Gruppenbezeichnungen für die Verbindung mit dem SMTP-Server.
<b>E-Mail-Warnungen einrichten</b> E-Mail-Einrichtung Geräte-Benutzer-ID	Geben Sie die Benutzer-ID für die Verbindung mit dem SMTP-Server ein.
<b>E-Mail-Warnungen einrichten</b> E-Mail-Einrichtung Gerätepasswort	Geben Sie das Passwort für die Verbindung mit dem SMTP-Server ein.
<b>E-Mail-Warnungen einrichten</b> E-Mail-Einrichtung Kerberos 5 REALM	Geben Sie den Bereich für das Kerberos 5-Authentifizierungsprotokoll an.
<b>E-Mail-Warnungen einrichten</b> E-Mail-Einrichtung NTLM-Domäne	Geben Sie den Domännennamen für das NTLM-Sicherheitsprotokolls an.
<b>E-Mail-Warnungen einrichten</b> E-Mail-Einrichtung Fehler "SMTP Server nicht eingerichtet" deaktivieren Aus* Ein	Deaktivieren Sie die Anzeige einer Fehlermeldung zur SMTP-Konfiguration auf dem Display.
<b>Fehlerverhinderung</b> Stauassistent Aus Ein*	Legen Sie fest, dass der Drucker automatisch leere Seiten oder teilweise bedruckte Seiten ausgibt, sobald eine gestaute Seite entfernt wurde.
<b>Fehlerverhinderung</b> Automatisch fortfahren Aus 5-255 (5*)	Lassen Sie den Drucker Druckaufträge automatisch weiter verarbeiten oder drucken, nachdem bestimmte Aufmerksamkeitsbedingungen automatisch behoben wurden.
<b>Hinweis:</b> Ein Sternchen (*) neben einem Wert zeigt die Werksvorgabe an.	

Menüeintrag	Beschreibung
<b>Fehlerverhinderung</b> Automatischer Neustart Automatischer Neustart Neu starten, wenn inaktiv Immer neu starten* Nie neu starten	Legen Sie fest, dass der Drucker neu startet, wenn ein Fehler auftritt.
<b>Fehlerverhinderung</b> Automatischer Neustart Maximale automatische Neustarts 1-20 (2*)	Legen Sie die Anzahl automatischer Neustarts fest, die der Drucker durchführen kann.
<b>Fehlerverhinderung</b> Automatischer Neustart Fenster für automatische Neustarts 1-525600 (720*)	Legen Sie die Anzahl der Sekunden fest, die vergehen müssen, bevor der Drucker einen automatischen Neustart durchführt.
<b>Fehlerverhinderung</b> Automatischer Neustart Zähler für automatische Neustarts	Zeigen Sie den schreibgeschützten Status des Neustartzählers an.
<b>Fehlerverhinderung</b> Automatischer Neustart Zähler "Automomatischer Neustart" zurücksetzen Abbrechen Fortfahren	Zähler "Automomatischer Neustart" zurücksetzen
<b>Fehlerverhinderung</b> Fehler "Papier ist zu kurz" anz. Ein Auto-Löschen*	Legen Sie fest, dass der Drucker eine Meldung anzeigt, wenn der Fehler "Papier ist zu kurz" auftritt.  <b>Hinweis:</b> "Papier ist zu kurz" bezieht sich auf das Format des eingelegten Papiers.
<b>Fehlerverhinderung</b> Seitenschutz Aus* Ein	Stellen Sie ein, dass der Drucker die gesamte Seite in den Speicher schiebt, bevor er diese druckt.
<b>Gestaute Seiten wiederherstellen</b> Nach Stau weiter Aus Ein Automatisch*	Stellen Sie ein, dass der Drucker gestaute Seiten neu ausdruckt.
<b>Gestaute Seiten wiederherstellen</b> Nach Stau weiter - Scanner Auftragsebene Seitenebene*	Geben Sie an, wie ein Scanauftrag nach dem Beheben eines Papierstaus neu gestartet wird.
<b>Hinweis:</b> Ein Sternchen (*) neben einem Wert zeigt die Werksvorgabe an.	

## Energiemanagement

Menüeintrag	Beschreibung
<b>Energiesparmodus-Profil</b> Mit ausgeschalteter Anzeige drucken Anzeige beim Drucken einschalten Drucken mit ausgeschalteter Anzeige zulassen*	Erlauben Sie Drucken mit ausgeschalteter Anzeige.
<b>Zeitsperren</b> Energiesparmodus 1-120 Min. (15*)	Legt den Leerlaufzeitraum fest, bevor der Drucker in den Energiesparmodus wechselt.
<b>Zeitsperren</b> Zeitsperre für Ruhezustand Deaktiviert 1 Stunde 2 Stunden 3 Stunden 6 Stunden 1 Tag 2 Tage 3 Tage* 1 Woche 2 Wochen 1 Monat	Legt den Zeitraum fest, bevor der Drucker in den Ruhezustand wechselt.
<b>Zeitsperren</b> Zeitsperre für Ruhezustand auf Anschluss Ruhezustand Nicht in Ruhezustand wechseln*	Legt fest, dass der Drucker selbst dann in den Ruhezustand wechselt, wenn eine aktive Ethernet-Verbindung besteht.
<b>Eco-Modus</b> Aus* Energie Energie/Papier Papier	Minimiert den Verbrauch von Energie, Papier oder Spezialdruckmedien. <b>Hinweis:</b> Wenn der Sparmodus auf "Energie" oder "Papier" eingestellt wird, hat das unter Umständen Auswirkungen auf die Leistung, nicht aber auf die Druckqualität.
<b>Energiesparmodi planen</b> Zeitpläne	Planen Sie die Aktivierung des Energiespar- oder Ruhezustand für den Drucker. <b>Hinweis:</b> Dieses Menüelement wird nur auf einigen Druckermodellen angezeigt.
<b>Hinweis:</b> Ein Sternchen (*) neben einem Wert zeigt die Werksvorgabe an.	

## Zugriff

Menüeintrag	Beschreibung
<b>Tastenanschlagsintervall duplizieren</b> 0-5 (0*)	Legen Sie das Zeitintervall in Sekunden fest, in der das Gerät doppelte Tasteneingaben auf einer verbundenen Tastatur ignoriert.
<b>Hinweis:</b> Ein Sternchen (*) neben einem Wert zeigt die Werksvorgabe an.	

Menüeintrag	Beschreibung
<b>Verzögerung bei Tastenwiederholung</b> 0,25-5 (1*)	Legen Sie die ursprüngliche Verzögerungszeit in Sekunden fest, bevor eine Wiederholungstaste beginnt zu wiederholen. <b>Hinweis:</b> Diese Menüoption wird nur angezeigt, wenn eine Tastatur an den Drucker angeschlossen ist.
<b>Tastenwiederholgeschwindigkeit</b> 0,5-30 (30*)	Passen Sie die Anzahl von Berührungen pro Sekunde für eine Wiederholungstaste an. <b>Hinweis:</b> Diese Menüoption wird nur angezeigt, wenn eine Tastatur an den Drucker angeschlossen ist.
<b>Hinweis:</b> Ein Sternchen (*) neben einem Wert zeigt die Werksvorgabe an.	

## Werksvorgaben wiederherstellen

Menüeintrag	Beschreibung
<b>Einstellungen wiederherstellen</b> Alle Einstellungen wiederherstellen Druckereinst. zurücksetzen Netzwerkeinst. zurücksetzen Fax-Einst. zurücksetzen App-Einst. zurücksetzen	Stellen Sie die Werksvorgaben des Druckers wieder her. <b>Hinweis:</b> Der Standardwert hängt davon ab, was Sie während der Ersteinrichtung ausgewählt haben.

## Wartung

### Konfigurationsmenü

Menüeintrag	Beschreibung
<b>USB-Konfiguration</b> USB PnP 1* 2	Ändern Sie den USB-Treiber-Modus des Druckers, um dessen Kompatibilität mit einem PC zu verbessern.
<b>USB-Konfiguration</b> USB-Scan an Lokal Ein* Aus	Legen Sie fest, ob der USB-Gerätetreiber als ein einfaches USB-Gerät (einfache Schnittstelle) oder als USB-Kombinationsgerät (mehrere Schnittstellen) spezifiziert wird.
<b>USB-Konfiguration</b> USB-Geschwindigkeit Voll Automatisch*	Stellen Sie ein, dass der USB-Anschluss mit Full-Speed arbeitet und deaktivieren Sie dessen Hi-Speed-Funktion.
<b>Fachkonfiguration</b> Fachverbindung Automatisch* Aus	Richten Sie den Drucker so ein, dass er Fächer mit denselben Einstellungen für Papiersorte und Papierformat verbindet.
<b>Hinweis:</b> Ein Sternchen (*) neben einem Wert zeigt die Werksvorgabe an.	

Menüeintrag	Beschreibung
<b>Fachkonfiguration</b> Meldung "Facheinschub" anzeigen Aus Nur für unbekannte Papiergrößen* Immer	Lassen Sie die Meldung <b>Facheinschub</b> anzeigen.
<b>Fachkonfiguration</b> A5 einlegen Kurze Kante Lange Kante*	Geben Sie die Seitenausrichtung für den Papiereinzug im A5-Format an.
<b>Fachkonfiguration</b> Papieraufforderungen Automatisch* Universalzuführung Papier manuell Briefumschlagaufforderungen Automatisch* Universalzuführung Briefumschlag manuell	Stellen Sie die Papierzuführung ein, die der Benutzer füllt, wenn er zum Einlegen von Papier bzw. Briefumschlägen aufgefordert wird.  <b>Hinweis:</b> Damit "Universalzuführung" eingeblendet wird, stellen Sie im Menü "Papier" die Option "Universalzuführung konfigurieren" auf "Kassette" ein.
<b>Fachkonfiguration</b> Aktion für Aufforderungen Benutzer auffordern* Fortfahren Aktuell verwenden	Richten Sie den Drucker so ein, dass er Eingabeaufforderungen in Bezug auf Papier- bzw. Umschlagwechsel ausgibt.
<b>Berichte</b> Menüeinstellungsseite Ereignisprotokoll Ereignisprotokollzusammenfassung	Drucken Sie Berichte die Menüeinstellungen des Druckers, Status- und Ereignisprotokolle.
<b>Verbrauchsmaterial und Zähler</b> Verlauf des Verbrauchsmaterials löschen Patronenz. Schwarz zurücks. Zähler Belichtungseinheit Schwarz zurücksetzen Wartungszähler zurücksetzen	Setzen Sie den Verbrauchsmaterial-Druckseitenzähler zurück oder lassen Sie die Gesamtzahl der gedruckten Seiten anzeigen.
<b>Druckeremulation</b> PPDS-Emulation Aus* Ein	Richten Sie den Drucker zur Erkennung und Verwendung des PPDS-Datenstroms ein.
<b>Fachkonfiguration</b> Fax unterstützt Ruhemodus Ruhemodus deaktivieren Ruhemodus zulassen Automatisch*	Stellen Sie den Faxchip so ein, dass er in den Energiesparmodus wechselt, sobald der Drucker dies vorgibt.
<b>Hinweis:</b> Ein Sternchen (*) neben einem Wert zeigt die Werksvorgabe an.	

Menüeintrag	Beschreibung
<b>Druckkonfiguration</b> Textschärfe 0 bis 150 (24*)	Legen Sie einen Höchstwert für die Punktgröße des Textes fest, unter welchem beim Drucken von Schriftartdaten Hochfrequenzbildschirme verwendet werden. Wenn Sie beispielsweise den Wert 24 festlegen, werden alle Schriftarten mit Punktgröße 24 oder weniger die Hochfrequenzbildschirme verwenden.
<b>Druckkonfiguration</b> Deckungsgrad Deaktiviert 1-5 (3*) Kopierdichte Deaktiviert 1-5 (3*)	Passen Sie die Tonerdichte beim Drucken oder Kopieren von Dokumenten an.
<b>Gerätebetrieb</b> Stiller Modus Aus* Ein	Stellen Sie den Drucker so ein, dass er im "Stillen Modus" arbeitet.
<b>Gerätebetrieb</b> Konsolenmenüs Ein* Aus	Erlauben Sie den Zugriff auf die Menüs des Bedienfelds.
<b>Gerätebetrieb</b> Benutzerdefinierter Verbrauchsmaterialstatus Aus Ein*	<i>Druckservice</i> erlauben, Werte über den Embedded Web Server zu lesen und zu bearbeiten.
<b>Gerätebetrieb</b> Sicherer Modus Aus* Ein	Richten Sie den Drucker für den Betrieb in einem speziellen Modus ein, in dem er trotz bekannter Probleme weiterhin versucht, so viele Funktionen wie möglich anzubieten. Wenn beispielsweise "Ein" eingestellt ist und der Duplexmotor nicht betriebsbereit ist, führt der Drucker einen einseitigen Druck durch, auch wenn ein beidseitiger Druck in Auftrag gegeben wurde.
<b>Gerätebetrieb</b> Mindest-Kopierspeicher 20 MB* 30 MB 50MB 80MB 100MB	Weisen Sie Speicherplatz für Kopieraufträge zu. <b>Hinweis:</b> Die Werte werden nur angezeigt, wenn der installierte DRAM mindestens doppelt so groß ist wie der angegebene Wert.
<b>Gerätebetrieb</b> Benutzerdefinierten Status löschen	Löscht benutzerdefinierte Strings für standardisierte oder alternative benutzerdefinierte Nachrichten.
<b>Gerätebetrieb</b> Alle von per Fernzugriff installierten Meldungen löschen.	Löscht Nachrichten, die druckerfern installiert wurden.
<b>Hinweis:</b> Ein Sternchen (*) neben einem Wert zeigt die Werksvorgabe an.	

Menüeintrag	Beschreibung
<b>Gerätebetrieb</b> Fehlerbildschirme automatisch anzeigen Ein* Aus	Bestehende Fehlermeldungen auf dem Display anzeigen, nachdem der Drucker auf dem Startbildschirm für eine Zeit inaktiv ist, die der der Einstellung "Anzeige-Zeitsperre" entspricht.
<b>Gerätebetrieb</b> Orientierung beim schnellen Pfadkopieren berücksichtigen Aus* Ein	Richten Sie den Drucker so ein, dass er die Einstellung für "Ausrichtung" im Menü "Kopieren" verwenden kann, wenn er schnelle Kopieraufträge versendet.
<b>Scannerkonfiguration</b> Manuelle Scanner-Registrierung Druckschnelltest Registrierung vordere ADZ Registrierung hintere ADZ Flachbettregistrierung	Registrieren Sie manuell Flachbett und automatische Dokumentenzuführung (ADZ), nachdem ADZ, Scannerglas oder die Steuerungsplatine ausgetauscht wurden.
<b>Scannerkonfiguration</b> Rand löschen Flachbett – Rand löschen 0-6 (3*) ADZ – Rand löschen 0-6 (3*)	Legen Sie die Größe in Millimetern des Nicht-Druckbereich um einen Scanauftrag mit ADZ oder Flachbett fest.
<b>Scannerkonfiguration</b> Scanner deaktivieren Aktiviert* Deaktiviert ADZ deaktiviert	Deaktivieren Sie den Scanner, falls er nicht ordnungsgemäß funktioniert.
<b>Scannerkonfiguration</b> Tiff Byte-Reihenfolge CPU-Byte-Reihenfolge* Little-Endian Big-Endian	Ermitteln Sie die Byte Reihenfolge einer TIFF-formatierten Scanausgabe.
<b>Scannerkonfiguration</b> Exact Tiff Rows Per Strip Ein* Aus	Ermitteln Sie den RowsPerStrip Tag-Wert für eine TIFF-formatierte Scanausgabe.
<b>Hinweis:</b> Ein Sternchen (*) neben einem Wert zeigt die Werksvorgabe an.	

## Löschen außer Betrieb

Menüeintrag	Beschreibung
<b>Löschen außer Betrieb</b> Druckerarbeitspeicher zuletzt bereinigt Druckerspeicher zuletzt bereinigt	Zeigen Sie Informationen zum Zeitpunkt der letzten Bereinigung des Druckerspeichers oder der Festplatte an.  <b>Hinweis:</b> Die Option "Druckerspeicher zuletzt bereinigt" wird nur angezeigt, wenn eine Druckerfestplatte installiert ist.

Menüeintrag	Beschreibung
<b>Löschen außer Betrieb</b> Alle Infos im permanenten Speicher bereinigen Alle Festplatteninformationen bereinigen Alle Drucker- und Netzwerkeinst. löschen Alle Apps und App-Einst. löschen Alle Kurzwahlnummern und Kurzwahlnummern-Einstellungen löschen	Löschen Sie alle Einstellungen und Anwendungen, die im Druckerspeicher oder auf der Festplatte gespeichert sind. <b>Hinweis:</b> Die Option "Alle Festplatteninformationen bereinigen" wird nur angezeigt, wenn eine Druckerfestplatte installiert ist.

## Symbole auf Startbildschirm

Menü	Beschreibung
Kopie E-Mail Fax Status/Material Auftragswarteschlange Sprache ändern Kurzwahl-Center Adressbuch Lesezeichen Angehaltene Aufträge USB FTP Scanprofile App-Profile	Legen Sie fest, welche Symbole auf dem Startbildschirm angezeigt werden sollen. <b>Hinweis:</b> Die Symbole können je nach Anpassungseinstellungen für den Startbildschirm, Verwaltungskonfiguration und aktiven embedded solutions unterschiedlich aussehen.

## Druckerinformationen

Menüeintrag	Beschreibung
<b>Bestandsetikett</b>	Zeigt die Seriennummer des Druckers an.
<b>Standort des Druckers</b>	Identifiziert den Druckerstandort. Die maximale Länge beträgt 63 Zeichen.
<b>Kontaktieren Sie den</b>	Personalisieren Sie den Druckernamen. Die maximale Länge beträgt 63 Zeichen.
<b>Konfigurationsdatei in USB exportieren</b>	Exportiert Konfigurationsdateien auf ein Flash-Laufwerk.
<b>Kompr. Logdat. an USB export.</b>	Exportiert komprimierte Logdateien auf ein Flash-Laufwerk.

# Drucken

## Papierausgabe

Menüeintrag	Beschreibung
<b>Seiten</b> Einseitig* Beidseitig	Geben Sie an, ob das Papier ein- oder beidseitig bedruckt werden soll.
<b>Stil "Umblättern"</b> Lange Kante* Kurze Kante	Bestimmt, welche Seite des Papiers (Lange Kante oder Kurze Kante) gebunden wird, wenn beidseitig gedruckt wird. <b>Hinweis:</b> Je nachdem, welche Option aktiviert wurde, versetzt der Drucker automatisch jede gedruckte Information auf der Seite, damit der Auftrag korrekt gebunden wird.
<b>Leere Seiten</b> Drucken Nicht drucken*	Leere Seiten in einen Druckauftrag ausdrucken.
<b>Sortieren</b> Aus [1,1,1,2,2,2] Ein [1,2,1,2,1,2]*	Die Reihenfolge der Seiten eines Druckauftrags beibehalten, insbesondere beim Drucken mehrerer Exemplare eines Druckauftrags.
<b>Trennseiten</b> Keine* Zwischen Kopien Zwischen Aufträgen Zwischen Seiten	Beim Drucken mehrere leere Trennseiten einfügen.
<b>Trennseitenquelle</b> Fach [x] (1*) Universalzuführung	Legt fest, aus welchem Papiereinzug die Trennseite zugeführt wird.
<b>Seiten pro Seite</b> Aus* 2 Blätter pro Seite 3 Blätter pro Seite 4 Blätter pro Seite 6 Blätter pro Seite 9 Blätter pro Seite 12 Blätter pro Seite 16 Blätter pro Seite	Drucken Sie mehrseitige Bilder auf einem Blatt Papier.
<b>Seiten pro Seite (Reihenfolge)</b> Horizontal* Umgekehrt horizontal Vertikal Umgekehrt vertikal	Legen Sie beim Mehrseitendruck die Position der Seitenbilder fest, wenn Sie "Seiten pro Seite" verwenden. <b>Hinweis:</b> Die Position hängt von der Anzahl der Seitenbilder sowie von deren Ausrichtung ab.
<b>Hinweis:</b> Ein Sternchen (*) neben einem Wert zeigt die Werksvorgabe an.	

Menüeintrag	Beschreibung
<b>Seiten pro Seite (Ausrichtung)</b> Automatisch* Querformat Hochformat	Legen Sie beim Mehrseitendruck die Ausrichtung der Dokumente fest, wenn Sie "Seiten pro Seite" verwenden.
<b>Seiten pro Seite (Rand)</b> Keine* Fest	Drucken Sie einen Rahmen um die einzelnen Seitenbilder bei der Verwendung von "Seiten pro Seite".
<b>Kopien</b> 1-9999 (1*)	Geben Sie die Anzahl der Kopien für jeden Druckauftrag an.
<b>Druckbereich</b> Normal* An Seite anpassen Ganze Seite	Legen Sie den bedruckbaren Bereich auf einem Blatt Papier fest.
<b>Hinweis:</b> Ein Sternchen (*) neben einem Wert zeigt die Werksvorgabe an.	

## Konfiguration

Menüeintrag	Beschreibung
<b>Druckersprache</b> PCL-Emulation PS-Emulation*	Legt die Druckersprache fest.  <b>Hinweis:</b> Wenn eine Standarddruckersprache festgelegt wird, kann ein Softwareprogramm trotzdem Druckaufträge in einer anderen Druckersprache senden.
<b>Druckauftrag wartet</b> Aus* Ein	Halten Sie Druckaufträge zurück, die bestimmtes Verbrauchsmaterial benutzen, sodass Aufträge, die das fehlende Verbrauchsmaterial nicht benutzen, gedruckt werden können.  <b>Hinweis:</b> Diese Menüoption wird nur angezeigt, wenn eine ordnungsgemäß funktionierende Festplatte installiert ist.
<b>Zeitsperre für Auftrag zurückhalten</b> 0-255 (30*)	Legen Sie fest, wie viele Sekunden der Drucker auf einen Benutzereingriff wartet, bevor Aufträge aufgrund von nicht verfügbaren Ressourcen angehalten und dann andere Aufträge aus der Druckerwarteschlange gedruckt werden.  <b>Hinweis:</b> Diese Menüoption wird nur angezeigt, wenn eine ordnungsgemäß funktionierende Festplatte installiert ist.
<b>Laden in</b> RAM* Datenträger	Geben Sie an, wo alle permanente Ressourcen (z. B. Schriftarten und Makros) gespeichert werden sollen, die auf den Drucker heruntergeladen wurden.  <b>Hinweis:</b> Diese Menüoption wird nur angezeigt, wenn eine ordnungsgemäß funktionierende Festplatte installiert ist.
<b>Hinweis:</b> Ein Sternchen (*) neben einem Wert zeigt die Werksvorgabe an.	

Menüeintrag	Beschreibung
<b>Ressourcen speichern</b> Aus* Ein	Legen Sie fest, wie der Drucker mit geladenen Ressourcen verfahren soll (z. B. Schriftarten und Makros), wenn ein Druckauftrag eingeht, für den der verfügbare Speicher nicht ausreicht.  <b>Hinweise:</b> <ul style="list-style-type: none"> <li>• Bei der Einstellung von "Aus" behält der Drucker die geladenen Ressourcen nur so lange, bis der Speicher anderweitig benötigt wird. Mit der inaktiven Druckersprache verbundene Ressourcen werden gelöscht.</li> <li>• Bei der Einstellung von "Ein" behält der Drucker alle dauerhaft permanent heruntergeladenen Ressourcen für alle Sprachschalter. Falls erforderlich, zeigt der Drucker an, wenn der Speicher mit Meldungen belegt ist, anstatt permanente Ressourcen zu löschen.</li> </ul>
<b>Reihenfolge für Alles drucken</b> Alphabetisch* Letzter zuerst Ältester zuerst	Legt die Reihenfolge fest, in der vertrauliche und angehaltene Druckaufträge gedruckt werden, wenn die Option "Gesamte Reihenfolge drucken" ausgewählt wurde.  <b>Hinweis:</b> Diese Menüoption wird nur angezeigt, wenn eine ordnungsgemäß funktionierende Festplatte installiert ist.
<b>Hinweis:</b> Ein Sternchen (*) neben einem Wert zeigt die Werksvorgabe an.	

## Qualität

Menüeintrag	Beschreibung
<b>Auflösung</b> 600 dpi* 1200 Bild-Q 2400 Bild-Q 1200 dpi 300 dpi	Legen Sie die Auflösung für den Text und die Bilder auf der Druckausgabe fest.  <b>Hinweis:</b> Die Auflösung wird durch die Punkte pro Zoll oder die Bildqualität angegeben.
<b>Pixel-Erhöhung</b> Aus* Schriftarten Horizontal Vertikal Beide Richtungen	Ermöglichen Sie für ein klareres Druckbild das Drucken von mehr Pixeln in Gruppen, um so die Qualität von Text und Bildern zu verbessern.
<b>Tonerauftrag</b> 1-10 (8*)	Ermitteln Sie die Helligkeit bzw. Dunkelheit von Textbildern.
<b>Halbton</b> Normal* Details	Verbessert die Druckausgabe mit weicheren Linien mit schärferem Rand.
<b>Helligkeit</b> -6 bis 6 (0*)	Passt die Helligkeit der Druckausgabe an.
<b>Kontrast</b> 0 bis 5 (0*)	Passt den Kontrast der Druckausgabe an.
<b>Hinweis:</b> Ein Sternchen (*) neben einem Wert zeigt die Werksvorgabe an.	

Menüeintrag	Beschreibung
<b>Grauanpassung</b> Aus Auto*	Einstellen der Kontrastanpassung für Bilder.
<b>Hinweis:</b> Ein Sternchen (*) neben einem Wert zeigt die Werksvorgabe an.	

## Auftragskonto

Menüeintrag	Beschreibung
<b>Auftragskonto</b> Aus* Ein	Stellen Sie den Drucker darauf ein, ein Protokoll der empfangenen Druckaufträge zu erstellen.
<b>Intervall für Abrechnungsprotokoll</b> Täglich Wöchentlich Monatlich*	Legen Sie fest, wie oft der Drucker eine Protokolldatei erstellen soll.
<b>Protokollaktion am Ende des Intervalls</b> Keine* Aktuelles Protokoll per E-Mail senden Aktuelles Protokoll per E-Mail senden und löschen Aktuelles Protokoll auf Webseite stellen Aktuelles Protokoll auf Webseite stellen und löschen	Legen Sie fest, wie der Drucker reagieren soll, wenn der Intervallschwellenwert überschritten wird.  <b>Hinweis:</b> Der unter "Intervall für Abrechnungsprotokoll" definierte Wert legt fest, wann die Aktion ausgeführt wird.
<b>Protokoll fast voll</b> Aus Ein*	Gibt die maximale Größe der Protokolldatei an, bevor der Scanner die Protokollaktion "fast voll" ausführt.
<b>Protokollaktion fast voll</b> Keine* Aktuelles Protokoll per E-Mail senden Aktuelles Protokoll per E-Mail senden und löschen Ältestes Protokoll per E-Mail senden und löschen Aktuelles Protokoll auf Webseite stellen Aktuelles Protokoll auf Webseite stellen und löschen Ältestes Protokoll auf Webseite stellen und löschen Aktuelles Protokoll löschen Ältestes Protokoll löschen Alle Protokolle löschen Alle außer aktuelles Protokoll löschen	Legen Sie fest, wie der Drucker reagieren soll, wenn die Festplatte fast voll ist.  <b>Hinweis:</b> Der unter "Protokoll fast voll" definierte Wert legt fest, wann die Aktion ausgeführt wird.
<b>Hinweis:</b> Ein Sternchen (*) neben einem Wert zeigt die Werksvorgabe an.	

Menüeintrag	Beschreibung
<b>Protokollaktion voll</b> Keine* Aktuelles Protokoll per E-Mail senden und löschen Ältestes Protokoll per E-Mail senden und löschen Aktuelles Protokoll auf Webseite stellen und löschen Ältestes Protokoll auf Webseite stellen und löschen Aktuelles Protokoll löschen Ältestes Protokoll löschen Alle Protokolle löschen Alle außer aktuelles Protokoll löschen	Legen Sie fest, wie der Drucker reagieren soll, wenn die Festplattenauslastung den Maximalwert erreicht.
<b>URL zum Protokollschreiben</b>	Legen Sie fest, wo der Drucker die Auftragskontoprotokolle ablegen soll.
<b>E-Mail-Adresse zum Senden von Protokollen</b>	Gibt die E-Mail-Adresse an, an die der Drucker Auftragskontoprotokolle sendet.
<b>Protokolldatei-Präfix</b>	Geben Sie das gewünschte Präfix für den Protokolldateinamen an.  <b>Hinweis:</b> Der im Menü "TCP/IP" definierte aktuelle Hostname wird als Standardpräfix für die Protokolldatei verwendet.
<b>Hinweis:</b> Ein Sternchen (*) neben einem Wert zeigt die Werksvorgabe an.	

## XPS

Menüeintrag	Beschreibung
<b>Fehlerseiten drucken</b> Aus* Ein	Drucken Sie eine Testseite, die Informationen über die Fehler sowie die XML-Kennzeichnungsfehler enthält.
<b>Minimale Linienbreite</b> 1-30 (2*)	Legen Sie die Mindeststrichbreite für alle in 1200 dpi gedruckten Aufträge fest.
<b>Hinweis:</b> Ein Sternchen (*) neben einem Wert zeigt die Werksvorgabe an.	

## PDF

Menüeintrag	Beschreibung
<b>Größe anpassen</b> Aus* Ein	Skaliert den Seiteninhalt auf das ausgewählte Papierformat.
<b>Anmerkungen</b> Nicht drucken* Drucken	Legen Sie fest, ob Anmerkungen in der PDF-Datei gedruckt werden sollen.
<b>Hinweis:</b> Ein Sternchen (*) neben einem Wert zeigt die Werksvorgabe an.	

## PostScript

Menüeintrag	Beschreibung
<b>PS-Fehler drucken</b> Ein Aus*	Druckt eine Testseite aus mit der Definition des PostScript-Fehlers.
<b>Minimale Linienbreite</b> 1-30 (2*)	Legen Sie die Mindeststrichbreite für alle in 1200 dpi gedruckten Aufträge fest.
<b>PS-Startmodus sperren</b> Ein Aus*	Deaktiviert die SysStart-Datei.
<b>Schriftpriorität</b> Resident* Flash/Datenträger	Festlegen der Reihenfolge, in der Schriftarten gesucht werden. <b>Hinweise:</b> <ul style="list-style-type: none"> <li>• Bei der Einstellung "Resident" durchsucht der Drucker zunächst den Druckerspeicher nach der erforderlichen Schriftart, bevor er im Flash-Speicher danach sucht.</li> <li>• Bei der Einstellung "Flash/Festplatte" durchsucht der Drucker zunächst den Flash-Speicher nach der erforderlichen Schriftart, bevor er im Druckerspeicher danach sucht.</li> <li>• Diese Menüoption wird nur angezeigt, wenn ein Flash-Speicher installiert wurde.</li> </ul>
<b>Wartezeitssperre</b> Deaktiviert 15-65535 (40*)	Legen Sie fest, dass der Drucker auf den Empfang zusätzlicher Daten wartet, bevor er einen Auftrag abbricht.
<b>Hinweis:</b> Ein Sternchen (*) neben einem Wert zeigt die Werksvorgabe an.	

## PCL

Menüeintrag	Beschreibung
<b>Schriftartquelle</b> Resident* Datenträger Flash Alle	Wählen Sie die Quelle aus, in der die Standardschriftartauswahl enthalten ist. <b>Hinweise:</b> <ul style="list-style-type: none"> <li>• Flash- und Festplattenoptionen werden nur auf einigen Druckermodellen angezeigt.</li> <li>• Stellen Sie sicher, dass Flash- und Festplattenoptionen nicht lese- oder schreibgeschützt sind, um diese anzuzeigen.</li> </ul>
<b>Schriftartname</b> [Liste der verfügbaren Schriftarten] (Courier*)	Wählen Sie eine Schriftart aus der angegebenen Schriftartquelle aus.
<b>Zeichensatz</b> [Liste des verfügbaren Symbolsatzes] (10U PC-8*)	Festlegen des Zeichensatzes für die einzelnen Schriftartnamen. <b>Hinweis:</b> Unter Zeichensatz versteht man einen Satz von alphabetischen und numerischen Zeichen, Interpunktionszeichen und Sonderzeichen. Zeichensätze unterstützen die verschiedenen Anforderungen für Texte in verschiedenen Sprachen oder für bestimmte Fachgebiete, wie z. B. mathematische Symbole für wissenschaftliche Texte.
<b>Hinweis:</b> Ein Sternchen (*) neben einem Wert zeigt die Werksvorgabe an.	

Menüeintrag	Beschreibung
<b>Teilung</b> 0,08-100 (10*)	Geben Sie die Teilung der Schriftarten mit festgelegtem oder einheitlichem Zeichenabstand an. <b>Hinweis:</b> Die Teilung bezieht sich auf die Anzahl der Zeichen mit festgelegtem Abstand pro horizontalem Zoll.
<b>Ausrichtung</b> Hochformat* Querformat	Festlegen der Ausrichtung von Text und Grafiken auf der Seite.
<b>Zeilen pro Seite</b> 1-255	Legen Sie die Anzahl der Textzeilen für jede über den PCL®-Datenstrom gedruckte Seite fest. <b>Hinweise:</b> <ul style="list-style-type: none"> <li>• Diese Menüoption aktiviert den vertikalen Vorschub. Dieser veranlasst, dass die Anzahl an erforderlichen Zeilen zwischen den Standardrändern der Seite gedruckt wird.</li> <li>• 60 ist die Werksvorgabe in den USA. Die internationale Werksvorgabe lautet "64".</li> </ul>
<b>PCL5 Minimale Linienbreite</b> 1-30 (2*)	Legen Sie die ursprüngliche Mindeststrichbreite fest. <b>Hinweise:</b> <ul style="list-style-type: none"> <li>• Mit 1200 dpi gedruckte Aufträge verwenden den Wert direkt.</li> <li>• Mit 4800 CQ gedruckte Aufträge verwenden die Hälfte des Werts.</li> </ul>
<b>PCLXL Minimale Linienbreite</b> 1-30 (2*)	
<b>A4-Breite</b> 198 mm* 203 mm	Stellen Sie die Breite der logischen Seite für das Format A4 ein. <b>Hinweis:</b> Die logische Seite ist der Abstand auf der physischen Seite, auf der Daten gedruckt werden.
<b>Auto WR nach ZV</b> Aus* Ein	Stellen Sie ein, dass der Drucker nach einem Steuerbefehl zum Zeilenvorschub automatisch einen Wagenrücklauf durchführt. <b>Hinweis:</b> Der Wagenrücklauf ist eine Vorrichtung, die dem Drucker befiehlt, die Position des Cursors an die erste Position auf der derselben Zeile zu rücken.
<b>Auto ZV nach WR</b> Aus* Ein	Stellen Sie ein, dass der Drucker nach einem Steuerbefehl zum Wagenrücklauf automatisch einen Zeilenvorschub durchführt.
<b>Fachumkehrung</b> Uni.Zufuhr-Zuordnung Fach [x] Zuordnung Zuordnung Zuführung manuell Zuordnung Briefumschlag manuell	Konfigurieren Sie den Drucker für die Zusammenarbeit mit einem anderen Druckertreiber oder einer benutzerdefinierten Anwendung, die andere Zuordnungen von Zuführungen und Papierfächern verwenden. Folgende Möglichkeiten stehen Ihnen zur Verfügung: Aus*: Der Drucker verwendet die Werkseinstellungen für die Zuordnungen von Papiereinzügen. Keine: Der Papiereinzug ignoriert den Befehl "Papierzuführung auswählen". 0-199: Wählen Sie einen numerischen Wert, um einem Papiereinzug einen benutzerdefinierten Wert zuzuordnen. <b>Hinweis:</b> Die Universalzuführung ist nur auf einigen Druckermodellen verfügbar.
<b>Fachumkehrung</b> Werksvorgaben anzeigen	Zeigen Sie die Werksvorgabewerte für die einzelnen Papiereinzüge an.
<b>Hinweis:</b> Ein Sternchen (*) neben einem Wert zeigt die Werksvorgabe an.	

Menüeintrag	Beschreibung
<b>Fachumkehrung</b> Standardeinstellungen wiederherstellen	Setzen Sie die Fachumkehrungswerte auf die Werksvorgaben zurück.
<b>Druckzeitsperre</b> Aus Ein* [90]	Legen Sie fest, dass der Drucker einen Druckauftrag beendet, nachdem er für die angegebene Zeit (in Sekunden) im Leerlauf war.
<b>Hinweis:</b> Ein Sternchen (*) neben einem Wert zeigt die Werksvorgabe an.	

## HTML

Menüeintrag	Beschreibung
<b>Schriftartname</b> [Liste der Schriftarten] (Times*)	Legen Sie die Schriftart für HTML-Dokumente fest.
<b>Schriftgröße</b> 1 – 255 (12*)	Geben Sie die für den HTML-Dokumente zu verwendende Schriftgröße an.
<b>Skalieren</b> 1–400 % (100*)	Skalieren Sie HTML-Dokumente.
<b>Ausrichtung</b> Hochformat* Querformat	Legt die Seitenausrichtung für HTML-Dokumente fest.
<b>Randgröße</b> 8-255 mm (19*)	Legt den Seitenrand für HTML-Dokumente fest.
<b>Hintergrund</b> Nicht drucken Drucken*	Drucken Sie Hintergrundinformationen oder Grafiken für HTML-Dokumente.
<b>Hinweis:</b> Ein Sternchen (*) neben einem Wert zeigt die Werksvorgabe an.	

## Bild

Menüeintrag	Beschreibung
<b>Autom. anpassen</b> Aus Ein*	Wählen Sie das beste verfügbare Papierformat und die gewünschte Ausrichtung für ein Bild aus. <b>Hinweis:</b> Bei Auswahl von "Ein" überschreibt diese Menüoption die Skalierungs- und Ausrichtungseinstellungen für das Bild.
<b>Invertieren</b> Aus* Ein	Invertiert Schwarzweißbilder. <b>Hinweis:</b> Diese Menüoption kann bei GIF- oder JPEG-Grafikformaten nicht verwendet werden.
<b>Hinweis:</b> Ein Sternchen (*) neben einem Wert zeigt die Werksvorgabe an.	

Menüeintrag	Beschreibung
<b>Skalieren</b> Beste Anpassung* Oben links verankern Mittig verankern Höhe/Breite anpassen Höhe anpassen Breite anpassen	Passen Sie das Bild optimal an den Druckbereich an. <b>Hinweis:</b> Wenn die Option "Autom. anpassen" auf "Ein" gesetzt ist, wird als Skalierung automatisch "Beste Anpassung" festgelegt.
<b>Ausrichtung</b> Hochformat* Querformat Umgekehrt Hochformat Umgekehrt Querformat	Festlegen der Ausrichtung von Text und Grafiken auf der Seite.
<b>Hinweis:</b> Ein Sternchen (*) neben einem Wert zeigt die Werksvorgabe an.	

## Papier

### Fachkonfiguration

Menüeintrag	Beschreibung
<b>Standardeinzug</b> Fach [x] (*) Universalzuführung Manuelle Zuführung Briefumschlag manuell	Legen Sie den Papiereinzug für alle Druckaufträge fest. <b>Hinweis:</b> "Universalzuführung" wird nur eingeblendet, wenn "Universalzuführung konfigurieren" auf "Kassette" eingestellt ist.
<b>Papierformat/Sorte</b> Fach [x] Universalzuführung Manuelle Zuführung Briefumschlag manuell	Geben Sie das Papierformat oder die Papiersorte an, die in die jeweilige Papierquelle eingelegt wird.
<b>Universal-Zufuhr konfigurieren</b> Zuführung* Manuell Zuerst	Legen Sie fest, wann der Drucker Papier aus der Universalzuführung einziehen soll. <b>Hinweise:</b> <ul style="list-style-type: none"> <li>• Wenn diese Option auf "Kassette" eingestellt ist, verwendet der Drucker die Universalzuführung wie ein Fach.</li> <li>• Wenn sie auf "Manuelle Zufuhr" eingestellt ist, verwendet der Drucker die Universalzuführung wie eine manuelle Zuführung.</li> <li>• Bei Auswahl der Einstellung "Zuerst" zieht der Drucker Papier aus der Universalzuführung ein, bis diese leer ist, unabhängig von dem für den Druckauftrag angeforderten Papiereinzug oder Papierformat.</li> </ul>
<b>Hinweis:</b> Ein Sternchen (*) neben einem Wert zeigt die Werksvorgabe an.	

Menüeintrag	Beschreibung
<b>Ersatzformat</b> Aus Statement/A5 Letter/A4 Alle Aufgelisteten*	Legen Sie fest, dass der Drucker ein angegebenes Papierformat durch ein anderes ersetzt, wenn das angeforderte Papierformat in keinem der Papiereinzüge eingelegt ist.  <b>Hinweise:</b> <ul style="list-style-type: none"> <li>• Bei Auswahl von "Aus" wird der Benutzer aufgefordert, das angeforderte Papierformat einzulegen.</li> <li>• "Statement/A5" druckt Dokumente im Format A5 auf Statement-Papier und Aufträge im Statement-Format auf A5-Papier, wenn Papier im Format A5 eingelegt wird.</li> <li>• "Letter/A4" druckt Dokumente im Format A4 auf Letter-Papier und Aufträge im Letter auf A4-Papier, wenn Papier im Letter-Format eingelegt wird.</li> <li>• "Aufgelistete" ersetzt "Letter/A4".</li> </ul>
<b>Hinweis:</b> Ein Sternchen (*) neben einem Wert zeigt die Werksvorgabe an.	

## Medien-Konfiguration

### Universalgeräteeinr.

Menüeintrag	Beschreibung
<b>Maßeinheiten</b> Zoll Millimeter	Geben Sie die Maßeinheit für das Papierformat "Universal" an.  <b>Hinweis:</b> "Zoll" ist die Werksvorgabe in den USA. Die internationale Werksvorgabe lautet "Millimeter".
<b>Hochformatbreite</b> 3-52 Zoll (8,50*) 76-1321 mm (216*)	Einstellen der Hochformatbreite des Papierformats "Universal".
<b>Hochformathöhe</b> 3-52 Zoll (14*) 76-1321 mm (356*)	Einstellen der Hochformathöhe des Papierformats "Universal".
<b>Einzugsrichtung</b> K. Kante* Lange Kante	Stellen Sie ein, dass der Drucker das Papier entweder über die kurze Kante oder die lange Kante einzieht.  <b>Hinweis:</b> "Lange Kante" wird nur angezeigt, wenn die längste Kante kürzer als die maximal unterstützte Breite ist.
<b>Hinweis:</b> Ein Sternchen (*) neben einem Wert zeigt die Werksvorgabe an.	

## Benutzerdefinierte Scangröße

Menüeintrag	Beschreibung
<b>Benutzerdefiniertes Scan-Format [x]</b> Name Scangröße Breite 1-8,50 Zoll (8,50*) 25-216 mm (216*) Höhe 1-14 Zoll (14*) 25-356 mm (297*) Ausrichtung Hochformat* Querformat 2 Scans pro Seite Aus* Ein	Weisen Sie der Scangröße einen Namen zu und konfigurieren Sie die Scaneinstellungen.

## Druckmedien

Menüeintrag	Beschreibung
Normalpapier	Geben Sie die Struktur und das Gewicht des eingelegten Papiers an.
Karten	Treffen Sie unter folgenden Optionen Ihre Auswahl:
Folie	Papierstruktur
Recyclingpapier	Glatt
Etiketten	Normal*
Feinpostpapier	Struktur
Briefumschlag	Papiergewicht
Rauer Briefumschlag	Leicht
Briefbogen	Normal*
Vorgedruckt	Schwer
Farbpapier	
Leicht	
Schwer	
Rau/Baumwolle	
Benutzersorte [x]	

**Hinweis:** Ein Sternchen (\*) neben einem Wert zeigt die Werksvorgabe an.

# Kopie

## Kopiereinstellungen

Menüeintrag	Beschreibung
<b>Inhaltstyp</b> Text Text/Foto* Foto Grafiken	Verbessern Sie das Ausgabeergebnis ausgehend von den Inhalten des Originaldokuments.
<b>Inhaltsquelle</b> Schwarz-Weiß-Laser* Farblaser Tintenstrahl Foto/Film Zeitschrift Tageszeitung Presse Weitere	Verbessern Sie das Ausgabeergebnis ausgehend von der Quelle des Originaldokuments.
<b>Seiten</b> Einseitig – Einseitig* Einseitig – Beidseitig Beidseitig – Einseitig Beidseitig – Beidseitig	Legen Sie das Scanverhalten ausgehend vom Originaldokument fest.
<b>Trennseiten</b> Keine* Zwischen Kopien Zwischen Aufträgen Zwischen Seiten	Legen Sie fest, ob leere Trennseiten eingefügt werden sollen.
<b>Trennseitenquelle</b> Fach [x] (1*) Universalzuführung	Legt fest, aus welchem Papiereinzug die Trennseite zugeführt wird.
<b>Seiten pro Seite</b> Aus* 2 Seiten im Hochformat 4 Seiten im Hochformat 2 Seiten im Querformat 4 Seiten im Querformat	Geben Sie die Anzahl der Bilder an, die auf eine Seite eines Blattes Papier gedruckt werden sollen.
<b>Seitenränder drucken</b> Aus* Ein	Legen Sie beim Drucken mehrerer Seiten auf einem Blatt einen Rahmen um jedes einzelne Bild.
<b>Sortieren</b> Aus [1,1,2,2,2] Ein [1,2,1,2,1,2]*	Drucken Sie mehrere Kopien in Folge.
<b>Hinweis:</b> Ein Sternchen (*) neben einem Wert zeigt die Werksvorgabe an.	

Menüeintrag	Beschreibung
<b>"Kopieren von" Größe</b> [Liste der Papierformate]	Legen Sie das Papierformat des Originaldokuments fest. <b>Hinweis:</b> "Letter" ist die Werksvorgabe in den USA. Die internationale Werksvorgabe lautet "A4".
<b>"Kopieren nach" Quelle</b> Fach [x] (1*) Universalzuführung Autoformat Übereinstimmung	Geben Sie den Papiereinzug für den Kopierauftrag an.
<b>Deckung</b> 1-9 (5*)	Passen Sie die Deckung des gescannten Bildes an.
<b>Anzahl Kopien</b> 1-9999 (1*)	Festlegen der Anzahl der Kopien.
<b>Kopf-/Fußzeile</b> Kopfzeile links Kopfzeile Mitte Kopfzeile rechts	Legen Sie die Kopfzeileninformationen fest und wo sie gedruckt werden. Treffen Sie unter folgenden Optionen Ihre Auswahl: Kopfzeile [x] Aus* Datum/Uhrzeit Seitenzahl Benutzerdefinierter Text Drucken auf Alle Seiten* Nur erste Seite Alle Seiten außer der ersten Benutzerdefinierter Text
<b>Kopf-/Fußzeile</b> Fußzeile links Fußzeile Mitte Fußzeile rechts	Legen Sie die Fußzeileninformationen fest und wo sie gedruckt werden. Treffen Sie unter folgenden Optionen Ihre Auswahl: Fußzeile [x] Aus* Datum/Uhrzeit Seitenzahl Benutzerdefinierter Text Drucken auf Alle Seiten* Nur erste Seite Alle Seiten außer der ersten Benutzerdefinierter Text
<b>Schablone</b> Vertraulich Kopie Entwurf Dringend Benutzerdefiniert Aus*	Gibt den überlagernden Text an, der auf jeder Seite des Kopierauftrags gedruckt wird.
<b>Benutzerdefinierte Schablone</b>	Geben Sie einen benutzerdefinierten überlagernden Text an.
<b>Hinweis:</b> Ein Sternchen (*) neben einem Wert zeigt die Werksvorgabe an.	

**Erweiterte Bildfunktionen**

Menüeintrag	Beschreibung
<b>Farbunterdrückung</b> Keine* Rot Grün Blau  <b>Standardschwellenwert Rot</b> 0-255 (128*)  <b>Standardschwellenwert Grün</b> 0-255 (128*)  <b>Standardschwellenwert Blau</b> 0-255 (128*)	Geben Sie an, welche Farbe beim Scannen unterdrückt wird, und passen Sie die Einstellung für diejenige Farbe an.
<b>Kontrast</b> Optimal für Inhalt* 0 1 2 3 4 5	Gibt den Kontrast des Ausgabedokuments an.
<b>Hintergrundentfernung</b> Hintergrund-Erkennung Wert	Passt den sichtbaren Hintergrund auf einem gescannten Bild an.
<b>Automatisch zentrieren</b> Aus* Ein	Richten Sie den Inhalt automatisch auf die Seitenmitte aus.
<b>Dokument spiegeln</b> Aus* Ein	Erstellt ein spiegelverkehrtes Bild des Originaldokuments.
<b>Negativdruck des Dokuments</b> Aus* Ein	Erstellt einen Negativdruck des Originaldokuments.
<b>Schattendetail</b> -4 bis 4 (0*)	Passt die sichtbaren Schattendetails auf einem gescannten Bild an.
<b>Kante zu Kante scannen</b> Aus* Ein	Ermöglicht das Scannen des Originaldokuments von Kante zu Kante.
<b>Schärfe</b> 1-5 (3*)	Passen Sie die Schärfe des gescannten Bildes an.
<b>Hinweis:</b> Ein Sternchen (*) neben einem Wert zeigt die Werksvorgabe an.	

## Admin-Steuerung

Menüeintrag	Beschreibung
<b>Folientrennseiten</b> Aus Ein*	Fügt eine Trennseite zwischen den Folien ein.
<b>Vorrangskopien zulassen</b> Aus Ein*	Unterbrechen Sie einen Druckauftrag, um eine Seite oder ein Dokument zu kopieren.
<b>Benutzerdefinierte Scans</b> Aus* Ein	Aktivieren Sie standardmäßig das benutzerdefinierte Scannen. <b>Hinweis:</b> Diese Menüoption wird nur angezeigt, wenn eine ordnungsgemäß funktionierende Festplatte installiert ist.
<b>Speichern als Verknüpfung zulassen</b> Aus Ein*	Speichert benutzerdefinierte Kopiereinstellungen als Kurzwahlen.
<b>Beispielkopie</b>	Druckt eine Beispielkopie. <b>Hinweis:</b> Diese Menüoption wird nur angezeigt, wenn eine ordnungsgemäß funktionierende Festplatte installiert ist.
<b>Hinweis:</b> Ein Sternchen (*) neben einem Wert zeigt die Werksvorgabe an.	

## Fax

### Faxmodus

Menüeintrag	Beschreibung
<b>Faxmodus</b> Analog* Faxserver Deaktiviert	Wählen Sie einen Faxmodus aus.
<b>Hinweis:</b> Ein Sternchen (*) neben einem Wert zeigt die Werksvorgabe an.	

### Analoge Faxeinrichtung

#### Allgemeine Fax-Einstellungen

Menüeintrag	Beschreibung
<b>Faxname</b>	Identifizieren Sie Ihr Faxgerät.
<b>Faxnummer</b>	Identifizieren Sie Ihre Faxnummer.
<b>Fax-ID</b> Faxname Faxnummer*	Benachrichtigen Sie Faxempfänger über Ihren Faxnamen oder Ihre Faxnummer.
<b>Hinweis:</b> Ein Sternchen (*) neben einem Wert zeigt die Werksvorgabe an.	

Menüeintrag	Beschreibung
<b>Manuelles Fax aktivieren</b> Aus* Ein	Stellt den Drucker auf manuellen Faxbetrieb ein. <b>Hinweise:</b> <ul style="list-style-type: none"> <li>• Diese Menüoption wird nicht angezeigt, wenn Faxtransport auf T.38 oder G711 festgelegt ist.</li> <li>• Für diese Menüoption werden ein Leitungssplitter und ein Telefonhörer benötigt.</li> <li>• Verwenden Sie eine Standardtelefonleitung, um einen eingehenden Faxe auftrag anzunehmen und eine Faxnummer zu wählen.</li> <li>• Um direkt zur Funktion "Manuelles Fax" zu gelangen, drücken Sie <b>#</b> und <b>0</b> auf dem Ziffernblock.</li> </ul>
<b>Speichernutzung</b> Alle empfangenen Hauptsächlich empfangene Im gleichen Ausmaß* Hauptsächlich gesendete Alle gesendeten	Weisen Sie eine bestimmte Menge des internen Druckerspeichers der Faxfunktion zu. <b>Hinweis:</b> Diese Menüoption verhindert Pufferspeicher-Bedingungen und fehlgeschlagene Faxe.
<b>Faxe abbrechen</b> Zulassen* Nicht zulassen	Brechen Sie ausgehende Faxe ab, bevor sie gesendet werden, oder brechen Sie eingehende Faxe ab, bevor Sie der Druckvorgang abgeschlossen ist.
<b>Anrufer-ID</b> Aus Ein* Alternativ	Lassen Sie sich die Telefonnummer des Faxabsenders anzeigen. <b>Hinweis:</b> Dieser Menüpunkt wird nur angezeigt, wenn mehrere Anrufer-ID-Muster unterstützt werden, und der Faxmodus auf analog oder Faxserver gesetzt wird.
<b>Faxnummer ausblenden</b> Aus* Von links Von rechts	Legen Sie das Format für die Verschlüsselung einer ausgehenden Faxnummer fest.
<b>Auszublendende Zeichen</b> 0-58 (0*)	Gibt die Anzahl der Stellen an, die in der Nummer eines ausgehenden Faxes verschlüsselt werden sollen.
<b>Erkennung für angeschlossene Leitung aktivieren</b> Aus Ein*	Stellen Sie fest, ob eine Telefonleitung an den Drucker angeschlossen ist. <b>Hinweise:</b> <ul style="list-style-type: none"> <li>• Die Erkennung erfolgt beim Einschalten des Druckers und vor jedem Aufruf.</li> <li>• Diese Menüoption wird nicht angezeigt, wenn Faxtransport auf T.38 eingestellt ist.</li> </ul>
<b>Erkennung für Leitung in falscher Anschlussdose aktivieren</b> Aus* Ein	Stellen Sie fest, ob eine Telefonleitung an den richtigen Anschluss für den Drucker angeschlossen ist. <b>Hinweise:</b> <ul style="list-style-type: none"> <li>• Die Erkennung erfolgt beim Einschalten des Druckers und vor jedem Aufruf.</li> <li>• Diese Menüoption wird nicht angezeigt, wenn Faxtransport auf T.38 eingestellt ist.</li> </ul>
<b>Hinweis:</b> Ein Sternchen (*) neben einem Wert zeigt die Werksvorgabe an.	

Menüeintrag	Beschreibung
<b>Support für verwendete Erweiterung aktivieren</b> Aus Ein*	Stellen Sie fest, ob eine Telefonleitung von einem anderen Gerät verwendet wird, wie z. B. von einem anderen Telefon über dieselbe Leitung. <b>Hinweise:</b> <ul style="list-style-type: none"> <li>• Diese Menüoption wird nach dem Einschalten des Druckers kontinuierlich überwacht.</li> <li>• Diese Menüoption wird nicht angezeigt, wenn Faxtransport auf T.38 eingestellt ist.</li> </ul>
<b>Faxkompatibilität optimieren</b>	Konfigurieren Sie die Drucker-Faxfunktion für eine optimale Kompatibilität mit anderen Faxgeräten.
<b>Hinweis:</b> Ein Sternchen (*) neben einem Wert zeigt die Werksvorgabe an.	

## Fax-Sendeeinstellungen

Menüeintrag	Beschreibung
<b>Auflösung</b> Standard* Fein Superfein Extrafein	Legen Sie die Auflösung des gescannten Bildes fest. <b>Hinweis:</b> Eine höhere Auflösung erhöht die Dauer der Faxübertragungen und den Speicherbedarf.
<b>Originalformat</b> [Liste der Papierformate]	Geben Sie die Größe des Originaldokuments an. <b>Hinweis:</b> Gemischte Formate ist die Werksvorgabe in den USA. Die internationale Werksvorgabe lautet "A4".
<b>Ausrichtung</b> Hochformat* Querformat	Geben Sie die Seitenausrichtung des Originaldokuments an.
<b>Seiten</b> Aus* Lange Kante Kurze Kante	Geben Sie die Seitenausrichtung von Text und Grafiken beim Scannen eines beidseitigen Dokuments ein.
<b>Inhaltstyp</b> Text* Text/Foto Foto Grafiken	Verbessern Sie das Ausgabeergebnis ausgehend von den Inhalten des Originaldokuments.
<b>Inhaltsquelle</b> Schwarz-Weiß-Laser* Farblaser Tintenstrahl Foto/Film Zeitschrift Tageszeitung Presse Weitere	Verbessern Sie das Ausgabeergebnis ausgehend von der Quelle des Originaldokuments.
<b>Hinweis:</b> Ein Sternchen (*) neben einem Wert zeigt die Werksvorgabe an.	

Menüeintrag	Beschreibung
<b>Deckung</b> 1-9 (5*)	Passen Sie die Deckung des gescannten Bildes an.
<b>Nebenstellenanschluss</b> Aus* Ein	Richten Sie den Drucker so ein, dass er die Faxnummer wählt, ohne auf das Freizeichen zu warten. <b>Hinweis:</b> Private Branch Exchange Automatisierte (PABX) ist ein Telefonnetzwerk, in dem Teilnehmern über eine einzelne Zugangsnummer mehrere Leitungen für ausgehende Anrufe angeboten werden können.
<b>Wählmodus</b> Ton* Impuls	Geben Sie den Wählmodus für eingehende oder ausgehende Faxe an.
<b>Hinweis:</b> Ein Sternchen (*) neben einem Wert zeigt die Werksvorgabe an.	

### Erweiterte Bildfunktionen

Menüeintrag	Beschreibung
<b>Farbausgleich</b> Cyan zu Rot -4 bis 4 (0*) Magenta zu Grün -4 bis 4 (0*) Gelb zu Blau -4 bis 4 (0*)	Passen Sie die Farbtintensität beim Scannen an.
<b>Farbunterdrückung</b> Keine* Rot Grün Blau <b>Standardschwellenwert Rot</b> 0-255 (128*) <b>Standardschwellenwert Grün</b> 0-255 (128*) <b>Standardschwellenwert Blau</b> 0-255 (128*)	Geben Sie an, welche Farbe beim Scannen unterdrückt wird, und passen Sie die Einstellung für diejenige Farbe an.
<b>Kontrast</b> Optimal für Inhalt* 0 1 2 3 4 5	Geben Sie den Kontrast der Ausgabe an.
<b>Hinweis:</b> Ein Sternchen (*) neben einem Wert zeigt die Werksvorgabe an.	

Menüeintrag	Beschreibung
<b>Hintergrundentfernung</b> Hintergrund-Erkennung Inhaltsbasiert* Festgelegt Wert -4 bis 4 (0*)	Passt den sichtbaren Hintergrund auf einem gescannten Bild an. <b>Hinweis:</b> Wenn Sie die Hintergrundfarbe aus dem Originaldokument entfernen möchten, stellen Sie die Hintergrund-Erkennung auf "inhaltsbasiert" ein. Wenn Sie Bildrauschen aus einem Foto entfernen möchten, stellen Sie die Hintergrund-Erkennung auf "Festgelegt" ein.
<b>Dokument spiegeln</b> Aus* Ein	Erstellt ein spiegelverkehrtes Bild des Originaldokuments.
<b>Negativdruck des Dokuments</b> Aus* Ein	Erstellt einen Negativdruck des Originaldokuments.
<b>Schattendetail</b> -4 bis 4 (0*)	Passt die sichtbaren Schattendetails auf einem gescannten Bild an.
<b>Kante zu Kante scannen</b> Aus* Ein	Ermöglicht das Scannen des Originaldokuments von Kante zu Kante.
<b>Schärfe</b> 1-5 (3*)	Passen Sie den Kontrast des gescannten Bildes an.
<b>Temperatur</b> -4 bis 4 (0*)	Legen Sie fest, ob die erzeugte Ausgabe mehr ins Blau oder mehr ins Rot gehen soll.
<b>Hinweis:</b> Ein Sternchen (*) neben einem Wert zeigt die Werksvorgabe an.	

## Admin-Steuerung

Menüeintrag	Beschreibung
<b>Automatische Wahlwiederholung</b> 0-9 (5*)	Passen Sie die Anzahl der Wahlwiederholungsversuche basierend auf den Aktivitätsniveaus der empfangenden Faxgeräte an.
<b>Neuwahl-Intervall</b> 1-200 Min. (3*)	Erhöhen Sie die Zeit zwischen den Wahlwiederholungsversuchen und damit auch die Chance für den erfolgreichen Faxversand.
<b>ECM aktivieren</b> Aus Ein*	Aktivieren Sie den Fehlerkorrekturmodus für Faxaufträge. <b>Hinweis:</b> ECM erkennt und korrigiert Fehler im Fax-Übertragungsprozess, die durch das Rauschen der Telefonleitung und eine schwache Signalstärke verursacht werden.
<b>Fax-Scans aktivieren</b> Aus Ein*	Faxen Sie Dateien, die auf dem Drucker gescannt wurden.
<b>Treiber an Fax</b> Aus Ein*	Ermöglichen Sie dem Druckertreiber, Faxaufträge zu versenden.
<b>Hinweis:</b> Ein Sternchen (*) neben einem Wert zeigt die Werksvorgabe an.	

Menüeintrag	Beschreibung
<b>Speichern als Verknüpfung zulassen</b> Aus Ein*	Speichert Faxnummern als Kurzbefehle im Drucker.
<b>Max. Geschwindigkeit</b> 33600* 14400 9600 4800 2400	Stellen Sie die maximale Geschwindigkeit für dem Faxversand ein.
<b>Benutzerdefinierte Scans</b> Aus* Ein	Aktivieren Sie standardmäßig das benutzerdefinierte Scannen. <b>Hinweis:</b> Diese Menüoption wird nur angezeigt, wenn eine ordnungsgemäß funktionierende Festplatte installiert ist.
<b>Scanvorschau</b> Aus* Ein	Lassen Sie eine Vorschau des Scans auf dem Display anzeigen. <b>Hinweis:</b> Diese Menüoption wird nur angezeigt, wenn eine ordnungsgemäß funktionierende Festplatte installiert ist.
<b>Farbfaxscan aktivieren</b> Standardmäßig deaktiviert* Standardmäßig aktiviert Nie verwenden Immer verwenden	Aktivieren Sie Farbscans für das Faxen.
<b>Farbfaxe automatisch in S/W-Faxe umwandeln</b> Aus Ein*	Konvertiert alle ausgehenden farbigen Faxe in Schwarzweiß.
<b>Bestätigen Sie die Faxnummer</b> Aus* Ein	Bitten Sie den Benutzer, die Faxnummer zu bestätigen.
<b>Vorwahl</b>	Geben Sie eine Vorwahl ein.
<b>Vorwahlregeln</b> Vorwahlregel [x]	Legt eine Vorwahlregel fest.
<b>Hinweis:</b> Ein Sternchen (*) neben einem Wert zeigt die Werksvorgabe an.	

## Fax-Empfangseinstellungen

Menüeintrag	Beschreibung
<b>Auf Übertragung wartender Faxauftrag</b> Keine* austauschen Toner und Verbr.mat.	Entfernt Faxaufträge, die bestimmte nicht verfügbare Ressourcen erfordern, aus der Druckerwarteschlange.
<b>Anzahl Ruftöne</b> 1-25 (3*)	Legen Sie die Anzahl der Rufzeichen für eingehende Faxe fest.
<b>Hinweis:</b> Ein Sternchen (*) neben einem Wert zeigt die Werksvorgabe an.	

Menüeintrag	Beschreibung
<b>Automatisch verkleinern</b> Aus Ein*	Passen Sie die Größe eingehender Faxe an die Seite an.
<b>Papiereinzug</b> Fach [x] Universalzuführung Automatisch*	Geben Sie den Papiereinzug für das Drucken eingehender Faxe an.
<b>Seiten</b> Aus* Ein	Beidseitiges Bedrucken von Papier.
<b>Trennseiten</b> Keine* Vor dem Auftrag Nach dem Auftrag	Legen Sie fest, ob leere Trennseiten eingefügt werden sollen.
<b>Trennseitenquelle</b> Fach [x] (1*) Universalzuführung	Legt fest, aus welchem Papiereinzug die Trennseite zugeführt wird.
<b>Papierablage</b> Standardablage	Geben Sie das Ausgabefach für empfangene Faxe an.
<b>Fax-Fußzeile</b> Ein Aus*	Druckt die Übertragungsinformationen eines eingehenden Faxes am Ende jeder Seite.
<b>Zeitstempel der Faxfußzeile</b> Empfangen* Drucken	Drucken Sie den Zeitstempel am Ende jeder Seite eines eingehenden Faxes.
<b>Faxe zurückhalten</b> Modus für zurückgehaltene Faxe Aus* Immer ein Manuell Geplant	Hält empfangene Faxe zurück, bis sie zum Drucken freigegeben werden.
<b>Hinweis:</b> Ein Sternchen (*) neben einem Wert zeigt die Werksvorgabe an.	

## Admin-Steuerung

Menüeintrag	Beschreibung
<b>Faxempfang aktivieren</b> Aus Ein*	Konfigurieren Sie den Drucker für den Empfang von Faxen.
<b>Farb-Faxempfang aktivieren</b> Aus Ein*	Stellen Sie ein, dass der Drucker Faxnachrichten in Farbe empfängt.
<b>Hinweis:</b> Ein Sternchen (*) neben einem Wert zeigt die Werksvorgabe an.	

Menüeintrag	Beschreibung
<b>Anrufer-ID aktivieren</b> Aus Ein*	Lassen Sie die Nummer anzeigen, von der aus das eingehende Fax gesendet wird.
<b>Fax ohne Namen blockieren</b> Aus* Ein	Sperrern Sie eingehende Faxe von Geräten ohne Angabe der Stations-ID oder Fax-ID.
<b>Spam-Faxliste</b> Spam-Fax hinzufügen	Geben Sie die Telefonnummern an, die Sie blockieren möchten.
<b>Antwort aktiviert</b> Alle Rufzeichen* Nur einfaches Rufzeichen Nur zweifaches Rufzeichen Nur dreifaches Rufzeichen Nur einfaches oder zweifaches Rufzeichen Nur einfaches oder dreifaches Rufzeichen Nur zweifaches oder dreifaches Rufzeichen	Stellen Sie eine eindeutige Klingelmelodie für eingehende Faxnachrichten ein.
<b>Automatische Antwort</b> Aus Ein*	Konfigurieren Sie den Drucker für den automatischen Faxempfang.
<b>Manueller Antwortcode</b> 0-9 (9*)	Geben Sie manuell einen Code über die Telefontastatur ein, um Faxe anzunehmen.  <b>Hinweise:</b> <ul style="list-style-type: none"> <li>• Diese Menüoption wird nur angezeigt, wenn der Drucker die Telefonleitung nutzt.</li> <li>• Diese Menüoption wird nur angezeigt, wenn Sie den Drucker auf manuellen Faxempfang einstellen.</li> </ul>
<b>Faxweiterleitung</b> Drucken* Drucken und weiterleiten Weiterleiten	Geben Sie an, wie empfangener Faxe weitergeleitet werden sollen.
<b>Weiterleiten an</b> Ziel [x] Typ Kurzwahlnummer	Geben Sie an, wohin empfangener Faxe weitergeleitet werden sollen.
<b>Bestätigungs-E-Mail</b>	Senden Sie eine Bestätigungs-E-Mail, wenn die Faxweiterleitung erfolgreich war.  <b>Hinweis:</b> Die Bestätigungs-E-Mail wird nur beim Weiterleiten an FTP- oder Netzwerkfreigabeziele gesendet.
<b>Hinweis:</b> Ein Sternchen (*) neben einem Wert zeigt die Werksvorgabe an.	

Menüeintrag	Beschreibung
<b>Max. Geschwindigkeit</b> 33600* 14400 9600 4800 2400	Stellen Sie die maximale Geschwindigkeit für die Faxübertragung ein.
<b>Hinweis:</b> Ein Sternchen (*) neben einem Wert zeigt die Werksvorgabe an.	

## Faxdeckblatt

Menüeintrag	Beschreibung
<b>Faxdeckblatt</b> Standardmäßig deaktiviert* Standardmäßig aktiviert Nie verwenden Immer verwenden	Konfigurieren Sie die Einstellungen für das Fax-Deckblatt.
<b>Feld "An" einschließen</b> Aus* Ein	
<b>Feld "Von" einschließen</b> Aus* Ein	
<b>Von</b>	
<b>Feld "Nachricht" einschließen</b> Aus* Ein	
<b>Nachricht:</b>	
<b>Logo einschließen</b> Aus* Ein	
<b>Fußzeile [x] einschließen</b> Aus* Ein	
<b>Fußzeile [x]</b>	
<b>Hinweis:</b> Ein Sternchen (*) neben einem Wert zeigt die Werksvorgabe an.	

## Fax-Protokolleinstellungen

Menüeintrag	Beschreibung
<b>Übertragungsprotokoll</b> Protokoll drucken* Protokoll nicht drucken Nur bei Fehler drucken	Drucken Sie ein Protokoll für erfolgreiche Faxübertragungen bzw. Übertragungsfehler.
<b>Empfangsfehler-Protokoll</b> Nie drucken* Bei Fehler drucken	Drucken Sie ein Protokoll für Fehler beim Faxempfang.
<b>Protokolle automatisch drucken</b> Ein* Aus	Drucken Sie alle Faxaktivitäten.
<b>Protokoll-Papiereinzug</b> Fach [x] (1*) Universalzuführung	Geben Sie die Papierzuführung an, die für das Ausdrucken von Protokollen verwendet wird.
<b>Protokollanzeige</b> Remotefax-Name* Gewählte Nummer	Identifizieren Sie den Absender durch Remote-Faxname oder die Faxnummer.
<b>Auftragsprotokoll aktivieren</b> Ein* Aus	Zeigen Sie eine Zusammenfassung alle Faxaufträge an.
<b>Faxruf-Protokoll aktivieren</b> Ein* Aus	Zeigen Sie eine Zusammenfassung des Faxeinwahlverlaufs an.
<b>Protokoll - Papierablage</b> Standardablage* Ablage [x]	Geben Sie die Ablage für gedruckte Protokolle an.
<b>Hinweis:</b> Ein Sternchen (*) neben einem Wert zeigt die Werksvorgabe an.	

## Lautsprechereinstellungen

Menüeintrag	Beschreibung
<b>Lautsprechermodus</b> Immer aus Immer ein Ein bis verbunden*	Stellen Sie den Modus für den Fax-Lautsprecher ein.
<b>Lautsprecher-Lautstärke</b> Niedrig* Hoch	Passen Sie die Lautstärke des Faxlautsprechers an.
<b>Ruftonlautstärke</b> Aus Ein*	Aktivieren Sie die Ruftonlautstärke.
<b>Hinweis:</b> Ein Sternchen (*) neben einem Wert zeigt die Werksvorgabe an.	

## Fax-Server-Konfiguration

### Allgemeine Fax-Einstellungen

Menüeintrag	Beschreibung
<b>'An'-Format</b>	Geben Sie einen Faxempfänger an. <b>Hinweis:</b> Wenn Sie die Faxnummer verwenden möchten, geben Sie das Zeichen für Zahl (#) vor einer Zahl ein.
<b>Rückantwort an</b>	Geben Sie eine Antwortadresse zum Senden von Faxen an.
<b>Betreff</b>	Geben Sie Faxbetreff und Nachricht ein.
<b>Meldung</b>	
<b>Analogen Empfang aktivieren</b> Aus* Ein	Konfigurieren Sie den Drucker für den Empfang von analogen Faxen.
<b>Hinweis:</b> Ein Sternchen (*) neben einem Wert zeigt die Werksvorgabe an.	

### E-Mail-Einstellungen für den Faxserver

Menüeintrag	Beschreibung
<b>Primäres SMTP-Gateway</b>	Geben Sie die IP-Adresse oder den Hostnamen des primären Simple Mail Transfer Protocol (SMTP)-Servers für den E-Mail-Versand ein.
<b>Primärer SMTP-Gateway-Anschluss</b> 1-65535 (25*)	Geben Sie die Anschlussnummer des primären SMTP-Servers ein.
<b>Sekundäres SMTP-Gateway</b>	Geben Sie die Server-IP-Adresse oder den Hostnamen Ihres sekundären oder Backup-SMTP-Servers ein.
<b>Sekundärer SMTP-Gateway-Anschluss</b> 1-65535 (25*)	Geben Sie die Anschlussnummer Ihres sekundären oder Backup-SMTP-Servers ein.
<b>SMTP-Zeitsperre</b> 5-30 (30*)	Stellen Sie die Uhrzeit ein, ehe das Zeitlimit des Druckers abgelaufen ist, wenn der SMTP-Server nicht antwortet.
<b>Rückantwort an</b>	Geben Sie eine Antwortadresse zum Senden von Faxen an.
<b>Immer SMTP-Standardantwortadresse verwenden</b> Aus* Ein	Geben Sie eine SMTP-Antwortadresse zum Senden von Faxen an.
<b>SSL/TLS verwenden</b> Deaktiviert* Verhandeln Erforderlich	Legen Sie fest, ob der Faxversand über einen verschlüsselten Link erfolgen soll.
<b>Vertrauenswürdige Zertifikat erforderlich</b> Aus Ein*	Geben Sie ein vertrauenswürdige Zertifikat beim Zugriff auf den SMTP-Servers an.
<b>Hinweis:</b> Ein Sternchen (*) neben einem Wert zeigt die Werksvorgabe an.	

Menüeintrag	Beschreibung
<b>SMTP-Serverauthentifizierung</b> Keine Authentifizierung erforderlich* Anmeldung/Normal NTLM CRAM-MD5 Digest-MD5 Kerberos 5	Stellen Sie den Authentifizierungstyp für den SMTP-Server ein.
<b>Vom Gerät initiierte E-Mail</b> Keine* SMTP-Anmeldung des Geräts verwenden	Legen Sie fest, ob für vom Gerät initiierte E-Mails Authentifizierungsinformationen erforderlich sind.
<b>Vom Benutzer initiierte E-Mail</b> Keine* SMTP-Anmeldung des Geräts verwenden Benutzer-Anmeldung verwenden E-Mail-Adresse und Passwort verwenden Benutzer auffordern	Legen Sie fest, ob Authentifizierungsinformationen sind erforderlich für Benutzer initiierte E-Mail.
<b>Anmeldeinf. des Active Directory verw.</b> Aus* Ein	Aktivieren Sie die Benutzeranmeldeinformationen und Gruppendedestinationen für die Verbindung mit dem SMTP-Server.
<b>Geräte-Benutzer-ID</b>	Geben Sie die Benutzer-ID und das Passwort für die Verbindung mit dem SMTP-Servers ein.
<b>Gerätepasswort</b>	
<b>Kerberos 5 REALM</b>	Geben Sie den Bereich für das Kerberos 5-Authentifizierungsprotokoll an.
<b>NTLM-Domäne</b>	Geben Sie den Domänennamen für das NTLM-Sicherheitsprotokolls an.
<b>Fehler "SMTP Server nicht eingerichtet" deaktivieren</b> Aus* Ein	Blenden Sie die Fehlermeldung "SMTP-Server nicht eingerichtet" aus.
<b>Hinweis:</b> Ein Sternchen (*) neben einem Wert zeigt die Werksvorgabe an.	

## Scaneinstellungen für den Faxserver

Menüeintrag	Beschreibung
<b>Bildformat</b> TIFF (.tif) PDF (.pdf)* XPS (.xps) TXT (.txt) RTF (.rtf)	Geben Sie das Ausgabeformat für das gescannte Bild an.
<b>Hinweis:</b> Ein Sternchen (*) neben einem Wert zeigt die Werksvorgabe an.	

Menüeintrag	Beschreibung
<b>Inhaltstyp</b> Text* Text/Foto Foto Grafiken	Verbessern Sie das Ausgabeergebnis ausgehend von den Inhalten des Originaldokuments.
<b>Inhaltsquelle</b> Schwarz-Weiß-Laser* Farblaser Tintenstrahl Foto/Film Zeitschrift Tageszeitung Presse Weitere	Verbessern Sie das Ausgabeergebnis ausgehend von der Quelle des Originaldokuments.
<b>Faxauflösung</b> Standard* Fein Superfein Extrafein	Verringern Sie die Faxauflösung.
<b>Deckung</b> -4 bis 4 (0*)	Stellen Sie die Deckung der Ausgabe an.
<b>Ausrichtung</b> Hochformat* Querformat	Festlegen der Ausrichtung von Text und Grafiken auf der Seite.
<b>Originalformat</b> [Liste der Papierformate]	Legen Sie das Papierformat des Originaldokuments fest. <b>Hinweis:</b> Gemischte Formate ist die Werksvorgabe in den USA. Die internationale Werksvorgabe lautet "A4".
<b>Mehrseitige TIFF-Bilder verwenden</b> Aus Ein*	Wählen Sie zwischen ein- und mehrseitigen TIFF-Dateien aus.
<b>Hinweis:</b> Ein Sternchen (*) neben einem Wert zeigt die Werksvorgabe an.	

## E-Mail

### E-Mail-Einrichtung

Menüeintrag	Beschreibung
<b>Primäres SMTP-Gateway</b>	Geben Sie den primären SMTP-Gateway oder den Hostnamen des primären SMTP-Servers für den E-Mail-Versand ein.
<b>Primärer SMTP-Gateway-Anschluss</b> 1-65535 (25*)	Geben Sie die Anschlussnummer des primären SMTP-Servers ein.
<b>Hinweis:</b> Ein Sternchen (*) neben einem Wert zeigt die Werksvorgabe an.	

Menüeintrag	Beschreibung
<b>Sekundäres SMTP-Gateway</b>	Geben Sie die Server-IP-Adresse oder den Hostnamen Ihres sekundären oder Backup-SMTP-Servers ein.
<b>Sekundärer SMTP-Gateway-Anschluss</b> 1-65535 (25*)	Geben Sie die Anschlussnummer Ihres sekundären oder Backup-SMTP-Servers ein.
<b>SMTP-Zeitsperre</b> 5-30 Sekunden (30*)	Stellen Sie die Uhrzeit ein, ehe das Zeitlimit des Druckers abgelaufen ist, wenn der SMTP-Server nicht antwortet.
<b>Rückantwort an</b>	Geben Sie in der E-Mail eine Antwortadresse an.
<b>Immer SMTP-Standardantwortadresse verwenden</b> Ein Aus*	Verwenden Sie immer die standardmäßige Antwortadresse im Feld "SMTP-Server".
<b>SSL/TLS verwenden</b> Deaktiviert* Verhandeln Erforderlich	Legen Sie fest, ob der E-Mail-Versand über einen verschlüsselten Link erfolgen soll.
<b>Vertrauenswürdigen Zertifikat erforderlich</b> Aus Ein*	Fordern Sie ein vertrauenswürdigen Zertifikat beim Zugriff auf den SMTP-Server an.
<b>SMTP-Serverauthentifizierung</b> Keine Authentifizierung erforderlich* Anmeldung/Normal NTLM CRAM-MD5 Digest-MD5 Kerberos 5	Stellen Sie den Authentifizierungstyp für den SMTP-Server ein.
<b>Vom Gerät initiierte E-Mail</b> Keine* SMTP-Anmeldung des Geräts verwenden	Legen Sie fest, ob für vom Gerät initiierte E-Mails Authentifizierungsinformationen erforderlich sind.
<b>Vom Benutzer initiierte E-Mail</b> Keine* SMTP-Anmeldung des Geräts verwenden Benutzer-Anmeldung verwenden E-Mail-Adresse und Passwort verwenden Benutzer auffordern	Legen Sie fest, ob Authentifizierungsinformationen sind erforderlich für Benutzer initiierte E-Mail.
<b>Anmeldeinf. des Active Directory verw.</b> Aus* Ein	Aktivieren Sie die Benutzeranmeldeinformationen und Gruppenbezeichnungen für die Verbindung mit dem SMTP-Server.
<b>Geräte-Benutzer-ID</b>	Geben Sie die Benutzer-ID und das Passwort für die Verbindung mit dem SMTP-Servers ein.
<b>Gerätepasswort</b>	
<b>Kerberos 5 REALM</b>	Geben Sie den Bereich für das Kerberos 5-Authentifizierungsprotokoll an.
<b>NTLM-Domäne</b>	Geben Sie den Domänennamen für das NTLM-Sicherheitsprotokolls an.
<b>Hinweis:</b> Ein Sternchen (*) neben einem Wert zeigt die Werksvorgabe an.	

Menüeintrag	Beschreibung
<b>Fehler "SMTP Server nicht eingerichtet" deaktivieren</b> Aus* Ein	Blenden Sie die Fehlermeldung "SMTP-Server nicht eingerichtet" aus.
<b>Hinweis:</b> Ein Sternchen (*) neben einem Wert zeigt die Werksvorgabe an.	

## E-Mail-Standards

Menüeintrag	Beschreibung
<b>Betreff</b> <b>Nachricht</b>	Geben Sie E-Mail-Betreff und Nachricht an.
<b>Dateiname</b>	Geben Sie den Dateinamen für das gescannte Bild an.
<b>Format</b> PDF (.pdf)* TIFF (.tif) JPEG (.jpg) XPS (.xps)	Geben Sie das Ausgabeformat für das gescannte Bild an.
<b>Einstellungen PDF</b> PDF-Version 1,3 1,4 1,5* 1,6 1,7 Archivierungsversion A-1a* A-1b Sicher Aus* Ein Archivarisch (PDF/A) Aus* Ein	Stellen Sie das PDF-Format des gescannten Bildes ein. <b>Hinweis:</b> Archivierungsversion und Archivarisch (PDF/A) werden nur angezeigt, wenn PDF-Version 1.4 festgelegt wird.
<b>Inhaltstyp</b> Text Text/Foto* Foto Grafiken	Verbessern Sie das Ausgabeergebnis ausgehend von den Inhalten des Originaldokuments.
<b>Hinweis:</b> Ein Sternchen (*) neben einem Wert zeigt die Werksvorgabe an.	

Menüeintrag	Beschreibung
<b>Inhaltsquelle</b> Schwarz-Weiß-Laser* Farblaser Tintenstrahl Foto/Film Zeitschrift Tageszeitung Presse Weitere	Verbessern Sie das Ausgabeergebnis ausgehend vom Originaldokument.
<b>Farbe</b> Schwarzweiß Grau Farbe* Automatisch	Legen Sie die Farbe beim Scannen eines Bildes fest.
<b>Auflösung</b> 75 dpi 150 dpi* 200 dpi 300 dpi 400 dpi 600 dpi	Legen Sie die Auflösung des gescannten Bildes fest.
<b>Deckung</b> 1-9 (5*)	Passen Sie die Deckung des gescannten Bildes an.
<b>Ausrichtung</b> Hochformat* Querformat	Festlegen der Ausrichtung von Text und Grafiken auf der Seite.
<b>Originalformat</b> [Liste der Papierformate]	Legen Sie das Papierformat des Originaldokuments fest. <b>Hinweis:</b> Die Werksvorgabe lautet "Gemischte Formate".
<b>Seiten</b> Aus* Lange Kante Kurze Kante	Geben Sie die Seitenausrichtung von Text und Grafiken beim Scannen eines beidseitigen Dokuments ein.
<b>Hinweis:</b> Ein Sternchen (*) neben einem Wert zeigt die Werksvorgabe an.	

### Erweiterte Bildfunktionen

Menüeintrag	Beschreibung
<b>Farbausgleich</b> Cyan zu Rot -4 bis 4 (0*) Magenta zu Grün -4 bis 4 (0*) Gelb zu Blau -4 bis 4 (0*)	Passen Sie die Farbintensität beim Scannen an.
<b>Hinweis:</b> Ein Sternchen (*) neben einem Wert zeigt die Werksvorgabe an.	

Menüeintrag	Beschreibung
<b>Farbunterdrückung</b> Farbunterdrückung Keine* Rot Grün Blau Standardschwellenwert Rot 0-255 (128*) Standardschwellenwert Grün 0-255 (128*) Standardschwellenwert Blau 0-255 (128*)	Geben Sie an, welche Farbe beim Scannen unterdrückt wird, und passen Sie die Einstellung für diejenige Farbe an.
<b>Automatische Farberkennung</b> Farbempfindlichkeit 1-9 (5*) Bereichsempfindlichkeit 1-9 (5*) E-Mail-Bittiefe 1 Bit* 8 Bit	Legen Sie die Menge der Farbe fest, die der Drucker auf dem Originaldokument erkennt. <b>Hinweis:</b> Diese Menüoption wird nur angezeigt, wenn für Farbe "Automatisch" festgelegt ist.
<b>JPEG-Qualität</b> Optimal für Inhalt* 5 – 95	Stellen Sie die Qualität eines gescannten Bildes im JPEG-Format ein. <b>Hinweise:</b> <ul style="list-style-type: none"> <li>• "5" reduziert zwar die Dateigröße, aber die Bildqualität wird herabgesetzt.</li> <li>• "95" liefert die beste Bildqualität, erzeugt aber sehr große Dateien.</li> </ul>
<b>Kontrast</b> Optimal für Inhalt* 0 1 2 3 4 5	Gibt den Kontrast des Ausgabedokuments an.
<b>Hintergrundentfernung</b> Hintergrund-Erkennung Inhaltsbasiert* Festgelegt Wert -4 bis 4 (0*)	Passt den sichtbaren Hintergrund auf einem gescannten Bild an. <b>Hinweis:</b> Wenn Sie die Hintergrundfarbe aus dem Originaldokument entfernen möchten, stellen Sie die Hintergrund-Erkennung auf "inhaltsbasiert" ein. Wenn Sie Bildrauschen aus einem Foto entfernen möchten, stellen Sie die Hintergrund-Erkennung auf "Festgelegt" ein.
<b>Dokument spiegeln</b> Aus* Ein	Erstellt ein spiegelverkehrtes Bild des Originaldokuments.
<b>Negativdruck des Dokuments</b> Aus* Ein	Erstellt einen Negativdruck des Originaldokuments.
<b>Hinweis:</b> Ein Sternchen (*) neben einem Wert zeigt die Werksvorgabe an.	

Menüeintrag	Beschreibung
<b>Schattendetail</b> -4 bis 4 (0*)	Passt die sichtbaren Schattendetails auf einem gescannten Bild an.
<b>Kante zu Kante scannen</b> Aus* Ein	Ermöglicht das Scannen des Originaldokuments von Kante zu Kante.
<b>Schärfe</b> 1-5 (3*)	Passen Sie die Schärfe des gescannten Bildes an.
<b>Temperatur</b> -4 bis 4 (0*)	Legen Sie fest, ob die erzeugte Ausgabe mehr ins Blau oder mehr ins Rot gehen soll.
<b>Leere Seiten</b> Entfernen leerer Seiten Nicht entfernen* Entfernen Empfindlichkeit bei leeren Seiten 1-9 (5*)	Legen Sie fest, ob leere Seiten eingebunden werden sollen. <b>Hinweis:</b> Die Empfindlichkeit bei leeren Seiten kann nur konfiguriert werden, wenn "Entfernen leerer Seiten" auf "Entfernen" festgelegt ist.
<b>Hinweis:</b> Ein Sternchen (*) neben einem Wert zeigt die Werksvorgabe an.	

## Admin-Steuerung

Menüeintrag	Beschreibung
<b>Max. E-Mail-Größe</b> 0-65535 (0*)	Legen Sie die maximal zulässige Dateigröße für jede E-Mail fest.
<b>Größen-Fehlermeldung</b>	Legen Sie eine Fehlermeldung fest, die der Drucker sendet, wenn eine E-Mail die zulässige Dateigröße überschreitet. <b>Hinweis:</b> Sie können maximal 1024 Zeichen eingeben.
<b>Adressen beschränken</b>	Beschränken Sie den E-Mail-Versand auf die angegebene Liste von Domännennamen. <b>Hinweis:</b> Setzen Sie ein Komma zwischen den einzelnen Domännennamen.
<b>Kopie an mich</b> Nie angezeigt* Standardmäßig aktiviert Standardmäßig deaktiviert Immer ein	Senden Sie eine Kopie der E-Mail an sich selbst.
<b>E-Mail-Empfänger begrenzen</b> Aus* Ein	Schränken Sie die Anzahl der E-Mail-Empfänger ein.
<b>Cc:/Bcc/: verwenden</b> Aus* Ein	Aktivieren Sie Carbon Copy (cc) und Blindkopie (bc) für E-Mails.
<b>Mehrseitige TIFF-Bilder verwenden</b> Ein* Aus	Wählen Sie zwischen ein- und mehrseitigen TIFF-Dateien.
<b>Hinweis:</b> Ein Sternchen (*) neben einem Wert zeigt die Werksvorgabe an.	

Menüeintrag	Beschreibung
<b>TIFF-Kompression</b> LZW* JPEG	Legen Sie eine Komprimierungsoption für TIFF-Dateien fest.
<b>Text-Standard</b> 5-95 (75*)	Stellen Sie die Qualität von Text auf einem gescannten Bild ein.
<b>Text/Foto-Standard</b> 5-95 (75*)	Stellen Sie die Qualität von Text oder Fotos auf einem gescannten Bild ein.
<b>Foto-Standard</b> 5-95 (50*)	Stellen Sie die Qualität von Fotos auf einem gescannten Bild ein.
<b>Übertragungsprotokoll</b> Protokoll drucken* Protokoll nicht drucken Nur bei Fehler drucken	Drucken Sie ein Protokoll für die erfolgreiche E-Mail-Übertragung.
<b>Protokoll-Papiereinzug</b> Fach [x] (1*) Universalzuführung	Geben Sie die Papierzuführung an, die für das Ausdrucken von Protokollen verwendet wird.
<b>Benutzerdefinierte Scans</b> Aus* Ein	Aktivieren Sie standardmäßig das benutzerdefinierte Scannen. <b>Hinweis:</b> Diese Menüoption wird nur angezeigt, wenn eine ordnungsgemäß funktionierende Festplatte installiert ist.
<b>Scannvorschau</b> Aus Ein*	Lassen Sie eine Vorschau des gescannten Bildes auf dem Display anzeigen. <b>Hinweis:</b> Diese Menüoption wird nur angezeigt, wenn eine ordnungsgemäß funktionierende Festplatte installiert ist.
<b>Speichern als Verknüpfung zulassen</b> Aus Ein*	Speichert E-Mail-Adressen als Kurzwahlen. <b>Hinweis:</b> Wenn diese Option auf "Aus" gesetzt wurde, wird die Schaltfläche "Speichern als Kurzwahl" nicht auf dem E-Mail-Zielbildschirm angezeigt.
<b>E-Mail-Bilder gesendet als</b> Anhang* Web-Link	Geben Sie an, wie Bilder in E-Mails versendet werden.
<b>E-Mail-Informationen nach dem Senden zurücksetzen</b> Aus Ein*	Stellen Sie die standardmäßigen E-Mail-Informationen wieder her, nachdem Sie eine E-Mail versendet haben.
<b>Hinweis:</b> Ein Sternchen (*) neben einem Wert zeigt die Werksvorgabe an.	

## Einricht. Web-Verknüpf.

Menüeintrag	Beschreibung
<b>Server</b>	Stellen Sie den Drucker für das Senden von E-Mails als Web-Link ein.
<b>Anmeldung</b>	
<b>Passwort</b>	
<b>Pfad</b>	
<b>Dateiname</b>	
<b>Web-Verknüpfung</b>	

## FTP

### FTP-Standards

Menüeintrag	Beschreibung
<b>Format</b> PDF (.pdf)* TIFF (.tif) JPEG (.jpg) XPS (.xps)	Geben Sie das Ausgabeformat für das gescannte Bild an.
<b>Einstellungen PDF</b> PDF-Version 1,3 1,4 1,5* 1,6 1,7 Archivierungsversion A-1a* A-1b Sicher Aus* Ein Archivarisch (PDF/A) Aus* Ein	Stellen Sie das PDF-Format für das gescannte Bild ein. <b>Hinweis:</b> Archivierungsversion und Archivarisch (PDF/A) werden nur angezeigt, wenn PDF-Version 1.4 festgelegt wird.
<b>Inhaltstyp</b> Text Text/Foto* Grafiken Foto	Verbessern Sie das Ausgabeergebnis ausgehend von den Inhalten des Originaldokuments.
<b>Hinweis:</b> Ein Sternchen (*) neben einem Wert zeigt die Werksvorgabe an.	

Menüeintrag	Beschreibung
<b>Inhaltsquelle</b> Schwarz-Weiß-Laser* Farblaser Tintenstrahl Foto/Film Zeitschrift Tageszeitung Presse Weitere	Verbessern Sie das Ausgabeergebnis ausgehend von der Quelle des Originaldokuments.
<b>Farbe</b> Schwarzweiß Grau Farbe* Automatisch	Legen Sie die Farbe beim Scannen eines Bildes fest.
<b>Auflösung</b> 75 dpi 150 dpi* 200 dpi 300 dpi 400 dpi 600 dpi	Legen Sie die Auflösung des gescannten Bildes fest.
<b>Deckung</b> 1-9 (5*)	Passen Sie die Deckung des gescannten Bildes an.
<b>Ausrichtung</b> Hochformat* Querformat	Festlegen der Ausrichtung von Text und Grafiken auf der Seite.
<b>Originalformat</b> [Liste der Papierformate]	Legen Sie das Papierformat des Originaldokuments fest. <b>Hinweis:</b> "Letter" ist die Werksvorgabe in den USA. Die internationale Werksvorgabe lautet "A4".
<b>Seiten</b> Aus* Lange Kante Kurze Kante	Geben Sie die Seitenausrichtung von Text und Grafiken beim Scannen eines beidseitigen Dokuments ein.
<b>Dateiname</b>	Geben Sie den Dateinamen des gescannten Bildes an.
<b>Hinweis:</b> Ein Sternchen (*) neben einem Wert zeigt die Werksvorgabe an.	

## Erweiterte Bildfunktionen

Menüeintrag	Beschreibung
<b>Farbausgleich</b> Cyan zu Rot -4 bis 4 (0*) Magenta zu Grün -4 bis 4 (0*) Gelb zu Blau -4 bis 4 (0*)	Passen Sie die Farbintensität beim Scannen an.
<b>Farbunterdrückung</b> Farbunterdrückung Keine* Rot Grün Blau Standardschwellenwert Rot 0-255 (128*) Standardschwellenwert Grün 0-255 (128*) Standardschwellenwert Blau 0-255 (128*)	Geben Sie an, welche Farbe beim Scannen unterdrückt wird, und passen Sie die Einstellung für diejenige Farbe an.
<b>Automatische Farberkennung</b> Farbempfindlichkeit 1-9 (5*) Bereichsempfindlichkeit 1-9 (5*) FTP-Bittiefe 1 Bit* 8 Bit	Legen Sie die Menge der Farbe fest, die der Drucker auf dem Originaldokument erkennt. <b>Hinweis:</b> Diese Menüoption wird nur angezeigt, wenn für Farbe "Automatisch" festgelegt ist.
<b>JPEG-Qualität</b> Optimal für Inhalt* 5 – 95	Legen Sie die Qualität eines Bildes im JPEG-Format fest. <b>Hinweise:</b> <ul style="list-style-type: none"> <li>• "5" reduziert zwar die Dateigröße, aber die Bildqualität wird herabgesetzt.</li> <li>• "90" liefert die beste Bildqualität, erzeugt aber sehr große Dateien.</li> </ul>
<b>Kontrast</b> Optimal für Inhalt* 0 1 2 3 4 5	Gibt den Kontrast des Ausgabedokuments an.
<b>Hinweis:</b> Ein Sternchen (*) neben einem Wert zeigt die Werksvorgabe an.	

Menüeintrag	Beschreibung
<b>Hintergrundentfernung</b> Hintergrund-Erkennung Inhaltsbasiert* Festgelegt Wert -4 bis 4 (0*)	Passt den sichtbaren Hintergrund auf einem gescannten Bild an. <b>Hinweis:</b> Wenn Sie die Hintergrundfarbe aus dem Originaldokument entfernen möchten, stellen Sie die Hintergrund-Erkennung auf "inhaltsbasiert" ein. Wenn Sie Bildrauschen aus einem Foto entfernen möchten, stellen Sie die Hintergrund-Erkennung auf "Festgelegt" ein.
<b>Dokument spiegeln</b> Aus* Ein	Erstellt ein spiegelverkehrtes Bild des Originaldokuments.
<b>Negativdruck des Dokuments</b> Aus* Ein	Erstellt einen Negativdruck des Originaldokuments.
<b>Schattendetail</b> -4 bis 4 (0*)	Passt die sichtbaren Schattendetails auf einem gescannten Bild an.
<b>Kante zu Kante scannen</b> Aus* Ein	Ermöglicht das Scannen des Originaldokuments von Kante zu Kante.
<b>Schärfe</b> 1-5 (3*)	Passen Sie die Schärfe des gescannten Bildes an.
<b>Temperatur</b> -4 bis 4 (0*)	Legen Sie fest, ob die erzeugte Ausgabe mehr ins Blau oder mehr ins Rot gehen soll.
<b>Leere Seiten</b> Entfernen leerer Seiten Nicht entfernen* Entfernen Empfindlichkeit bei leeren Seiten 1-9 (5*)	Legen Sie fest, ob leere Seiten eingebunden werden sollen.
<b>Hinweis:</b> Ein Sternchen (*) neben einem Wert zeigt die Werksvorgabe an.	

## Admin-Steuerung

Menüeintrag	Beschreibung
<b>Text-Standard</b> 5-95 (75*)	Stellen Sie die Qualität von Text auf einem gescannten Bild ein.
<b>Text/Foto-Standard</b> 5-95 (75*)	Stellen Sie die Qualität eines Textes oder Fotos auf einem gescannten Bild ein.
<b>Foto-Standard</b> 5-95 (50*)	Stellen Sie die Qualität eines Fotos auf einem gescannten Bild ein.
<b>Mehrseitige TIFF-Bilder verwenden</b> Ein* Aus	Wählen Sie zwischen ein- und mehrseitigen TIFF-Dateien.
<b>Hinweis:</b> Ein Sternchen (*) neben einem Wert zeigt die Werksvorgabe an.	

Menüeintrag	Beschreibung
<b>TIFF-Kompression</b> LZW* JPEG	Legen Sie eine Komprimierungsoption für TIFF-Dateien fest.
<b>Übertragungsprotokoll</b> Protokoll drucken* Protokoll nicht drucken Nur bei Fehler drucken	Drucken Sie ein Protokoll für die erfolgreiche FTP-Scan-Übertragung.
<b>Protokoll-Papiereinzug</b> Fach [x] (1*) Universalzuführung	Geben Sie die Papierzuführung an, die für das Ausdrucken von FTP-Protokollen verwendet wird.
<b>Benutzerdefinierte Scans</b> Aus* Ein	Aktivieren Sie standardmäßig das benutzerdefinierte Scannen. <b>Hinweis:</b> Diese Menüoption wird nur angezeigt, wenn eine ordnungsgemäß funktionierende Festplatte installiert ist.
<b>Scanvorschau</b> Aus Ein*	Lassen Sie eine Vorschau des Scans auf dem Display anzeigen. <b>Hinweis:</b> Diese Menüoption wird nur angezeigt, wenn eine ordnungsgemäß funktionierende Festplatte installiert ist.
<b>Speichern als Verknüpfung zulassen</b> Aus Ein*	Speichert benutzerdefinierte FTP-Einstellungen als Kurzwahlen.
<b>Hinweis:</b> Ein Sternchen (*) neben einem Wert zeigt die Werksvorgabe an.	

## USB-Laufwerk

### Scan auf Flash-Laufwerk

Menüeintrag	Beschreibung
<b>Format</b> PDF (.pdf)* TIFF (.tif) JPEG (.jpg) XPS (.xps)	Geben Sie das Ausgabeformat für das gescannte Bild an.
<b>Hinweis:</b> Ein Sternchen (*) neben einem Wert zeigt die Werksvorgabe an.	

Menüeintrag	Beschreibung
<b>Einstellungen PDF</b> PDF-Version 1,3 1,4 1,5* 1,6 1,7 Archivierungsversion A-1a* A-1b Sicher Aus* Ein Archivarisch (PDF/A) Aus* Ein	Stellen Sie das PDF-Format für das gescannte Bild ein.  <b>Hinweis:</b> Archivierungsversion und Archivarisch (PDF/A) werden nur angezeigt, wenn PDF-Version 1.4 festgelegt wird.
<b>Inhaltstyp</b> Text Text/Foto* Grafiken Foto	Verbessern Sie das Ausgabeergebnis ausgehend von den Inhalten des Originaldokuments.
<b>Inhaltsquelle</b> Schwarz-Weiß-Laser* Farblaser Tintenstrahl Foto/Film Zeitschrift Tageszeitung Presse Weitere	Verbessern Sie das Ausgabeergebnis ausgehend von der Quelle des Originaldokuments.
<b>Farbe</b> Schwarzweiß Grau Farbe* Automatisch	Legen Sie die Farbe beim Scannen eines Bildes fest.
<b>Auflösung</b> 75 dpi 150 dpi* 200 dpi 300 dpi 400 dpi 600 dpi	Legen Sie die Auflösung des gescannten Bildes fest.
<b>Deckung</b> 1-9 (5*)	Passen Sie die Deckung des gescannten Bildes an.
<b>Hinweis:</b> Ein Sternchen (*) neben einem Wert zeigt die Werksvorgabe an.	

Menüeintrag	Beschreibung
<b>Ausrichtung</b> Hochformat* Querformat	Festlegen der Ausrichtung von Text und Grafiken auf der Seite.
<b>Originalformat</b> [Liste der Papierformate]	Legen Sie das Papierformat des Originaldokuments fest. <b>Hinweis:</b> "Letter" ist die Werksvorgabe in den USA. Die internationale Werksvorgabe lautet "A4".
<b>Seiten</b> Aus* Lange Kante Kurze Kante	Geben Sie die Seitenausrichtung von Text und Grafiken beim Scannen eines beidseitigen Dokuments ein.
<b>Dateiname</b>	Geben Sie den Dateinamen des gescannten Bildes an.
<b>Hinweis:</b> Ein Sternchen (*) neben einem Wert zeigt die Werksvorgabe an.	

### Erweiterte Bildfunktionen

Menüeintrag	Beschreibung
<b>Farbausgleich</b> Cyan zu Rot -4 bis 4 (0*) Magenta zu Grün -4 bis 4 (0*) Gelb zu Blau -4 bis 4 (0*)	Passen Sie die Farbintensität beim Scannen an.
<b>Farbunterdrückung</b> Farbunterdrückung Keine* Rot Grün Blau Standardschwellenwert Rot 0-255 (128*) Standardschwellenwert Grün 0-255 (128*) Standardschwellenwert Blau 0-255 (128*)	Geben Sie an, welche Farbe beim Scannen unterdrückt wird, und passen Sie die Einstellung für diejenige Farbe an.
<b>Automatische Farberkennung</b> Farbempfindlichkeit 1-9 (5*) Bereichsempfindlichkeit 1-9 (5*) Scan-Bittiefe 1 Bit* 8 Bit	Legen Sie die Menge der Farbe fest, die der Drucker auf dem Originaldokument erkennt. <b>Hinweis:</b> Diese Menüoption wird nur angezeigt, wenn für Farbe "Automatisch" festgelegt ist.
<b>Hinweis:</b> Ein Sternchen (*) neben einem Wert zeigt die Werksvorgabe an.	

Menüeintrag	Beschreibung
<b>JPEG-Qualität</b> Optimal für Inhalt* 5 – 95	Legen Sie die Qualität eines Bildes im JPEG-Format fest. <b>Hinweise:</b> <ul style="list-style-type: none"> <li>• "5" reduziert zwar die Dateigröße, aber die Bildqualität wird herabgesetzt.</li> <li>• "90" liefert die beste Bildqualität, erzeugt aber sehr große Dateien.</li> </ul>
<b>Kontrast</b> Optimal für Inhalt* 0 1 2 3 4 5	Gibt den Kontrast des Ausgabedokuments an.
<b>Hintergrundentfernung</b> Hintergrund-Erkennung Inhaltsbasiert* Festgelegt Wert -4 bis 4 (0*)	Passt den sichtbaren Hintergrund auf einem gescannten Bild an. <b>Hinweis:</b> Wenn Sie die Hintergrundfarbe aus dem Originaldokument entfernen möchten, stellen Sie die Hintergrund-Erkennung auf "inhaltsbasiert" ein. Wenn Sie Bildrauschen aus einem Foto entfernen möchten, stellen Sie die Hintergrund-Erkennung auf "Festgelegt" ein.
<b>Dokument spiegeln</b> Aus* Ein	Erstellt ein spiegelverkehrtes Bild des Originaldokuments.
<b>Negativdruck des Dokuments</b> Aus* Ein	Erstellt einen Negativdruck des Originaldokuments.
<b>Schattendetail</b> -4 bis 4 (0*)	Passt die sichtbaren Schattendetails auf einem gescannten Bild an.
<b>Kante zu Kante scannen</b> Aus* Ein	Ermöglicht das Scannen des Originaldokuments von Kante zu Kante.
<b>Schärfe</b> 1-5 (3*)	Passen Sie die Schärfe des gescannten Bildes an.
<b>Temperatur</b> -4 bis 4 (0*)	Legen Sie fest, ob die erzeugte Ausgabe mehr ins Blau oder mehr ins Rot gehen soll.
<b>Leere Seiten</b> Entfernen leerer Seiten Nicht entfernen* Entfernen Empfindlichkeit bei leeren Seiten 1-9 (5*)	Legen Sie fest, ob leere Seiten eingebunden werden sollen.
<b>Hinweis:</b> Ein Sternchen (*) neben einem Wert zeigt die Werksvorgabe an.	

## Admin-Steuerung

Menüeintrag	Beschreibung
<b>Text-Standard</b> 5-95 (75*)	Stellen Sie die Qualität von Text auf einem gescannten Bild ein.
<b>Text/Foto-Standard</b> 5-95 (75*)	Stellen Sie die Qualität von Text oder Fotos auf einem gescannten Bild ein.
<b>Foto-Standard</b> 5-95 (50*)	Stellen Sie die Qualität von Fotos auf einem gescannten Bild ein.
<b>Mehrseitige TIFF-Bilder verwenden</b> Ein* Aus	Wählen Sie zwischen ein- und mehrseitigen TIFF-Dateien.
<b>TIFF-Kompression</b> LZW* JPEG	Legen Sie die Komprimierung für TIFF-Dateien fest.
<b>Benutzerdefinierte Scans</b> Aus* Ein	Aktivieren Sie standardmäßig das benutzerdefinierte Scannen. <b>Hinweis:</b> Diese Menüoption wird nur angezeigt, wenn eine ordnungsgemäß funktionierende Festplatte installiert ist.
<b>Scanvorschau</b> Aus Ein*	Lassen Sie eine Vorschau des Scans auf dem Display anzeigen. <b>Hinweis:</b> Diese Menüoption wird nur angezeigt, wenn eine ordnungsgemäß funktionierende Festplatte installiert ist.
<b>Hinweis:</b> Ein Sternchen (*) neben einem Wert zeigt die Werksvorgabe an.	

## Druck von Flash-Laufwerk

Menüeintrag	Beschreibung
<b>Anzahl Kopien</b> 1-9999 (1*)	Angeben der Kopieanzahl.
<b>Papiereinzug</b> Fach [x] (1*) Universalzuführung Papier manuell Briefumschlag manuell	Geben Sie den Papiereinzug für den Druckauftrag an.
<b>Sortieren</b> (1,1) (2,2,2) (1,2,3) (1,2,3)*	Drucken Sie mehrere Kopien in Folge.
<b>Seiten</b> Einseitig* Beidseitig	Geben Sie an, ob das Papier ein- oder beidseitig bedruckt werden soll.
<b>Stil "Umblättern"</b> Lange Kante* Kurze Kante	Bestimmt, welche Seite des Papiers (Lange Kante oder Kurze Kante) gebunden wird, wenn beidseitig gedruckt wird. <b>Hinweis:</b> Je nachdem, welche Option aktiviert wurde, versetzt der Drucker automatisch jede gedruckte Information auf der Seite, damit der Auftrag korrekt gebunden wird.
<b>Hinweis:</b> Ein Sternchen (*) neben einem Wert zeigt die Werksvorgabe an.	

Menüeintrag	Beschreibung
<b>Seiten pro Seite</b> Aus* 2 Blätter pro Seite 3 Blätter pro Seite 4 Blätter pro Seite 6 Blätter pro Seite 9 Blätter pro Seite 12 Blätter pro Seite 16 Blätter pro Seite	Drucken Sie mehrseitige Bilder auf einem Blatt Papier.
<b>Seiten pro Seite (Reihenfolge)</b> Horizontal* Umgekehrt horizontal Umgekehrt vertikal Vertikal	Legen Sie beim Mehrseitendruck die Position der Seitenbilder fest, wenn Sie "Seiten pro Seite" verwenden.  <b>Hinweis:</b> Die Position hängt von der Anzahl der Seitenbilder sowie von deren Ausrichtung ab.
<b>Seiten pro Seite (Ausrichtung)</b> Automatisch* Querformat Hochformat	Legen Sie beim Mehrseitendruck die Ausrichtung der Dokumente fest, wenn Sie "Seiten pro Seite" verwenden.
<b>Seiten pro Seite (Rand)</b> Keine* Fest	Drucken Sie einen Rahmen um die einzelnen Seitenbilder bei der Verwendung von "Seiten pro Seite".
<b>Trennseiten</b> Aus* Zwischen Kopien Zwischen Aufträgen Zwischen Seiten	Legen Sie fest, ob leere Trennseiten eingefügt werden sollen.
<b>Trennseitenquelle</b> Fach [x] (1*) Universalzuführung	Legt fest, aus welchem Papiereinzug die Trennseite zugeführt wird.
<b>Leere Seiten</b> Nicht drucken* Drucken	Legen Sie fest, ob leere Seiten in einen Druckauftrag gedruckt werden sollen.
<b>Hinweis:</b> Ein Sternchen (*) neben einem Wert zeigt die Werksvorgabe an.	

## Netzwerk/Anschlüsse

### Netzwerkübersicht

Menüeintrag	Beschreibung
<b>Aktiver Adapter</b> Automatisch* Standard-Netzwerk Drahtlos	Geben Sie die Art der Netzwerkverbindung an. <b>Hinweis:</b> WLAN steht nur für Druckern, die mit einem WLAN verbunden sind, zur Verfügung.
<b>Netzwerkstatus</b>	Zeigen Sie den Verbindungsstatus des Druckernetzwerks an.
<b>Netzwerkstatus am Drucker anzeigen</b> Ein* Aus	Zeigen Sie den Netzwerkstatus auf dem Display an.
<b>Geschwindigkeit, Duplex</b>	Zeigen Sie die Geschwindigkeit der momentan aktiven Netzwerkkarte an.
<b>IPv4</b>	Zeigen Sie die IPv4-Adresse an.
<b>Alle IPv6-Adressen</b>	Zeigen Sie alle IPv6-Adressen an.
<b>Druckserver zurücksetzen</b>	Setzen Sie alle aktiven Netzwerkverbindungen zum Drucker zurück. <b>Hinweis:</b> Diese Einstellung entfernt alle Netzwerk-Konfigurationseinstellungen.
<b>Netzwerk-Auftrags-Zeitsperre</b> Aus Ein* (90 Sekunden)	Legen Sie den Zeitraum fest, bevor der Drucker einen Netzwerk-Druckauftrag abbricht.
<b>Deckblatt</b> Aus* Ein	Drucken Sie ein Deckblatt.
<b>Anschlussbereich für Scannen an PC</b> 9751:12000*	Geben Sie einen gültigen Anschlussbereich für Drucker an, die durch eine Firewall geschützt sind, die Anschlüsse blockiert.
<b>Hinweis:</b> Ein Sternchen (*) neben einem Wert zeigt die Werksvorgabe an.	

### Drahtlos

**Hinweis:** Dieses Menü ist nur bei Druckern verfügbar, die mit einem Wi-Fi-Netzwerk verbunden sind, oder bei Druckern mit einem drahtlosem Adapter.

Menüeintrag	Beschreibung
<b>Installation auf Druckerbedienfeld</b> Netzwerk auswählen Wi-Fi-Netzwerk hinzufügen Netzwerkname Netzwerkmodus Infrastruktur WLAN-Sicherheitsmodus Deaktiviert* WEP WPA2/WPA - Personal WPA2 - Personal 802.1x - RADIUS	Konfigurieren Sie die Wi-Fi-Verbindung über das Bedienfeld. <b>Hinweis:</b> 802.1x - RADIUS kann nur über den Embedded Web Server geändert werden.
<b>Wi-Fi Protected Setup</b> Automatische WPS-Erkennung Aus Ein* Tastendruck-Methode starten PIN-Methode starten	Richten Sie ein Wi-Fi-Netzwerk ein, und aktivieren Sie die Netzwerksicherheit. <b>Hinweise:</b> <ul style="list-style-type: none"> <li>• Automatische WPS-Erkennung wird nur angezeigt, wenn der WLAN-Sicherheitsmodus auf "WEP" eingestellt ist.</li> <li>• Durch "Tastendruck-Methode starten" wird der Drucker mit einem Wi-Fi-Netzwerk verbunden, indem innerhalb einer bestimmten Zeitspanne Tasten am Drucker und am Zugriffspunkt (WLAN-Router) gedrückt werden.</li> <li>• Durch "PIN-Methode starten" wird der Drucker mit einem Wi-Fi-Netzwerk verbunden, indem eine PIN für den Drucker in die WLAN-Einstellungen des Zugriffspunkts eingegeben wird.</li> </ul>
<b>Netzwerkmodus</b> BSS-Typ Infrastruktur*	Geben Sie den Netzwerkmodus an.
<b>Wi-Fi Direct aktivieren</b> Ein Aus*	Aktivieren Sie mit Wi-Fi Direct kompatible Geräte, um sie direkt mit dem Drucker zu verbinden.
<b>Kompatibilität</b> 802.11b/g/n (2,4 GHz)* 802.11a/b/g/n/ac (2,4 GHz/5 GHz) 802.11a/n/ac (5 GHz)	Geben Sie die Standardeinstellung für das Wi-Fi-Netzwerk an. <b>Hinweis:</b> 802.11a/b/g/n/ac (2,4 GHz/5 GHz) und 802.11a/n/ac (5 GHz) werden nur angezeigt, wenn eine Wi-Fi-Option installiert ist.
<b>WLAN-Sicherheitsmodus</b> Deaktiviert* WEP WPA2/WPA-Personal WPA2-Personal 802.1x - RADIUS	Wählen Sie den Sicherheitsmodus, um den Drucker mit Wi-Fi-Geräten zu verbinden. <b>Hinweis:</b> 802.1x - RADIUS kann nur über den Embedded Web Server geändert werden.
<b>WEP-Authentifizierungsmodus</b> Auto* Öffnen Freigegeben	Stellen Sie den Wireless Encryption Protocol (WEP)-Typ des Drucker ein. <b>Hinweis:</b> Diese Menüoption wird nur angezeigt, wenn der WLAN-Sicherheitsmodus auf "WEP" eingestellt ist.
<b>WEP-Schlüssel festlegen</b>	Legen Sie ein WEP-Kennwort für eine sichere Wi-Fi-Verbindung fest.

Menüeintrag	Beschreibung
<b>WPA2/WPA Personal</b> AES	Aktivieren Sie die Wi-Fi-Sicherheit mithilfe des Wi-Fi Protected Access (WPA). <b>Hinweis:</b> Diese Menüoption wird nur angezeigt, wenn der WLAN-Sicherheitsmodus auf "WPA2/WPA-Personal" eingestellt ist.
<b>Pre-Shared-Schlüssel festlegen</b>	Legen Sie das Kennwort für eine sichere Wi-Fi-Verbindung fest.
<b>WPA2-Personal</b> AES	Aktivieren Sie die Wi-Fi-Sicherheit mithilfe des WPA2. <b>Hinweis:</b> Diese Menüoption wird nur angezeigt, wenn der WLAN-Sicherheitsmodus auf "WPA2-Personal" eingestellt ist.
<b>802.1x-Verschlüsselungsmodus</b> WPA+ WPA2*	Aktivieren Sie die Wi-Fi-Sicherheit mit der Standardoption 802.1x. <b>Hinweise:</b> <ul style="list-style-type: none"> <li>• Diese Menüoption wird nur angezeigt, wenn der WLAN-Sicherheitsmodus auf "802.1x – RADIUS" eingestellt ist.</li> <li>• 802.1x - RADIUS kann nur über den Embedded Web Server geändert werden.</li> </ul>
<b>IPv4</b> DHCP aktivieren Ein* Aus Statische IP-Adresse einrichten IP-Adresse Netzmaske Gateway	Aktivieren und konfigurieren Sie die IPv4-Einstellungen im Drucker.
<b>IPv6</b> IPv6 aktivieren Ein* Aus DHCPv6 aktivieren Ein Aus* Stateless Address Autokonfiguration Ein* Aus DNS-Serveradresse Manuell zugewiesene IPv6-Adresse Manuell zugewiesener IPv6-Router Adresspräfix Alle IPv6-Adressen Alle IPv6-Router-Adressen	Aktivieren und konfigurieren Sie die IPv6-Einstellungen im Drucker.
<b>Netzwerkadresse</b> UAA LAA	Zeigt die Netzwerkadressen an.

Menüeintrag	Beschreibung
<b>PCL-SmartSwitch</b> Aus Ein*	Konfigurieren Sie den Drucker so, dass er ungeachtet der Standardsprache des Druckers automatisch zur PCL-Emulation wechselt, wenn ein Druckauftrag dies erfordert.  <b>Hinweis:</b> Wenn "PCL-SmartSwitch" ausgeschaltet ist, werden die eingehenden Daten vom Drucker nicht geprüft, und die im Menü "Konfiguration" festgelegte Standarddruckersprache wird verwendet.
<b>PS-SmartSwitch</b> Aus Ein*	Konfigurieren Sie den Drucker so, dass er ungeachtet der Standardsprache des Druckers automatisch zur PS-Emulation wechselt, wenn ein Druckauftrag dies erfordert.  <b>Hinweis:</b> Wenn "PS-SmartSwitch" ausgeschaltet ist, werden die eingehenden Daten vom Drucker nicht geprüft, und die im Menü "Konfiguration" festgelegte Standarddruckersprache wird verwendet.
<b>Job-Pufferung</b> Ein Aus*	Speichert Druckaufträge vorübergehend auf der Festplatte des Druckers, bevor die Aufträge gedruckt werden.  <b>Hinweis:</b> Diese Menüoption wird nur angezeigt, wenn eine Festplatte installiert ist.
<b>MAC-Binär-PS</b> Auto* Ein Aus	Konfiguriert den Drucker für die Verarbeitung von binären Macintosh-PostScript-Druckaufträgen.  <b>Hinweise:</b> <ul style="list-style-type: none"> <li>• Bei "Ein" werden unformatierte binäre PostScript-Druckaufträge verarbeitet.</li> <li>• Bei "Aus" werden Druckaufträge unter Verwendung des Standardprotokolls gefiltert.</li> </ul>

## Ethernet

Menüeintrag	Beschreibung
<b>Netzwerkgeschwindigkeit</b>	Lassen Sie die Geschwindigkeit eines aktiven WLAN-Adapters anzeigen.
<b>IPv4</b> DHCP aktivieren Ein* Aus	Aktivieren Sie das Dynamic Host Configuration Protocol (DHCP).  <b>Hinweis:</b> DHCP ist ein Standardprotokoll, mit dem ein Server dynamisch IP-Adressen und Konfigurationsinformationen an Kunden vergeben kann.
<b>IPv4</b> Statische IP-Adresse einrichten IP-Adresse Netzmaske Gateway	Geben Sie die statische IP-Adresse des Druckers an.
<b>IPv6</b> IPv6 aktivieren Aus Ein*	Aktiviert IPv6 im Drucker.
<b>Hinweis:</b> Ein Sternchen (*) neben einem Wert zeigt die Werksvorgabe an.	

Menüeintrag	Beschreibung
<b>IPv6</b> DHCPv6 aktivieren Aus* Ein	Aktiviert DHCPv6 im Drucker.
<b>IPv6</b> Zustandslose Adressenautokonfiguration Aus Ein*	Legen Sie über diese Option fest, dass der Netzwerkadapter die von einem Router zur Verfügung gestellten automatischen IPv6-Adressenkonfigurationseinträge akzeptiert.
<b>IPv6</b> DNS-Serveradresse	Geben Sie die DNS-Serveradresse an.
<b>IPv6</b> Manuell zugewiesene IPv6-Adresse	Weisen Sie die IPv6-Adresse zu.
<b>IPv6</b> Manuell zugewiesener IPv6-Router	Weisen Sie die IPv6-Adresse zu.
<b>IPv6</b> Adressen-Präfix 0-128 (64*)	Geben Sie die Vorwahl der Adresse an.
<b>IPv6</b> Alle IPv6-Adressen	Zeigen Sie alle IPv6-Adressen an.
<b>IPv6</b> Alle IPv6-Router-Adressen	Lassen Sie alle IPv6-Routeradressen anzeigen.
<b>Netzwerkadresse</b> UAA LAA	Lassen Sie die MAC-Adressen (Media Access Control = Medienzugriffssteuerung) des Druckers anzeigen: Die lokal verwaltete Adresse (Locally Administered Address, LAA) und die unveränderbare zugewiesene Adresse (Universally Administered Address, UAA). <b>Hinweis:</b> Sie können die LAA des Drucker manuell ändern.
<b>PCL-SmartSwitch</b> Aus Ein*	Konfigurieren Sie den Drucker so, dass er ungeachtet der Standardsprache des Druckers automatisch zur PCL-Emulation wechselt, wenn ein Druckauftrag dies erfordert. <b>Hinweis:</b> Wenn "PCL-SmartSwitch" ausgeschaltet ist, werden die eingehenden Daten vom Drucker nicht geprüft, und die im Menü "Konfiguration" festgelegte Standarddruckersprache wird verwendet.
<b>PS-SmartSwitch</b> Aus Ein*	Konfigurieren Sie den Drucker so, dass er ungeachtet der Standardsprache des Druckers automatisch zur PS-Emulation wechselt, wenn ein Druckauftrag dies erfordert. <b>Hinweis:</b> Wenn "PS-SmartSwitch" ausgeschaltet ist, werden die eingehenden Daten vom Drucker nicht geprüft, und die im Menü "Konfiguration" festgelegte Standarddruckersprache wird verwendet.
<b>Hinweis:</b> Ein Sternchen (*) neben einem Wert zeigt die Werksvorgabe an.	

Menüeintrag	Beschreibung
<b>MAC-Binär-PS</b> Auto* Ein Aus	Konfiguriert den Drucker für die Verarbeitung von binären Macintosh-PostScript-Druckaufträgen.  <b>Hinweise:</b> <ul style="list-style-type: none"> <li>• Bei "Ein" werden unformatierte binäre PostScript-Druckaufträge verarbeitet.</li> <li>• Bei "Aus" werden Druckaufträge unter Verwendung des Standardprotokolls gefiltert.</li> </ul>
<b>Energieeffizientes Ethernet</b> Aus Ein*	Reduzieren Sie den Stromverbrauch, wenn der Drucker keine Daten vom Ethernet-Netzwerk empfängt.
<b>Hinweis:</b> Ein Sternchen (*) neben einem Wert zeigt die Werksvorgabe an.	

## TCP/IP

**Hinweis:** Dieses Menü wird nur für Netzwerkdrucker und mit Druckservern verbundene Drucker angezeigt.

Menüeintrag	Beschreibung
<b>Hostnamen festlegen</b>	Legen Sie den aktuellen TCP/IP-Hostnamen fest.
<b>Domänenname</b>	Legen Sie den Domännennamen fest.
<b>Aktualisierung des NTP-Servers durch DHCP/BOOTP zulassen</b> Ein* Aus	Lassen Sie zu, dass die DHCP/BOOTP Kunden die NTP-Einstellungen des Druckers aktualisieren.
<b>Konfigurationsfreier Name</b>	Geben Sie einen Dienstenamen für das Zeroconf-Netzwerk an.
<b>Auto-IP aktivieren</b> Ein* Aus	Weisen Sie automatisch eine IP-Adresse zu.
<b>DNS-Serveradresse</b>	Geben Sie die Server-Adresse des aktuellen Domain Name Systems (DNS) ein.
<b>Ersatz-DNS-Serveradresse</b>	Geben Sie die Ersatz-DNS-Serveradressen an.
<b>Ersatz-DNS-Serveradresse 2</b>	
<b>Ersatz-DNS-Serveradresse 3</b>	
<b>Domänen-Suchfolge</b>	Geben Sie eine Liste von Domännennamen zum Auffinden des Druckers und seiner Ressourcen ein, die sich in unterschiedlichen Domänen im Netzwerk befinden.
<b>DDNS aktivieren</b> Ein* Aus	Aktualisieren Sie die dynamischen DNS-Einstellungen.
<b>DDNS-TTL</b>	Geben Sie die aktuellen DDNS-Einstellungen an.
<b>Standard-TTL</b>	
<b>DDNS-Aktualisierungszeit</b>	
<b>Hinweis:</b> Ein Sternchen (*) neben einem Wert zeigt die Werksvorgabe an.	

Menüeintrag	Beschreibung
<b>mDNS aktivieren</b> Aus Ein*	Aktualisieren Sie die Multicast-DNS-Einstellungen.
<b>WINS-Serveradresse</b>	Geben Sie eine Serveradresse für den Windows Internet Name Service (WINS) ein.
<b>BOOTP aktivieren</b> Aus* Ein	Lassen Sie den BOOTP eine Drucker-IP-Adresse zuweisen.
<b>Eingeschränkte Serverliste</b>	Geben Sie eine IP-Adresse für die TCP-Verbindungen ein. <b>Hinweise:</b> <ul style="list-style-type: none"> <li>• Setzen Sie ein Komma zwischen die einzelnen IP-Adressen.</li> <li>• Sie können bis zu 50 IP-Adressen ergänzen.</li> </ul>
<b>Optionen für die eingeschränkte Serverliste</b> Alle Anschlüsse sperren* Nur Drucken sperren Nur Drucken und HTTP sperren	Legen Sie fest, wie die IP-Adressen in der Liste auf die Druckerfunktionen zugreifen können.
<b>MTU</b>	Legen Sie einen Parameter für die Maximale Transmission Unit (MTU) für TCP-Verbindungen fest.
<b>Raw Print-Anschluss</b> 1-65535 (9100*)	Geben Sie eine RAW Portnummer für Drucker in einem Netzwerk an.
<b>Ausgehender Datenverkehr – maximale Geschwindigkeit</b> Aus* 100 zu 1000000	Aktivieren Sie die maximale Übertragungsrate des Druckers.
<b>Höhere TLS-Sicherheit</b> Ein Aus*	Verbessern Sie Druckerdatenschutz und Datenintegrität.
<b>Aufschlüsseln der Hostnamen mittels DNS</b> Aus Ein*	Verwenden Sie DNS, um Hostnamen in IP-Adressen aufzuschlüsseln.
<b>Hinweis:</b> Ein Sternchen (*) neben einem Wert zeigt die Werksvorgabe an.	

## SNMP

**Hinweis:** Dieses Menü wird nur bei Netzwerkdruckern oder Druckern angezeigt, die an Druckserver angeschlossen sind.

Menüeintrag	Beschreibung
<b>SNMP-Versionen 1 und 2c</b> Aktiviert Aus Ein* SNMP-Einstellung zulassen Aus Ein* AÜP-MIB aktivieren Aus Ein* SNMP-Gemeinschaft	Konfigurieren Sie die Versionen 1 und 2c des Simple Network Management Protocol (SNMP) für die Installation von Druckertreibern und Anwendungen.
<b>SNMP Version 3</b> Aktiviert Aus Ein* Anmeldeinf. mit Lese-/Schreibzugr. festlegen Benutzername Kennwort Anmeldeinformationen mit Lesezugriff festlegen Benutzername Kennwort Authentifizierungs-Hash MD5 SHA1* Mindest-Authentifizierungsstufe Keine Authentifiz., keine Verschl. Authentifiz., keine Verschl. Authentifiz., Verschlüss.* Datenschutz-Algorithmus DES AES-128*	Konfigurieren Sie die Version 3 des SNMP zur Installation und Aktualisierung der Druckersicherheit.
<b>Hinweis:</b> Ein Sternchen (*) neben einem Wert zeigt die Werksvorgabe an.	

## IPSec

**Hinweis:** Dieses Menü wird nur bei Netzwerkdruckern oder Druckern angezeigt, die an Druckserver angeschlossen sind.

Menüeintrag	Beschreibung
<b>IPSec aktivieren</b> Aus* Ein	Aktivieren Sie das IP-Sicherheitsprotokoll (IPSec).
<b>Hinweis:</b> Ein Sternchen (*) neben einem Wert zeigt die Werksvorgabe an.	

Menüeintrag	Beschreibung
<b>Grundkonfiguration</b> Standard* Kompatibilität Sicher	Richten Sie die IPSec-Grundkonfiguration ein. <b>Hinweis:</b> Diese Menüoption wird nur angezeigt, wenn für "IPSec aktivieren" die Einstellung "Ein" gewählt wurde.
<b>DH-Gruppenvorschlag (Diffie-Hellman)</b> modp2048 (14)* modp3072 (15) modp4069 (16) modp6144 (17) modp8192 (18)	Legen Sie die IPSec-Verschlüsselung fest. <b>Hinweis:</b> Diese Menüoption wird nur angezeigt, wenn die Grundkonfiguration auf "Kompatibilität" gesetzt ist.
<b>Laufzeit IKE SA (Stunden)</b> 1 2 4 8 24*	Legen Sie die Wartezeit fest, bis ein neuer Authentifizierungsschlüssel generiert wird. <b>Hinweis:</b> Diese Menüoptionen werden nur angezeigt, wenn die Grundkonfiguration auf "Sicher" gesetzt ist.
<b>Laufzeit IPSec SA (Stunden)</b> 1 2 4 8 24*	
<b>Vorgeschlagener Verschlüsselungsmodus</b> 3DES AES*	Geben Sie die Verschlüsselung und Authentifizierungsmethoden an, um eine sichere Verbindung herzustellen. <b>Hinweis:</b> Diese Menüoptionen werden nur angezeigt, wenn die Grundkonfiguration auf "Kompatibilität" gesetzt ist.
<b>Vorgeschlagene Authentifizierungsmethode</b> SHA1 SHA256* SHA512	
<b>IPSec-Gerätezertifikat</b>	Geben Sie ein IPSec Zertifikat aus. <b>Hinweis:</b> Diese Menüoption wird nur angezeigt, wenn die Grundkonfiguration auf "Kompatibilität" gesetzt ist.
<b>Mit vorläufigem gemeinsamem Schlüssel authentifizierte Verbindungen</b> Host [x] Adresse Schlüssel	Konfigurieren Sie die authentifizierte Verbindungen des Druckers. <b>Hinweis:</b> Diese Menüoptionen werden nur angezeigt, wenn für "IPSec aktivieren" die Einstellung "Ein" gewählt wurde.
<b>Mit Zertifikat authentifizierte Verbindungen</b> Host [x] Adresse [/Subnetz] Adresse [/Subnetz]	
<b>Hinweis:</b> Ein Sternchen (*) neben einem Wert zeigt die Werksvorgabe an.	

## 802.1x

**Hinweis:** Dieses Menü wird nur bei Netzwerkdruckern oder Druckern angezeigt, die an Druckserver angeschlossen sind.

Menüeintrag	Beschreibung
<b>Aktiv</b> Aus* Ein	Erlauben Sie, dass der Drucker eine Verbindung zu Netzwerken herstellt, die vor dem Zugriff eine Authentifizierung erfordern. <b>Hinweis:</b> Greifen Sie auf den Embedded Web Server zu, um die Einstellungen für diese Menüoption zu konfigurieren.
<b>Hinweis:</b> Ein Sternchen (*) neben einem Wert zeigt die Werksvorgabe an.	

## LPD-Konfiguration

**Hinweis:** Dieses Menü wird nur bei Netzwerkdruckern oder Druckern angezeigt, die an Druckserver angeschlossen sind.

Menüeintrag	Beschreibung
<b>LPD-Zeitsperre</b> 0-65535 Sekunden (90*)	Stellen Sie einen Wert für die automatische Abschaltung ein, damit das LPD-Programm (Line Printer Daemon) nicht unbegrenzte Zeit auf hängende oder ungültige Druckaufträge wartet.
<b>LPD-Deckblatt</b> Aus* Ein	Drucken Sie ein Deckblatt für alle LPD-Druckaufträge aus. <b>Hinweis:</b> Ein Deckblatt ist die erste Seite eines Druckauftrags. Es wird zur Trennung von Druckaufträgen und zur Identifizierung des Urhebers der Druckanforderung verwendet.
<b>LPD-Folgeseite</b> Aus* Ein	Drucken Sie eine Folgeseite für alle LPD-Druckaufträge aus. <b>Hinweis:</b> Eine Folgeseite ist die letzte Seite eines Druckauftrags.
<b>LPD-Wagenrücklaufkonvertierung</b> Aus* Ein	Aktivieren Sie "Wagenrücklaufkonvertierung". <b>Hinweis:</b> Der Wagenrücklauf ist eine Vorrichtung, die dem Drucker befiehlt, die Position des Cursors an die erste Position auf der derselben Zeile zu rücken.
<b>Hinweis:</b> Ein Sternchen (*) neben einem Wert zeigt die Werksvorgabe an.	

## HTTP-/FTP-Einstellungen

**Hinweis:** Dieses Menü wird nur für Netzwerkdrucker und mit Druckservern verbundene Drucker angezeigt.

Menüeintrag	Beschreibung
<b>HTTP-Server aktivieren</b> Aus Ein*	Greifen Sie auf den Embedded Web Server zu, um den Drucker zu überwachen und zu verwalten.
<b>HTTPS aktivieren</b> Aus Ein*	Konfigurieren Sie die Einstellungen für das Protokoll HyperText Transfer Protocol Secure (HTTPS).
<b>Hinweis:</b> Ein Sternchen (*) neben einem Wert zeigt die Werksvorgabe an.	

Menüeintrag	Beschreibung
<b>FTP/TFTP aktivieren</b> Aus Ein*	Versenden Sie E-Mails mit FTP.
<b>Lokale Domänen</b>	Geben Sie Domännennamen für HTTP- und FTP-Server ein. <b>Hinweis:</b> Dieses Menüelement wird nur auf einigen Druckermodellen angezeigt.
<b>IP-Adresse - HTTP-Proxy</b>	Konfigurieren Sie die HTTP- und FTP-Server-Einstellungen. <b>Hinweis:</b> Diese Menüelemente werden nur auf einigen Druckermodellen angezeigt.
<b>IP-Adresse - FTP-Proxy</b>	
<b>HTTP IP-Standardanschluss</b> 1-65535 (80*)	
<b>HTTPS-Gerätezertifikat</b>	
<b>FTP IP-Standardanschluss</b> 1-65535 (21*)	
<b>Zeitsperre für HTTP/FTP-Anforderungen</b> 1-299 (30*)	Legen Sie den Zeitraum fest, bevor der Server die Verbindung stoppt.
<b>Wiederholversuche für HTTP/FTP-Anforderungen</b> 1-299 (3*)	Legen Sie die Anzahl der Einwahlversuche beim HTTP/FTP-Server fest.
<b>Hinweis:</b> Ein Sternchen (*) neben einem Wert zeigt die Werksvorgabe an.	

## ThinPrint

Menüeintrag	Beschreibung
<b>ThinPrint aktivieren</b> Aus Ein*	Drucken Sie mit ThinPrint.
<b>Anschlussnummer</b> 4000-4999 (4000*)	Stellen Sie die Port-Nummer für den ThinPrint-Server ein.
<b>Bandbreite (Bit/Sek.)</b> 0* 100-1.000.000	Legen Sie die Geschwindigkeit fest, mit der Daten in einer ThinPrint-Umgebung übertragen werden.
<b>Paketgröße (KByte)</b> 0-64000 (0*)	Legen Sie die Paketgröße für die Datenübertragung fest.
<b>Hinweis:</b> Ein Sternchen (*) neben einem Wert zeigt die Werksvorgabe an.	

## USB

Menüeintrag	Beschreibung
<b>PCL-SmartSwitch</b> Aus Ein*	Konfiguriert den Drucker so, dass er ungeachtet der Standardsprache des Druckers zur PCL-Emulation wechselt, wenn ein über einen USB-Anschluss empfangener Druckauftrag dies erfordert.  <b>Hinweis:</b> Wenn "PCL-SmartSwitch" ausgeschaltet ist, werden die eingehenden Daten vom Drucker nicht geprüft, und die im Menü "Konfiguration" festgelegte Standarddruckersprache wird verwendet.
<b>PS-SmartSwitch</b> Aus Ein*	Konfiguriert den Drucker so, dass er ungeachtet der Standardsprache des Druckers zur PS-Emulation wechselt, wenn ein über einen USB-Anschluss empfangener Druckauftrag dies erfordert.  <b>Hinweis:</b> Wenn "PS-SmartSwitch" ausgeschaltet ist, werden die eingehenden Daten vom Drucker nicht geprüft, und die im Menü "Konfiguration" festgelegte Standarddruckersprache wird verwendet.
<b>Job-Pufferung</b> Aus* Ein	Speichert Druckaufträge vorübergehend auf der Festplatte des Druckers, bevor die Aufträge gedruckt werden.  <b>Hinweis:</b> Diese Menüoption wird nur angezeigt, wenn eine Festplatte installiert ist.
<b>MAC-Binär-PS</b> Ein Automatisch* Aus	Konfiguriert den Drucker für die Verarbeitung von binären Macintosh-PostScript-Druckaufträgen.  <b>Hinweise:</b> <ul style="list-style-type: none"> <li>• Bei der Einstellung von "Ein" verarbeitet der Drucker unformatierte binäre PostScript-Druckaufträge von Computern, die das Macintosh-Betriebssystem verwenden.</li> <li>• Bei der Einstellung von "Auto" verarbeitet der Drucker Druckaufträge von Computern, die entweder Windows oder das Macintosh-Betriebssystem verwenden</li> <li>• Bei der Einstellung von "Aus" filtert der Drucker PostScript-Druckaufträge unter Verwendung des Standardprotokolls.</li> </ul>
<b>USB-Anschluss aktivieren</b> Aus Ein*	Standard-USB-Anschluss aktivieren.
<b>Hinweis:</b> Ein Sternchen (*) neben einem Wert zeigt die Werksvorgabe an.	

## Google Cloud Print

Menüeintrag	Beschreibung
<b>Registrierung</b> Anmelden	Registrieren Sie den Drucker beim Google Cloud-Server.
<b>Optionen</b> Google Cloud Print aktivieren Aus Ein*	Drucken Sie direkt aus Ihrem Google-Konto heraus.
<b>Optionen</b> Lokale Suche aktivieren Aus Ein*	Ermöglichen Sie eine höhere Bandbreite für die Datenübertragung.
<b>Hinweis:</b> Ein Sternchen (*) neben einem Wert zeigt die Werksvorgabe an.	

Menüeintrag	Beschreibung
<b>Optionen</b> SSL Peer-Bestätigung aktivieren Aus Ein*	Überprüfen Sie die Authentizität des Peer-Zertifikats für eine Verbindung mit Ihrem Google-Konto.
<b>Optionen</b> Immer als Bild drucken Aus* Ein	Speichern Sie die gescannte Ausgabe in Bilddateien.
<b>Hinweis:</b> Ein Sternchen (*) neben einem Wert zeigt die Werksvorgabe an.	

## Wi-Fi Direct

**Hinweis:** Dieses Menü wird nur angezeigt, wenn ein direktes Wi-Fi-Netzwerk als aktives Netzwerk eingestellt ist.

Menüeintrag	Beschreibung
<b>SSID</b>	Geben Sie den Service Set Identifier (SSID) des Wi-Fi-Netzwerks ein.
<b>Pre-Shared-Schlüssel festlegen</b>	Legen Sie für den Pre-Shared-Schlüssel die Authentifizierung und Validierung von Benutzern über eine Wi-Fi-Verbindung fest.
<b>PSK a. Installationss. anz.</b> Ein* Aus	Zeigen Sie den Pre-Shared-Schlüssel auf einer Netzwerk-Konfigurationsseite an.
<b>IP-Adresse des Gruppenbesitzers</b>	Geben Sie die IP-Adresse des Gruppenbesitzers an.
<b>Tastendruckanforderungen autom. best.</b> Ein Aus*	Akzeptieren Sie Anfragen, um die Verbindung zum Netzwerk automatisch herzustellen. <b>Hinweis:</b> Das automatische Akzeptieren von Clients ist nicht sicher.
<b>Hinweis:</b> Ein Sternchen (*) neben einem Wert zeigt die Werksvorgabe an.	

# Sicherheit

## Anmeldemethoden

### Berechtigungen verw.

Menüeintrag	Beschreibung
<p><b>Funktionszugriff</b></p> <ul style="list-style-type: none"> <li>In Apps auf Adressbuch zugreifen</li> <li>Adressbuch bearbeiten</li> <li>Kurzwahlnummern verwalten</li> <li>Profile erstellen</li> <li>Lesezeichen verwalten</li> <li>Druck von Flash-Laufwerk</li> <li>Farbdruck von Flash-Laufwerk</li> <li>Scan auf Flash-Laufwerk</li> <li>Kopierfunktion</li> <li>Farbkopiedruck</li> <li>Farbunterdrückung</li> <li>E-Mail-Funktion</li> <li>Faxfunktion</li> <li>FTP-Funktion</li> <li>Zurückgeh. Faxe freigeben</li> <li>Zugriff auf angeh. Druckaufträge</li> <li>Benutzerprofile</li> <li>Aufträge am Gerät abrechen</li> <li>Sprache ändern</li> <li>Internet Printing Protocol (IPP)</li> <li>Scans fernstarten</li> <li>S/W-Druck</li> <li>Farbdruck</li> </ul>	<p>Steuern Sie den Zugriff auf die Druckerfunktionen.</p>
<p><b>Verwaltungsmenüs</b></p> <ul style="list-style-type: none"> <li>Menü "Sicherheit"</li> <li>Menü "Netzwerk/Anschlüsse"</li> <li>Menü "Papier"</li> <li>Menü "Berichte"</li> <li>Funktionskonfigurationsmenüs</li> <li>Menü "Verbrauchsmaterial"</li> <li>Menü Optionskarte</li> <li>SE-Menü</li> <li>Gerätemenü</li> </ul>	<p>Steuern Sie den Zugriff auf die Menüeinstellungen des Druckers.</p>

Menüeintrag	Beschreibung
<b>Geräteverwaltung</b> Remote-Verwaltung Firmware-Aktualisierungen App-Konfiguration Bediener-/konsolensperre Alle Einstellungen importieren/exportieren Löschen (außer Betrieb)	Steuern Sie den Zugriff auf die Verwaltungsoptionen des Druckers.
<b>Apps</b> Neue Apps Ausweiskopie Scan Center Scan Center Benutzerdefinition 1 Scan Center Benutzerdefinition 2 Scan Center Benutzerdefinition 3 Scan Center Benutzerdefinition 4 Scan Center Benutzerdefinition 5 Scan Center Benutzerdefinition 6 Scan Center Benutzerdefinition 7 Scan Center Benutzerdefinition 8 Scan Center Benutzerdefinition 9 Scan Center Benutzerdefinition 10 Formulare und Favoriten	Kontrollieren Sie den Zugriff auf Druckeranwendungen.

## Lokale Konten

Menüeintrag	Beschreibung
<b>Gruppen/Berechtigungen verw.</b> Gruppe hinzufügen Zugriffssteuerungen import. Alle Benutzer Zugriffssteuerungen import. Funktionszugriff Verwaltungsmenüs Geräteverwaltung Apps Admin	Kontrollieren Sie den Zugriff von Gruppen oder Benutzern auf die Druckerfunktionen, Anwendungen und Sicherheitseinstellungen.

Menüeintrag	Beschreibung
<b>Benutzer hinzufügen</b> Benutzername/Passwort Benutzername Passwort PIN	Erstellen Sie lokale Konten zur Verwaltung des Zugangs zu den Druckerfunktionen.
<b>Konten mit Benutzername/Passwort</b> Benutzer hinzufügen	
<b>Benutzerkontonamen</b> Benutzer hinzufügen	
<b>Passwortkonten</b> Benutzer hinzufügen	
<b>PIN-Konten</b> Benutzer hinzufügen	

## USB-Geräte planen

Menüeintrag	Beschreibung
<b>Zeitpläne</b> Neuen Zeitplan hinzufügen	Planen Sie den Zugriff auf den USB-Anschluss.

## Sicherheitsüberwachungsprotokoll

Menüeintrag	Beschreibung
<b>Überwachung aktivieren</b> Aus* Ein	Notieren Sie die Ereignisse im Sicherheitsüberwachungsprotokoll und im Remote-Syslog.
<b>Remote-Syslog aktivieren</b> Aus* Ein	Senden Sie Überwachungsprotokolle an einen Remote-Server.
<b>Remote Syslog Server</b>	Geben Sie die Remote-Syslog-Server und den Anschluss an.
<b>Remote Syslog Port</b> 1-65535 (514*)	
<b>Remote Syslog Methode</b> Normal UDP* Stunnel	Geben Sie eine Syslog-Methode zur Übertragung protokollierter Ereignisse an einen Remote-Server an.
<b>Hinweis:</b> Ein Sternchen (*) neben einem Wert zeigt die Werksvorgabe an.	

Menüeintrag	Beschreibung
<b>Remote-Syslog-Facility</b> 0 – Kernel-Meldungen 1 – Meldungen auf Benutzerebene 2 – Mailsystem 3 – System-Daemons 4 – Sicherheits-/Autorisierungsmeldungen* 5 – Meldungen, die intern von Syslogs generiert wurden 6 – Zeilendrucker 7 – Netzwerknachrichten-Subsystem 8 – UUCP-Subsystem 9 – Uhrzeit-Daemon 10 – Sicherheits-/Autorisierungsmeldungen 11 – FTP-Daemon 12 – NTP-Subsystem 13 – Protokollüberwachung 14 – Protokollwarnung 15 – Uhrzeit-Daemon 16 – lokale Verwendung 0 (local0) 17 – lokale Verwendung 1 (local1) 18 – lokale Verwendung 2 (local2) 19 – lokale Verwendung 3 (local3) 20 – lokale Verwendung 4 (local4) 21 – lokale Verwendung 5 (local5) 22 – lokale Verwendung 6 (local6) 23 – lokale Verwendung 7 (local7)	Geben Sie einen Einrichtungs-Code ein, den der Drucker beim Senden von protokollierten Ereignissen an einen Remote-Server verwendet.
<b>Schweregrad der Ereignisse</b> 0 – Notfall 1 – Warnung 2 – Kritisch 3 – Fehler 4 – Warnung* 5 – Hinweis 6 – Information 7 – Debug	Geben Sie die Abschalt-Prioritätsstufe für das Protokollieren von Meldungen und Ereignissen an.  <b>Hinweise:</b> <ul style="list-style-type: none"> <li>• 0 – Notfall ist der höchste Schweregrad. 7 – Debug ist der niedrigste Schweregrad.</li> <li>• Der ausgewählte und auch jeder höhere Schweregrad werden protokolliert. Bei der Auswahl von beispielsweise "4" protokolliert die Warnung die Schweregrade der Stufen 0 bis 4.</li> </ul>
<b>Nicht protokollierte Remote-Syslog-Ereignisse</b> Aus* Ein	Senden Sie alle Ereignisse, unabhängig vom Schweregrad, an den Remote-Server.
<b>Administrator-E-Mail-Adresse</b>	Senden Sie eine E-Mail-Benachrichtigung über protokollierte Ereignisse an den Administrator.
<b>E-Mail-Warnung bei Protokolllöschung</b> Aus* Ein	Senden Sie eine E-Mail-Benachrichtigung an den Administrator, wenn ein Protokolleintrag gelöscht wird.
<b>E-Mail-Warnung, wenn Protokoll überschrieben</b> Aus* Ein	Senden Sie eine E-Mail-Benachrichtigung an den Administrator, wenn das Protokoll voll ist und beginnt, die ältesten Einträge zu überschreiben.
<b>Hinweis:</b> Ein Sternchen (*) neben einem Wert zeigt die Werksvorgabe an.	

Menüeintrag	Beschreibung
<b>Verhalten wenn Protokoll voll</b> Älteste Einträge überschreiben* Protokoll per E-Mail senden und löschen	Beheben Sie die Probleme mit dem Protokollspeicher, wenn der für das Protokoll zugewiesene Speicher voll ist.
<b>E-Mail-Warnung bei % voll</b> Aus* Ein	Senden Sie eine E-Mail-Benachrichtigung an den Administrator, wenn der für das Protokoll zugewiesene Speicher voll ist.
<b>% voll – Warn-Level</b> 1-99 (90 %*)	
<b>E-Mail-Warnung Protokoll wurde exportiert</b> Aus* Ein	Senden Sie eine E-Mail-Benachrichtigung an den Administrator, wenn ein Protokolleintrag exportiert wird.
<b>E-Mail-Warnung Protokolleinstellungen wurden geändert</b> Aus* Ein	Senden Sie eine E-Mail-Benachrichtigung an den Administrator, wenn "Überwachung aktivieren" eingestellt ist.
<b>Art des Zeilenumbruchs</b> ZV (\n)* WR (\r) WRZV (\r\n)	Legen Sie fest, wie die Protokolldatei das Ende jeder Zeile abschließt.
<b>Exporte digital signieren</b> Aus* Ein	Fügen Sie jeder exportierten Protokolldatei eine digitale Signatur an.
<b>Protokoll löschen</b> Start	Löschen Sie alle Überwachungsprotokolle.
<b>Protokoll exportieren</b> Syslog (RFC 5424) Syslog (RFC 3164) CSV	Exportieren Sie das Sicherheitsprotokoll auf ein Flash-Laufwerk.
<b>Hinweis:</b> Ein Sternchen (*) neben einem Wert zeigt die Werksvorgabe an.	

## Anmeldebeschr.

Menüeintrag	Beschreibung
<b>Anmeldefehler</b> 1-10 (3*)	Legen Sie die Anzahl der fehlgeschlagenen Anmeldeversuche fest, bevor der Benutzer gesperrt wird.
<b>Fehlerzeitfenster</b> 1-60 Min. (5*)	Legen Sie den Zeitraum zwischen den fehlgeschlagenen Anmeldeversuchen fest, bevor der Benutzer gesperrt wird.
<b>Sperrzeit</b> 1-60 Min. (5*)	Legen Sie die Dauer der Sperrung fest.
<b>Remote-Anmeldungszeit Sperre</b> 1-120 Min. (10*)	Legen Sie die Verzögerung fest für eine druckerferne Anmeldung fest, bevor der Benutzer automatisch abgemeldet wird.
<b>Hinweis:</b> Ein Sternchen (*) neben einem Wert zeigt die Werksvorgabe an.	

## Druckeinrichtung für vertrauliche Jobs

Menüeintrag	Beschreibung
<b>Max. ungültige PINs</b> 2 – 10	Beschränken Sie die Anzahl ungültiger PIN-Eingaben. <b>Hinweise:</b> <ul style="list-style-type: none"> <li>• Der Wert Null setzt diese Einstellung außer Kraft.</li> <li>• Ist der Grenzwert erreicht, werden die Druckaufträge für diesen Benutzernamen und diese PIN gelöscht.</li> <li>• Diese Menüoption wird nur angezeigt, wenn eine Festplatte installiert ist.</li> </ul>
<b>Ablauffrist für vertrauliche Aufträge</b> Aus* 1 Stunde 4 Stunden 24 Stunden 1 Woche	Legen Sie den Ablaufszeitraum für vertrauliches Drucken fest. <b>Hinweise:</b> <ul style="list-style-type: none"> <li>• Wenn diese Menüoption geändert wird, während sich vertrauliche Druckaufträge im RAM oder auf der Festplatte befinden, wird die Ablauffrist für diese Druckaufträge nicht auf den neuen Standardwert geändert.</li> <li>• Wenn der Drucker ausgeschaltet wird, werden alle vertraulichen Druckaufträge im Speicher des Druckers gelöscht.</li> </ul>
<b>Ablauffrist für Druckwiederholung</b> Aus* 1 Stunde 4 Stunden 24 Stunden 1 Woche	Legen Sie die Ablauffrist für einen Druckauftrag fest, den Sie wiederholen möchten.
<b>Ablauffrist für zu überprüfende Aufträge</b> Aus* 1 Stunde 4 Stunden 24 Stunden 1 Woche	Legen Sie die Ablauffrist so fest, dass der Drucker eine Kopie für den Benutzer zur Qualitätsprüfung ausdruckt, bevor er die restlichen Exemplare druckt.
<b>Ablauffrist für reservierten Druck</b> Aus* 1 Stunde 4 Stunden 24 Stunden 1 Woche	Legen Sie die zeitliche Begrenzung für das Speichern von Druckaufträgen fest, die erst später gedruckt werden können.
<b>Anhalten aller Aufträge erfordern</b> Aus* Ein	Stellen Sie ein, dass der Drucker alle Druckaufträge anhält.
<b>Doppelte Dokumente beibehalten</b> Aus* Ein	Legen Sie fest, dass der Drucker andere Dokumente mit dem gleichen Namen druckt, ohne dass Druckaufträge überschrieben werden.
<b>Hinweis:</b> Ein Sternchen (*) neben einem Wert zeigt die Werksvorgabe an.	

## Festplatte verschlüsseln

**Hinweis:** Dieses Menü wird nur angezeigt, wenn eine ordnungsgemäß funktionierende Festplatte installiert ist.

Menüeintrag	Beschreibung
<b>Status</b> Aktiviert Deaktiviert	Stellen Sie fest, ob die Festplattenverschlüsselung aktiviert ist.
<b>Verschlüsselung starten</b>	Beugen Sie dem Verlust vertraulicher Daten für den Fall vor, dass der Drucker oder dessen Festplatte einmal gestohlen werden sollte. <b>Hinweis:</b> Durch Aktivieren der Festplattenverschlüsselung wird der gesamte Inhalt der Festplatte gelöscht. Sichern Sie bei Bedarf wichtige Daten aus dem Drucker, bevor Sie die mit der Verschlüsselung beginnen.

## Temporäre Dateien löschen

Menüeintrag	Beschreibung
<b>In Onboard-Speicher gesp.</b> Aus* Ein	Löschen Sie alle Dateien im Druckerspeicher.
<b>Auf Festplatte gesp.</b> Löschen einfach* Löschen dreifach Löschen siebenf.	Löschen Sie alle auf der Druckerfestplatte gespeicherten Dateien.
<b>Hinweis:</b> Ein Sternchen (*) neben einem Wert zeigt die Werksvorgabe an.	

## Solutions LDAP-Einstellungen

Funktion	Beschreibung
<b>LDAP-Empfehlungen befolgen</b> Aus* Ein	Durchsuchen Sie die verschiedenen Server in der Domäne nach dem angemeldeten Benutzerkonto.
<b>LDAP-Zertifikatsüberprüfung</b> Nein* Ja	Aktivieren Sie die Verifizierung von LDAP-Zertifikaten.

## Mobile Dienstverwaltung

Funktion	Beschreibung
<b>AirPrint</b> Druck Scan Fax	Aktivieren Sie die Funktionen in der AirPrint-Softwarefunktion.

## Verschiedenes

Menüeintrag	Beschreibung
<b>Geschützte Funktionen</b> Zeigen* Ausblenden	Alle Funktionen zeigen, die von Function Access Control (FAC) geschützt werden, unabhängig von der Sicherheitsberechtigung des Benutzers. <b>Hinweis:</b> FAC verwaltet den Zugang zu bestimmten Menüs und Funktionen oder deaktiviert sie vollständig.
<b>Druckberechtigung</b> Aus* Ein	Veranlassen Sie, dass sich der Benutzer vor dem Drucken anmelden muss.
<b>Anmeldung für Standard-Druckbereich</b>	Stellen Sie die Standard-Anmeldung für die Druckberechtigung ein.
<b>Jumper für Sicherheitsreset</b> Gastzugriff aktivieren* Keine Auswirkung	Legen Sie das Verhalten des Jumper für Sicherheitsreset fest. <b>Hinweise:</b> <ul style="list-style-type: none"> <li>• Der Jumper befindet sich neben einem Sperrsymbol auf der Steuerungsplatine.</li> <li>• Das Aktivieren des "Gast"-Zugangs gibt Benutzern, die nicht angemeldet sind, die volle Zugriffsteuerung.</li> <li>• "Keine Auswirkung" bedeutet, dass die Zurücksetzung keine Auswirkung auf die Sicherheitskonfiguration des Druckers hat.</li> </ul>
<b>Mindestlänge des Passworts</b> 0-32 (0*)	Geben Sie die Mindestanzahl von Zeichen ein, die für ein Passwort zulässig ist.
<b>Hinweis:</b> Ein Sternchen (*) neben einem Wert zeigt die Werksvorgabe an.	

## Berichte

### Menüeinstellungen

Menüeintrag	Beschreibung
<b>Menüeinstellungen</b>	Drucken Sie einen Bericht, der die Druckermenüs enthält.

### Gerät

Menüeintrag	Beschreibung
<b>Geräteinformationen</b>	Drucken Sie einen Bericht, der Informationen über den Drucker enthält.
<b>Gerätetastatik</b>	Drucken Sie einen Bericht, der Informationen über die Verwendung des Druckers und den Verbrauchsmaterialstatus enthält.
<b>Profilliste</b>	Drucken Sie eine Liste der im Drucker gespeicherten Profile.
<b>Bestandsbericht</b>	Drucken Sie einen Bericht mit Bestandsinformationen wie Seriennummer und Modellname des Druckers.

## Drucken

Menüeintrag	Beschreibung
<b>Schriften drucken</b> PCL-Schriftarten PS-Schriftarten	Drucken Sie eine Liste mit unterstützten Schriftarten.

## Kurzwahlnummern

Menüeintrag	Beschreibung
<b>Alle Kurzwahlnummern</b>	Drucken Sie einen Bericht, der die Kurzwahlnummern auflistet, die im Drucker gespeichert sind.
<b>Fax-Kurzwahlnummern</b>	
<b>Kopie-Kurzwahlnummern</b>	
<b>E-Mail-Kurzwahlnummern</b>	
<b>FTP-Kurzwahlnummern</b>	
<b>Netzwerkordner-Kurzwahlnummern</b>	

## Fax

Menüeintrag	Beschreibung
<b>Faxauftragsprotokoll</b>	Drucken Sie einen Bericht zu den 200 letzten fertiggestellten Faxaufträgen. <b>Hinweis:</b> Diese Menüoption wird nur angezeigt, wenn "Auftragsprotokoll aktivieren" im Menü auf "Ein" festgelegt ist.
<b>Faxanrufprotokoll</b>	Druckt einen Bericht zu den letzten 100 unbeantworteten, empfangenen und blockierten Anrufen. <b>Hinweis:</b> Diese Menüoption wird nur angezeigt, wenn "Auftragsprotokoll aktivieren" im Menü auf "Ein" festgelegt ist.

## Netzwerk

Menüeintrag	Beschreibung
<b>Netzwerk-Konfigurationsseite</b>	Drucken Sie eine Seite, die das konfigurierte Netzwerk und die WLAN-Einstellungen auf dem Drucker anzeigt. <b>Hinweis:</b> Diese Menüoption wird nur für Netzwerkdrucker und an Druckserver angeschlossene Drucker angezeigt.

## Hilfe

**Hinweis:** Bei in Japan verkauften Druckern wird dieses Menü nicht angezeigt.

Menüeintrag	Beschreibung
Alle Anleitungen drucken	Druckt alle Anleitungen
Verbindungsanleitung	Enthält Informationen zum Anschließen des Druckers als lokaler Drucker (USB) oder Netzwerkdrucker
Anleitung zum Kopieren	Enthält Informationen zum Erstellen von Kopien und zur Konfiguration der Einstellungen
E-Mail-Anleitung	Enthält Informationen zum Senden von E-Mails und zur Konfiguration der Einstellungen
Fax-Anleitung	Enthält Informationen zum Senden von Faxen und zur Konfiguration der Einstellungen
FTP-Anleitung	Enthält Informationen zum Scannen von Dokumenten und zur Konfiguration der Einstellungen
Informationsanleitung	Enthält zusätzliche Informationsquellen über den Drucker
Druckmedienanleitung	Enthält Informationen zum Einlegen von Papier und Spezialdruckmedien
Anleitung zur Einstellung der Schwarzweißqualität	Enthält Informationen zu Einstellungen für die Druckqualität bei Schwarzweiß-Aufträgen.
Umsetzungsanleitung	Enthält Informationen zum Verschieben, Auffinden, oder Transportieren des Druckers
Anleitung bei Fragen zur Druckqualität	Enthält Informationen zum Beheben von Druckqualitätsproblemen
Verbrauchsmaterialanleitung	Bietet Informationen zum Bestellen von Verbrauchsmaterial

## Fehlerbehebung

### Fehlerbehebung

Menüeintrag	Beschreibung
<b>Testseiten für Druckqualität</b>	Drucken Sie Testseiten, um Druckqualitätsmängel zu identifizieren und zu beheben.
<b>Reinigen des Scanners</b>	Drucken Sie die Anweisungen zum Reinigen des Scanners aus.

# Sichern des Druckers

## Ermitteln des Sicherheitssteckplatzes

Der Drucker verfügt über eine Sicherheitssperrfunktion. Der Drucker kann mit einem gängigen, für Laptops geeigneten Sicherheitsschloss an seinem Standort gesichert werden (Anbringungsort siehe Abbildung).

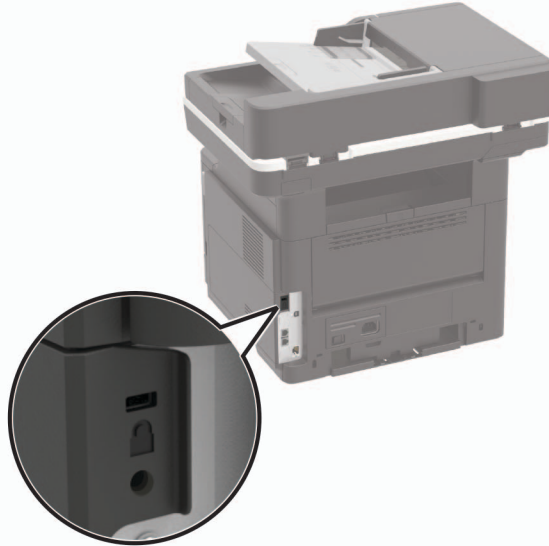

## Löschen des Druckerspeichers

Zum Löschen flüchtiger Speicher oder in Ihrem Drucker zwischengespeicherter Daten schalten Sie den Drucker aus.

Zum Löschen nicht flüchtiger Speicher oder einzelner Einstellungen, Geräte- und Netzwerkeinstellungen, Sicherheitseinstellungen und eingebetteter Lösungen gehen Sie wie folgt vor:

- 1 Berühren Sie auf dem Startbildschirm die Option **Einstellungen > Gerät > Wartung > Löschen (außer Betrieb)**.
- 2 Aktivieren Sie das Kontrollkästchen **Alle Infos im permanenten Speicher bereinigen**, und berühren Sie dann **Löschen**.
- 3 Befolgen Sie die Anweisungen auf dem Display.

## Löschen des Druckerfestplattenspeichers

- 1 Berühren Sie auf dem Startbildschirm die Option **Einstellungen > Gerät > Wartung > Löschen (außer Betrieb)**.
- 2 Aktivieren Sie das Kontrollkästchen **Alle Infos im permanenten Speicher bereinigen**, und berühren Sie dann **Löschen**.

**3** Befolgen Sie die Anweisungen auf dem Display.

**Hinweis:** Dieser Vorgang kann von wenigen Minuten bis zu mehr als einer Stunde dauern. In dieser Zeit steht der Drucker nicht für andere Benutzeraufgaben zur Verfügung.

## Konfigurieren der Verschlüsselung der Festplatte

**1** Berühren Sie auf dem Startbildschirm die Option **Einstellungen > Sicherheit > Datenträgerverschlüsselung > Verschlüsselung starten**.

**Hinweis:** Durch Aktivieren der Festplattenverschlüsselung wird der Inhalt der Festplatte gelöscht. Sichern Sie bei Bedarf wichtige Daten aus dem Drucker, bevor Sie die mit der Verschlüsselung beginnen.

**2** Befolgen Sie die Anweisungen auf dem Display.

**Hinweise:**

- Schalten Sie den Drucker nicht aus, während die Verschlüsselung läuft. Es kann ein Datenverlust auftreten.
- Das Verschlüsseln der Festplatte kann von wenigen Minuten bis zu mehr als einer Stunde dauern. In dieser Zeit steht der Drucker nicht für andere Benutzeraufgaben zur Verfügung.
- Nach der Verschlüsselung kehrt der Drucker zum Startbildschirm zurück.

## Wiederherstellen der Werksvorgaben

Berühren Sie auf dem Startbildschirm die Option **Einstellungen > Gerät > Werksvorgaben wiederherstellen > Einstellungen wiederherstellen > Alle Einstellungen wiederherstellen > Wiederherstellen > Start**.

Weitere Informationen finden Sie unter ["Löschen des Druckerspeichers" auf Seite 134](#).

## Hinweis zu flüchtigem Speicher

Ihr Drucker ist mit verschiedenen Speichertypen ausgestattet, die in der Lage sind, Geräte- und Netzwerkeinstellungen sowie Benutzerdaten zu speichern.

Speichertyp	Beschreibung
Flüchtiger Speicher	Ihr Drucker verwendet einen standardmäßigen <i>RAM-Speicher</i> (Random Access Memory), um Benutzerdaten bei einfachen Druckaufträgen vorübergehend zu speichern.
Nicht flüchtiger Speicher	Ihr Drucker kann zwei Arten von nicht flüchtigem Speicher verwenden: EEPROM und NAND (Flash-Speicher). Beide Arten werden verwendet, um das Betriebssystem, Geräteeinstellungen, Netzwerkinformationen sowie Lesezeicheneinstellungen und Embedded Solutions zu speichern.
Festplattenspeicher	In einigen Druckern ist eine Festplatte installiert. Die Druckerfestplatte ist für druckerspezifische Funktionen ausgelegt. Sie wird verwendet, um zwischengespeicherte Benutzerdaten aus komplexen Druckaufträgen sowie Formular- und Schriftartdaten beizubehalten.

Unter folgenden Umständen sollte der Inhalt des installierten Druckerspeichers gelöscht werden:

- Der Drucker wird ausgemustert.
- Die Druckerfestplatte wird ausgetauscht.
- Der Drucker wird in eine andere Abteilung oder an einen anderen Standort verlegt.

- Der Drucker wird von einem Techniker gewartet, der nicht dem Unternehmen angehört.
- Der Drucker wird aus Wartungsgründen aus den Firmenräumen entfernt.
- Der Drucker wird an ein anderes Unternehmen veräußert.

## Entsorgen einer Druckerfestplatte

**Hinweis:** Einige Druckermodelle sind möglicherweise nicht mit einer Festplatte ausgestattet.

In Hochsicherheitsumgebungen können zusätzliche Schritte erforderlich sein, um sicherzustellen, dass kein Zugriff auf die auf der Druckerfestplatte gespeicherten, vertraulichen Daten möglich ist, nachdem der Drucker bzw. dessen Festplatte aus den Firmenräumen entfernt wurde.

- **Entmagnetisierung:** Löscht die Festplatte mithilfe eines magnetischen Felds, das gespeicherte Daten entfernt.
- **Crushing:** Komprimiert die Festplatte physisch, um Bestandteile voneinander zu trennen und unlesbar zu machen.
- **Zerstören (Milling):** Zerkleinert die Festplatte in kleine Metallteile.

**Hinweis:** Obwohl die meisten Daten elektronisch gelöscht werden können, gibt es nur eine Möglichkeit, um das vollständige Löschen aller Daten sicherzustellen. Sie besteht darin, jede Festplatte, auf der Daten gespeichert sind, physisch zu zerstören.

# Wartung des Druckers

**Warnung—Mögliche Schäden:** Falls der Drucker nicht ordnungsgemäß gewartet bzw. Teile und Verbrauchsmaterialien nicht ausgetauscht werden, kann das Gerät beschädigt werden.

## Arbeiten im Netzwerk

### Vorbereiten der Druckereinrichtung in einem Ethernet-Netzwerk

Stellen Sie vor dem Anschließen des Druckers an ein Ethernet-Netzwerk sicher, dass Ihnen folgende Informationen vorliegen:

- Eine gültige, eindeutige IP-Adresse für den Drucker zur Verwendung im Netzwerk
- Das Netzwerkgateway
- Die Netzwerkmaske
- Ein Eigenname für den Drucker (optional)

**Hinweis:** Der Eigenname des Druckers erleichtert die Identifizierung des Druckers im Netzwerk.

Zum Anschluss des Druckers an das Netzwerk sind ein Ethernet-Kabel und ein verfügbarer Anschluss erforderlich, über den der Drucker physisch mit dem Netzwerk verbunden werden kann. Verwenden Sie, wenn möglich, ein neues Netzwerkkabel, um eventuelle Probleme durch ein beschädigtes Kabel zu vermeiden.

### Verbinden des Druckers mit einem Wi-Fi-Netzwerk

- 1 Berühren Sie auf dem Startbildschirm des Druckers **Einstellungen > Netzwerk/Anschlüsse > WLAN**.
- 2 Wählen Sie **Installation auf Druckerbedienfeld** und befolgen Sie dann die Anweisungen auf dem Display.

**Hinweis:** Bei Wi-Fi-fähigen Druckermodellen erscheint bei der Ersteinrichtung eine Aufforderung zur Wi-Fi-Netzwerkeinrichtung.

### Verbinden des Druckers mit einem WLAN mithilfe von Wi-Fi Protected Setup (WPS)

Stellen Sie zu Beginn Folgendes sicher:

- Der Zugriffspunkt (WLAN-Router) ist WPS-zertifiziert oder WPS-kompatibel. Weitere Informationen finden Sie im Handbuch für den Zugriffspunkt.
- In Ihrem Drucker ist ein WLAN-Adapter installiert. Weitere Informationen finden Sie in der Kurzanleitung des Adapters.

#### Verwenden der Tastendruckmethode

- 1 Navigieren Sie im Bedienfeld zu:  
**Einstellungen > Netzwerk/Anschlüsse > Drahtlos > Wi-Fi Protected Setup > Tastendruck-Methode starten**
- 2 Befolgen Sie die Anweisungen auf dem Display.

## Verwenden der persönlichen Identifikationsnummer (PIN)-Methode

1 Navigieren Sie im Bedienfeld zu:

**Einstellungen > Netzwerk/Anschlüsse > Drahtlos > Wi-Fi Protected Setup > PIN-Methode starten**

2 Kopieren Sie die achtstellige WPS-PIN.

3 Öffnen Sie einen Webbrowser, und geben Sie die IP-Adresse Ihres Zugriffspunkts in das Adressfeld ein.

### Hinweise:

- Zeigen Sie die IP-Adresse des Druckers auf dem Startbildschirm des Druckers an. Die IP-Adresse wird in vier Zahlengruppen angezeigt, die durch Punkte voneinander abgetrennt sind. Beispiel: 123.123.123.123.
- Wenn Sie einen Proxyserver verwenden, deaktivieren Sie ihn vorübergehend, um die Webseite ordnungsgemäß zu laden.

4 Rufen Sie die WPS-Einstellungen auf. Weitere Informationen finden Sie im Handbuch für den Zugriffspunkt.

5 Geben Sie die achtstellige PIN ein und speichern Sie die Änderung.

## Deaktivieren des Wi-Fi-Netzwerks

1 Berühren Sie auf dem Startbildschirm **Einstellungen > Netzwerk/Anschlüsse > Netzwerkübersicht > Aktiver Adapter > Standard-Netzwerk**.

2 Befolgen Sie die Anweisungen auf dem Display.

## Reinigen der Druckerteile

### Reinigen des Druckers



**VORSICHT – STROMSCHLAGGEFAHR:** Um das Risiko eines elektrischen Schlags beim Reinigen des Druckergehäuses zu vermeiden, ziehen Sie das Netzkabel aus der Steckdose, und ziehen Sie alle Kabel vom Drucker ab, bevor Sie fortfahren.

### Hinweise:

- Führen Sie diese Aufgabe alle paar Monate durch.
- Die Gewährleistung für den Drucker schließt Schäden aus, die durch eine unsachgemäße Behandlung des Druckers verursacht werden.

1 Schalten Sie den Drucker aus, und ziehen Sie das Netzkabel aus der Steckdose.

2 Entfernen Sie das Papier aus der Standardablage und der Universalzuführung.

3 Entfernen Sie Staub, Flusen und Papierteile am Drucker mit Hilfe einer weichen Bürste oder eines Staubsaugers.

4 Wischen Sie die Außenseite des Druckers mit einem feuchten, weichen, fusselfreien Tuch ab.

**Hinweise:**

- Verwenden Sie keine Reinigungsmittel, da diese die Oberfläche des Druckers beschädigen können.
- Stellen Sie sicher, dass alle Bereiche des Druckers nach der Reinigung trocken sind.

**5** Schließen Sie das Netzkabel an die Steckdose an und schalten Sie den Drucker ein.

**⚠ VORSICHT – MÖGLICHE VERLETZUNGSGEFAHR** Um Feuer- und Stromschlaggefahr zu vermeiden, schließen Sie das Netzkabel direkt an eine ordnungsgemäß geerdete Steckdose an, die sich in der Nähe des Geräts befindet und leicht zugänglich ist.

**Reinigen des Scanners**

**1** Öffnen Sie die Scannerabdeckung.



**2** Reinigen Sie die folgenden Bereiche mit einem angefeuchteten weichen, fusselfreien Tuch:

- ADZ-Glas



- ADZ-Glaspad



- Scannerglas



- Scanner-Glaspad



**3** Schließen Sie die Scannerabdeckung.

**4** Öffnen Sie die ADZ-Abdeckung.



5 Reinigen Sie die folgenden Bereiche mit einem angefeuchteten weichen, fusselfreien Tuch:

- ADZ-Glaspad in der ADZ-Abdeckung

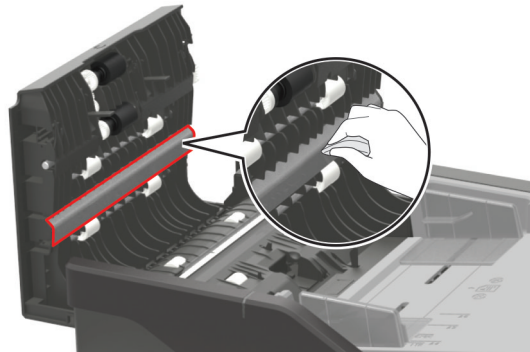

- ADZ-Glas in der ADZ-Abdeckung

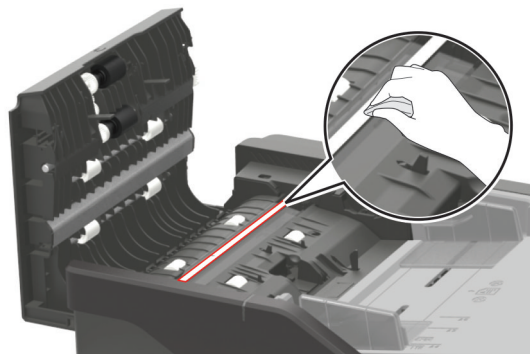

6 Schließen Sie die ADZ-Abdeckung.

## Bestellen von Druckerverbrauchsmaterial und -teilen

Wenden Sie sich an den Fachhändler, bei dem Sie den Drucker erworben haben, wenn Sie Verbrauchsmaterialien bestellen möchten.

**Hinweis:** Die geschätzte Lebensdauer aller Verbrauchsmaterialien bezieht sich auf die Verwendung von Normalpapier im Letter- oder A4-Format.

## Verwenden von Originalzubehör und -verbrauchsmaterialien von KONICA MINOLTA

Eine optimale Funktionsweise Ihres KONICA MINOLTA Druckers kann nur mit Originalverbrauchsmaterialien und Originalteilen von KONICA MINOLTA gewährleistet werden. Die Verwendung von Verbrauchsmaterialien oder Teilen von Drittanbietern könnte die Leistung, Zuverlässigkeit oder Lebensdauer des Druckers und seiner Bildkomponenten beeinträchtigen. Die Verwendung von Verbrauchsmaterialien oder Teilen von Drittanbietern kann sich auf die Garantie auswirken. Schäden, die durch die Verwendung von Verbrauchsmaterialien und Teilen von Drittanbietern entstanden sind, werden nicht durch die Garantie abgedeckt. Sämtliche Lebensdauerindikatoren sind darauf ausgerichtet, dass Verbrauchsmaterialien und Teile von KONICA MINOLTA verwendet werden. Werden Verbrauchsmaterialien oder Teile von Drittanbietern verwendet, kann dies zu unvorhersehbaren Ergebnissen führen. Werden Bildkomponenten länger als vorgesehen verwendet, können der KONICA MINOLTA Drucker oder entsprechende Komponenten dadurch beschädigt werden.

## Bestellen von Tonerkassetten

### Hinweise:

- Die geschätzte Kassettenkapazität basiert auf dem ISO/IEC 19752-Standard.
- Eine sehr geringe Deckung über einen längeren Zeitraum kann sich negativ auf die tatsächliche Kapazität auswirken.

Um Tonerkassetten zu bestellen, wenden Sie sich an den Fachhändler, bei dem Sie den Drucker erworben haben.

## Bestellen einer Belichtungseinheit

Wenden Sie sich an den Fachhändler, bei dem Sie den Drucker erworben haben, wenn Sie eine Bildeinheit bestellen möchten.

## Überprüfen des Status der Druckerverbrauchsmaterialien und -teile

- 1 Berühren Sie auf dem Startbildschirm **Status/Material**.
- 2 Wählen Sie das Teil oder die Verbrauchsmaterialien, das/die Sie prüfen möchten.

**Hinweis:** Sie können diese Einstellung auch aufrufen, indem Sie auf den oberen Bereich des Startbildschirm tippen.

## Materialbenachrichtigungen konfigurieren

- 1 Öffnen Sie einen Webbrowser, und geben Sie die IP-Adresse des Druckers in das Adressfeld ein.

### Hinweise:

- Zeigen Sie die IP-Adresse des Druckers auf dem Startbildschirm des Druckers an. Die IP-Adresse wird in vier Zahlengruppen angezeigt, die durch Punkte voneinander abgetrennt sind. Zum Beispiel: 123.123.123.123.
- Wenn Sie einen Proxyserver verwenden, deaktivieren Sie ihn vorübergehend, um die Webseite ordnungsgemäß zu laden.

- 2 Klicken Sie **Einstellungen > Gerät > Benachrichtigungen**.
- 3 Über das Menü "Material" auf **Benutzerdefinierte Materialbenachrichtigungen** klicken.
- 4 Wählen Sie eine Benachrichtigung für jedes Verbrauchsmaterial.
- 5 Wenden Sie die Änderungen an.

# Ersetzen von Druckerverbrauchsmaterial und -teilen

## Austauschen der Tonerkassette

1 Öffnen Sie die vordere Klappe.

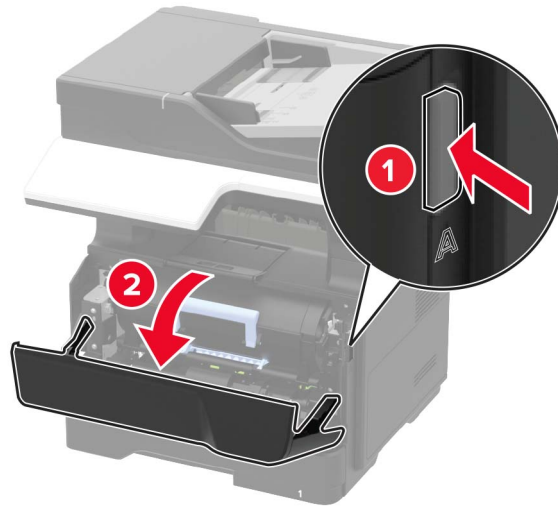

2 Entfernen Sie die verbrauchte Tonerkassette.

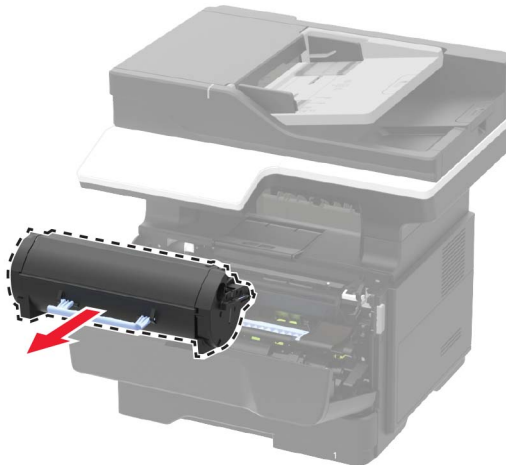

- 3** Nehmen Sie die neue Tonerkassette aus der Verpackung, und schütteln Sie sie drei Mal, um den Toner zu verteilen.

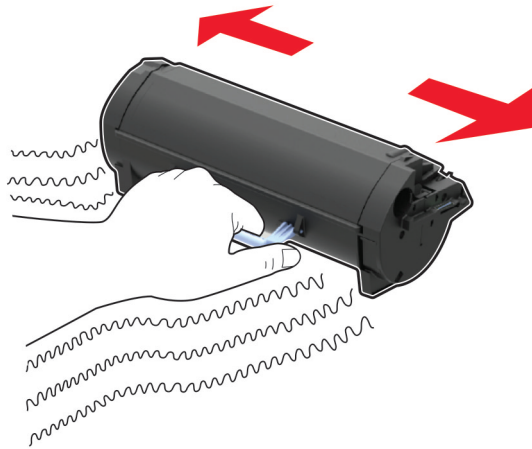

- 4** Setzen Sie die neue Tonerkassette ein.

**Hinweis:** Achten Sie auf die Pfeile innen im Drucker.

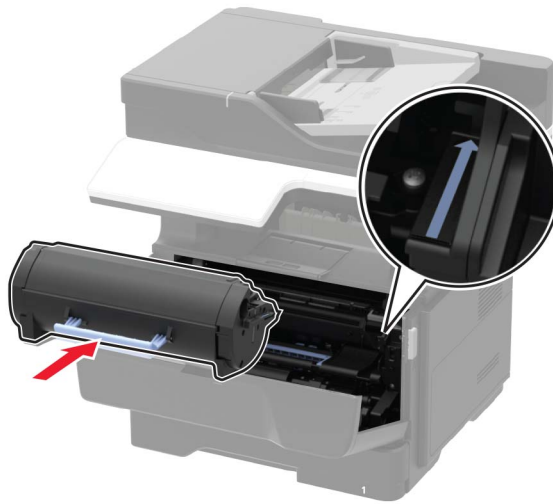

- 5** Schließen Sie die vordere Klappe.

**Hinweis:** Entsorgen Sie die leere Tonerkassette unter Einhaltung der örtlich geltenden Bestimmungen. Verbrennen Sie die Tonerkassette nicht.

**⚠ VORSICHT – MÖGLICHE VERLETZUNGSGEFAHR** Wenn Sie den Toner in die Augen bekommen, spülen Sie die Augen umgehend mit kühlem Wasser aus und suchen Sie einen Arzt auf.

## Austauschen der Belichtungseinheit

1 Öffnen Sie die vordere Klappe.

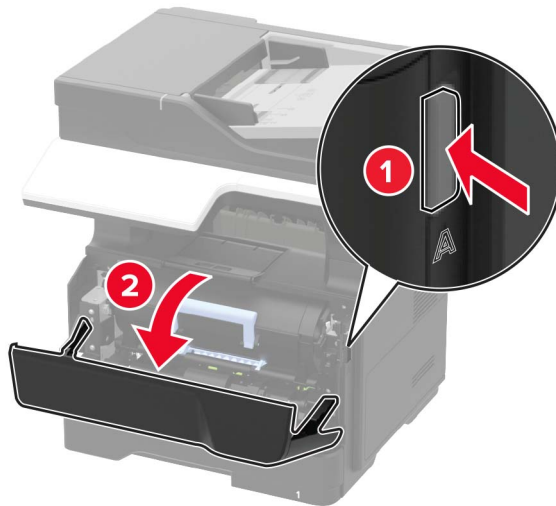

2 Nehmen Sie die Tonerkassette heraus.

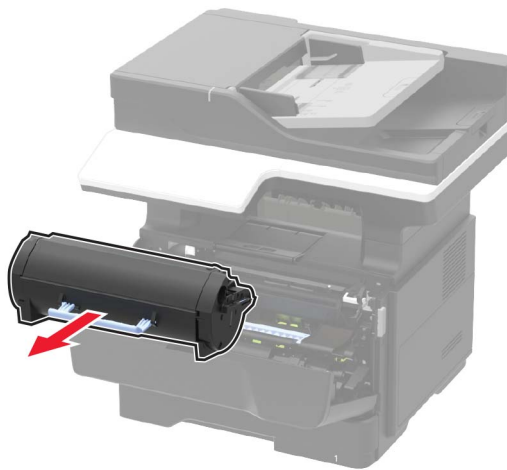

- 3** Entfernen Sie die gebrauchte Belichtungseinheit.

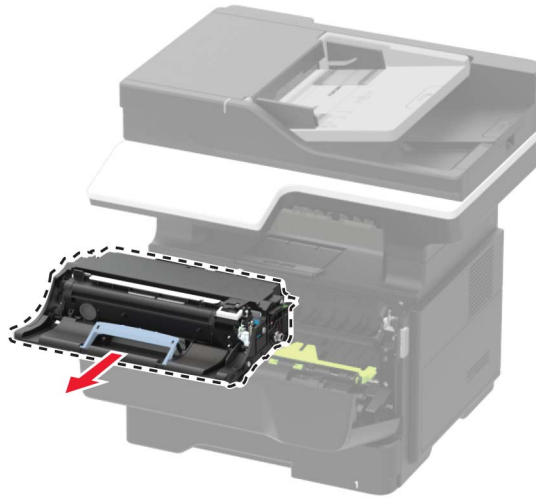

- 4** Nehmen Sie die neue Belichtungseinheit aus der Verpackung, und schütteln Sie sie drei Mal, um den Toner zu verteilen.

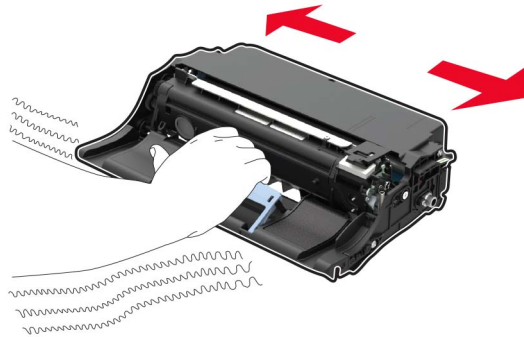

**Warnung—Mögliche Schäden:** Setzen Sie die Belichtungseinheit nicht länger als 10 Minuten direktem Licht aus. Wenn sie zu lange dem Licht ausgesetzt ist, kann dies zu Problemen mit der Druckqualität führen.

**Warnung—Mögliche Schäden:** Berühren Sie nicht die Fotoleitertrommel. Dies kann Auswirkungen auf die Qualität zukünftiger Aufträge haben.



- 5** Setzen Sie die neue Belichtungseinheit ein.

**Hinweis:** Achten Sie auf die Pfeile innen im Drucker.



- 6** Setzen Sie die Tonerkassette ein.

**Hinweis:** Achten Sie auf die Pfeile innen im Drucker.

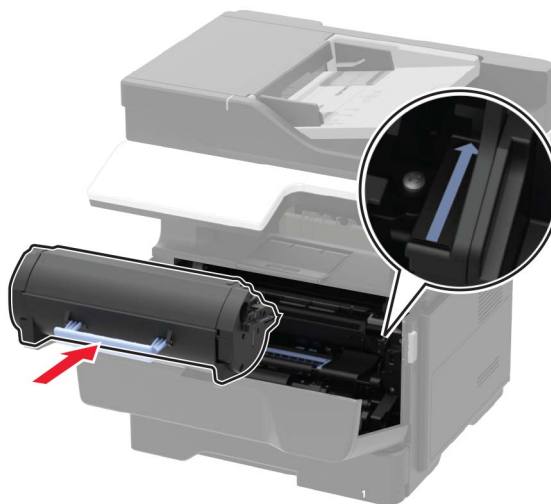

- 7** Schließen Sie die vordere Klappe.

**Hinweis:** Entsorgen Sie die gebrauchte Belichtungseinheit unter Einhaltung der örtlich geltenden Bestimmungen. Verbrennen Sie die Belichtungseinheit nicht.

## Austauschen der Einzugsrollen

- 1** Schalten Sie den Drucker aus.
- 2** Entfernen Sie das Netzkabel von der Steckdose und anschließend vom Drucker.

**3** Ziehen Sie das Fach heraus.

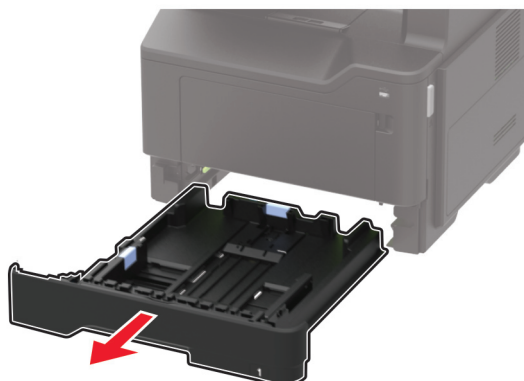

**4** Entfernen Sie eine gebrauchte Einzugsrolle nach der anderen.

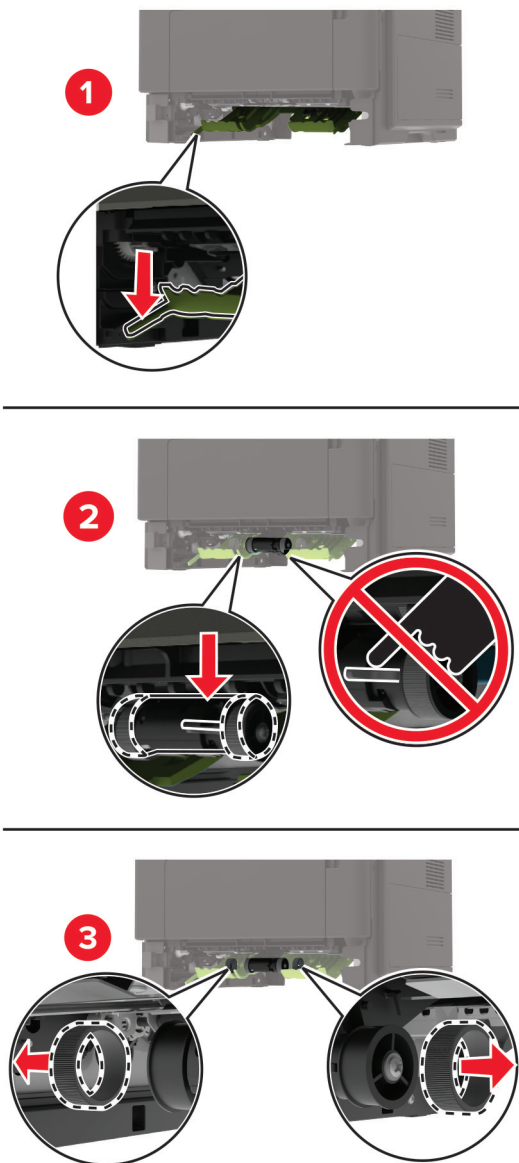

**5** Nehmen Sie die neuen Einzugsrollen aus der Verpackung.

- 6 Setzen Sie die neuen Einzugsrollen ein.

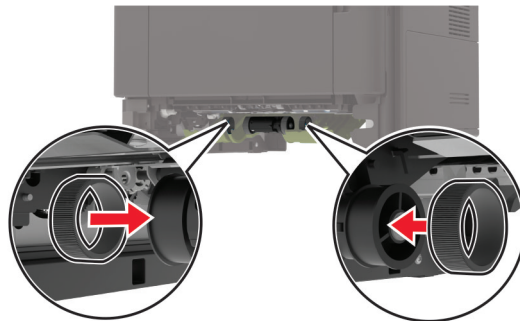

- 7 Schieben Sie das Fach in den Drucker.
- 8 Schließen Sie das Netzkabel an den Drucker und dann an eine Steckdose an.

**⚠ VORSICHT – MÖGLICHE VERLETZUNGSGEFAHR** Um das Risiko eines Feuers oder eines elektrischen Schlags zu vermeiden, schließen Sie das Netzkabel an eine ordnungsgemäß geerdete Steckdose an, die sich in der Nähe des Geräts befindet und leicht zugänglich ist.

- 9 Schalten Sie den Drucker ein.

## Austauschen der Einzugsrolleneinheit

- 1 Schalten Sie den Drucker aus.
- 2 Entfernen Sie das Netzkabel von der Steckdose und anschließend vom Drucker.
- 3 Entfernen Sie das optionale Fach.

**⚠ VORSICHT – MÖGLICHE VERLETZUNGSGEFAHR** Wenn der Drucker mehr als 18 kg wiegt, sind zum sicheren Anheben mindestens zwei geschulte Personen notwendig.



**4** Entfernen Sie den Facheinschub und drehen Sie die Fachbasis.

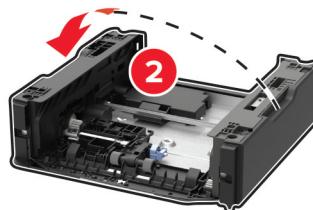
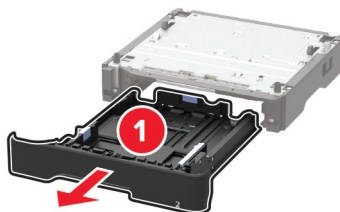

**5** Nehmen Sie die gebrauchte Einzugsrolleneinheit heraus.

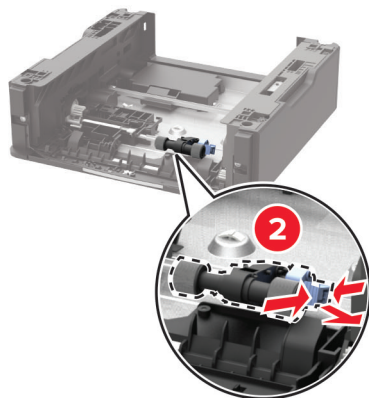
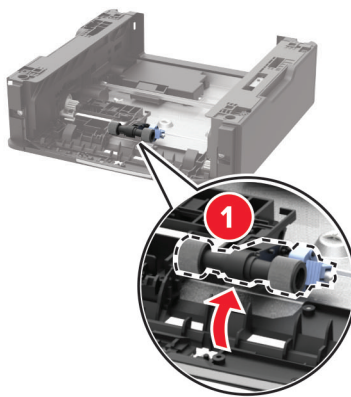

**6** Nehmen Sie die neue Einzugsrolleneinheit aus der Verpackung.

**7** Setzen Sie die neue Einzugsrolleneinheit ein.

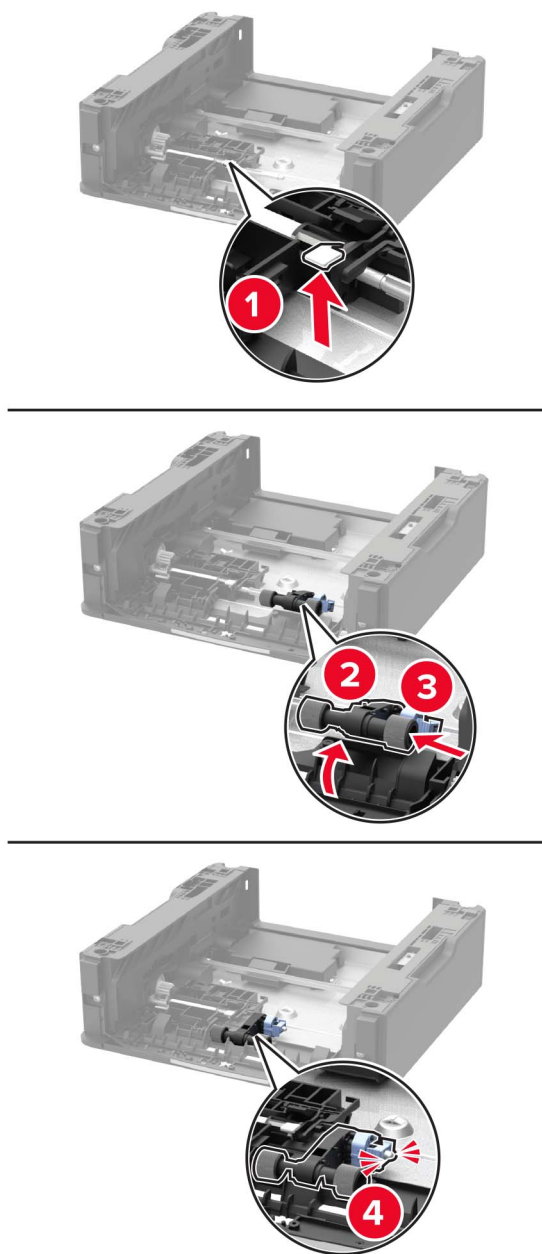

**8** Drehen Sie die Fachbasis, und setzen Sie den Facheinschub ein.

- 9 Richten Sie den Drucker am optionalen Fach aus, und setzen Sie den Drucker mit hörbarem *Klicken* ein.



- 10 Schließen Sie das Netzkabel an den Drucker und dann an eine Steckdose an.

**⚠ VORSICHT – MÖGLICHE VERLETZUNGSGEFAHR** Um das Risiko eines Feuers oder eines elektrischen Schlags zu vermeiden, schließen Sie das Netzkabel an eine ordnungsgemäß geerdete Steckdose an, die sich in der Nähe des Geräts befindet und leicht zugänglich ist.

- 11 Schalten Sie den Drucker ein.

## Umstellen des Druckers

### Umsetzen des Druckers an einen anderen Standort

- ⚠ VORSICHT – MÖGLICHE VERLETZUNGSGEFAHR** Wenn der Drucker mehr als 18 kg wiegt, sind zum sicheren Anheben mindestens zwei kräftige Personen notwendig.
- ⚠ VORSICHT – MÖGLICHE VERLETZUNGSGEFAHR** Um das Risiko eines Feuers oder elektrischen Schlags zu vermeiden, verwenden Sie ausschließlich das diesem Produkt beiliegende Netzkabel bzw. ein durch den Hersteller zugelassenes Ersatzkabel.
- ⚠ VORSICHT – MÖGLICHE VERLETZUNGSGEFAHR** Befolgen Sie vor dem Umsetzen des Druckers diese Anweisungen, um Verletzungen vorzubeugen und Schäden am Drucker zu vermeiden:
- Stellen Sie sicher, dass alle Klappen und Fächer geschlossen sind.
  - Schalten Sie den Drucker aus, und ziehen Sie das Netzkabel aus der Steckdose.
  - Ziehen Sie alle Kabel vom Drucker ab.
  - Wenn der Drucker mit optionalen separaten Standfächern ausgestattet oder mit Ausgabeoptionen verbunden ist, trennen Sie diese vor dem Umsetzen des Druckers.
  - Wenn der Drucker über eine Grundplatte mit Rollen verfügt, rollen Sie ihn vorsichtig an den neuen Standort. Seien Sie beim Passieren von Türschwellen oder Rissen im Boden besonders vorsichtig.
  - Wenn der Drucker keine Grundplatte mit Rollen hat, aber mit optionalen Fächern oder Ausgabeoptionen ausgestattet ist, entfernen Sie die Ausgabeoptionen und heben Sie den Drucker aus den Fächern. Versuchen Sie nicht, den Drucker und die Ausgabeoptionen gleichzeitig anzuheben.

- Greifen Sie immer in die seitlichen Griffmulden am Drucker, um diesen anzuheben.
- Wenn Sie zum Umsetzen des Druckers einen Transportwagen verwenden, muss dieser auf seiner Oberfläche die gesamte Standfläche des Druckers tragen können.
- Beim Umsetzen der Hardware-Optionen mit einem Transportwagen muss dessen Oberfläche die Optionen mit ihren gesamten Abmessungen aufnehmen können.
- Achten Sie darauf, dass der Drucker in einer waagerechten Position bleibt.
- Vermeiden Sie heftige Erschütterungen.
- Halten Sie den Drucker beim Absetzen so, dass sich Ihre Finger nicht unter dem Drucker befinden.
- Stellen Sie sicher, dass um den Drucker herum ausreichend Platz vorhanden ist.

**Hinweis:** Die Gewährleistung für den Drucker schließt Schäden aus, die durch unsachgemäßes Umsetzen des Druckers verursacht werden.

## Transportieren des Druckers

Verwenden Sie beim Transport des Druckers die Originalverpackung, oder wenden Sie sich an den Fachhändler, bei dem Sie den Drucker erworben haben.

# Sparen von Energie und Papier

## Konfigurieren der Stromsparmodes-Einstellungen

### Eco-Modus

- 1 Tippen Sie im Startbildschirm auf **Einstellungen > Gerät > Energiemanagement > Eco-Modus**.
- 2 Wählen Sie eine Einstellung aus.

### Energiesparmodus

- 1 Tippen Sie im Startbildschirm auf **Einstellungen > Gerät > Energiemanagement > Zeitsperren > Eco-Mode**.
- 2 Wählen Sie eine Zeitspanne, die der Drucker bis zur Aktivierung des Energiesparmodus warten soll.

### Ruhemodus

- 1 Tippen Sie im Startbildschirm auf **Einstellungen > Gerät > Energiemanagement > Zeitsperren > Ruhemodus-Zeitsperre**.
- 2 Wählen Sie eine Zeitspanne, die der Drucker bis zur Aktivierung des Ruhemodus warten soll.

### Hinweise:

- Stellen Sie die Ruhemodus-Zeitsperre unter Verbindung auf Ruhemodus.
- Der Embedded Web Server ist deaktiviert, wenn sich der Drucker im Ruhemodus befindet.

## Anpassen der Anzeigehelligkeit des Druckers

- 1 Drücken Sie auf dem Startbildschirm auf die Option **Einstellungen > Gerät > Voreinstellungen > Bildschirmhelligkeit**.
- 2 Passen Sie die Einstellung an.

## Einsparen von Verbrauchsmaterial

- Beidseitiges Bedrucken von Papier.  
**Hinweis:** Beidseitiges Drucken ist die Standardeinstellung im Druckertreiber.
- Drucken Sie mehrere Seiten auf einem Blatt Papier.
- Nutzen Sie die Preview-Funktion, um vor dem Drucken zu sehen, wie das Dokument aussieht.
- Drucken Sie zunächst eine Kopie des Dokuments, und prüfen Sie, ob Inhalt und Format korrekt sind.

# Beseitigen von Staus

## Vermeiden von Papierstaus

### Richtiges Einlegen von Papier

- Stellen Sie sicher, dass das Papier flach im Fach liegt und nicht gebogen ist.

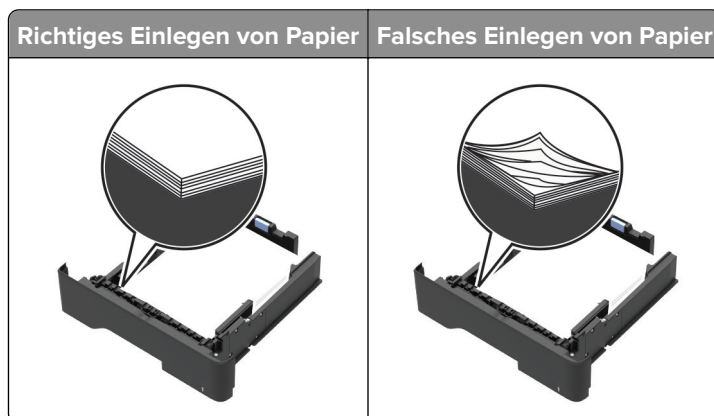

- Legen Sie kein Papier in ein Fach ein oder entfernen Sie welches, während der Drucker einen Druckauftrag ausführt.
- Legen Sie nicht zu viel Papier ein. Stellen Sie sicher, dass die Stapelhöhe die Markierung für die maximale Füllhöhe nicht überschreitet.
- Schieben Sie das Papier nicht in das Fach. Legen Sie das Papier wie in der Abbildung gezeigt ein.

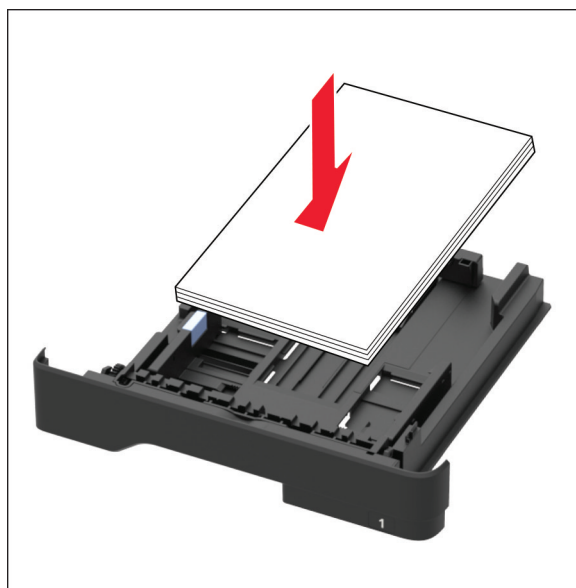

- Stellen Sie sicher, dass die Papierführungen richtig positioniert sind und nicht fest am Papier oder den Briefumschlägen anliegen.
- Schieben Sie das Fach fest in den Drucker ein, nachdem Sie Papier eingelegt haben.

### Verwenden von empfohlenem Papier

- Verwenden Sie nur empfohlenes Papier bzw. empfohlene Spezialdruckmedien.
- Legen Sie kein Papier ein, das Knitterspuren oder Falten aufweist bzw. feucht oder gewellt ist.
- Biegen Sie das Papier vor dem Einlegen in beide Richtungen, fächern Sie es auf, und gleichen Sie die Kanten an.

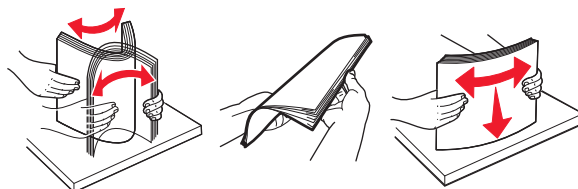

- Verwenden Sie kein Papier, das manuell zugeschnitten wurde.
- Legen Sie keine unterschiedlichen Papierformate, -gewichte oder -sorten in ein Fach ein.
- Stellen Sie sicher, dass Papierformat und -sorte auf dem Computer oder Druckerbedienfeld richtig eingestellt wurden.
- Lagern Sie das Papier entsprechend den Empfehlungen des Herstellers.

## Erkennen von Papierstaubereichen

#### Hinweise:

- Wenn "Papierstau-Assistent" auf "Ein" gesetzt ist, werden leere Seiten oder teilweise bedruckte Seiten nach dem Entfernen einer gestauten Seite vom Drucker automatisch ausgegeben. Überprüfen Sie Ihre gedruckte Ausgabe auf leere Seiten.
- Wenn "Nach Stau weiter" auf "Ein" oder "Auto" gesetzt ist, druckt der Drucker gestaute Seiten neu.

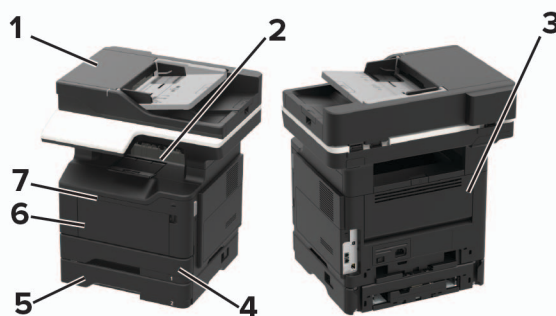

	Papierstaubereich
1	Automatische Dokumentzuführung
2	Standardablage
3	Hintere Klappe
4	Duplexeinheit
5	Fach
6	Universalzuführung
7	Vordere Klappe

## Papierstau in der vorderen Klappe

1 Ziehen Sie das Fach heraus.



2 Öffnen Sie die vordere Klappe.

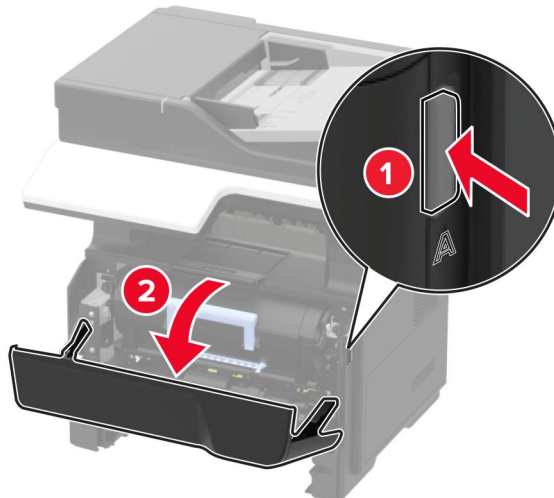

**3** Nehmen Sie die Tonerkassette heraus.

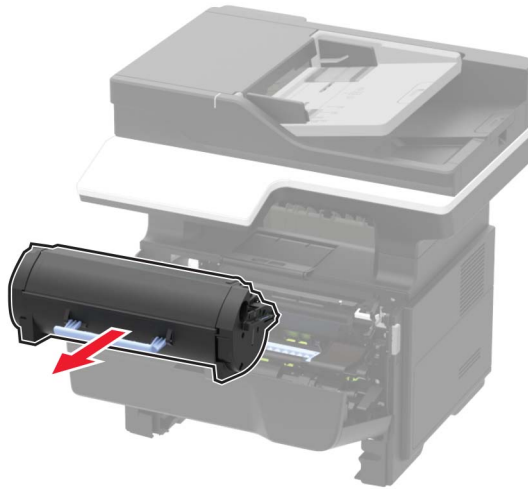

**4** Entfernen Sie die Belichtungseinheit.



**Warnung—Mögliche Schäden:** Setzen Sie die Belichtungseinheit nicht länger als 10 Minuten direktem Licht aus. Wenn sie zu lange dem Licht ausgesetzt ist, kann dies zu Problemen mit der Druckqualität führen.

**Warnung—Mögliche Schäden:** Berühren Sie nicht die Fotoleitertrommel. Dies kann Auswirkungen auf die Qualität zukünftiger Aufträge haben.



**5** Entfernen Sie das gestaute Papier.

**Hinweis:** Stellen Sie sicher, dass alle Papierteile entfernt werden.

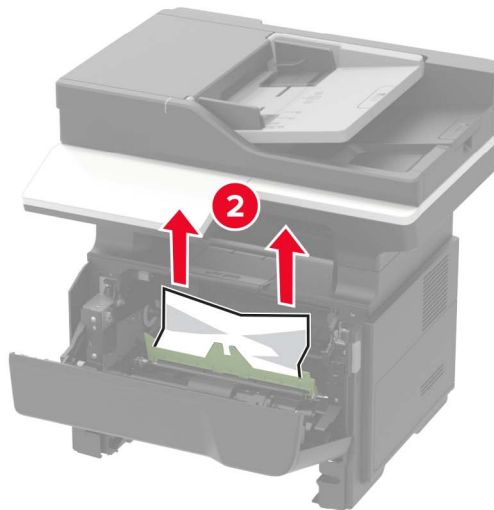
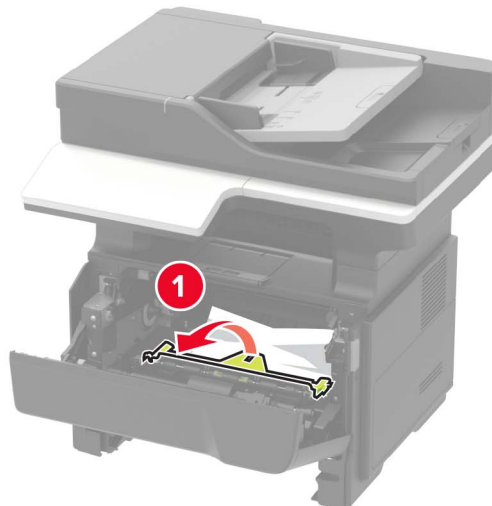

**6** Setzen Sie die Belichtungseinheit ein.

**Hinweis:** Achten Sie auf die Pfeile innen im Drucker.

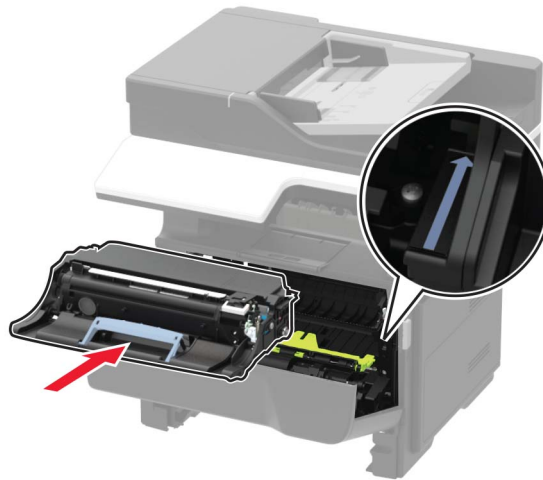

7 Setzen Sie die Tonerkassette ein.

**Hinweis:** Achten Sie auf die Pfeile innen im Drucker.



8 Schließen Sie die vordere Klappe.

9 Schieben Sie das Fach in den Drucker.

## Papierstau in der hinteren Klappe

1 Öffnen Sie die hintere Klappe.



**VORSICHT – HEISSE OBERFLÄCHE:** Das Innere des Druckers kann sehr heiß sein. Vermeiden Sie Verletzungen, indem Sie heiße Komponenten stets abkühlen lassen, bevor Sie ihre Oberfläche berühren.

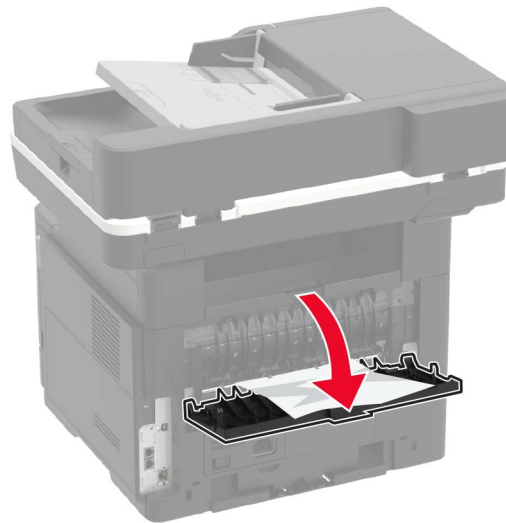

**2** Entfernen Sie das gestaute Papier.

**Hinweis:** Stellen Sie sicher, dass alle Papierteile entfernt werden.

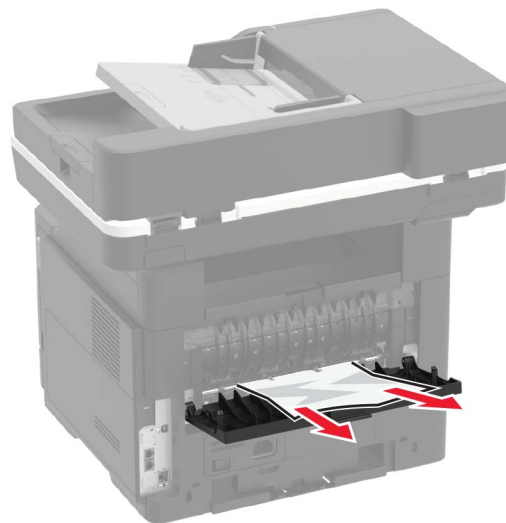

**3** Schließen Sie die hintere Klappe.

## Papierstau im Standardfach

Entfernen Sie das gestaute Papier.

**Hinweis:** Stellen Sie sicher, dass alle Papierteile entfernt werden.

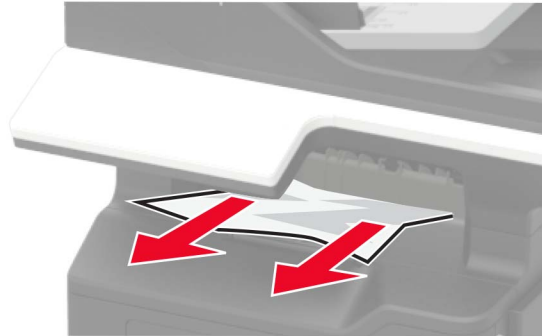

## Papierstau in der Duplexeinheit

1 Ziehen Sie das Fach heraus.



2 Entfernen Sie das gestaute Papier.

**Hinweis:** Stellen Sie sicher, dass alle Papierteile entfernt werden.

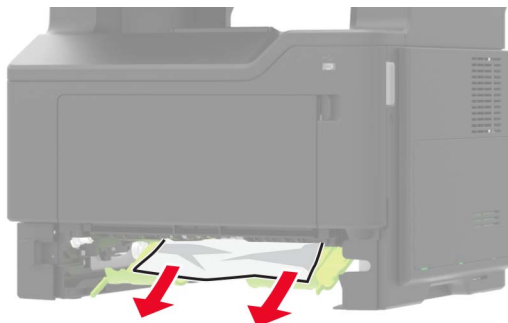

3 Schieben Sie das Fach in den Drucker.

## Papierstau in Fächern

- 1 Ziehen Sie das Fach heraus.



- 2 Entfernen Sie das gestaute Papier.

**Hinweis:** Stellen Sie sicher, dass alle Papierteile entfernt werden.

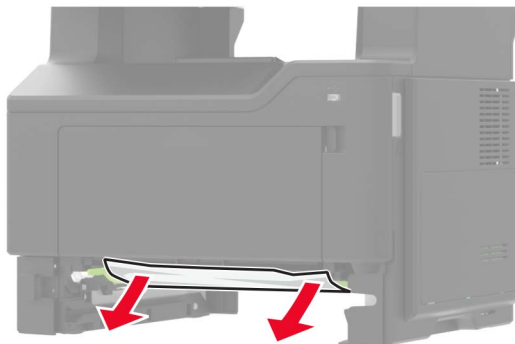

- 3 Schieben Sie das Fach in den Drucker.

## Papierstau in der Universalzuführung

- 1 Entnehmen Sie das Papier aus der Universalzuführung.
- 2 Entfernen Sie das gestaute Papier.

**Hinweis:** Stellen Sie sicher, dass alle Papierteile entfernt werden.



- 3** Biegen Sie das Papier vor dem Einlegen in beide Richtungen, fächern Sie es auf, und gleichen Sie die Kanten an.

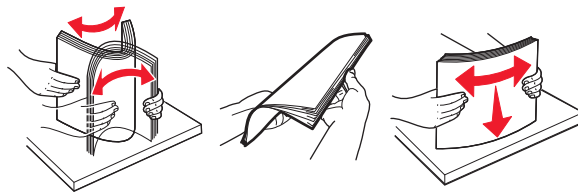

- 4** Legen Sie wieder Normalpapier ein und passen Sie die Papierführung an.



## Papierstau in der automatischen Dokumentenzuführung (ADZ)

- 1** Entfernen Sie alle Originaldokumente aus dem ADZ-Fach.
- 2** Öffnen Sie die ADZ-Abdeckung.

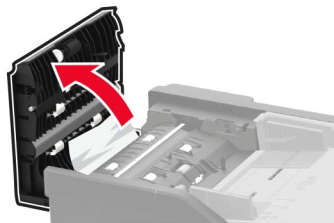

- 3** Entfernen Sie das gestaute Papier.

**Hinweis:** Stellen Sie sicher, dass alle Papierteile entfernt werden.

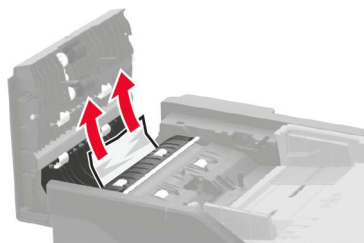

**4** Schließen Sie die ADZ-Abdeckung.

# Fehlerbehebung

## Probleme mit der Netzwerkverbindung

### Embedded Web Server kann nicht geöffnet werden

Aktion	Ja	Nein
<p><b>Schritt 1</b></p> <p>Überprüfen Sie, ob Sie einen unterstützten Browser haben:</p> <ul style="list-style-type: none"> <li>• Internet Explorer® Version 9 oder höher</li> <li>• Macintosh Safari Version 8.0.3 oder höher</li> <li>• Google Chrome™</li> <li>• Mozilla Firefox</li> </ul> <p>Wird Ihr Browser unterstützt?</p>	Wechseln Sie zu Schritt 2.	Installieren Sie einen unterstützten Browser.
<p><b>Schritt 2</b></p> <p>Stellen Sie sicher, dass die IP-Adresse des Druckers stimmt.</p> <p>Ermitteln Sie die IP-Adresse des Druckers:</p> <ul style="list-style-type: none"> <li>• Über den Startbildschirm</li> <li>• Im Abschnitt TCP/IP des Menüs "Netzwerk/Anschlüsse"</li> <li>• Indem Sie eine Netzwerk-Konfigurationsseite oder Menüeinstellungsseite drucken und die Angaben im Abschnitt TCP/IP lesen</li> </ul> <p><b>Hinweis:</b> Die IP-Adresse wird in vier Zahlengruppen angezeigt, die durch Punkte voneinander abgetrennt sind. Zum Beispiel: 123.123.123.123.</p> <p>Stimmt die IP-Adresse des Druckers?</p>	Wechseln Sie zu Schritt 3.	Geben Sie die korrekte IP-Adresse des Druckers in das Adressfeld ein.
<p><b>Schritt 3</b></p> <p>Überprüfen Sie, ob der Drucker eingeschaltet ist.</p> <p>Ist der Drucker eingeschaltet?</p>	Wechseln Sie zu Schritt 4.	Schalten Sie den Drucker ein.
<p><b>Schritt 4</b></p> <p>Die Netzwerkverbindung muss aktiv sein.</p> <p>Ist die Netzwerkverbindung aktiv?</p>	Wechseln Sie zu Schritt 5.	Wenden Sie sich an den Systemadministrator.
<p><b>Schritt 5</b></p> <p>Stellen Sie sicher, dass die Kabelverbindungen zum Drucker und zum Druckserver ordnungsgemäß angeschlossen sind.</p> <p>Weitere Informationen finden Sie in dem im Lieferumfang des Druckers enthaltenem Installationshandbuch.</p> <p>Sind die Kabel fest angeschlossen?</p>	Wechseln Sie zu Schritt 6.	Überprüfen Sie die Kabelverbindungen.

Aktion	Ja	Nein
<p><b>Schritt 6</b> Überprüfen Sie, ob die Webproxyserver deaktiviert sind.</p> <p>Sind die Webproxyserver deaktiviert?</p>	Wechseln Sie zu Schritt 7.	Wenden Sie sich an den Systemadministrator.
<p><b>Schritt 7</b> Greifen Sie auf den Embedded Web Server zu.</p> <p>Ist der Zugriff auf den Embedded Web Server erfolgreich?</p>	Das Problem wurde behoben.	Kontaktieren Sie den <a href="#">Kundendienst</a> .

## Flash-Laufwerk kann nicht gelesen werden

Aktion	Ja	Nein
<p><b>Schritt 1</b> Überprüfen Sie, ob das Flash-Laufwerk an den vorderen USB-Anschluss angeschlossen wurde.</p> <p><b>Hinweis:</b> Das Flash-Laufwerk funktioniert nicht, wenn es an den hinteren USB-Anschluss angeschlossen wurde.</p> <p>Ist das Flash-Laufwerk am richtigen Anschluss angeschlossen?</p>	Wechseln Sie zu Schritt 2.	Schließen Sie das Flash-Laufwerk am richtigen Anschluss an.
<p><b>Schritt 2</b> Überprüfen Sie, ob das Flash-Laufwerk unterstützt wird. Weitere Informationen finden Sie unter "<a href="#">Unterstützte Flash-Laufwerke und Dateitypen</a>" auf Seite 29.</p> <p>Wird das Flash-Laufwerk unterstützt?</p>	Wechseln Sie zu Schritt 3.	Schließen Sie ein unterstütztes Flash-Laufwerk an.
<p><b>Schritt 3</b></p> <p><b>a</b> Überprüfen Sie, ob der USB-Anschluss aktiviert ist. Weitere Informationen finden Sie unter "<a href="#">Aktivieren des USB-Anschlusses</a>" auf Seite 169.</p> <p><b>b</b> Entfernen Sie das Flash-Laufwerk und schließen Sie es erneut an.</p> <p>Erkennt der Drucker das Flash-Laufwerk?</p>	Das Problem wurde behoben.	Kontaktieren Sie den <a href="#">Kundendienst</a> .

## Aktivieren des USB-Anschlusses

Berühren Sie auf dem Startbildschirm die Option **Einstellungen > Netzwerk/Anschlüsse > USB > USB-Anschluss aktivieren**.

## Überprüfen der Druckerverbindung

- 1 Berühren Sie auf dem Startbildschirm die Option **Einstellungen > Berichte > Netzwerk > Netzwerk-Konfigurationsseite**.
- 2 Überprüfen Sie im ersten Abschnitt der Netzwerk-Konfigurationsseite, ob als Status "Verbunden" angegeben ist.

Wenn der Status "Nicht verbunden" lautet, ist möglicherweise der LAN-Drop nicht aktiv oder das Netzwerkkabel fehlerhaft. Wenden Sie sich an den Administrator, um das Problem zu beheben.

## Probleme mit internen Optionen

### Interne Option wird nicht erkannt

Aktion	Ja	Nein
<p><b>Schritt 1</b> Schalten Sie den Drucker aus, warten Sie etwa 10 Sekunden, und schalten Sie ihn wieder ein.</p> <p>Funktioniert die interne Option ordnungsgemäß?</p>	Das Problem wurde behoben.	Wechseln Sie zu Schritt 2.
<p><b>Schritt 2</b> Drucken Sie eine Menüeinstellungsseite, und überprüfen Sie, ob die interne Option in der Liste der installierten Funktionen aufgeführt ist.</p> <p>Ist die interne Option auf der Menüeinstellungsseite aufgeführt?</p>	Fahren Sie mit Schritt 4 fort.	Wechseln Sie zu Schritt 3.
<p><b>Schritt 3</b> Überprüfen Sie, ob die interne Option ordnungsgemäß auf der Controller-Platine installiert ist.</p> <p><b>a</b> Schalten Sie den Drucker aus, und ziehen Sie das Netzkabel aus der Steckdose.</p> <p><b>b</b> Stellen Sie sicher, dass die interne Option in den geeigneten Anschluss auf der Steuerungsplatine eingesetzt ist.</p> <p><b>c</b> Schließen Sie das Netzkabel an die Steckdose an und schalten Sie den Drucker ein.</p> <p> <b>VORSICHT – MÖGLICHE VERLETZUNGSGEFAHR</b> Um das Risiko eines Feuers oder eines elektrischen Schlags zu vermeiden, schließen Sie das Netzkabel an eine ordnungsgemäß geerdete Steckdose an, die sich in der Nähe des Geräts befindet und leicht zugänglich ist.</p> <p>Funktioniert die interne Option ordnungsgemäß?</p>	Das Problem wurde behoben.	Wechseln Sie zu Schritt 4.

Aktion	Ja	Nein
<p><b>Schritt 4</b></p> <p><b>a</b> Überprüfen Sie, ob die interne Option im Druckertreiber verfügbar ist.</p> <p><b>Hinweis:</b> Fügen Sie, falls erforderlich, die interne Option im Druckertreiber manuell hinzu, um sie für Druckaufträge zur Verfügung zu stellen. Weitere Informationen finden Sie unter <a href="#">"Hinzufügen verfügbarer Optionen im Druckertreiber" auf Seite 219.</a></p> <p><b>b</b> Senden Sie den Druckauftrag erneut.</p> <p>Funktioniert die interne Option ordnungsgemäß?</p>	Das Problem wurde behoben.	Kontaktieren Sie den <a href="#">Kundendienst</a> .

## Probleme mit der Papierzufuhr

### Umschlägen kleben beim Drucken aneinander

Aktion	Ja	Nein
<p><b>1</b> Verwenden Sie Umschläge, die in einer trockenen Umgebung gelagert wurden.</p> <p><b>Hinweis:</b> Das Bedrucken von Briefumschlägen mit hohem Feuchtigkeitsgehalt kann zum Aneinanderkleben der selbstklebenden Laschen führen.</p> <p><b>2</b> Senden Sie den Druckauftrag erneut.</p> <p>Kleben die Umschläge beim Drucken aneinander?</p>	Kontaktieren Sie den <a href="#">Kundendienst</a> .	Das Problem wurde behoben.

### Sortiertes Drucken funktioniert nicht

Aktion	Ja	Nein
<p><b>Schritt 1</b></p> <p><b>a</b> Berühren Sie auf dem Startbildschirm die Option <b>Einstellungen &gt; Drucken &gt; Layout &gt; Sortieren</b>.</p> <p><b>b</b> Option "Sortieren".</p> <p><b>c</b> Drucken Sie das Dokument.</p> <p>Die Seiten sortiert richtig gedruckt?</p>	Das Problem wurde behoben.	Wechseln Sie zu Schritt 2.
<p><b>Schritt 2</b></p> <p><b>a</b> Öffnen Sie im Dokument, das Sie drucken möchten, das Dialogfeld "Drucken".</p> <p><b>b</b> Drucken Sie das Dokument.</p> <p>Die Seiten sortiert richtig gedruckt?</p>	Das Problem wurde behoben.	Wechseln Sie zu Schritt 3.

Aktion	Ja	Nein
<p><b>Schritt 3</b></p> <p><b>a</b> Verringern Sie die Anzahl der zu druckenden Seiten.</p> <p><b>b</b> Drucken Sie das Dokument.</p> <p>Die Seiten sortiert richtig gedruckt?</p>	Das Problem wurde behoben.	Kontaktieren Sie den <a href="#">Kundendienst</a> .

## Das Verbinden von Fächern funktioniert nicht

Aktion	Ja	Nein
<p><b>Schritt 1</b></p> <p><b>a</b> Überprüfen Sie, ob die Fächer das gleiche Papierformat und die gleiche Papiersorte haben.</p> <p><b>b</b> Überprüfen Sie, ob die Papierführungen korrekt positioniert sind.</p> <p><b>c</b> Drucken Sie das Dokument.</p> <p>Sind die Fächer richtig verbunden?</p>	Das Problem wurde behoben.	Wechseln Sie zu Schritt 2.
<p><b>Schritt 2</b></p> <p><b>a</b> Berühren Sie auf dem Startbildschirm die Option <b>Einstellungen &gt; Papier &gt; Fachkonfiguration &gt; Papierformat/Sorte</b>.</p> <p><b>b</b> Stellen Sie im Menü "Papier" sicher, dass die Einstellungen "Papierformat" und "Papiersorte" mit dem im verknüpften Fach eingelegten Papier übereinstimmen.</p> <p><b>c</b> Drucken Sie das Dokument.</p> <p>Sind die Fächer richtig verbunden?</p>	Das Problem wurde behoben.	Kontaktieren Sie den <a href="#">Kundendienst</a> .

## Es kommt häufig zu Papierstaus.

Aktion	Ja	Nein
<p><b>Schritt 1</b></p> <p><b>a</b> Ziehen Sie das Fach heraus.</p> <p><b>b</b> Überprüfen Sie, ob das Papier korrekt eingelegt ist.</p> <p><b>Hinweise:</b></p> <ul style="list-style-type: none"> <li>• Stellen Sie sicher, dass die Papierführungen korrekt positioniert sind.</li> <li>• Stellen Sie sicher, dass die Stapelhöhe die Markierung für die maximale Füllhöhe nicht überschreitet.</li> <li>• Stellen Sie sicher, dass Sie nur auf Papier im empfohlenen Format und der angegebenen Sorte drucken.</li> </ul> <p><b>c</b> Schieben Sie das Fach in den Drucker.</p> <p><b>d</b> Drucken Sie das Dokument.</p> <p>Treten immer noch häufig Papierstaus auf?</p>	Wechseln Sie zu Schritt 2.	Das Problem wurde behoben.

Aktion	Ja	Nein
<p><b>Schritt 2</b></p> <p><b>a</b> Überprüfen Sie auf dem Bedienfeld im Menü "Papier", ob der Drucker das korrekte Papierformat erkennt.</p> <p><b>b</b> Senden Sie den Druckauftrag erneut.</p> <p>Treten immer noch häufig Papierstaus auf?</p>	Wechseln Sie zu Schritt 3.	Das Problem wurde behoben.
<p><b>Schritt 3</b></p> <p><b>a</b> Legen Sie Papier aus einem neuen Paket ein.</p> <p><b>b</b> Drucken Sie das Dokument.</p> <p>Treten immer noch häufig Papierstaus auf?</p>	Kontaktieren Sie den <a href="#">Kundendienst</a> .	Das Problem wurde behoben.

## Gestaute Seiten werden nicht neu gedruckt

Aktion	Ja	Nein
<p><b>a</b> Berühren Sie auf dem Startbildschirm die Option <b>Einstellungen &gt; Gerät &gt; Benachrichtigungen &gt; Gestaute Seiten wiederherstellen</b></p> <p><b>b</b> Wählen Sie <b>Ein</b> oder <b>Automatisch</b>.</p> <p><b>c</b> Wenden Sie die Änderungen an.</p> <p>Werden die gestauten Seiten neu gedruckt?</p>	Das Problem wurde behoben.	Kontaktieren Sie den <a href="#">Kundendienst</a> .

## Druckerprobleme

### Vertrauliche und andere angehaltene Dokumente werden nicht gedruckt

Aktion	Ja	Nein
<p><b>Schritt 1</b></p> <p><b>a</b> Prüfen Sie an der Bedienerkonsole, ob die Dokumente in der Liste der angehaltenen Aufträge aufgeführt sind.</p> <p><b>Hinweis:</b> Wenn die Dokumente nicht aufgeführt sind, drucken Sie anschließend die Dokumente mit den Optionen "Drucken und Zurückhalten".</p> <p><b>b</b> Drucken Sie die Dokumente.</p> <p>Werden die Dokumente gedruckt?</p>	Das Problem wurde behoben.	Wechseln Sie zu Schritt 2.
<p><b>Schritt 2</b></p> <p>Der Druckauftrag enthält möglicherweise einen Formatierungsfehler oder ungültige Daten.</p> <ul style="list-style-type: none"> <li>• Löschen Sie den Druckauftrag und senden Sie ihn erneut.</li> <li>• Erzeugen Sie bei PDF-Dateien eine neue Datei, und drucken Sie anschließend die Dokumente.</li> </ul> <p>Werden die Dokumente gedruckt?</p>	Das Problem wurde behoben.	Wechseln Sie zu Schritt 3.

Aktion	Ja	Nein
<p><b>Schritt 3</b></p> <p>Beim Drucken über das Internet interpretiert der Drucker unter Umständen mehrere Auftrags titel als Duplikate.</p> <p><b>Für Windows-Benutzer</b></p> <p><b>a</b> Öffnen Sie das Dialogfeld "Druckeinstellungen".</p> <p><b>b</b> Aktivieren Sie im Bereich "Drucken und Zurückhalten" die Option <b>Doppelte Dokumente beibehalten</b>.</p> <p><b>c</b> Geben Sie eine PIN ein.</p> <p><b>d</b> Senden Sie den Druckauftrag erneut.</p> <p><b>Für Macintosh-Benutzer</b></p> <p><b>a</b> Speichern und benennen Sie jeden Druckerauftrag unterschiedlich.</p> <p><b>b</b> Senden Sie den Auftrag einzeln.</p> <p>Werden die Dokumente gedruckt?</p>	Das Problem wurde behoben.	Wechseln Sie zu Schritt 4.
<p><b>Schritt 4</b></p> <p><b>a</b> Löschen Sie einige angehaltene Aufträge, um Druckerspeicher freizugeben.</p> <p><b>b</b> Senden Sie den Druckauftrag erneut.</p> <p>Werden die Dokumente gedruckt?</p>	Das Problem wurde behoben.	Wechseln Sie zu Schritt 5.
<p><b>Schritt 5</b></p> <p><b>a</b> Rüsten Sie den Druckerspeicher auf.</p> <p><b>b</b> Senden Sie den Druckauftrag erneut.</p> <p>Werden die Dokumente gedruckt?</p>	Das Problem wurde behoben.	Kontaktieren Sie den <a href="#">Kundendienst</a> .

## Langsames Drucken

Aktion	Ja	Nein
<p><b>Schritt 1</b></p> <p><b>a</b> Stellen Sie sicher, dass der Drucker sich nicht im Sparmodus oder stillen Modus befindet.</p> <p><b>b</b> Drucken Sie das Dokument.</p> <p>Druckt der Drucker immer noch langsam?</p>	Wechseln Sie zu Schritt 2.	Das Problem wurde behoben.

Aktion	Ja	Nein
<p><b>Schritt 2</b></p> <p><b>a</b> Geben Sie die Papiersorte je nach Betriebssystem im Dialogfeld "Druckeinstellungen" oder "Drucken" an.</p> <p><b>Hinweise:</b></p> <ul style="list-style-type: none"> <li>• Stellen Sie sicher, dass die Einstellung dem im Fach eingelegten Papier entspricht.</li> <li>• Sie können die Einstellung auch am Bedienfeld des Druckers im Papier-Menü ändern.</li> </ul> <p><b>b</b> Drucken Sie das Dokument.</p> <p>Druckt der Drucker immer noch langsam?</p>	Wechseln Sie zu Schritt 3.	Das Problem wurde behoben.
<p><b>Schritt 3</b></p> <p><b>a</b> Verringern Sie die Anzahl der zu druckenden Seiten.</p> <p><b>b</b> Drucken Sie das Dokument.</p> <p>Druckt der Drucker immer noch langsam?</p>	Wechseln Sie zu Schritt 4.	Das Problem wurde behoben.
<p><b>Schritt 4</b></p> <p><b>a</b> Schließen Sie das Druckerkabel richtig an den Drucker und an den Computer, den Druckserver, die Option oder ein anderes Netzwerkgerät an.</p> <p><b>b</b> Drucken Sie das Dokument.</p> <p>Druckt der Drucker immer noch langsam?</p>	Wechseln Sie zu Schritt 5.	Das Problem wurde behoben.
<p><b>Schritt 5</b></p> <p><b>a</b> Legen Sie am Bedienfeld im Menü "Qualität" die Druckauflösung auf 600 dpi fest.</p> <p><b>b</b> Drucken Sie das Dokument.</p> <p>Druckt der Drucker immer noch langsam?</p>	Wechseln Sie zu Schritt 6.	Das Problem wurde behoben.
<p><b>Schritt 6</b></p> <p><b>a</b> Stellen Sie sicher, dass der Drucker sich nicht überhitzt.</p> <p><b>Hinweise:</b></p> <ul style="list-style-type: none"> <li>• Lassen Sie den Drucker nach einem sehr umfangreichen Druckauftrag abkühlen.</li> <li>• Beachten Sie die empfohlene Umgebungstemperatur für den Drucker. Weitere Informationen finden Sie unter <a href="#">"Auswahl eines Druckerstandorts" auf Seite 9</a>.</li> </ul> <p><b>b</b> Drucken Sie das Dokument.</p> <p>Druckt der Drucker immer noch langsam?</p>	Wechseln Sie zu Schritt 7.	Das Problem wurde behoben.
<p><b>Schritt 7</b></p> <p><b>a</b> Erweitern Sie den Druckerspeicher.</p> <p><b>b</b> Drucken Sie das Dokument.</p> <p>Druckt der Drucker immer noch langsam?</p>	Kontaktieren Sie den <a href="#">Kundendienst</a> .	Das Problem wurde behoben.

## Druckaufträge werden nicht gedruckt

Aktion	Ja	Nein
<p><b>Schritt 1</b></p> <p><b>a</b> Wählen Sie im zu druckenden Dokument das Dialogfenster "Drucken", und prüfen Sie, ob Sie den korrekten Drucker ausgewählt haben.</p> <p><b>b</b> Drucken Sie das Dokument.</p> <p>Wird das Dokument gedruckt?</p>	Das Problem wurde behoben.	Wechseln Sie zu Schritt 2.
<p><b>Schritt 2</b></p> <p><b>a</b> Überprüfen Sie, ob der Drucker eingeschaltet ist.</p> <p><b>b</b> Beheben Sie alle Fehlermeldungen, die auf dem Display angezeigt werden.</p> <p><b>c</b> Drucken Sie das Dokument.</p> <p>Wird das Dokument gedruckt?</p>	Das Problem wurde behoben.	Wechseln Sie zu Schritt 3.
<p><b>Schritt 3</b></p> <p><b>a</b> Überprüfen Sie, ob die Anschlüsse funktionieren und ob die Kabel richtig an den Computer und den Drucker angeschlossen sind. Weitere Informationen finden Sie in dem im Lieferumfang des Druckers enthaltenem Installationshandbuch.</p> <p><b>b</b> Drucken Sie das Dokument.</p> <p>Wird das Dokument gedruckt?</p>	Das Problem wurde behoben.	Wechseln Sie zu Schritt 4.
<p><b>Schritt 4</b></p> <p><b>a</b> Schalten Sie den Drucker aus, warten Sie etwa 10 Sekunden, und schalten Sie ihn wieder ein.</p> <p><b>b</b> Drucken Sie das Dokument.</p> <p>Wird das Dokument gedruckt?</p>	Das Problem wurde behoben.	Wechseln Sie zu Schritt 5.
<p><b>Schritt 5</b></p> <p><b>a</b> Entfernen Sie zunächst die Druckersoftware, und installieren Sie sie dann erneut.</p> <p><b>b</b> Drucken Sie das Dokument.</p> <p>Wird das Dokument gedruckt?</p>	Das Problem wurde behoben.	Kontaktieren Sie den <a href="#">Kundendienst</a> .

## Druckqualität ist schlecht

### Leere oder weiße Seiten



**Hinweis:** Drucken Sie die Testseiten für Druckqualität aus, bevor Sie das Problem beheben. Gehen Sie an der Bedienerkonsole zu **Einstellungen > Fehlerbehebung > Testseiten für Druckqualität**. Drücken Sie bei Druckermodellen ohne Touchscreen **OK**, um durch die Einstellungen zu navigieren.

Aktion	Ja	Nein
<p><b>Schritt 1</b></p> <p><b>a</b> Überprüfen Sie, ob der Drucker eine unterstützte Original-Tonerkassette verwendet.</p> <p><b>Hinweis:</b> Wenn die Kassette nicht unterstützt wird, setzen Sie eine unterstützte Kassette ein.</p> <p><b>b</b> Drucken Sie das Dokument.</p> <p>Gibt der Drucker leere oder weiße Seiten aus?</p>	<p>Wechseln Sie zu Schritt 2.</p>	<p>Das Problem wurde behoben.</p>
<p><b>Schritt 2</b></p> <p><b>a</b> Entfernen Sie das gesamte Verpackungsmaterial von der Belichtungseinheit.</p> <p><b>1</b> Nehmen Sie erst die Tonerkassette und dann den Fotoleiter heraus.</p> <p><b>Warnung—Mögliche Schäden:</b> Setzen Sie den Fotoleiter nicht länger als zehn Minuten direktem Licht aus. Wenn er zu lange dem Licht ausgesetzt ist, kann dies zu Problemen mit der Druckqualität führen.</p> <p><b>Warnung—Mögliche Schäden:</b> Berühren Sie nicht die Fotoleitertrommel unter der Belichtungseinheit. Dies kann Auswirkungen auf die Qualität zukünftiger Aufträge haben.</p> <p><b>2</b> Überprüfen Sie die Bildeinheit auf Schäden und tauschen Sie diese gegebenenfalls aus.</p> <p><b>Hinweis:</b> Stellen Sie sicher, dass der Kontakt der Fotoleitertrommel nicht verbogen oder verrutscht ist.</p> <p><b>3</b> Schütteln Sie die Belichtungseinheit, um den Toner neu zu verteilen.</p> <p><b>4</b> Setzen Sie erst die Belichtungseinheit und dann die Tonerkassette ein.</p> <p><b>b</b> Drucken Sie das Dokument.</p> <p>Gibt der Drucker leere oder weiße Seiten aus?</p>	<p>Wechseln Sie zu Schritt 3.</p>	<p>Das Problem wurde behoben.</p>

Aktion	Ja	Nein
<p><b>Schritt 3</b> Überprüfen Sie den Status der Druckkassette, und ersetzen Sie sie gegebenenfalls.</p> <p><b>a</b> Navigieren Sie im Bedienfeld zu: <b>Status/Material &gt; Verbrauchsmaterial</b></p> <p><b>b</b> Drucken Sie das Dokument.</p> <p>Gibt der Drucker leere oder weiße Seiten aus?</p>	<p>Kontaktieren Sie den <a href="#">Kundendienst</a>.</p>	<p>Das Problem wurde behoben.</p>

**Zu dunkler Druck**

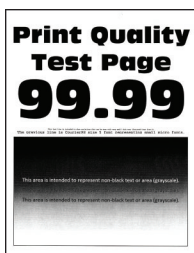

**Hinweis:** Drucken Sie die Testseiten für Druckqualität aus, bevor Sie das Problem beheben. Gehen Sie an der Bedieneinheit zu **Einstellungen > Fehlerbehebung > Testseiten für Druckqualität**. Drücken Sie bei Druckermodellen ohne Touchscreen **OK**, um durch die Einstellungen zu navigieren.

Aktion	Ja	Nein
<p><b>Schritt 1</b></p> <p><b>a</b> Überprüfen Sie, ob der Drucker eine unterstützte Original-Tonerkassette verwendet.</p> <p><b>Hinweis:</b> Wenn die Kassette nicht unterstützt wird, setzen Sie eine unterstützte Kassette ein.</p> <p><b>b</b> Drucken Sie das Dokument.</p> <p>Ist der Ausdruck dunkel?</p>	<p>Wechseln Sie zu Schritt 2.</p>	<p>Das Problem wurde behoben.</p>
<p><b>Schritt 2</b></p> <p><b>a</b> Schalten Sie den Drucker aus, warten Sie etwa 10 Sekunden lang und schalten Sie den Drucker dann wieder ein.</p> <p><b>b</b> Reduzieren Sie den Tonerauftrag. Navigieren Sie im Bedienfeld zu: <b>Einstellungen &gt; Druck &gt; Qualität</b></p> <p><b>c</b> Drucken Sie das Dokument.</p> <p>Ist der Ausdruck dunkel?</p>	<p>Wechseln Sie zu Schritt 3.</p>	<p>Das Problem wurde behoben.</p>

Aktion	Ja	Nein
<p><b>Schritt 3</b></p> <p><b>a</b> Geben Sie die Papiersorte je nach Betriebssystem im Dialogfeld "Druckvoreinstellungen" oder "Drucken" an.</p> <p><b>Hinweise:</b></p> <ul style="list-style-type: none"> <li>• Stellen Sie sicher, dass die Einstellung dem eingelegten Papier entspricht.</li> <li>• Sie können die Einstellung auch auf dem Bedienfeld des Druckers ändern.</li> </ul> <p><b>b</b> Drucken Sie das Dokument.</p> <p>Ist der Ausdruck dunkel?</p>	Wechseln Sie zu Schritt 4.	Das Problem wurde behoben.
<p><b>Schritt 4</b></p> <p>Überprüfen Sie, ob das Papier eine strukturierte oder raue Oberfläche hat.</p> <p>Drucken Sie auf strukturiertem oder rauem Papier?</p>	Wechseln Sie zu Schritt 5.	Fahren Sie mit Schritt 6 fort.
<p><b>Schritt 5</b></p> <p><b>a</b> Ersetzen Sie das strukturierte Papier durch Normalpapier.</p> <p><b>b</b> Drucken Sie das Dokument.</p> <p>Ist der Ausdruck dunkel?</p>	Wechseln Sie zu Schritt 6.	Das Problem wurde behoben.
<p><b>Schritt 6</b></p> <p><b>a</b> Legen Sie Papier aus einem neuen Paket ein.</p> <p><b>Hinweis:</b> Papier kann bei hoher Luftfeuchtigkeit feucht werden. Bewahren Sie Papier in der Originalverpackung auf, bis Sie es verwenden.</p> <p><b>b</b> Drucken Sie das Dokument.</p> <p>Ist der Ausdruck dunkel?</p>	Wechseln Sie zu Schritt 7.	Das Problem wurde behoben.
<p><b>Schritt 7</b></p> <p><b>a</b> Nehmen Sie die Belichtungseinheit heraus und setzen Sie sie wieder ein.</p> <p><b>Warnung—Mögliche Schäden:</b> Setzen Sie den Fotoleiter nicht länger als zehn Minuten direktem Licht aus. Wenn er zu lange dem Licht ausgesetzt ist, kann dies zu Problemen mit der Druckqualität führen.</p> <p><b>Warnung—Mögliche Schäden:</b> Berühren Sie nicht die Fotoleitertrommel unter der Belichtungseinheit. Dies kann Auswirkungen auf die Qualität zukünftiger Aufträge haben.</p> <p><b>b</b> Drucken Sie das Dokument.</p> <p>Ist der Ausdruck dunkel?</p>	Wechseln Sie zu Schritt 8.	Das Problem wurde behoben.

Aktion	Ja	Nein
<p><b>Schritt 8</b></p> <p><b>a</b> Tauschen Sie den Fotoleiter aus.</p> <p><b>b</b> Drucken Sie das Dokument.</p> <p>Ist der Ausdruck dunkel?</p>	<p>Kontaktieren Sie den <a href="#">Kundendienst</a>.</p>	<p>Das Problem wurde behoben.</p>

**Feine Linien werden nicht korrekt gedruckt**

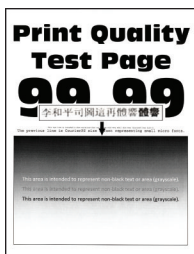

**Hinweis:** Drucken Sie die Testseiten für Druckqualität aus, bevor Sie das Problem beheben. Gehen Sie an der Bedienerkonsole zu **Einstellungen > Fehlerbehebung > Testseiten für Druckqualität**. Drücken Sie bei Druckermodellen ohne Touchscreen **OK**, um durch die Einstellungen zu navigieren.

Aktion	Ja	Nein
<p><b>Schritt 1</b></p> <p><b>a</b> Überprüfen Sie, ob der Drucker eine unterstützte Original-Tonerkassette verwendet.</p> <p><b>Hinweis:</b> Wenn die Kassette nicht unterstützt wird, setzen Sie eine unterstützte Kassette ein.</p> <p><b>b</b> Drucken Sie das Dokument.</p> <p>Werden feine Linien korrekt gedruckt?</p>	<p>Wechseln Sie zu Schritt 2.</p>	<p>Das Problem wurde behoben.</p>
<p><b>Schritt 2</b></p> <p><b>a</b> Passen Sie die Einstellungen der Druckqualität an.</p> <p><b>1</b> Navigieren Sie im Bedienfeld zu: <b>Einstellungen &gt; Drucken &gt; Qualität &gt; Pixel-Erhöhung &gt; Schriftarten</b></p> <p><b>2</b> Erhöhen Sie den Tonerauftrag auf 7. Navigieren Sie im Bedienfeld zu: <b>Einstellungen &gt; Druck &gt; Qualität</b></p> <p><b>b</b> Drucken Sie das Dokument.</p> <p>Werden feine Linien korrekt gedruckt?</p>	<p>Kontaktieren Sie den <a href="#">Kundendienst</a>.</p>	<p>Das Problem wurde behoben.</p>

## Gefaltetes und zerknittertes Papier





**Hinweis:** Drucken Sie die Testseiten für Druckqualität aus, bevor Sie das Problem beheben. Gehen Sie an der Bedieneinheit zu **Einstellungen > Fehlerbehebung > Testseiten für Druckqualität**. Drücken Sie bei

Druckermodellen ohne Touchscreen , um durch die Einstellungen zu navigieren.

Aktion	Ja	Nein
<p><b>Schritt 1</b></p> <p><b>a</b> Überprüfen Sie, ob der Drucker eine unterstützte Original-Tonerkassette verwendet.</p> <p><b>Hinweis:</b> Wenn die Kassette nicht unterstützt wird, setzen Sie eine unterstützte Kassette ein.</p> <p><b>b</b> Drucken Sie das Dokument.</p> <p>Ist das Papier gefaltet oder zerknittert?</p>	Wechseln Sie zu Schritt 2.	Das Problem wurde behoben.
<p><b>Schritt 2</b></p> <p><b>a</b> Legen Sie Papier aus einem neuen Paket ein.</p> <p><b>Hinweis:</b> Papier kann bei hoher Luftfeuchtigkeit feucht werden. Bewahren Sie Papier in der Originalverpackung auf, bis Sie es verwenden.</p> <p><b>b</b> Drucken Sie das Dokument.</p> <p>Ist das Papier gefaltet oder zerknittert?</p>	Wechseln Sie zu Schritt 3.	Das Problem wurde behoben.
<p><b>Schritt 3</b></p> <p><b>a</b> Geben Sie die Papiersorte je nach Betriebssystem im Dialogfeld "Druckvoreinstellungen" oder "Drucken" an.</p> <p><b>Hinweise:</b></p> <ul style="list-style-type: none"> <li>• Stellen Sie sicher, dass die Einstellung dem eingelegten Papier entspricht.</li> <li>• Sie können die Einstellung auch auf dem Bedienfeld des Druckers ändern.</li> </ul> <p><b>b</b> Drucken Sie das Dokument.</p> <p>Ist das Papier gefaltet oder zerknittert?</p>	Kontaktieren Sie den <a href="#">Kundendienst</a> .	Das Problem wurde behoben.

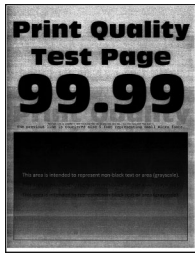
## Grauer Hintergrund



**Hinweis:** Drucken Sie die Testseiten für Druckqualität aus, bevor Sie das Problem beheben. Gehen Sie an der Bedienerkonsole zu **Einstellungen > Fehlerbehebung > Testseiten für Druckqualität**. Drücken Sie bei Druckermodellen ohne Touchscreen , um durch die Einstellungen zu navigieren.

Aktion	Ja	Nein
<p><b>Schritt 1</b></p> <p><b>a</b> Schalten Sie den Drucker aus, warten Sie 10 Sekunden lang und schalten Sie den Drucker dann wieder ein.</p> <p><b>b</b> Erhöhen Sie den Tonerauftrag. Navigieren Sie im Bedienfeld zu: <b>Einstellungen &gt; Druck &gt; Qualität</b></p> <p><b>c</b> Drucken Sie das Dokument.</p> <p>Ist auf den Ausdrucken ein grauer Hintergrund zu sehen?</p>	Wechseln Sie zu Schritt 2.	Das Problem wurde behoben.
<p><b>Schritt 2</b></p> <p><b>a</b> Überprüfen Sie, ob der Drucker eine unterstützte Original-Tonerkassette verwendet. <b>Hinweis:</b> Wenn die Tonerkassette nicht unterstützt wird, setzen Sie eine unterstützte Kassette ein.</p> <p><b>b</b> Drucken Sie das Dokument.</p> <p>Ist auf den Ausdrucken ein grauer Hintergrund zu sehen?</p>	Wechseln Sie zu Schritt 3.	Das Problem wurde behoben.
<p><b>Schritt 3</b></p> <p><b>a</b> Geben Sie die Papiersorte je nach Betriebssystem im Dialogfeld "Druckvoreinstellungen" oder "Drucken" an. <b>Hinweise:</b></p> <ul style="list-style-type: none"> <li>• Stellen Sie sicher, dass die Einstellung dem eingelegten Papier entspricht.</li> <li>• Sie können die Einstellung auch auf dem Bedienfeld des Druckers ändern.</li> </ul> <p><b>b</b> Drucken Sie das Dokument.</p> <p>Ist auf den Ausdrucken ein grauer Hintergrund zu sehen?</p>	Wechseln Sie zu Schritt 4.	Das Problem wurde behoben.

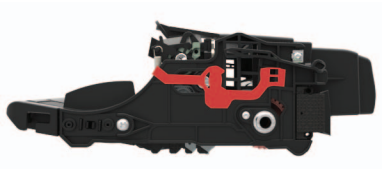
Aktion	Ja	Nein
<p><b>Schritt 4</b> Überprüfen Sie den Status der Druckkassette, und ersetzen Sie sie gegebenenfalls.</p> <p><b>a</b> Navigieren Sie im Bedienfeld zu: <b>Status/Material &gt; Verbrauchsmaterial</b></p> <p><b>b</b> Drucken Sie das Dokument.</p> <p>Ist auf den Ausdrucken ein grauer Hintergrund zu sehen?</p>	<p>Wechseln Sie zu Schritt 5.</p>	<p>Das Problem wurde behoben.</p>
<p><b>Schritt 5</b></p> <p><b>a</b> Entfernen Sie die Belichtungseinheit.</p> <p><b>Warnung—Mögliche Schäden:</b> Setzen Sie den Fotoleiter nicht länger als zehn Minuten direktem Licht aus. Wenn er zu lange dem Licht ausgesetzt ist, kann dies zu Problemen mit der Druckqualität führen.</p> <p><b>Warnung—Mögliche Schäden:</b> Berühren Sie nicht die Fotoleitertrommel unter der Belichtungseinheit. Dies kann Auswirkungen auf die Qualität zukünftiger Aufträge haben.</p> <p><b>b</b> Entfernen Sie das gesamte Verpackungsmaterial von der Belichtungseinheit.</p> <div data-bbox="402 961 781 1129" style="text-align: center;">  </div> <p><b>Hinweis:</b> Stellen Sie sicher, dass Sie alle Fremdkörper zwischen der Laderolle und der Fotoleitertrommel entfernen.</p> <p><b>c</b> Setzen Sie die Belichtungseinheit ein.</p> <p><b>d</b> Drucken Sie das Dokument.</p> <p>Ist auf den Ausdrucken ein grauer Hintergrund zu sehen?</p>	<p>Wechseln Sie zu Schritt 6.</p>	<p>Das Problem wurde behoben.</p>
<p><b>Schritt 6</b></p> <p><b>a</b> Tauschen Sie den Fotoleiter aus.</p> <p><b>b</b> Drucken Sie das Dokument.</p> <p>Ist auf den Ausdrucken ein grauer Hintergrund zu sehen?</p>	<p>Kontaktieren Sie den <a href="#">Kundendienst</a>.</p>	<p>Das Problem wurde behoben.</p>

**Horizontale, helle Streifen**

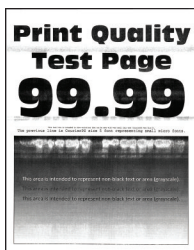

**Hinweis:** Drucken Sie die Testseiten für Druckqualität aus, bevor Sie das Problem beheben. Gehen Sie an der Bedienerkonsole zu **Einstellungen > Fehlerbehebung > Testseiten für Druckqualität**. Drücken Sie bei Druckermodellen ohne Touchscreen **OK**, um durch die Einstellungen zu navigieren.

Aktion	Ja	Nein
<p><b>a</b> Überprüfen Sie, ob der Drucker eine unterstützte Original-Tonerkassette verwendet.</p> <p><b>Hinweis:</b> Wenn die Kassette nicht unterstützt wird, setzen Sie eine unterstützte Kassette ein.</p> <p><b>b</b> Drucken Sie das Dokument.</p> <p>Weist der Ausdruck horizontale, helle Streifen auf?</p>	<p>Kontaktieren Sie den <a href="#">Kundendienst</a>.</p>	<p>Das Problem wurde behoben.</p>

### Falsche Ränder



Aktion	Ja	Nein
<p><b>Schritt 1</b></p> <p><b>a</b> Schieben Sie die Papierführungen in die für das eingelegte Papier vorgesehene Position.</p> <p><b>b</b> Drucken Sie das Dokument.</p> <p>Sind die Ränder richtig?</p>	<p>Das Problem wurde behoben.</p>	<p>Wechseln Sie zu Schritt 2.</p>
<p><b>Schritt 2</b></p> <p><b>a</b> Geben Sie die Papiergröße je nach Betriebssystem im Dialogfeld "Druckeinstellungen" oder "Drucken" an.</p> <p><b>Hinweise:</b></p> <ul style="list-style-type: none"> <li>• Stellen Sie sicher, dass die Einstellung dem eingelegten Papier entspricht.</li> <li>• Sie können die Einstellung auch auf dem Bedienfeld des Druckers ändern.</li> </ul> <p><b>b</b> Drucken Sie das Dokument.</p> <p>Sind die Ränder richtig?</p>	<p>Das Problem wurde behoben.</p>	<p>Kontaktieren Sie den <a href="#">Kundendienst</a>.</p>

## Zu heller Druck

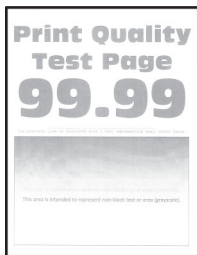

**Hinweis:** Drucken Sie die Testseiten für Druckqualität aus, bevor Sie das Problem beheben. Gehen Sie an der Bedieneinheit zu **Einstellungen > Fehlerbehebung > Testseiten für Druckqualität**. Drücken Sie bei

Druckermodellen ohne Touchscreen , um durch die Einstellungen zu navigieren.

Aktion	Ja	Nein
<p><b>Schritt 1</b></p> <p><b>a</b> Überprüfen Sie, ob der Drucker eine unterstützte Original-Tonerkassette verwendet.</p> <p><b>Hinweis:</b> Wenn die Kassette nicht unterstützt wird, setzen Sie eine unterstützte Kassette ein.</p> <p><b>b</b> Drucken Sie das Dokument.</p> <p>Ist der Ausdruck blass?</p>	Wechseln Sie zu Schritt 2.	Das Problem wurde behoben.
<p><b>Schritt 2</b></p> <p><b>a</b> Schalten Sie den Drucker aus, warten Sie etwa 10 Sekunden lang und schalten Sie den Drucker dann wieder ein.</p> <p><b>b</b> Erhöhen Sie den Tonerauftrag. Navigieren Sie im Bedienfeld zu: <b>Einstellungen &gt; Druck &gt; Qualität</b></p> <p><b>c</b> Drucken Sie das Dokument.</p> <p>Ist der Ausdruck blass?</p>	Wechseln Sie zu Schritt 3.	Das Problem wurde behoben.
<p><b>Schritt 3</b></p> <p><b>a</b> Geben Sie die Papiersorte je nach Betriebssystem im Dialogfeld "Druckvoreinstellungen" oder "Drucken" an.</p> <p><b>Hinweise:</b></p> <ul style="list-style-type: none"> <li>• Stellen Sie sicher, dass die Einstellung dem eingelegten Papier entspricht.</li> <li>• Sie können die Einstellung auch auf dem Bedienfeld des Druckers ändern.</li> </ul> <p><b>b</b> Drucken Sie das Dokument.</p> <p>Ist der Ausdruck blass?</p>	Wechseln Sie zu Schritt 4.	Das Problem wurde behoben.

Aktion	Ja	Nein
<p><b>Schritt 4</b> Überprüfen Sie den Status der Druckkassette, und ersetzen Sie sie gegebenenfalls.</p> <p><b>a</b> Navigieren Sie im Bedienfeld zu: <b>Status/Material &gt; Verbrauchsmaterial</b></p> <p><b>b</b> Drucken Sie das Dokument.</p> <p>Ist der Ausdruck blass?</p>	Wechseln Sie zu Schritt 5.	Das Problem wurde behoben.
<p><b>Schritt 5</b></p> <p><b>a</b> Nehmen Sie erst die Tonerkassette und dann den Fotoleiter heraus.</p> <p><b>Warnung—Mögliche Schäden:</b> Setzen Sie den Fotoleiter nicht länger als zehn Minuten direktem Licht aus. Wird es dem Licht zu lange ausgesetzt, kann dies zu Problemen bei der Druckqualität führen.</p> <p><b>Warnung—Mögliche Schäden:</b> Berühren Sie nicht die Fotoleitertrommel unter der Belichtungseinheit. Dies kann Auswirkungen auf die Qualität zukünftiger Aufträge haben.</p> <p><b>b</b> Drücken Sie gegen beide Seiten der Übertragungsrolle, die sich unterhalb der Belichtungseinheit befindet, um zu überprüfen, ob sie sich hinunterdrücken lässt und wieder zurück in die Ausgangsposition springt.</p> <p><b>c</b> Sollte dies nicht der Fall sein, dann setzen Sie sie ein, indem Sie das blaue Zahnrad nach oben und von rechts nach links herausziehen.</p> <p><b>d</b> Schütteln Sie die Belichtungseinheit, um den Toner neu zu verteilen und setzen Sie sie anschließend ein.</p> <p><b>e</b> Setzen Sie die Tonerkassette ein.</p> <p><b>f</b> Schalten Sie den Drucker aus, warten Sie 10 Sekunden lang und schalten Sie den Drucker dann wieder ein.</p> <p><b>g</b> Drucken Sie das Dokument.</p> <p>Ist der Ausdruck blass?</p>	Wechseln Sie zu Schritt 6.	Das Problem wurde behoben.
<p><b>Schritt 6</b></p> <p><b>a</b> Wenn das Problem nach der Installation eines neuen Wartungskits auftritt, dann überprüfen Sie, ob die im Kit enthaltene Übertragungsrolle installiert ist.</p> <p><b>Hinweis:</b> Tauschen Sie die Übertragungsrolle gegebenenfalls aus.</p> <p><b>b</b> Drucken Sie das Dokument.</p> <p>Ist der Ausdruck blass?</p>	Wechseln Sie zu Schritt 7.	Das Problem wurde behoben.
<p><b>Schritt 7</b> Überprüfen Sie den Status der Belichtungseinheit. Navigieren Sie im Bedienfeld zu: <b>Status/Material &gt; Verbrauchsmaterial</b></p> <p>Ist die Belichtungseinheit fast verbraucht?</p>	Wechseln Sie zu Schritt 8.	Kontaktieren Sie den <a href="#">Kundendienst</a> .

Aktion	Ja	Nein
<p><b>Schritt 8</b></p> <p><b>a</b> Tauschen Sie den Fotoleiter aus.</p> <p><b>b</b> Drucken Sie das Dokument.</p> <p>Ist der Ausdruck blass?</p>	<p>Kontaktieren Sie den <a href="#">Kundendienst</a>.</p>	<p>Das Problem wurde behoben.</p>

### Fleckige Drucke und Punkte



**Hinweis:** Drucken Sie die Testseiten für Druckqualität aus, bevor Sie das Problem beheben. Gehen Sie an der Bedieneinheit zu **Einstellungen > Fehlerbehebung > Testseiten für Druckqualität**. Drücken Sie bei Druckermodellen ohne Touchscreen **OK**, um durch die Einstellungen zu navigieren.

Aktion	Ja	Nein
<p><b>Schritt 1</b></p> <p><b>a</b> Überprüfen Sie, ob der Drucker eine unterstützte Original-Tonerkassette verwendet.</p> <p><b>Hinweis:</b> Wenn die Tonerkassette nicht unterstützt wird, setzen Sie eine unterstützte Kassette ein.</p> <p><b>b</b> Drucken Sie das Dokument.</p> <p>Ist der Ausdruck fleckig?</p>	<p>Wechseln Sie zu Schritt 2.</p>	<p>Das Problem wurde behoben.</p>
<p><b>Schritt 2</b></p> <p>Überprüfen Sie den Drucker auf ausgelaufene Tonerverunreinigungen.</p> <p>Ist der Drucker frei von ausgelaufenem Toner?</p>	<p>Fahren Sie mit Schritt 4 fort.</p>	<p>Wechseln Sie zu Schritt 3.</p>
<p><b>Schritt 3</b></p> <p><b>a</b> Tauschen Sie die Tonerkassette aus.</p> <p><b>b</b> Drucken Sie das Dokument.</p> <p>Ist der Ausdruck fleckig?</p>	<p>Wechseln Sie zu Schritt 4.</p>	<p>Das Problem wurde behoben.</p>
<p><b>Schritt 4</b></p> <p>Überprüfen Sie den Status der Belichtungseinheit. Navigieren Sie im Bedienfeld zu:</p> <p><b>Status/Material &gt; Verbrauchsmaterial</b></p> <p>Ist die Belichtungseinheit fast verbraucht?</p>	<p>Wechseln Sie zu Schritt 5.</p>	<p>Kontaktieren Sie den <a href="#">Kundendienst</a>.</p>

Aktion	Ja	Nein
<p><b>Schritt 5</b></p> <p><b>a</b> Tauschen Sie den Fotoleiter aus.</p> <p><b>b</b> Drucken Sie das Dokument.</p> <p>Ist der Ausdruck fleckig?</p>	<p>Kontaktieren Sie den <a href="#">Kundendienst</a>.</p>	<p>Das Problem wurde behoben.</p>

**Papier wellt sich**



**Hinweis:** Drucken Sie die Testseiten für Druckqualität aus, bevor Sie das Problem beheben. Gehen Sie an der Bedieneinheit zu **Einstellungen > Fehlerbehebung > Testseiten für Druckqualität**. Drücken Sie bei Druckermodellen ohne Touchscreen **OK**, um durch die Einstellungen zu navigieren.

Aktion	Ja	Nein
<p><b>Schritt 1</b></p> <p><b>a</b> Überprüfen Sie, ob der Drucker eine unterstützte Original-Tonerkassette verwendet.</p> <p><b>Hinweis:</b> Wenn die Kassette nicht unterstützt wird, setzen Sie eine unterstützte Kassette ein.</p> <p><b>b</b> Drucken Sie das Dokument.</p> <p>Ist das Papier gewellt?</p>	<p>Wechseln Sie zu Schritt 2.</p>	<p>Das Problem wurde behoben.</p>
<p><b>Schritt 2</b></p> <p><b>a</b> Bringen Sie die Führungen im Fach für das eingelegte Papier in die richtige Position.</p> <p><b>b</b> Drucken Sie das Dokument.</p> <p>Ist das Papier gewellt?</p>	<p>Wechseln Sie zu Schritt 3.</p>	<p>Das Problem wurde behoben.</p>

Aktion	Ja	Nein
<p><b>Schritt 3</b></p> <p><b>a</b> Geben Sie Papierformat und Papiersorte je nach Betriebssystem im Dialogfeld "Druckvoreinstellungen" oder "Drucken" an.</p> <p><b>Hinweise:</b></p> <ul style="list-style-type: none"> <li>• Stellen Sie sicher, dass die Einstellungen dem im Fach eingelegten Papier entsprechen.</li> <li>• Sie können die Einstellungen auch auf dem Bedienfeld des Druckers ändern.</li> </ul> <p><b>b</b> Drucken Sie das Dokument.</p> <p>Ist das Papier gewellt?</p>	Wechseln Sie zu Schritt 4.	Das Problem wurde behoben.
<p><b>Schritt 4</b></p> <p><b>a</b> Nehmen Sie das Papier aus dem Fach und drehen Sie es um.</p> <p><b>b</b> Drucken Sie das Dokument.</p> <p>Ist das Papier gewellt?</p>	Wechseln Sie zu Schritt 5.	Das Problem wurde behoben.
<p><b>Schritt 5</b></p> <p><b>a</b> Legen Sie Papier aus einem neuen Paket ein.</p> <p><b>Hinweis:</b> Papier kann bei hoher Luftfeuchtigkeit feucht werden. Bewahren Sie Papier in der Originalverpackung auf, bis Sie es verwenden.</p> <p><b>b</b> Drucken Sie das Dokument.</p> <p>Ist das Papier gewellt?</p>	Wechseln Sie zu Schritt 6.	Das Problem wurde behoben.
<p><b>Schritt 6</b></p> <p><b>a</b> Überprüfen Sie, ob das eingelegte Papier unterstützt wird.</p> <p><b>Hinweis:</b> Wenn das Papier nicht unterstützt wird, legen Sie ein unterstütztes Papier ein.</p> <p><b>b</b> Drucken Sie das Dokument.</p> <p>Ist das Papier gewellt?</p>	Kontaktieren Sie den <a href="#">Kundendienst</a> .	Das Problem wurde behoben.

## Schiefer oder verzerrter Ausdruck



**Hinweis:** Drucken Sie die Testseiten für Druckqualität aus, bevor Sie das Problem beheben. Gehen Sie an der Bedienerkonsole zu **Einstellungen > Fehlerbehebung > Testseiten für Druckqualität**. Drücken Sie bei Druckermodellen ohne Touchscreen , um durch die Einstellungen zu navigieren.

Aktion	Ja	Nein
<b>Schritt 1</b> <b>a</b> Bringen Sie die Führungen im Fach für das eingelegte Papier in die richtige Position. <b>b</b> Drucken Sie das Dokument.  Ist der Ausdruck schief oder verzerrt?	Wechseln Sie zu Schritt 2.	Das Problem wurde behoben.
<b>Schritt 2</b> <b>a</b> Überprüfen Sie, ob das eingelegte Papier unterstützt wird. <b>Hinweis:</b> Wenn das Papier nicht unterstützt wird, legen Sie ein unterstütztes Papier ein. <b>b</b> Drucken Sie das Dokument.  Ist der Ausdruck schief oder verzerrt?	Wechseln Sie zu Schritt 3.	Das Problem wurde behoben.
<b>Schritt 3</b> <b>a</b> Überprüfen Sie das Aufnahmerädchen im Fach auf Schäden und Verunreinigungen und tauschen Sie es gegebenenfalls aus. <b>b</b> Drucken Sie das Dokument.  Ist der Ausdruck schief oder verzerrt?	Kontaktieren Sie den <a href="#">Kundendienst</a> .	Das Problem wurde behoben.

## Sich wiederholende Fehler



**Hinweis:** Drucken Sie die Testseiten für Druckqualität aus, bevor Sie das Problem beheben. Gehen Sie an der Bedienerkonsole zu **Einstellungen** > **Fehlerbehebung** > **Testseiten für Druckqualität**. Drücken Sie bei

Druckermodellen ohne Touchscreen **OK**, um durch die Einstellungen zu navigieren.

Aktion	Ja	Nein
<b>Schritt 1</b> Verwenden Sie die Testseiten für Druckqualität um zu überprüfen, ob die sich wiederholenden Unregelmäßigkeiten in einem der folgenden Abstände auftreten: <ul style="list-style-type: none"> <li>• 97 mm (3,82 Zoll)</li> <li>• 47 mm (1,85 Zoll)</li> <li>• 38 mm (1,5 Zoll)</li> </ul> Ist der Abstand sich wiederholenden Unregelmäßigkeiten identisch mit einer der Abmessungen?	Wechseln Sie zu Schritt 2.	Messen Sie den Abstand, und kontaktieren Sie dann den <a href="#">Kundendienst</a> .

Aktion	Ja	Nein
<p><b>Schritt 2</b></p> <p><b>a</b> Tauschen Sie den Fotoleiter aus.</p> <p><b>b</b> Drucken Sie das Dokument.</p> <p>Treten die sich wiederholenden Unregelmäßigkeiten auf?</p>	<p>Kontaktieren Sie den <a href="#">Kundendienst</a>.</p>	<p>Das Problem wurde behoben.</p>

### Vollflächige schwarze Seiten



**Hinweis:** Drucken Sie die Testseiten für Druckqualität aus, bevor Sie das Problem beheben. Gehen Sie an der Bedieneinheit zu **Einstellungen > Fehlerbehebung > Testseiten für Druckqualität**. Drücken Sie bei Druckermodellen ohne Touchscreen **OK**, um durch die Einstellungen zu navigieren.

Aktion	Ja	Nein
<p><b>Schritt 1</b></p> <p><b>a</b> Überprüfen Sie, ob der Drucker eine unterstützte Original-Tonerkassette verwendet.</p> <p><b>Hinweis:</b> Wenn die Tonerkassette nicht unterstützt wird, setzen Sie eine unterstützte Kassette ein.</p> <p><b>b</b> Drucken Sie das Dokument.</p> <p>Druckt der Drucker vollständig schwarze Seiten?</p>	<p>Wechseln Sie zu Schritt 2.</p>	<p>Das Problem wurde behoben.</p>
<p><b>Schritt 2</b></p> <p><b>a</b> Nehmen Sie die Belichtungseinheit heraus und setzen Sie sie wieder ein.</p> <p><b>Warnung—Mögliche Schäden:</b> Setzen Sie den Fotoleiter nicht länger als zehn Minuten direktem Licht aus. Wenn er zu lange dem Licht ausgesetzt ist, kann dies zu Problemen mit der Druckqualität führen.</p> <p><b>Warnung—Mögliche Schäden:</b> Berühren Sie nicht die Fotoleitertrommel unter der Belichtungseinheit. Dies kann Auswirkungen auf die Qualität zukünftiger Aufträge haben.</p> <p><b>b</b> Drucken Sie das Dokument.</p> <p>Druckt der Drucker vollständig schwarze Seiten?</p>	<p>Wechseln Sie zu Schritt 3.</p>	<p>Das Problem wurde behoben.</p>

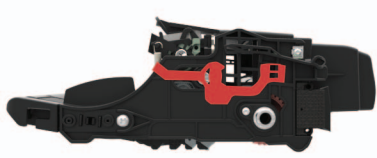
Aktion	Ja	Nein
<p><b>Schritt 3</b></p> <p><b>a</b> Entfernen Sie die Belichtungseinheit.</p> <p><b>Warnung—Mögliche Schäden:</b> Setzen Sie den Fotoleiter nicht länger als zehn Minuten direktem Licht aus. Wenn er zu lange dem Licht ausgesetzt ist, kann dies zu Problemen mit der Druckqualität führen.</p> <p><b>Warnung—Mögliche Schäden:</b> Berühren Sie nicht die Fotoleitertrommel unter der Belichtungseinheit. Dies kann Auswirkungen auf die Qualität zukünftiger Aufträge haben.</p> <p><b>b</b> Entfernen Sie das gesamte Verpackungsmaterial von der Belichtungseinheit.</p> <div data-bbox="402 667 776 823" style="text-align: center;">  </div> <p><b>Hinweis:</b> Stellen Sie sicher, dass Sie alle Fremdkörper zwischen der Laderolle und der Fotoleitertrommel entfernen.</p> <p><b>c</b> Setzen Sie die Belichtungseinheit ein.</p> <p><b>d</b> Drucken Sie das Dokument.</p> <p>Druckt der Drucker vollständig schwarze Seiten?</p>	<p>Wechseln Sie zu Schritt 4.</p>	<p>Das Problem wurde behoben.</p>
<p><b>Schritt 4</b></p> <p>Überprüfen Sie die Bildeinheit auf Schäden.</p> <p>Ist die Belichtungseinheit unbeschädigt?</p>	<p>Kontaktieren Sie den <a href="#">Kundendienst</a>.</p>	<p>Wechseln Sie zu Schritt 5.</p>
<p><b>Schritt 5</b></p> <p><b>a</b> Tauschen Sie den Fotoleiter aus.</p> <p><b>b</b> Drucken Sie das Dokument.</p> <p>Druckt der Drucker vollständig schwarze Seiten?</p>	<p>Kontaktieren Sie den <a href="#">Kundendienst</a>.</p>	<p>Das Problem wurde behoben.</p>

**Abgeschnittene Texte oder Bilder**



**Hinweis:** Drucken Sie die Testseiten für Druckqualität aus, bevor Sie das Problem beheben. Gehen Sie an der Bedieneinheit zu **Einstellungen > Fehlerbehebung > Testseiten für Druckqualität**. Drücken Sie bei Druckermodellen ohne Touchscreen , um durch die Einstellungen zu navigieren.

Aktion	Ja	Nein
<p><b>Schritt 1</b></p> <p><b>a</b> Überprüfen Sie, ob der Drucker eine unterstützte Original-Tonerkassette verwendet.</p> <p><b>Hinweis:</b> Wenn die Tonerkassette nicht unterstützt wird, setzen Sie eine unterstützte Kassette ein.</p> <p><b>b</b> Drucken Sie das Dokument.</p> <p>Sind Text oder Bilder abgeschnitten?</p>	Wechseln Sie zu Schritt 2.	Das Problem wurde behoben.
<p><b>Schritt 2</b></p> <p><b>a</b> Nehmen Sie die Belichtungseinheit heraus und setzen Sie sie wieder ein.</p> <p><b>Warnung—Mögliche Schäden:</b> Setzen Sie den Fotoleiter nicht länger als zehn Minuten direktem Licht aus. Wenn er zu lange dem Licht ausgesetzt ist, kann dies zu Problemen mit der Druckqualität führen.</p> <p><b>Warnung—Mögliche Schäden:</b> Berühren Sie nicht die Fotoleitertrommel unter der Belichtungseinheit. Dies kann Auswirkungen auf die Qualität zukünftiger Aufträge haben.</p> <p><b>b</b> Drucken Sie das Dokument.</p> <p>Sind Text oder Bilder abgeschnitten?</p>	Wechseln Sie zu Schritt 3.	Das Problem wurde behoben.
<p><b>Schritt 3</b></p> <p><b>a</b> Entfernen Sie die Belichtungseinheit.</p> <p><b>Warnung—Mögliche Schäden:</b> Setzen Sie den Fotoleiter nicht länger als zehn Minuten direktem Licht aus. Wenn er zu lange dem Licht ausgesetzt ist, kann dies zu Problemen mit der Druckqualität führen.</p> <p><b>Warnung—Mögliche Schäden:</b> Berühren Sie nicht die Fotoleitertrommel unter der Belichtungseinheit. Dies kann Auswirkungen auf die Qualität zukünftiger Aufträge haben.</p> <p><b>b</b> Entfernen Sie das gesamte Verpackungsmaterial von der Belichtungseinheit.</p> <div data-bbox="402 1430 776 1591" data-label="Image"> </div> <p><b>Hinweis:</b> Stellen Sie sicher, dass Sie alle Fremdkörper zwischen der Laderolle und der Fotoleitertrommel entfernen.</p> <p><b>c</b> Setzen Sie die Belichtungseinheit ein.</p> <p><b>d</b> Drucken Sie das Dokument.</p> <p>Sind Text oder Bilder abgeschnitten?</p>	Wechseln Sie zu Schritt 4.	Das Problem wurde behoben.

Aktion	Ja	Nein
<b>Schritt 4</b> <b>a</b> Tauschen Sie den Fotoleiter aus. <b>b</b> Drucken Sie das Dokument.  Sind Text oder Bilder abgeschnitten?	Kontaktieren Sie den <a href="#">Kundendienst</a> .	Das Problem wurde behoben.

## Toner lässt sich leicht abwischen



**Hinweis:** Drucken Sie die Testseiten für Druckqualität aus, bevor Sie das Problem beheben. Gehen Sie an der Bedieneinheit zu **Einstellungen > Fehlerbehebung > Testseiten für Druckqualität**. Drücken Sie bei Druckermodellen ohne Touchscreen **OK**, um durch die Einstellungen zu navigieren.

Aktion	Ja	Nein
<b>Schritt 1</b> <b>a</b> Überprüfen Sie, ob der Drucker eine unterstützte Original-Tonerkassette verwendet. <b>Hinweis:</b> Wenn die Tonerkassette nicht unterstützt wird, setzen Sie eine unterstützte Kassette ein. <b>b</b> Drucken Sie das Dokument.  Reibt sich der Toner leicht ab?	Wechseln Sie zu Schritt 2.	Das Problem wurde behoben.
<b>Schritt 2</b> <b>a</b> Geben Sie die Papiersorte je nach Betriebssystem im Dialogfeld "Druckvoreinstellungen" oder "Drucken" an. <b>Hinweise:</b> <ul style="list-style-type: none"> <li>• Stellen Sie sicher, dass die Einstellung dem eingelegten Papier entspricht.</li> <li>• Sie können die Einstellung auch auf dem Bedienfeld des Druckers ändern.</li> </ul> <b>b</b> Drucken Sie das Dokument.  Reibt sich der Toner leicht ab?	Kontaktieren Sie den <a href="#">Kundendienst</a> .	Das Problem wurde behoben.

## Vertikale, dunkle Streifen

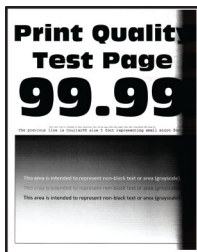

**Hinweis:** Drucken Sie die Testseiten für Druckqualität aus, bevor Sie das Problem beheben. Gehen Sie an der Bedienerkonsole zu **Einstellungen > Fehlerbehebung > Testseiten für Druckqualität**. Drücken Sie bei Druckermodellen ohne Touchscreen **OK**, um durch die Einstellungen zu navigieren.

Aktion	Ja	Nein
<p><b>Schritt 1</b></p> <p><b>a</b> Überprüfen Sie, ob der Drucker eine unterstützte Original-Tonerkassette verwendet.</p> <p><b>Hinweis:</b> Wenn die Tonerkassette nicht unterstützt wird, setzen Sie eine unterstützte Kassette ein.</p> <p><b>b</b> Drucken Sie das Dokument.</p> <p>Weist der Ausdruck vertikale, dunkle Streifen auf?</p>	<p>Wechseln Sie zu Schritt 2.</p>	<p>Das Problem wurde behoben.</p>
<p><b>Schritt 2</b></p> <p><b>a</b> Nehmen Sie erst die Tonerkassette und dann den Fotoleiter heraus.</p> <p><b>Warnung—Mögliche Schäden:</b> Setzen Sie den Fotoleiter nicht länger als zehn Minuten direktem Licht aus. Wenn er zu lange dem Licht ausgesetzt ist, kann dies zu Problemen mit der Druckqualität führen.</p> <p><b>Warnung—Mögliche Schäden:</b> Berühren Sie nicht die Fotoleitertrommel unter der Belichtungseinheit. Dies kann Auswirkungen auf die Qualität zukünftiger Aufträge haben.</p> <p><b>b</b> Setzen Sie erst die Fotoleiter und dann die Kassette ein.</p> <p><b>c</b> Drucken Sie das Dokument.</p> <p>Weist der Ausdruck vertikale, dunkle Streifen auf?</p>	<p>Wechseln Sie zu Schritt 3.</p>	<p>Das Problem wurde behoben.</p>

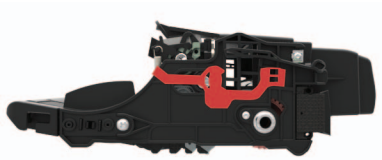
Aktion	Ja	Nein
<p><b>Schritt 3</b></p> <p><b>a</b> Entfernen Sie die Belichtungseinheit.</p> <p><b>Warnung—Mögliche Schäden:</b> Setzen Sie den Fotoleiter nicht länger als zehn Minuten direktem Licht aus. Wenn er zu lange dem Licht ausgesetzt ist, kann dies zu Problemen mit der Druckqualität führen.</p> <p><b>Warnung—Mögliche Schäden:</b> Berühren Sie nicht die Fotoleitertrommel unter der Belichtungseinheit. Dies kann Auswirkungen auf die Qualität zukünftiger Aufträge haben.</p> <p><b>b</b> Entfernen Sie das gesamte Verpackungsmaterial von der Belichtungseinheit.</p> <div data-bbox="402 663 781 821" style="text-align: center;">  </div> <p><b>Hinweis:</b> Stellen Sie sicher, dass Sie alle Fremdkörper zwischen der Laderolle und der Fotoleitertrommel entfernen.</p> <p><b>c</b> Setzen Sie die Belichtungseinheit ein.</p> <p><b>d</b> Drucken Sie das Dokument.</p> <p>Weist der Ausdruck vertikale, dunkle Streifen auf?</p>	<p>Wechseln Sie zu Schritt 4.</p>	<p>Das Problem wurde behoben.</p>
<p><b>Schritt 4</b></p> <p><b>a</b> Überprüfen Sie, ob auf der rechten Seite des Druckers ein starker Lichteinfall vorherrscht, und verschieben Sie den Drucker gegebenenfalls.</p> <p><b>b</b> Drucken Sie das Dokument.</p> <p>Weist der Ausdruck vertikale, dunkle Streifen auf?</p>	<p>Kontaktieren Sie den <a href="#">Kundendienst</a>.</p>	<p>Das Problem wurde behoben.</p>

**Vertikale dunkle Linien oder Steifen**



Aktion	Ja	Nein
<p><b>Schritt 1</b></p> <p><b>a</b> Navigieren Sie im Bedienfeld zu:  <b>Einstellungen &gt; Fehlerbehebung &gt; Reinigung des Scanners</b></p> <p><b>b</b> Drucken Sie das Dokument.</p> <p>Tauchen vertikale, dunkle Linien oder Streifen auf den Ausdrucken auf?</p>	Fahren Sie mit Schritt 3 fort.	Wechseln Sie zu Schritt 2.
<p><b>Schritt 2</b></p> <p><b>a</b> Reinigen Sie den Scanner mit einem angefeuchteten, weichen und fusselfreien Tuch. Weitere Informationen finden Sie unter <a href="#">"Reinigen des Scanners" auf Seite 139</a>.</p> <p><b>b</b> Kopieren des Dokuments über die ADZ.</p> <p>Tauchen vertikale, dunkle Linien oder Streifen auf den Ausdrucken auf?</p>	Kontaktieren Sie den <a href="#">Kundendienst</a> .	Das Problem wurde behoben.
<p><b>Schritt 3</b></p> <p><b>a</b> Überprüfen Sie, ob der Drucker eine unterstützte Original-Tonerkassette verwendet.</p> <p><b>Hinweis:</b> Wenn die Tonerkassette nicht unterstützt wird, setzen Sie eine unterstützte Kassette ein.</p> <p><b>b</b> Drucken Sie das Dokument.</p> <p>Tauchen vertikale, dunkle Linien oder Streifen auf den Ausdrucken auf?</p>	Wechseln Sie zu Schritt 4.	Das Problem wurde behoben.
<p><b>Schritt 4</b></p> <p><b>a</b> Nehmen Sie die Belichtungseinheit heraus und setzen Sie sie wieder ein.</p> <p><b>Warnung—Mögliche Schäden:</b> Setzen Sie den Fotoleiter nicht länger als zehn Minuten direktem Licht aus. Wird es dem Licht zu lange ausgesetzt, kann dies zu Problemen bei der Druckqualität führen.</p> <p><b>Warnung—Mögliche Schäden:</b> Berühren Sie nicht die Fotoleitertrommel unter der Belichtungseinheit. Dies kann Auswirkungen auf die Qualität zukünftiger Aufträge haben.</p> <p><b>b</b> Drucken Sie das Dokument.</p> <p>Tauchen vertikale, dunkle Linien oder Streifen auf den Ausdrucken auf?</p>	Wechseln Sie zu Schritt 5.	Das Problem wurde behoben.
<p><b>Schritt 5</b></p> <p><b>a</b> Tauschen Sie den Fotoleiter aus.</p> <p><b>b</b> Drucken Sie das Dokument.</p> <p>Tauchen vertikale, dunkle Linien oder Streifen auf den Ausdrucken auf?</p>	Kontaktieren Sie den <a href="#">Kundendienst</a> .	Das Problem wurde behoben.

### Vertikale, dunkle Streifen und fehlende Bilder

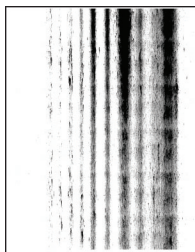

**Hinweis:** Drucken Sie die Testseiten für Druckqualität aus, bevor Sie das Problem beheben. Gehen Sie an der Bedienerkonsole zu **Einstellungen > Fehlerbehebung > Testseiten für Druckqualität**. Drücken Sie bei Druckermodellen ohne Touchscreen , um durch die Einstellungen zu navigieren.

Aktion	Ja	Nein
<p><b>Schritt 1</b></p> <p><b>a</b> Entfernen Sie die Belichtungseinheit.</p> <p><b>Warnung—Mögliche Schäden:</b> Setzen Sie den Fotoleiter nicht länger als zehn Minuten direktem Licht aus. Wenn er zu lange dem Licht ausgesetzt ist, kann dies zu Problemen mit der Druckqualität führen.</p> <p><b>Warnung—Mögliche Schäden:</b> Berühren Sie nicht die Fotoleitertrommel unter der Belichtungseinheit. Dies kann Auswirkungen auf die Qualität zukünftiger Aufträge haben.</p> <p><b>b</b> Entfernen Sie das gesamte Verpackungsmaterial von der Belichtungseinheit.</p> <div data-bbox="402 1171 776 1318" style="text-align: center;"> </div> <p><b>Hinweis:</b> Stellen Sie sicher, dass Sie alle Fremdkörper zwischen der Laderolle und der Fotoleitertrommel entfernen.</p> <p><b>c</b> Setzen Sie die Belichtungseinheit ein.</p> <p><b>d</b> Drucken Sie das Dokument.</p> <p>Weist der Ausdruck vertikale, dunkle Linien und fehlende Bilder auf?</p>	<p>Wechseln Sie zu Schritt 2.</p>	<p>Das Problem wurde behoben.</p>
<p><b>Schritt 2</b></p> <p><b>a</b> Überprüfen Sie, ob der Drucker eine unterstützte Original-Tonerkassette verwendet.</p> <p><b>Hinweis:</b> Wenn die Tonerkassette nicht unterstützt wird, setzen Sie eine unterstützte Kassette ein.</p> <p><b>b</b> Drucken Sie das Dokument.</p> <p>Weist der Ausdruck vertikale, dunkle Linien und fehlende Bilder auf?</p>	<p>Kontaktieren Sie den <a href="#">Kundendienst</a>.</p>	<p>Das Problem wurde behoben.</p>

## Vertikale, helle Streifen



**Hinweis:** Drucken Sie die Testseiten für Druckqualität aus, bevor Sie das Problem beheben. Gehen Sie an der Bedienerkonsole zu **Einstellungen > Fehlerbehebung > Testseiten für Druckqualität**. Drücken Sie bei Druckermodellen ohne Touchscreen , um durch die Einstellungen zu navigieren.

Aktion	Ja	Nein
<p><b>a</b> Überprüfen Sie, ob der Drucker eine unterstützte Original-Tonerkassette verwendet.</p> <p><b>Hinweis:</b> Wenn die Kassette nicht unterstützt wird, setzen Sie eine unterstützte Kassette ein.</p> <p><b>b</b> Drucken Sie das Dokument.</p> <p>Weist der Ausdruck vertikale, helle Streifen auf?</p>	<p>Kontaktieren Sie den <a href="#">Kundendienst</a>.</p>	<p>Das Problem wurde behoben.</p>

## Vertikale weiße Linien



**Hinweis:** Drucken Sie die Testseiten für Druckqualität aus, bevor Sie das Problem beheben. Gehen Sie an der Bedienerkonsole zu **Einstellungen > Fehlerbehebung > Testseiten für Druckqualität**. Drücken Sie bei Druckermodellen ohne Touchscreen , um durch die Einstellungen zu navigieren.

Aktion	Ja	Nein
<p><b>Schritt 1</b></p> <p><b>a</b> Überprüfen Sie, ob der Drucker eine unterstützte Original-Tonerkassette verwendet.</p> <p><b>Hinweis:</b> Wenn die Kassette nicht unterstützt wird, setzen Sie eine unterstützte Kassette ein.</p> <p><b>b</b> Drucken Sie das Dokument.</p> <p>Weist der Ausdruck vertikale weiße Linien auf?</p>	<p>Wechseln Sie zu Schritt 2.</p>	<p>Das Problem wurde behoben.</p>

Aktion	Ja	Nein
<p><b>Schritt 2</b></p> <p><b>a</b> Geben Sie die Papiersorte je nach Betriebssystem im Dialogfeld "Druckvoreinstellungen" oder "Drucken" an.</p> <p><b>Hinweise:</b></p> <ul style="list-style-type: none"> <li>• Stellen Sie sicher, dass die Einstellung dem eingelegten Papier entspricht.</li> <li>• Sie können die Einstellung auch auf dem Bedienfeld des Druckers ändern.</li> </ul> <p><b>b</b> Drucken Sie das Dokument.</p> <p>Weist der Ausdruck vertikale weiße Linien auf?</p>	<p>Kontaktieren Sie den <a href="#">Kundendienst</a>.</p>	<p>Das Problem wurde behoben.</p>

## Der Drucker reagiert nicht

Aktion	Ja	Nein
<p><b>Schritt 1</b></p> <p>Schließen Sie das Netzteil an der Steckdose an.</p> <p> <b>VORSICHT – MÖGLICHE VERLETZUNGSGEFAHR</b> Um Feuer- und Stromschlaggefahr zu vermeiden, schließen Sie das Netzkabel direkt an eine ordnungsgemäß geerdete Steckdose an, die sich in der Nähe des Geräts befindet und leicht zugänglich ist.</p> <p>Reagiert der Drucker?</p>	<p>Das Problem wurde behoben.</p>	<p>Wechseln Sie zu Schritt 2.</p>
<p><b>Schritt 2</b></p> <p>Überprüfen Sie, ob die Stromversorgung durch einen Schutzschalter oder einen anderen Schalter unterbrochen ist.</p> <p>Ist die Stromversorgung durch einen Schutzschalter oder einen anderen Schalter unterbrochen?</p>	<p>Schalten Sie den Netzschalter ein oder setzen Sie den Schutzschalter zurück.</p>	<p>Wechseln Sie zu Schritt 3.</p>
<p><b>Schritt 3</b></p> <p>Überprüfen Sie, ob der Drucker an ist.</p> <p>Ist der Drucker eingeschaltet?</p>	<p>Wechseln Sie zu Schritt 4.</p>	<p>Schalten Sie den Drucker ein.</p>
<p><b>Schritt 4</b></p> <p>Überprüfen Sie, ob der Drucker im Ruhe- oder Energiesparmodus ist.</p> <p>Ist der Drucker im Ruhe- oder Energiesparmodus?</p>	<p>Drücken Sie die Netztaaste, um den Drucker wieder einzuschalten.</p>	<p>Wechseln Sie zu Schritt 5.</p>

Aktion	Ja	Nein
<p><b>Schritt 5</b> Überprüfen Sie, ob die Kabel, die den Drucker und Computer verbinden, in die richtigen Anschlüsse eingesteckt sind.</p> <p>Sind die Kabel in die richtigen Anschlüsse eingesteckt?</p>	Wechseln Sie zu Schritt 6.	<p>Stellen Sie sicher, dass Folgendes verbunden ist:</p> <ul style="list-style-type: none"> <li>• Das USB-Kabel mit dem USB-Anschluss am Drucker</li> <li>• Das Ethernet-Kabel mit dem Ethernet-Anschluss am Drucker</li> </ul>
<p><b>Schritt 6</b> Schalten Sie den Drucker aus, installieren Sie die Hardware-Optionen neu, und schalten Sie den Drucker anschließend wieder ein.</p> <p>Weitere Informationen finden Sie in dem im Lieferumfang der Option enthaltenen Installationshandbuch.</p> <p>Reagiert der Drucker?</p>	Das Problem wurde behoben.	Wechseln Sie zu Schritt 7.
<p><b>Schritt 7</b> Installieren Sie den richtigen Druckertreiber.</p> <p>Reagiert der Drucker?</p>	Das Problem wurde behoben.	Wechseln Sie zu Schritt 8.
<p><b>Schritt 8</b> Schalten Sie den Drucker aus, warten Sie etwa 10 Sekunden, und schalten Sie ihn wieder ein.</p> <p>Reagiert der Drucker?</p>	Das Problem wurde behoben.	Kontaktieren Sie den <a href="#">Kundendienst</a> .

## Anpassen des Tonerauftrags

- 1 Berühren Sie auf dem Startbildschirm die Option **Einstellungen > Drucken > Qualität**.
- 2 Passen Sie den Tonerauftrag an.
- 3 Wenden Sie die Änderungen an.

## Auftrag wird aus dem falschen Fach oder auf falschem Papier gedruckt

Aktion	Ja	Nein
<p><b>Schritt 1</b></p> <ol style="list-style-type: none"> <li>Überprüfen Sie, dass Sie das richtige Papier verwenden.</li> <li>Drucken Sie das Dokument.</li> </ol> <p>Wird das Dokument auf dem richtigen Papier gedruckt?</p>	Wechseln Sie zu Schritt 2.	Legen Sie das richtige Papierformat und die richtige Papiersorte ein.

Aktion	Ja	Nein
<p><b>Schritt 2</b></p> <p><b>a</b> Geben Sie Papierformat und Papiersorte je nach Betriebssystem im Dialogfeld "Druckeinstellungen" oder "Drucken" an.</p> <p><b>Hinweise:</b></p> <ul style="list-style-type: none"> <li>• Stellen Sie sicher, dass die Einstellungen dem im Fach eingelegten Papier entsprechen.</li> <li>• Sie können die Einstellungen auch auf dem Bedienfeld des Druckers ändern.</li> </ul> <p><b>b</b> Drucken Sie das Dokument.</p> <p>Wurde das ausgedruckte Dokument über das richtige Fach oder auf dem richtigen Papier gedruckt?</p>	Das Problem wurde behoben.	Wechseln Sie zu Schritt 3.
<p><b>Schritt 3</b></p> <p><b>a</b> Prüfen Sie, ob die Fächer nicht verbunden sind. Weitere Informationen finden Sie unter "<a href="#">Verbinden von Fächern</a>" auf Seite 23.</p> <p><b>b</b> Drucken Sie das Dokument.</p> <p>Wird das Dokument über die richtige Zuführung gedruckt?</p>	Das Problem wurde behoben.	Kontaktieren Sie den <a href="#">Kundendienst</a> .

## Probleme beim Faxen

### Faxnachrichten können nicht gesendet oder empfangen werden

Aktion	Ja	Nein
<p><b>Schritt 1</b></p> <p>Beheben Sie alle Fehlermeldungen, die auf dem Display angezeigt werden.</p> <p>Können Sie ein Fax versenden oder empfangen?</p>	Das Problem wurde behoben.	Wechseln Sie zu Schritt 2.
<p><b>Schritt 2</b></p> <p>Stellen Sie sicher, dass die Kabelverbindungen der folgenden Geräte ordnungsgemäß angeschlossen sind:</p> <ul style="list-style-type: none"> <li>• Telefon</li> <li>• Hörer</li> <li>• Anrufbeantworter</li> </ul> <p>Können Sie ein Fax versenden oder empfangen?</p>	Das Problem wurde behoben.	Wechseln Sie zu Schritt 3.

Aktion	Ja	Nein
<p><b>Schritt 3</b></p> <p>Prüfen Sie, ob ein Freizeichen zu hören ist.</p> <ul style="list-style-type: none"> <li>• Rufen Sie die Faxnummer an, um festzustellen, ob sie ordnungsgemäß funktioniert.</li> <li>• Wenn Sie die Funktion "Wahl im Freisprechmodus" verwenden, erhöhen Sie die Lautstärke, um zu prüfen, ob ein Freizeichen zu hören ist.</li> </ul> <p>Hören Sie ein Freizeichen?</p>	Wechseln Sie zu Schritt 5.	Wechseln Sie zu Schritt 4.
<p><b>Schritt 4</b></p> <p>Prüfen Sie die Telefonbuchse an der Wand.</p> <ol style="list-style-type: none"> <li>a Schließen Sie das analoge Telefon direkt an die Telefonbuchse an.</li> <li>b Warten Sie auf das Freizeichen.</li> <li>c Wenn Sie kein Freizeichen hören, verwenden Sie ein anderes Telefonkabel.</li> <li>d Wenn Sie immer noch kein Freizeichen hören, verbinden Sie das Telefonkabel mit einer anderen Telefonbuchse.</li> <li>e Wenn Sie ein Freizeichen hören, verbinden Sie den Drucker mit dieser Telefonanschlussdose.</li> </ol> <p>Können Sie ein Fax versenden oder empfangen?</p>	Das Problem wurde behoben.	Wechseln Sie zu Schritt 5.
<p><b>Schritt 5</b></p> <p>Überprüfen Sie, ob der Drucker mit einem analogen Telefondienst oder mit dem richtigen digitalen Anschluss verbunden ist.</p> <ul style="list-style-type: none"> <li>• Stellen Sie bei Verwendung eines ISDN-Telefondienstes (Integrated Services Digital Network) eine Verbindung mit einem analogen Telefonanschluss eines ISDN-Terminaladapters her. Weitere Informationen erhalten Sie bei Ihrem ISDN-Anbieter.</li> <li>• Wenn Sie DSL verwenden, benötigen Sie einen Splitter oder einen Router, der analoge Endgeräte unterstützt. Weitere Informationen erhalten Sie bei Ihrem DSL-Anbieter.</li> <li>• Wenn Sie eine Nebenstellenanlage verwenden, vergewissern Sie sich, dass Sie das Gerät an einen analogen Anschluss der Nebenstellenanlage anschließen. Sollte kein Anschluss vorhanden sein, dann sollten Sie für das Faxgerät eine analoge Telefonleitung installieren.</li> </ul> <p>Können Sie ein Fax versenden oder empfangen?</p>	Das Problem wurde behoben.	Wechseln Sie zu Schritt 6.
<p><b>Schritt 6</b></p> <p>Trennen Sie andere Geräte vorübergehend, und deaktivieren Sie andere Telefondienste.</p> <ol style="list-style-type: none"> <li>a Trennen Sie andere Geräte (wie Anrufbeantworter, Computer mit Modems oder Telefonkabel-Splitter), die sich zwischen dem Drucker und der Telefonleitung befinden.</li> <li>b Deaktivieren Sie die Anklopf Funktion und die Voicemail. Weitere Informationen erhalten Sie bei Ihrer Telefongesellschaft.</li> </ol> <p>Können Sie ein Fax versenden oder empfangen?</p>	Das Problem wurde behoben.	Wechseln Sie zu Schritt 7.

Aktion	Ja	Nein
<p><b>Schritt 7</b></p> <p>Scannen Sie jede Seite des Originaldokuments einzeln ein.</p> <p><b>a</b> Wählen Sie die Faxnummer.</p> <p><b>b</b> Scannen Sie das Dokument.</p> <p>Können Sie ein Fax versenden oder empfangen?</p>	Das Problem wurde behoben.	Kontaktieren Sie den <a href="#">Kundendienst</a> .

## Empfangen von Faxen möglich, Versenden jedoch nicht

Aktion	Ja	Nein
<p><b>Schritt 1</b></p> <p>Legen Sie das Originaldokument ordnungsgemäß in die automatische Dokumentzuführung (ADZ) ein oder auf das Scannerglas.</p> <p>Können Sie Faxnachrichten senden?</p>	Das Problem wurde behoben.	Wechseln Sie zu Schritt 2.
<p><b>Schritt 2</b></p> <p>Richten Sie die Kurzwahlnummer ordnungsgemäß ein.</p> <ul style="list-style-type: none"> <li>Überprüfen Sie, ob die Kurzwahlnummer für die Telefonnummer festgelegt ist, die Sie wählen möchten.</li> <li>Wählen Sie die Telefonnummer manuell.</li> </ul> <p>Können Sie Faxnachrichten senden?</p>	Das Problem wurde behoben.	Kontaktieren Sie den <a href="#">Kundendienst</a> .

## Versenden von Faxen möglich, Empfangen jedoch nicht

Aktion	Ja	Nein
<p><b>Schritt 1</b></p> <p>Stellen Sie sicher, dass Papier im Papiereinzug liegt.</p> <p>Können Sie Faxnachrichten empfangen?</p>	Das Problem wurde behoben.	Wechseln Sie zu Schritt 2.
<p><b>Schritt 2</b></p> <p>Überprüfen Sie die Einstellungen der Klingelverzögerung.</p> <p>Navigieren Sie im Bedienfeld zu:</p> <p><b>Einstellungen &gt; Fax &gt; Analoge Fax-Konfiguration &gt; Fax-Empfangseinstellungen &gt; Klingelzeichen</b></p> <p>Drücken Sie bei Druckermodellen ohne Touchscreen , um durch die Einstellungen zu navigieren.</p> <p>Können Sie Faxnachrichten empfangen?</p>	Das Problem wurde behoben.	Kontaktieren Sie den <a href="#">Kundendienst</a> .

## Nicht zufrieden stellende Druckqualität bei Faxen

Aktion	Ja	Nein
<p><b>Schritt 1</b> Verbessern Sie Druckqualität.</p> <p><b>a</b> Berühren Sie auf dem Startbildschirm die Option <b>Einstellungen &gt; Drucken &gt; Qualität</b>.</p> <p><b>b</b> Passen Sie die Einstellungen an.</p> <p>Ist die Faxdruckqualität zufriedenstellend?</p>	Das Problem wurde behoben.	Wechseln Sie zu Schritt 2.
<p><b>Schritt 2</b> Verringern Sie die Faxübertragungsgeschwindigkeit.</p> <p><b>a</b> Drücken Sie im Startbildschirm die Option <b>Einstellungen &gt; Fax &gt; Analoge Fax-Konfiguration &gt; Fax-Empfangseinstellungen &gt; Admin-Steuerung &gt; Max. Geschwindigkeit</b>.</p> <p><b>b</b> Legen Sie eine geringere Übertragungsgeschwindigkeit fest.</p> <p>Ist die Faxdruckqualität zufriedenstellend?</p>	Das Problem wurde behoben.	Wechseln Sie zu Schritt 3.
<p><b>Schritt 3</b> Tauschen Sie die Tonerkassette aus.</p> <p>Weitere Informationen finden Sie in der Kurzanleitung, die im Lieferumfang der jeweiligen Verbrauchsmaterialien enthalten ist.</p> <p>Ist die Faxdruckqualität zufriedenstellend?</p>	Das Problem wurde behoben.	Kontaktieren Sie den <a href="#">Kundendienst</a> .

## Probleme beim Scannen

### Scannen mit dem Computer ist nicht möglich

Aktion	Ja	Nein
<p><b>Schritt 1</b></p> <p><b>a</b> Schalten Sie den Drucker aus, warten Sie etwa 10 Sekunden, und schalten Sie ihn wieder ein.</p> <p><b>b</b> Senden Sie den Scanauftrag erneut.</p> <p>Können Sie den Scanauftrag senden?</p>	Das Problem wurde behoben.	Wechseln Sie zu Schritt 2.
<p><b>Schritt 2</b></p> <p><b>a</b> Stellen Sie sicher, dass die Kabel zwischen dem Drucker und dem Druckserver ordnungsgemäß angeschlossen sind.</p> <p>Weitere Informationen finden Sie in dem im Lieferumfang des Druckers enthaltenem Installationshandbuch.</p> <p><b>b</b> Senden Sie den Scanauftrag erneut.</p> <p>Können Sie den Scanauftrag senden?</p>	Das Problem wurde behoben.	Kontaktieren Sie den <a href="#">Kundendienst</a> .

### Unvollständige Kopien des Dokuments oder Fotos

Aktion	Ja	Nein
<p><b>Schritt 1</b></p> <p><b>a</b> Stellen Sie sicher, dass das Dokument oder Foto mit der bedruckten Seite nach unten in der oberen linken Ecke auf dem Scannerglas liegt.</p> <p><b>b</b> Kopieren Sie das Dokument oder Foto.</p> <p>Wird das Dokument oder Foto ordnungsgemäß kopiert?</p>	Das Problem wurde behoben.	Wechseln Sie zu Schritt 2.
<p><b>Schritt 2</b></p> <p><b>a</b> Stellen Sie sicher, dass das ausgewählte Papierformat dem im Fach eingelegten Papier entspricht.</p> <p><b>b</b> Kopieren Sie das Dokument oder Foto.</p> <p>Wird das Dokument oder Foto ordnungsgemäß kopiert?</p>	Das Problem wurde behoben.	Kontaktieren Sie den <a href="#">Kundendienst</a> .

### Schlechte Kopierqualität

Aktion	Ja	Nein
<p><b>Schritt 1</b></p> <p><b>a</b> Wischen Sie das Scannerglas und das ADZ-Glas mit einem angefeuchteten, weichen und fusselfreien Tuch ab.</p> <p><b>b</b> Stellen Sie sicher, dass das Dokument oder Foto mit der bedruckten Seite nach unten in der oberen linken Ecke auf dem Scannerglas liegt.</p> <p><b>c</b> Kopieren Sie das Dokument oder Foto.</p> <p>Ist die Kopierqualität zufriedenstellend?</p>	Das Problem wurde behoben.	Wechseln Sie zu Schritt 2.
<p><b>Schritt 2</b></p> <p><b>a</b> Überprüfen Sie die Qualität des Originaldokuments oder -fotos.</p> <p><b>b</b> Passen Sie die Einstellungen der Scanqualität an.</p> <p><b>c</b> Kopieren Sie das Dokument oder Foto.</p> <p>Ist die Kopierqualität zufriedenstellend?</p>	Das Problem wurde behoben.	Kontaktieren Sie den <a href="#">Kundendienst</a> .

### Vertikale, dunkle Streifen beim Scannen von der ADZ

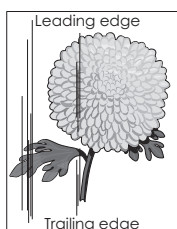
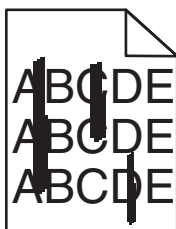

Aktion	Ja	Nein
<p><b>Schritt 1</b></p> <p><b>a</b> Öffnen Sie die Scannerabdeckung.</p> <p><b>b</b> Wischen Sie das ADZ-Glas und die weiße Unterseite der Scannerabdeckung mit einem angefeuchteten, weichen und fusselfreien Tuch ab.</p> <p><b>c</b> Schließen Sie die Scannerabdeckung.</p> <p>Weisen die gescannten Dokumente vertikale Streifen auf?</p>	Wechseln Sie zu Schritt 2.	Das Problem wurde behoben.
<p><b>Schritt 2</b></p> <p><b>a</b> Öffnen Sie die ADZ-Abdeckung.</p> <p><b>b</b> Wischen Sie das ADZ-Glas und die weiße Unterseite der Scannerabdeckung mit einem angefeuchteten, weichen und fusselfreien Tuch ab.</p> <p><b>c</b> Schließen Sie die ADZ-Abdeckung.</p> <p>Weisen die gescannten Dokumente vertikale Streifen auf?</p>	Kontaktieren Sie den <a href="#">Kundendienst</a> .	Das Problem wurde behoben.

## Scanvorgang war nicht erfolgreich

Aktion	Ja	Nein
<p><b>Schritt 1</b></p> <p>Überprüfen Sie die Kabelverbindungen.</p> <p><b>a</b> Vergewissern Sie sich, dass das Ethernet- oder USB-Kabel ordnungsgemäß an den Computer und an den Drucker angeschlossen ist.</p> <p><b>b</b> Senden Sie den Scanauftrag erneut.</p> <p>Ist der Scanauftrag erfolgreich?</p>	Das Problem wurde behoben.	Wechseln Sie zu Schritt 2.
<p><b>Schritt 2</b></p> <p>Überprüfen Sie die Datei, die Sie scannen möchten.</p> <p><b>a</b> Stellen Sie sicher, dass der Dateiname nicht bereits im Zielordner verwendet wird.</p> <p><b>b</b> Stellen Sie sicher, dass das Dokument oder Foto, das Sie scannen möchten, nicht in einer anderen Anwendung geöffnet ist.</p> <p><b>c</b> Senden Sie den Scanauftrag erneut.</p> <p>Ist der Scanauftrag erfolgreich?</p>	Das Problem wurde behoben.	Wechseln Sie zu Schritt 3.
<p><b>Schritt 3</b></p> <p><b>a</b> Stellen Sie sicher, dass in den Einstellungen für die Zielkonfiguration entweder das Kontrollkästchen <b>Zeitstempel anfügen</b> oder das Kontrollkästchen <b>Vorhandene Datei überschreiben</b> aktiviert ist.</p> <p><b>b</b> Senden Sie den Scanauftrag erneut.</p> <p>Ist der Scanauftrag erfolgreich?</p>	Das Problem wurde behoben.	Kontaktieren Sie den <a href="#">Kundendienst</a> .

## Scanner lässt sich nicht schließen

Aktion	Ja	Nein
Entfernen Sie die störenden Objekte, die ein Schließen der Scannereinheit verhindern.  Ließ sich die Scannereinheit ordnungsgemäß schließen?	Das Problem wurde behoben.	Kontaktieren Sie den <a href="#">Kundendienst</a> .

## Das Scannen dauert zu lange oder der Computer stürzt ab

Aktion	Ja	Nein
Schließen Sie alle anderen Anwendungen, die den Scanvorgang behindern.  Dauert das Scannen immer noch zu lange, oder stürzt der Computer ab?	Kontaktieren Sie den <a href="#">Kundendienst</a> .	Das Problem wurde behoben.

## Scanner antwortet nicht

Aktion	Ja	Nein
<p><b>Schritt 1</b></p> <p><b>a</b> Überprüfen Sie, ob der Drucker eingeschaltet ist.</p> <p><b>b</b> Beheben Sie alle Fehlermeldungen, die auf dem Display angezeigt werden.</p> <p><b>c</b> Kopieren oder scannen Sie das Dokument.</p> <p>Reagiert der Scanner?</p>	Das Problem wurde behoben.	Wechseln Sie zu Schritt 2.
<p><b>Schritt 2</b></p> <p><b>a</b> Überprüfen Sie, ob das Netzkabel ordnungsgemäß mit dem Drucker und der Stromquelle verbunden ist.</p> <p> <b>VORSICHT – MÖGLICHE VERLETZUNGSGEFAHR</b> Um Feuer- und Stromschlaggefahr zu vermeiden, schließen Sie das Netzkabel direkt an eine ordnungsgemäß geerdete Steckdose an, die sich in der Nähe des Geräts befindet und leicht zugänglich ist.</p> <p><b>b</b> Kopieren oder scannen Sie das Dokument.</p> <p>Reagiert der Scanner?</p>	Das Problem wurde behoben.	Wechseln Sie zu Schritt 3.
<p><b>Schritt 3</b></p> <p><b>a</b> Schalten Sie den Drucker aus, warten Sie etwa 10 Sekunden, und schalten Sie ihn wieder ein.</p> <p><b>b</b> Kopieren oder scannen Sie das Dokument.</p> <p>Reagiert der Scanner?</p>	Das Problem wurde behoben.	Kontaktieren Sie den <a href="#">Kundendienst</a> .

## Anpassen der Scanner-Registrierung

1 Navigieren Sie im Bedienfeld zu:

**Einstellungen > Gerät > Wartung > Konfigurationsmenü > Scannerkonfiguration > Manuelle Scanner-Registrierung**

2 Drücken Sie im Testmenü "Druckschnelltest" auf **Start**.

3 Legen Sie die Schnelltestdruckseite auf das Scannerglas, und berühren Sie dann **Flachbett-Registrierung**.

4 Drücken Sie im Testmenü "Druckschnelltest" auf **Start**.

5 Vergleichen Sie die Schnellkopietestseite mit dem Originaldokument.

**Hinweis:** Wenn sich die Ränder der Testseite vom Originaldokument unterscheiden, passen Sie den linken und oberen Rand an.

6 Wiederholen Sie [Schritt 4](#) und [Schritt 5](#), bis die Ränder der Testseite weitestgehend mit den des Originaldokuments übereinstimmen.

## Anpassen der ADZ-Registrierung

1 Navigieren Sie im Bedienfeld zu:

**Einstellungen > Gerät > Wartung > Konfigurationsmenü > Scannerkonfiguration > Manuelle Scanner-Registrierung**

2 Drücken Sie im Testmenü "Schnelldruck" auf **Start**.

3 Legen Sie die Schnelldrucktestseite in das ADZ-Fach.

4 Drücken Sie auf **Registrierung ADZ-Vorderseite** oder **Registrierung ADZ-Rückseite**.

**Hinweise:**

- Ausrichtung der ADZ-Vorderseite: Legen Sie die Testseite mit der bedruckten Seite nach oben und der kurzen Kante zuerst in die automatische Papierzuführung.
- Ausrichtung der ADZ-Rückseite: Legen Sie die Testseite mit der bedruckten Seite nach unten und der kurzen Kante zuerst in die automatische Papierzuführung.

5 Drücken Sie im Testmenü "Schnellkopie" auf **Start**.

6 Vergleichen Sie die Schnellkopietestseite mit dem Originaldokument.

**Hinweis:** Wenn sich die Ränder der Testseite vom Originaldokument unterscheiden, passen Sie die horizontale Anpassung und den oberen Rand an.

7 Wiederholen Sie [Schritt 5](#) und [Schritt 6](#), bis die Ränder der Testseite weitestgehend mit den des Originaldokuments übereinstimmen.

## Kontaktaufnahme mit dem Kundendienst

Bevor Sie Kontakt mit dem Kundendienst aufnehmen, vergewissern Sie sich, dass Sie die folgenden Informationen vorliegen haben:

- Druckerproblem
- Fehlermeldung

- Druckermodell und Seriennummer

Wenden Sie sich an den Händler, bei dem Sie den Drucker gekauft haben.

# Aktualisieren und Migrieren

## Hardware

### Verfügbare interne Optionen

- Benutzer-Flash
- Schriftartenkarten
- Firmware-Karten
  - Barcode
  - IPDS
- Druckerfestplatte

### Zugreifen auf die Steuerungsplatine

 **VORSICHT – STROMSCHLAGGEFAHR:** Wenn Sie nach der Einrichtung des Druckers auf die Steuerungsplatine zugreifen oder optionale Hardware oder Speichermedien installieren möchten, schalten Sie zunächst den Drucker aus, und ziehen Sie das Netzkabel aus der Steckdose, um das Risiko eines elektrischen Schlags zu vermeiden. Wenn andere Geräte an den Drucker angeschlossen sind, schalten Sie diese auch aus und ziehen Sie alle Kabel vom Drucker ab.

- 1** Schalten Sie den Drucker aus.
- 2** Entfernen Sie das Netzkabel von der Steckdose und anschließend vom Drucker.
- 3** Verwenden Sie einen flachen Schraubendreher, und öffnen Sie die Abdeckung der Steuerungsplatine.

**Warnung—Mögliche Schäden:** Die elektrischen Komponenten der Steuerungsplatine können leicht durch statische Entladung beschädigt werden. Berühren Sie einen Metallgegenstand am Drucker, bevor Sie Komponenten oder Anschlüsse auf der Steuerungsplatine berühren.

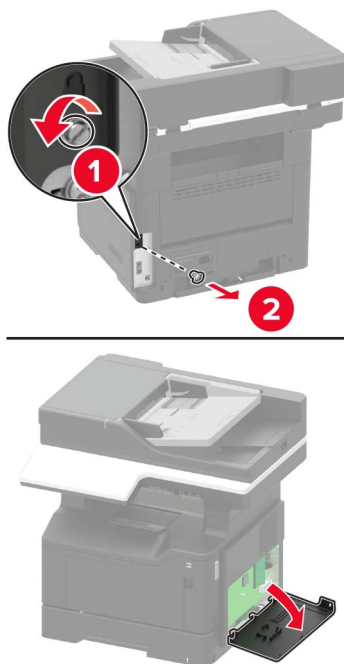

- 4 Schließen Sie die Abdeckung.
- 5 Schließen Sie das Netzkabel an den Drucker und dann an eine Steckdose an.

**⚠ VORSICHT – MÖGLICHE VERLETZUNGSGEFAHR** Um das Risiko eines Feuers oder eines elektrischen Schlags zu vermeiden, schließen Sie das Netzkabel an eine ordnungsgemäß geerdete Steckdose an, die sich in der Nähe des Geräts befindet und leicht zugänglich ist.

- 6 Schalten Sie den Drucker ein.

## Installieren von Optionskarten

**⚠ VORSICHT – STROMSCHLAGGEFAHR:** Wenn Sie nach der Einrichtung des Druckers auf die Steuerungsplatine zugreifen oder optionale Hardware oder Speichermedien installieren möchten, schalten Sie zunächst den Drucker aus, und ziehen Sie das Netzkabel aus der Steckdose, um das Risiko eines elektrischen Schlags zu vermeiden. Wenn andere Geräte an den Drucker angeschlossen sind, schalten Sie diese auch aus und ziehen Sie alle Kabel vom Drucker ab.

- 1 Schalten Sie den Drucker aus.
- 2 Entfernen Sie das Netzkabel von der Steckdose und anschließend vom Drucker.
- 3 Öffnen Sie die Abdeckung der Controller-Platine.

**Warnung—Mögliche Schäden:** Die elektrischen Komponenten der Controller-Platine können leicht durch statische Entladung beschädigt werden. Berühren Sie einen Metallgegenstand am Drucker, bevor Sie Komponenten oder Anschlüsse berühren.

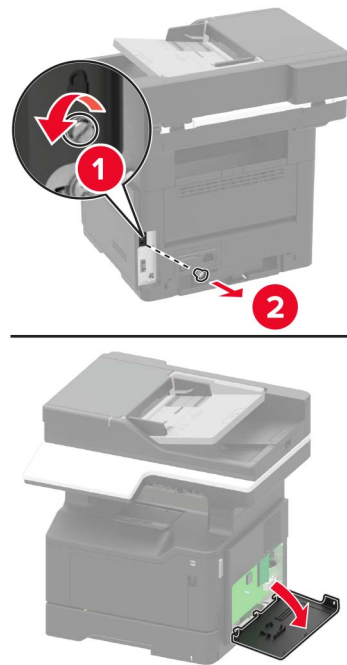

4 Nehmen Sie die Optionskarte aus der Verpackung.

**Warnung—Mögliche Schäden:** Vermeiden Sie jede Berührung der Kontakte an der Kante der Karte,

5 Schieben Sie die Karte ein.

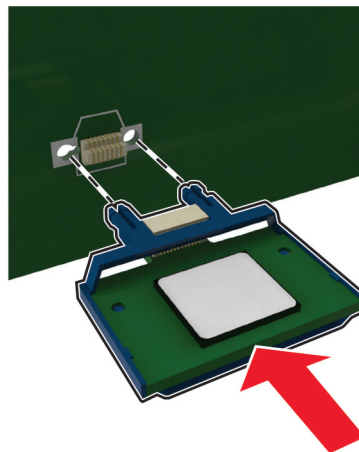

**Hinweis:** Der Steckverbinder auf der Karte muss über die gesamte Länge bündig an der Controller-Platine anliegen.

**Warnung—Mögliche Schäden:** Wird die Karte nicht ordnungsgemäß installiert, kann dies u. U. zu Beschädigungen der Karte und der Controller-Platine führen.

6 Schließen Sie die Abdeckung.

7 Schließen Sie das Netzkabel an den Drucker und dann an eine Steckdose an.

**⚠ VORSICHT – MÖGLICHE VERLETZUNGSGEFAHR** Um das Risiko eines Feuers oder eines elektrischen Schlags zu vermeiden, schließen Sie das Netzkabel an eine ordnungsgemäß geerdete Steckdose an, die sich in der Nähe des Geräts befindet und leicht zugänglich ist.

8 Schalten Sie den Drucker ein.

## Installieren einer Festplatte

**⚠ VORSICHT – STROMSCHLAGGEFAHR:** Wenn Sie nach der Einrichtung des Druckers auf die Steuerungsplatine zugreifen oder optionale Hardware oder Speichermedien installieren möchten, schalten Sie zunächst den Drucker aus, und ziehen Sie das Netzkabel aus der Steckdose, um das Risiko eines elektrischen Schlags zu vermeiden. Wenn andere Geräte an den Drucker angeschlossen sind, schalten Sie diese auch aus und ziehen Sie alle Kabel vom Drucker ab.

1 Schalten Sie den Drucker aus.

2 Entfernen Sie das Netzkabel von der Steckdose und anschließend vom Drucker.

3 Öffnen Sie die Abdeckung der Controller-Platine.

**Warnung—Mögliche Schäden:** Die elektrischen Komponenten der Controller-Platine können leicht durch statische Entladung beschädigt werden. Berühren Sie einen Metallgegenstand am Drucker, bevor Sie Komponenten oder Anschlüsse auf der Controller-Platine berühren.

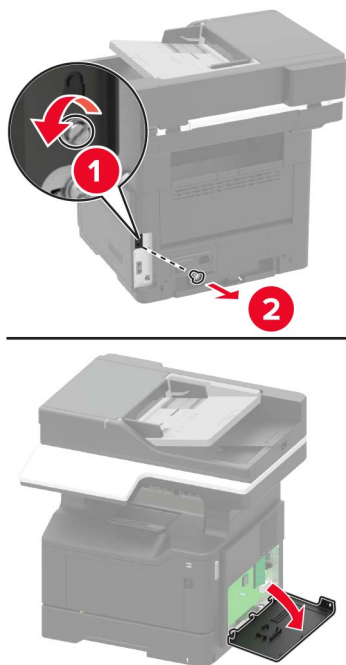

4 Nehmen Sie die Festplatte aus der Verpackung.

5 Befestigen Sie die Festplatte an der Controller-Platine.

**Warnung—Mögliche Schäden:** Berühren oder drücken Sie nicht auf die Mitte der Festplatte.

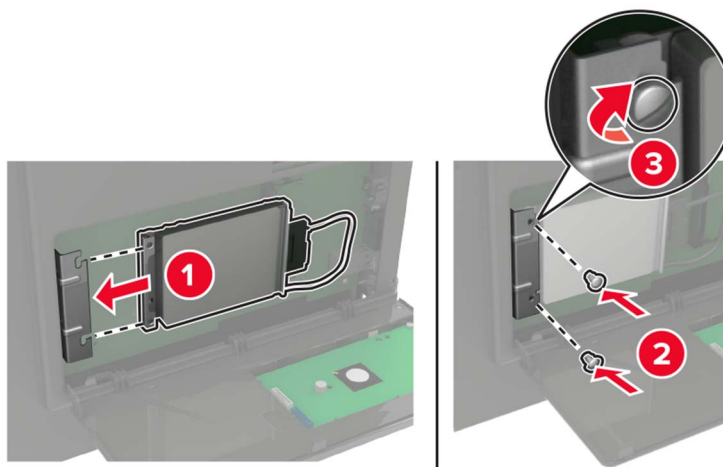

**6** Befestigen Sie den Stecker des Festplattenkabels an der Controller-Platine.

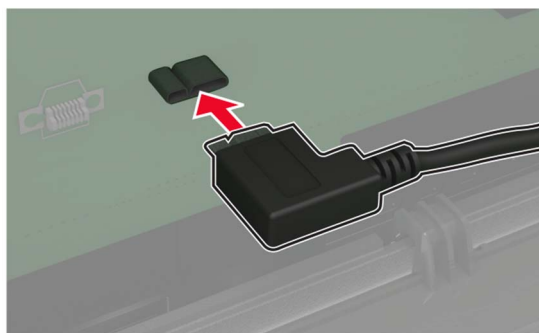

**7** Schließen Sie die Abdeckung.

**8** Schließen Sie das Netzkabel an den Drucker und dann an eine Steckdose an.

**⚠ VORSICHT – MÖGLICHE VERLETZUNGSGEFAHR** Um das Risiko eines Feuers oder eines elektrischen Schlags zu vermeiden, schließen Sie das Netzkabel an eine ordnungsgemäß geerdete Steckdose an, die sich in der Nähe des Geräts befindet und leicht zugänglich ist.

**9** Schalten Sie den Drucker ein.

## Installieren optionaler Fächer

**⚠ VORSICHT – STROMSCHLAGGEFAHR:** Wenn Sie nach der Einrichtung des Druckers auf die Steuerungsplatine zugreifen oder optionale Hardware oder Speichermedien installieren möchten, schalten Sie zunächst den Drucker aus, und ziehen Sie das Netzkabel aus der Steckdose, um das Risiko eines elektrischen Schlags zu vermeiden. Wenn andere Geräte an den Drucker angeschlossen sind, schalten Sie diese auch aus und ziehen Sie alle Kabel vom Drucker ab.

**1** Schalten Sie den Drucker aus.

**2** Entfernen Sie das Netzkabel von der Steckdose und anschließend vom Drucker.

**3** Nehmen Sie das optionale Fach aus der Verpackung und entfernen Sie das gesamte Verpackungsmaterial.

**Hinweis:** Wenn optionale Fächer bereits installiert sind, dann entsperren Sie sie vom Drucker, bevor Sie diesen anheben. Versuchen Sie nicht, den Drucker und die Fächer gleichzeitig anzuheben.

**4** Richten Sie den Drucker am optionalen Fach aus, und setzen Sie den Drucker mit hörbarem *Klicken* ein.

**⚠ VORSICHT – MÖGLICHE VERLETZUNGSGEFAHR** Wenn der Drucker mehr als 18 kg wiegt, sind zum sicheren Anheben mindestens zwei kräftige Personen notwendig.



**5** Schließen Sie das Netzkabel an den Drucker und dann an eine Steckdose an.

**⚠ VORSICHT – MÖGLICHE VERLETZUNGSGEFAHR** Um Feuer- und Stromschlaggefahr zu vermeiden, schließen Sie das Netzkabel direkt an eine ordnungsgemäß geerdete Steckdose an, die sich in der Nähe des Geräts befindet und leicht zugänglich ist.

**6** Schalten Sie den Drucker ein.

Fügen Sie das Fach im Druckertreiber hinzu, um es für Druckaufträge zur Verfügung zu stellen. Weitere Informationen finden Sie unter ["Hinzufügen verfügbarer Optionen im Druckertreiber" auf Seite 219](#).

## Software

### Unterstützte Betriebssysteme

Mit der *Treiber*-CD können Sie Druckersoftware auf den folgenden Betriebssystemen installieren:

- Windows 8.1
- Windows Server 2012 R2
- Windows Server 2012
- Windows 7 SP1
- Windows Server 2008 R2 SP1
- Windows Server 2008 SP2
- Windows 10

- Windows Server 2016
- Mac OS X Version 10.8 oder höher
- Red Hat Enterprise Linux 4 Desktop
- Red Hat Enterprise Linux 5 Desktop
- Red Hat Enterprise Linux 6 Desktop
- Red Hat Enterprise Linux 4 Server
- Red Hat Enterprise Linux 5 Server
- Red Hat Enterprise Linux 6 Server
- SUSE Linux Enterprise Desktop 9
- SUSE Linux Enterprise Desktop 10
- SUSE Linux Enterprise Desktop 11
- SUSE Linux Enterprise Server 9
- SUSE Linux Enterprise Server 10
- SUSE Linux Enterprise Server 11

**Hinweis:** Bei Windows-Betriebssystemen werden die Druckertreiber und Dienstprogramme der 32- und 64-Bit-Version unterstützt.

## Installieren des Druckertreibers

### Für Windows-Benutzer

- 1 Legen Sie die *Treiber* -CD ins CD/DVD-Laufwerk Ihres PC ein.
- 2 Befolgen Sie dann die Anweisungen auf dem Bildschirm.
- 3 Klicken Sie auf **Drucker installieren** und befolgen Sie die Anweisungen auf dem Computerbildschirm.

**Hinweis:** Sie finden die IP-Adresse des Druckers im Abschnitt "TCP/IP" des Menüs "Netzwerk/Anschlüsse".

### Für Macintosh-Benutzer

- 1 Legen Sie die *Treiber* -CD in das CD/DVD-Laufwerk Ihres Macintosh ein.
- 2 Öffnen Sie den Ordner auf der CD-ROM, der den gewünschten Druckertreiber enthält.
  - Berücksichtigen Sie bei der Ordnerauswahl, welchen Druckertreiber, welches Betriebssystem und welche Sprache Sie verwenden möchten.
  - Wechseln Sie zu:

**Treiber > MacOSX > OS\_10\_8\_x**

- 3** Kopieren Sie die Treiberdatei auf den Desktop und gehen Sie dabei entsprechend der Mac OS X Version vor.
  - Bei Mac OS 10.8 oder höher: XXXX\_108\_1012.pkg
  - "XXXX" gibt den Modellnamen an.
  - Der Treiberordner ist je nach benötigter Größe unterschiedlich. Wählen Sie die passende Datei für Ihre Umgebung aus.

Wenn Sie hauptsächlich ein metrisches Papierformat wie zum Beispiel A4 verwenden möchten, wählen Sie den Ordner: "WW\_A4".

Wenn Sie hauptsächlich ein Papierformat in Zoll wie zum Beispiel 8 1/2 x 11 verwenden möchten, wählen Sie den Ordner: "WW\_Letter".
- 4** Doppelklicken Sie auf die Datei, die Sie auf den Desktop kopiert haben.

Die Installation des Druckertreibers beginnt.
- 5** Klicken Sie auf **Fortfahren** und befolgen Sie die Anweisungen auf den folgenden Seiten, bis die Seite **Installieren** angezeigt wird.
- 6** Klicken Sie auf **Installieren**.
  - Wenn Sie während des Verfahrens nach Name und Kennwort gefragt werden, geben Sie den Benutzernamen und das Kennwort des Administrators ein.
- 7** Klicken Sie auf **Schließen**.

Dadurch wird der Installationsprozess des Druckertreibers abgeschlossen. Fügen Sie den Drucker anschließend zum Computer hinzu.
- 8** Wählen Sie **Systemeinstellungen...** im Apple-Menü.
- 9** Klicken Sie auf das Symbol "Drucker und Scanner".
  - Bei Mac OS X 10.8: Klicken Sie auf das Symbol "Drucken und Scannen".
- 10** Klicken Sie auf +.
  - Wenn der Name eines Zieldruckers in der Liste angezeigt wird, wählen Sie ihn aus, indem Sie auf + klicken. Wenn ein Drucker automatisch ausgewählt wird, wurde der Vorgang zum Hinzufügen des Druckers abgeschlossen. Wenn der Name eines Zieldruckers nicht angezeigt wird, wählen Sie **Weitere Drucker oder Scanner...** oder **Drucker oder Scanner hinzufügen...**, und gehen Sie zu Schritt 11.
- 11** Klicken Sie auf **Standardeinstellungen**.
  - Wenn keine Drucker erkannt werden, starten Sie das Gerät neu.
- 12** Wählen Sie den gewünschten Drucker aus der Namensliste aus, um eine Bonjour-Verbindung herzustellen.

Der Druckertreiber für den ausgewählten Drucker wird unter "Verwendung" angezeigt:

  - Wenn der Druckertreiber angezeigt wird, gehen Sie zu Schritt 14.
  - Wenn der Druckertreiber nicht korrekt angezeigt wird, gehen Sie zu Schritt 13.
- 13** Wählen Sie den Druckertreiber manuell aus.
  - Bei Mac OS X 10.9 oder höher: Wählen Sie die Option **Software auswählen...** unter "Verwendung" aus: In einem anderen Fenster wird eine Liste mit Druckern angezeigt. Klicken Sie auf den gewünschten Drucker.
  - Bei Mac OS X 10.8: Wählen Sie **Druckersoftware auswählen...** unter „Verwendung“ aus: In einem anderen Fenster wird eine Liste mit Druckern angezeigt. Klicken Sie auf den gewünschten Drucker.

**14** Klicken Sie auf **Hinzufügen**.

**15** Klicken Sie auf **OK**.

Dadurch wird der Vorgang zum Hinzufügen des Druckers abgeschlossen.

## Hinzufügen verfügbarer Optionen im Druckertreiber

### Für Windows-Benutzer

- 1 Öffnen Sie den Druckerordner.
- 2 Wählen Sie den Drucker aus, den Sie aktualisieren möchten, und gehen Sie wie folgt vor:  
Wählen Sie bei Windows 7 oder höher **Druckereigenschaften** aus.
- 3 Wechseln Sie zur Registerkarte "Konfigurieren", und wählen Sie die anschließend **Geräteinformationen abrufen**.
- 4 Wenden Sie die Änderungen an.

### Für Macintosh-Benutzer

- 1 Navigieren Sie über die Systemeinstellungen im Apple-Menü zu Ihrem Drucker, und wählen Sie **Optionen und Verbrauchsmaterialien**.
- 2 Navigieren Sie zur Liste der Hardware-Optionen, und fügen Sie dann alle installierten Optionen hinzu.
- 3 Wenden Sie die Änderungen an.

## Firmware

### Exportieren oder Importieren einer Konfigurationsdatei

Sie können die Konfigurationseinstellungen Ihres Druckers in eine Textdatei exportieren, die dann importiert werden können, um die Einstellungen auf andere Drucker anzuwenden.

- 1 Öffnen Sie einen Webbrowser, und geben Sie die IP-Adresse des Druckers in das Adressfeld ein.

#### Hinweise:

- Zeigen Sie die IP-Adresse des Druckers auf dem Startbildschirm des Druckers an. Die IP-Adresse wird in vier Zahlengruppen angezeigt, die durch Punkte voneinander abgetrennt sind. Zum Beispiel: 123.123.123.123.
- Wenn Sie einen Proxyserver verwenden, deaktivieren Sie ihn vorübergehend, um die Webseite ordnungsgemäß zu laden.

- 2 Klicken Sie im Embedded Web Server auf **Konfiguration exportieren** oder **Konfiguration importieren**.
- 3 Befolgen Sie dann die Anweisungen auf dem Bildschirm.

### Firmware-Aktualisierung

Einige Anwendungen erfordern eine Mindestversion der Gerät-Firmware, um ordnungsgemäß zu funktionieren.

Weitere Informationen über das Aktualisieren der Geräte-Firmware erhalten Sie von Ihrem Händler.

- 1** Klicken Sie im Embedded Web Server auf **Einstellungen** > **Gerät** > **Firmware aktualisieren**.
- 2** Navigieren Sie zur erforderlichen Flash-Datei.
- 3** Wenden Sie die Änderungen an.

# Hinweise

## Urheberrechtshinweis

Dieses Dokument darf ohne die schriftliche Genehmigung von KONICA MINOLTA, INC weder vollständig noch teilweise vervielfältigt noch auf ein anderes Medium oder in eine andere Sprache übertragen werden.

## Hinweis zur Ausgabe

Das Benutzerhandbuch darf ohne Genehmigung weder vollständig noch teilweise reproduziert werden.

KONICA MINOLTA, INC. ist nicht für Unfälle, die durch die Verwendung dieses Druckersystems oder dieses Benutzerhandbuchs verursacht werden, haftbar zu machen.

Die Informationen in diesem Benutzerhandbuch können ohne Vorankündigung geändert werden.

## Marken

KONICA MINOLTA, das KONICA MINOLTA-Logo, Giving Shape to Ideas, PageScope, und bizhub sind eingetragene Marken oder Marken von KONICA MINOLTA, INC.

Google Cloud Print und Google Chrome sind Marken von Google Inc.

Macintosh, das Mac-Logo und Safari sind Marken von Apple Inc.

Microsoft, Windows und Internet Explorer sind eingetragene Marken oder Marken der Microsoft-Unternehmensgruppe in den USA und anderen Ländern.

Mopria®, das Mopria®-Logo und das Mopria® Alliance-Logo sind eingetragene Marken und Handelsmarken von Mopria Alliance, Inc. in den USA und anderen Ländern. Unbefugte Verwendung ist strengstens verboten.

PCL® ist eine eingetragene Marke der Hewlett-Packard Company. PCL ist die Bezeichnung der Hewlett-Packard Company für einen Satz von in den Druckerprodukten enthaltenen Druckerbefehlen (Sprache) und Funktionen. Dieser Drucker wurde im Hinblick auf Kompatibilität mit der PCL-Sprache entwickelt. Der Drucker erkennt also in verschiedenen Anwendungsprogrammen verwendete PCL-Befehle und emuliert die den Befehlen entsprechenden Funktionen.

PostScript ist eine eingetragene Marke von Adobe Systems Incorporated in den Vereinigten Staaten und/oder anderen Ländern.

Alle anderen Marken sind das Eigentum ihrer jeweiligen Inhaber.

AirPrint und das AirPrint-Logo sind Marken von Apple Inc.

## SOFTWARE-LIZENZVEREINBARUNG FÜR ENDBENUTZER

LESEN SIE DIE UNTENSTEHENDE LIZENZVEREINBARUNG SORGFÄLTIG DURCH, BEVOR SIE DIESES SOFTWAREPAKET ("SOFTWARE") ÖFFNEN ODER DIE SOFTWARE HERUNTERLADEN, INSTALLIEREN ODER VERWENDEN. DURCH ÖFFNEN DES PAKETS ODER HERUNTERLADEN, INSTALLIEREN ODER VERWENDEN DER SOFTWARE ERKLÄREN SIE SICH RECHTLICH BINDEND MIT DEN UNTEN ANGEFÜHRTEN NUTZUNGSBEDINGUNGEN EINVERSTANDEN. WENN SIE DEN NUTZUNGSBEDINGUNGEN NICHT

ZUSTIMMEN, LADEN SIE DIE SOFTWARE NICHT HERUNTER, INSTALLIEREN SIE DIE SOFTWARE NICHT, VERWENDEN SIE DIE SOFTWARE NICHT UND ÖFFNEN SIE NICHT DAS SOFTWARE-PAKET.

## 1 URHEBERRECHT UND GEISTIGES EIGENTUM

Dies ist eine Lizenzvereinbarung, kein Verkaufsvertrag. KONICA MINOLTA, INC. ("KONICA MINOLTA") besitzt die Urheberrechte sowie andere geistige Eigentumsrechte der Software oder wurde von anderen Besitzern entsprechend lizenziert ("Lizenzgeber von KONICA MINOLTA"). Sämtliche Rechte und Eigentumsrechte bezüglich der Software sowie bezüglich jeder davon angefertigten Kopie sind KONICA MINOLTA oder dem Lizenzgeber von KONICA MINOLTA vorbehalten. In keinem Fall werden Ihnen durch diese Vereinbarung irgendwelche Urheberrechte und/oder geistigen Eigentumsrechte der Software von KONICA MINOLTA oder des Lizenzgebers von KONICA MINOLTA übertragen. Die Software ist durch Urheberrechtsgesetze der USA und internationale Vertragsbestimmungen geschützt.

## 2 LIZENZ

KONICA MINOLTA gewährt Ihnen hiermit eine nicht exklusive und befristete Lizenz. Sie dürfen somit:

- (i) die Software ausschließlich auf Ihrem Computer/Ihren Computern in Kombination mit einem Produkt installieren und verwenden, für das die Software konzipiert wurde;
- (ii) den oben genannten Benutzern einräumen, die Software zu verwenden, sofern Sie sicherstellen, dass diese sich an die Bedingungen dieser Vereinbarung halten;
- (iii) die Software ausschließlich für Ihre individuellen geschäftlichen oder privaten Zwecke verwenden;
- (iv) zu Datensicherungszwecken eine Kopie der Software anfertigen, sofern dadurch der übliche und intendierte Zweck der Software unterstützt wird;
- (v) die Software zusammen mit einer Kopie dieser Vereinbarung und der gesamten zugehörigen Dokumentation an eine dritte Partei übertragen, sofern (a) Sie entweder all Ihre Kopien der Software ebenfalls an diese besagte Partei übertragen oder diese vernichten, (b) Sie akzeptieren, dass durch die Besitzübertragung Ihre Lizenz von KONICA MINOLTA erlischt und (c) Sie sicherstellen, dass die besagte dritte Partei sich damit einverstanden erklärt, die Nutzungsbedingungen dieser Vereinbarung einzuhalten. Wenn die besagte Partei nicht mit den Nutzungsbedingungen einverstanden ist, ist es Ihnen nicht gestattet, Kopien der Software an diese Partei zu übertragen.

## 3 EINSCHRÄNKUNGEN

(1) Ohne die schriftliche Zustimmung von KONICA MINOLTA ist es Ihnen nicht gestattet:

- (i) die Software anders als hierin festgelegt zu verwenden, zu vervielfältigen, zu ändern, zusammenzulegen oder Kopien davon zu übertragen;
- (ii) die Software zurück zu entwickeln, in ihre Bestandteile zu zerlegen, zu dekompileieren oder auf irgendeine andere Weise zu analysieren;
- (iii) Unterlizenzen der Software zu vergeben oder die Software sowie allfällige Kopien davon zu verleihen, zu leasen oder zu vertreiben; oder
- (iv) jegliche Marken, Logos, Hinweise zu Urheberrecht und geistigem Eigentum oder andere Eigentumshinweise, Legenden, Symbole oder Etiketten der Software zu entfernen, zu verwenden oder abzuändern.

(2) Sie stimmen zu, dass Sie die Software auf keine Weise exportieren werden, die eine Verletzung geltender Exportgesetze und Exportbestimmungen irgendeines Landes darstellen könnte.

## 4 HAFTUNGS AUSSCHLUSS FÜR GARANTIEN

(1) Wenn diese Software auf einem digitalen Datenträger wie beispielsweise auf einer oder mehreren CD-ROM(s) oder auf einem anderen physischen Datenspeicherobjekt (hierin mit dem Sammelbegriff "Speichermedium" benannt) bereitgestellt wird, garantiert KONICA MINOLTA, dass das Speichermedium bei normaler Verwendung für einen Zeitraum von neunzig (90) Tagen ab dem Empfangsdatum keine Material- oder Herstellungsmängel aufweist. MIT AUSNAHME DER VORSTEHEND BESCHRIEBENEN

AUSDRÜCKLICHEN GARANTIE (GÜLTIG NUR FÜR DATENTRÄGER) UNTERLIEGT DIE SOFTWARE KEINER GARANTIELEISTUNG UND WIRD IM VORLIEGENDEN ZUSTAND GELIEFERT. KONICA MINOLTA, SEINE VERBUNDENEN UNTERNEHMEN UND DER LIZENZGEBER VON KONICA MINOLTA SCHLIESSEN ALLE GEWÄHRLEISTUNGEN IN BEZUG AUF DIE SOFTWARE AUS. DARUNTER FALLEN AUSDRÜCKLICHE UND STILLSCHWEIGENDE GEWÄHRLEISTUNGEN, EINSCHLIESSLICH, JEDOCH NICHT AUSSCHLIESSLICH DER STILLSCHWEIGENDEN GEWÄHRLEISTUNG FÜR DIE HANDELSÜBLICHKEIT, DIE EIGNUNG FÜR EINEN BESTIMMTEN ZWECK ODER DIE NICHTVERLETZUNG VON RECHTEN DRITTER.

(2) UNTER KEINEN UMSTÄNDEN SIND KONICA MINOLTA, SEINE VERBUNDENEN UNTERNEHMEN ODER DER LIZENZGEBER VON KONICA MINOLTA HAFTBAR FÜR ENTGANGENE GEWINNE, DATENVERLUSTE ODER ALLFÄLLIGE SONSTIGE INDIREKTE, BESONDERE, ZUFÄLLIG ENTSTANDENE SCHÄDEN ODER FOLGESCHÄDEN UND BUSSGELDZAHLUNGEN, DIE DURCH DIE VERWENDUNG ODER NICHTVERWENDBARKEIT DER SOFTWARE ENTSTEHEN; EINSCHLIESSLICH JEDOCH NICHT AUSSCHLIESSLICH SCHÄDEN DURCH VERLUST DES FIRMIENWERTS, COMPUTERAUSFÄLLE ODER FEHLFUNKTIONEN SOWIE ALLER ANDEREN GESCHÄFTLICHEN ODER SONSTIGEN SCHÄDEN ODER VERLUSTE, AUCH WENN KONICA MINOLTA, SEINE VERBUNDENEN UNTERNEHMEN ODER DER LIZENZGEBER VON KONICA MINOLTA AUF DIE MÖGLICHKEIT DIESER SCHÄDEN HINGEWIESEN WURDEN. AUSSERDEM WIRD EINE HAFTUNG GEGENÜBER ALL IHREN ANSPRÜCHEN AUF BASIS EINES ANSPRUCHS EINER DRITTPARTEI AUSGESCHLOSSEN.

(3) Der hier genannte Haftungsausschluss für die Garantie hat keine Auswirkung auf Ihre gesetzlichen Rechte. Falls der Haftungsausschluss nicht mit dem geltenden Recht übereinstimmt, ist der Haftungsausschluss nur in dem Umfang gültig, der laut geltendem Recht zulässig ist.

## **5 KÜNDIGUNG**

Sie können die Lizenz jederzeit kündigen, indem Sie die Software sowie all Ihre Kopien davon vernichten. Diese Vereinbarung gilt auch als beendet, wenn Sie irgendwelche hierin genannten Bedingungen nicht einhalten. Im Falle einer solchen Beendigung sind Sie verpflichtet, sämtliche Kopien der Software zu vernichten.

## **6 GELTENDES RECHT**

Für diese Vereinbarung gilt japanisches Recht.

## **7 SALVATORISCHE KLAUSEL**

Sollten einzelne Teile dieser Vereinbarung von einem Gericht oder einer Verwaltungsbehörde der zuständigen Gesetzgebung für gesetzwidrig oder null und nichtig erklärt werden, wird die Wirksamkeit der übrigen Teile davon nicht beeinträchtigt und behält weiterhin die volle Gültigkeit, so als wären die für gesetzwidrig oder null und nichtig erklärten Teile niemals Bestandteil der Vereinbarung gewesen.

## **8 HINWEIS FÜR ENDBENUTZER DER US-REGIERUNG**

Bei der Software und der Dokumentation handelt es sich um ein "Handelsgut", wie in 48 C.F.R. 2.101 (Oktober 1995) definiert, bestehend aus "kommerzieller Computersoftware" und "Dokumentation zu kommerzieller Computersoftware" nach 48 C.F.R. 12.212 (September 1995). In Übereinstimmung mit 48 C.F.R. 12.212 und 48 C.F.R. 227.7202-1 bis 227.7202-4 (Juni 1995), alle Endbenutzer der US-Regierung können die Software nur mit den in diesem Dokument genannten Rechten erwerben.

SIE ERKENNEN AN; DASS SIE DIESE VEREINBARUNG GELESEN UND VERSTANDEN HABEN UND VERPFLICHTEN SICH ZUR EINHALTUNG DER IN DIESER VEREINBARUNG ANGEFÜHRTEN NUTZUNGSBEDINGUNGEN. KEINE PARTEI DARF AN VERPFLICHTUNGEN ODER ERKLÄRUNGEN GEBUNDEN SEIN, DIE DEN NUTZUNGSBEDINGUNGEN DIESER VEREINBARUNG WIDERSPRECHEN. EINE ERGÄNZUNG DIESER VEREINBARUNG IST NUR GÜLTIG, WENN SIE IN SCHRIFTLICHER FORM ERFOLGT UND VON DEN ENTSPRECHEND ZUSTÄNDIGEN VERTRETEREN BEIDER PARTEIEN UNTERZEICHNET WIRD. DURCH DAS ÖFFNEN DES PAKETS ODER DAS HERUNTERLADEN, INSTALLIEREN ODER VERWENDEN DER SOFTWARE ERKLÄREN SIE SICH MIT DEN BEDINGUNGEN DIESER VEREINBARUNG EINVERSTANDEN.

## FIRMWAREUPDATES

Firmware-updates können bewirken, dass Druckereinstellungen geändert und nachgemachte und/oder nicht autorisierte Produkte, Zubehörteile, Verbrauchsmaterialien (wie Toner und Tinten), Software oder Schnittstellen nicht mehr verwendet werden können. Die autorisierte Nutzung von Originalprodukten wird nicht beeinträchtigt.

## VEREINBARUNG ZUR NUTZUNG DES DRUCKERS

Bitte vor dem Öffnen lesen: Durch das Öffnen der Verpackung, die Installation der Druckersoftware oder die Verwendung der mitgelieferten Produkte akzeptieren Sie diese Vertragsbedingungen: Dieser Drucker ist ausschließlich für den Einsatz von Original-Verbrauchsmaterialien von KONICA MINOLTA, INC. vorgesehen und Sie verpflichten sich, ausschließlich Original-Verbrauchsmaterialien von KONICA MINOLTA, INC. mit diesem Drucker zu verwenden. Das im Drucker installierte Verbrauchsmaterial unterliegt der Bedingung, dass es nur einmal verwendet werden darf und dann zur Wiederaufarbeitung oder zum Recycling nur an KONICA MINOLTA, INC. zurückgeschickt wird. Verbrauchsmaterial, das dieser Bedingung der einmaligen Verwendung nicht unterliegt, ist unter [konicaminolta.com](http://konicaminolta.com) verfügbar und darf als einzige Alternative zur Verwendung mit dem Drucker von Ihnen oder Dritten wiederaufbereitet werden.

## VEREINBARUNG ZUM VERBRAUCHSMATERIAL

Bitte vor dem Öffnen lesen: Durch das Öffnen dieser Verpackung akzeptieren Sie diese Vertragsbedingungen. Die Verbrauchsmaterialien im Drucker: (1) werden gemäß Ihrer Zustimmung zu deren einmaliger Verwendung und zur Rückgabe dieser an KONICA MINOLTA, INC. zum Zwecke der Wiederaufarbeitung oder zum Recycling zu einem Sonderpreis verkauft; und (2) können nach Erreichen der durch KONICA MINOLTA, INC. vorgegebenen Nennlebensdauer nicht mehr verwendet werden (es kann noch eine variable Menge an Toner im Verbrauchsmaterial zurückbleiben, wenn der Austausch erforderlich ist). Verbrauchsmaterial, das dieser Bedingung der einmaligen Verwendung nicht unterliegt, ist unter [konicaminolta.com](http://konicaminolta.com) verfügbar. Wenn Sie mit den vorgenannten Bedingungen nicht einverstanden sind, geben Sie das ungeöffnete Verbrauchsmaterial an Ihren Händler zurück.

## Lizenzhinweise

Alle Lizenzhinweise zu diesem Produkt finden Sie im Programmordner.

## Geräuschemissionspegel

Die folgenden Messungen wurden gemäß ISO 7779 durchgeführt und gemäß ISO 9296 berichtet.

Durchschnittlicher Schalldruckpegel innerhalb von 1 Meter in dBA	
Drucken	56
Scannen	55
Kopie	55
Bereit	14

## WEEE-Richtlinie (Waste from Electrical and Electronic Equipment = Elektronikschrott-Verordnung)



Das WEEE-Logo kennzeichnet bestimmte Recycling-Programme und Recycling-Vorgänge für elektronische Produkte in Ländern der Europäischen Union. Wir fördern das Recycling unserer Produkte.

### Entsorgung des Produkts

Entsorgen Sie den Drucker und die Verbrauchsmaterialien nicht wie normalen Haushaltsmüll. Wenden Sie sich an die örtlichen Behörden, um Informationen zu Entsorgung und Recycling zu erhalten.

### Hinweis zur statischen Empfindlichkeit

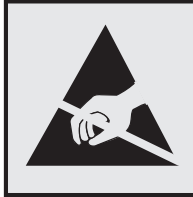

Mit diesem Symbol sind Teile gekennzeichnet, die gegen statische Aufladungen empfindlich sind. Berühren Sie die Bereiche um diese Symbole erst, nachdem Sie einen Metallgegenstand in einem entfernten Bereich zu dem Symbol berührt haben.

### Temperaturinformationen

Umgebungstemperatur	10 bis 32°C
Versandtemperatur	-20 bis 40 °C (-4 bis 104 °F)
Lagerungstemperatur und relative Luftfeuchtigkeit	0 bis 40 °C (32 bis 104 °F) 8 bis 80 % relative Luftfeuchtigkeit

### Energieverbrauch

#### Stromverbrauch des Produkts

In der folgenden Tabelle wird der Energieverbrauch des Produkts aufgezeigt.

Modus	Beschreibung	Stromverbrauch (Watt)
Drucken	Das Produkt generiert eine gedruckte Ausgabe auf Basis von elektronischen Eingaben.	Einseitig: 620; Beidseitig: 385
Kopieren	Das Produkt generiert eine gedruckte Ausgabe von gedruckten Originaldokumenten.	630
Scannen	Das Produkt scannt gedruckte Dokumente.	20
Bereit	Das Produkt wartet auf einen Druckauftrag.	14,5
Energiesparmodus	Das Produkt befindet sich in einem hohen Energiesparmodus.	2,6
Ruhezustand	Das Produkt befindet sich in einem niedrigen Energiesparmodus.	0,1
Aus	Das Produkt ist an eine Netzsteckdose angeschlossen, der Netzschalter ist jedoch ausgeschaltet.	0,1

Der in der vorhergehenden Tabelle aufgelistete Stromverbrauch stellt durchschnittliche Zeitmessungen dar. Die spontane Leistungsaufnahme kann wesentlich höher liegen als der Durchschnitt.

## Energiesparmodus

Dieses Produkt verfügt über einen Energiesparmodus, der als *Ruhemodus* bezeichnet wird. Im Ruhemodus wird Energie gespart, indem der Energieverbrauch bei längerer Inaktivität reduziert wird. Der Ruhemodus wird automatisch aktiviert, wenn das Produkt über einen festgelegten Zeitraum, der auch als *Zeitlimit für den Ruhemodus* bezeichnet wird, nicht verwendet wurde.

Werkseitig ist das Zeitlimit für den Ruhemodus des Produkts wie folgt festgelegt (in Minuten):	15
--	----

Über die Konfigurationsmenüs kann das Zeitlimit für den Ruhemodus auf einen Wert zwischen 1 Minute und 120 Minuten eingestellt werden. Wenn das Zeitlimit für den Ruhemodus auf einen niedrigen Wert eingestellt wird, verringert sich zwar der Energieverbrauch, während die Reaktionszeit des Produkts jedoch verlängert werden kann. Bei einem hohen Wert für das Zeitlimit ist die Reaktionszeit zwar kurz, gleichzeitig wird jedoch mehr Energie verbraucht.

## Ruhemodus

Dieses Produkt verfügt über einen Betriebsmodus mit sehr niedrigem Stromverbrauch, der Ruhemodus genannt wird. Im Ruhemodus werden alle anderen Systeme und Geräte sicher ausgeschaltet.

Die Ruhemodus kann über eine der folgenden Methoden aktiviert werden:

- Verwenden der Zeitsperre für Ruhezustand
- Verwenden von "Energiediener planen"

Werksvorgabe der Zeitsperre für Ruhezustand für dieses Produkt in allen Ländern oder Regionen.	3 Tage
--	--------

Die Zeit, die der Drucker wartet, nachdem ein Auftrag gedruckt wurde und bevor er in den Ruhemodus wechselt, kann auf einen Zeitraum zwischen einer Stunde und einem Monat eingestellt werden.

## Ausgeschaltet

Wenn dieser Drucker auch im ausgeschalteten Zustand eine geringe Menge Strom verbraucht, müssen Sie den Netzstecker aus der Netzsteckdose ziehen, um den Energieverbrauch vollständig zu unterbinden.

## Gesamter Stromverbrauch

Manchmal ist es hilfreich, den gesamten Stromverbrauch des Produkts zu berechnen. Da die Stromverbrauchsangaben in Watt-Einheiten angegeben werden, wird zur Berechnung des Stromverbrauchs der Stromverbrauch mit der Zeit multipliziert, die das Produkt in jedem Modus verbringt. Der gesamte Stromverbrauch des Produkts ist die Summe des Stromverbrauchs der einzelnen Modi.

## Patent acknowledgment

The use of this product or service is subject to the reasonable, non-discriminatory terms in the Intellectual Property Rights (IPR) Disclosure of Certicom Corp. at the IETF for Elliptic Curve Cryptography (ECC) Cipher Suites for Transport Layer Security (TLS) implemented in the product or service.

The use of this product or service is subject to the reasonable, non-discriminatory terms in the Intellectual Property Rights (IPR) Disclosure of Certicom Corp. at the IETF for TLS Elliptic Curve Cipher Suites with SHA-256/382 and AES Galois Counter Mode (GCM) implemented in the product or service.

The use of this product or service is subject to the reasonable, non-discriminatory terms in the Intellectual Property Rights (IPR) Disclosure of Certicom Corp. at the IETF for TLS Suite B Profile for Transport Layer Security (TLS) implemented in the product or service.

The use of this product or service is subject to the reasonable, non-discriminatory terms in the Intellectual Property Rights (IPR) Disclosure of Certicom Corp. at the IETF for Addition of the Camellia Cipher Suites to Transport Layer Security (TLS) implemented in the product or service.

The use of certain patents in this product or service is subject to the reasonable, non-discriminatory terms in the Intellectual Property Rights (IPR) Disclosure of Certicom Corp. at the IETF for AES-CCM ECC Cipher Suites for TLS implemented in the product or service.

The use of this product or service is subject to the reasonable, non-discriminatory terms in the Intellectual Property Rights (IPR) Disclosure of Certicom Corp. at the IETF for IKE and IKEv2 Authentication Using the Elliptic Curve Digital Signature Algorithm (ECDSA) implemented in the product or service.

The use of this product or service is subject to the reasonable, non-discriminatory terms in the Intellectual Property Rights (IPR) Disclosure of Certicom Corp. at the IETF for Suite B Cryptographic Suites for IPsec implemented in the product or service.

The use of this product or service is subject to the reasonable, non-discriminatory terms in the Intellectual Property Rights (IPR) Disclosure of Certicom Corp. at the IETF for Algorithms for Internet Key Exchange version 1 (IKEv1) implemented in the product or service.

# Index

## A

- Abbrechen eines Druckauftrags
  - mithilfe des Computers 31
  - über das Druckerbedienfeld 31
- Adapterstecker 47
- ADZ-Registrierung
  - anpassen 209
- AirPrint
  - verwenden 27
- an einen FTP-Server scannen
  - über das Bedienfeld 53
- an Flash-Laufwerk scannen 53
- Angehaltene Aufträge 30
- Anpassen der ADZ-Registrierung 209
- Anpassen der Scanner-Registrierung 209
- Anrufbeantworter
  - Einrichten 38
- Anschließen des Druckers
  - Mit einem WLAN 137
- Anschließen von Kabeln 11
- Anzeigeelligkeit des Druckers anpassen 156
- Anzeigenanpassung
  - verwenden 17
- Aufheben der Verbindungen von Fächern 23
- Ausführen einer Diashow 17
- Austauschen der Einzugsrollen 147
- Austauschen der Einzugsrolleneinheit 150
- Austauschen von Verbrauchsmaterial
  - Belichtungseinheit 145
  - Tonerkassette 143
- Auswahl eines Druckerstandorts 9

## Ä

- Ändern des Hintergrundbilds 17

## B

- Bedienfeld
  - verwenden 13
- Beidseitiges Kopieren 32

- Belichtungseinheit
  - bestellen 142
  - Ersetzen 145
- Benutzergruppe bearbeiten 19
- Bestätigen von Druckaufträgen 30
- bestellen
  - Belichtungseinheit 142
  - Tonerkassette 142
- Briefbogen
  - Kopieren auf 32

## D

- Datum und Uhrzeit
  - Faxeinstellungen 50
- Deaktivieren des Wi-Fi-Netzwerks 138
- Digitaler Telefondienst
  - Fax-Konfiguration 45
- Display anpassen 17
- Dokumente, drucken
  - von einem Mobilgerät 27
- Druckauftrag
  - Abbrechen über das Druckerbedienfeld 31
  - Druckaufträge über den Computer abbrechen 31
- Drucken
  - Liste mit Schriftartbeispielen 30
  - Menüeinstellungsseite 14
  - Netzwerk-Konfigurationsseite 15, 170
  - Testseiten für Druckqualität 133
  - über einen Computer 27
  - Verzeichnisliste 30
  - von einem Flash-Laufwerk 28
  - von einem Mobilgerät 27
- Drucken einer Liste mit Schriftartbeispielen 30
- Drucken einer Menüeinstellungsseite 14
- Drucken einer Verzeichnisliste 30
- Drucken von einem Flash-Laufwerk 28
- Drucker
  - Mindestabstand 9
  - Standort auswählen 9
  - Transport 155
- Druckeranschlüsse 11
- Druckerdisplay
  - Helligkeit anpassen 156
- Druckereinstellungen
  - Werksvorgaben wiederherstellen 135
- Druckerfestplatte
  - entsorgen 135
  - verschlüsseln 135
- Druckerfestplattenspeicher
  - löschen 134
- Druckerfestplattenspeicher löschen 134
- Druckerfestplatte
  - verschlüsseln 135
- Druckerkonfigurationen 10
- Druckermenüs 55, 67
- Druckeroptionen, Problemlösung
  - Interne Option wird nicht erkannt 170
- Drucker reagiert nicht 200
- Druckerstatus 14
- Druckqualität, Problemlösung
  - abgeschnittene Texte oder Bilder 192
  - feine Linien werden nicht korrekt gedruckt 180
  - Fleckige Drucke und Punkte 187
  - gefaltetes und zerknittertes Papier 181
  - grauer Hintergrund auf Ausdrucken 182
  - heller Druck 185
  - horizontale, helle Streifen 183
  - leere oder weiße Seiten 177
  - Papier wellt sich 188
  - schiefer oder verzerrter Ausdruck 189
  - sich wiederholende Fehler 190
  - Toner lässt sich leicht abwischen 194
  - vertikale, dunkle Streifen 195
  - vertikale, dunkle Streifen und fehlende Bilder 198
  - vertikale, helle Streifen 199

- vertikale dunkle Linien oder Steifen 196
- vertikale weiße Linien 199
- vollflächige schwarze Seiten 191
- zu dunkler Druck 178

DSL (Digital Subscriber Line)  
Fax-Konfiguration 42

DSL-Filter 42

## E

- Einblenden von Symbolen auf dem Startbildschirm 17
- Einlegen von Briefumschlägen in der Universalzuführung 22
- Einrichten, Fax
  - Digitaler Telefondienst 45
  - DSL-Verbindung 42
  - länder- oder regionsspezifisch 47
  - Standardtelefonleitung, Verbindung 38
  - VoIP-Verbindung 43
- Einrichten der Faxfunktion 37
- Einsetzen einer Druckerfestplatte 214
- Einsparen von Papier 33
- Einsparen von Verbrauchsmaterial 156
- Einzugsrollen
  - Ersetzen 147
- Einzugsrolleneinheit
  - Ersetzen 150
- E-Mail
  - Einrichten 35
  - Kurzbefehl erstellen 35
- E-Mail-Einstellungen konfigurieren 35
- E-Mail-Funktion einrichten 35
- E-Mail senden 35
  - E-Mail-Einstellungen konfigurieren 35
  - mithilfe einer Kurzwahlnummer 35
  - über das Adressbuch 35
  - über den Drucker 35
- Embedded Web Server verwenden 14
- Embedded Web Server kann nicht geöffnet werden 168
- Emissionshinweise 224

- Energiesparende Einstellungen 155
- Energiesparmodus
  - Konfigurieren 155
- Energiesparmodus-Taste leuchtet
  - Bedeutung des Status 14
- Entsorgen einer Druckerfestplatte 135
- Erkennen von Papierstaubereichen 158
- Erstellen einer E-Mail-Verknüpfung 35
- Erstellen eines Kopierkurzbefehls 33
- Ethernet-Anschluss 11
- Ethernet-Einrichtung vorbereiten 137
- Ethernet-Netzwerk
  - Vorbereitung zum Einrichten des Ethernet-Drucks 137
- Exportieren einer Konfigurationsdatei 67
  - über Embedded Web Server 219
- Exportieren von Protokolldateien 67
- EXT-Anschluss 11

## F

- Fächer
  - installieren 215
  - laden 20
- Fax, Problemlösung
  - Faxnachrichten können nicht empfangen werden 204
  - Faxnachrichten können nicht gesendet werden 204
  - Faxnachrichten mittels Drucker senden und empfangen nicht möglich 202
  - schlechte Druckqualität des empfangenen Faxes 205
- Faxanschluss 11
- Faxauflösung ändern 51
- Faxen
  - Auflösung ändern 51
  - Datum und Uhrzeit einstellen 50
  - Deckung anpassen 51
  - Faxen anhalten 52

- Fax-Konfiguration 37
- Faxprotokoll anzeigen 51
- Kurzbefehle erstellen 51
- Spam-Faxe blockieren 52
- Weiterleiten von Faxen 52
- Faxen anhalten 52
- Fax-Konfiguration
  - Digitaler Telefondienst 45
  - DSL-Verbindung 42
  - länder- oder regionsspezifisch 47
  - Standardtelefonleitung, Verbindung 38
  - VoIP 43
- Fax planen 51
- Faxprotokoll anzeigen 51
- Faxprotokoll anzeigen 51
- Fax senden
  - planmäßig 51
  - über das Bedienfeld 50
  - über den Computer 50
- Fehlerbehebung
  - Drucker reagiert nicht 200
  - Embedded Web Server kann nicht geöffnet werden 168
  - Fehlerbehebung beim Drucken
    - Auftrag wird auf falschem Papier gedruckt 201
    - Auftrag wird aus falschem Fach gedruckt 201
    - Druckaufträge werden nicht gedruckt 176
    - Fachverbindung funktioniert nicht 172
    - fehlerhafte Ränder 184
    - Flash-Laufwerk kann nicht gelesen werden 169
    - gestaute Seiten werden nicht neu gedruckt 173
    - häufige Papierstaus 172
    - langames Drucken 174
    - sortiertes Drucken funktioniert nicht 171
    - Umschläge kleben beim Drucken aneinander 171
    - Vertrauliche und andere angehaltene Dokumente werden nicht gedruckt 173
  - Festlegen des Papierformats "Universal" 20

- Firmware
  - aktualisieren 219
- Firmware aktualisieren
  - Flash-Datei 219
- Flash-Laufwerk
  - drucken unter 28
  - Scannen 53
- Flash-Laufwerk kann nicht gelesen werden
  - Fehlerbehebung beim Drucken 169
- fleckiger Druck 187
- Flüchtiger Speicher 135
  - Hinweis 135
  - löschen 134
- Fotos
  - kopieren 32
- FTP-Adresse
  - Kurzbefehle erstellen 53
- FTP-Server, scannen an
  - über das Bedienfeld 53

## G

- gefaltetes Papier 181
- Geräuschemissionspegel 224
- Google Cloud Print
  - verwenden 27
- Gruppen
  - bearbeiten 19
  - hinzufügen 18
  - löschen 19
- Gruppen hinzufügen 18

## H

- Hardware-Optionen
  - Fächer 215
- Helligkeit anpassen
  - Druckerdisplay 156
- Herstellen einer Verbindung mit WLAN
  - PIN-Methode verwenden 137
  - Tastendruckmethode verwenden 137
- Hilfemenü 132
- Hinweis zu flüchtigem Speicher 135

## I

- Installieren des Druckertreibers 217

- Installieren von Optionen
  - Druckerfestplatte 214
- Installieren von Optionskarten 212
- Interne Optionen
  - Druckerfestplatte 211, 214
  - Firmware-Karte 211
  - installieren 212
  - Internal Solutions Port 211
  - Speicherkarte 211
- Interne Optionen, hinzufügen
  - Druckertreiber 219

## K

- Kabel
  - Ethernet 11
  - USB 11
- Konfigurationsdatei importieren
  - über Embedded Web Server 219
- Kontakte
  - bearbeiten 19
  - hinzufügen 18
  - löschen 19
- Kontakte bearbeiten 19
- Kontakte hinzufügen 18
- Kontakte löschen 19
- Kontakt mit dem Kundendienst aufnehmen 209
- Kontrollleuchte
  - Bedeutung des Status 14
- Kopien erstellen 32
- kopieren
  - auf beiden Seiten des Papiers 32
  - auf Briefbögen 32
  - Fotos 32
  - Kurzbefehl erstellen 33
  - Mehrere Seiten auf ein einzelnes Blatt 33
  - Trennseiten zwischen Kopien 33
- Kopieren, Problemlösung
  - Dokumente oder Fotos werden unvollständig kopiert 206
  - Scanner antwortet nicht 208
  - Scannereinheit lässt sich nicht schließen 208
  - schlechte Druckqualität 206
- Kopieren verschiedener Papierformate 32

- Kopieren von
  - ausgewähltem Fach 32
- Kundendienst
  - Kontakt aufnehmen 209
- Kurzbefehle erstellen
  - Faxadresse 51
- Kurzbefehl erstellen
  - E-Mail 35
  - kopieren 33
- Kurzwahlen erstellen
  - FTP-Adresse 53

## L

- laden
  - Universalzuführung 22
- Laden der Fächer 20
- leere Seiten 177
- Leitungsfiler 42
- LINE-Anschluss 11
- Liste mit Schriftartbeispielen
  - Drucken 30
- Löschen von Gruppen 19

## M

- Materialbenachrichtigungen 142
  - Konfigurieren 142
- Mehrere Seiten auf ein einzelnes Blatt
  - kopieren 33
- Menü
  - 802.1x 120
  - Allgemeine Fax-Einstellungen 82, 92
  - Anmeldebeschränkungen 128
  - Auftragsabrechnung 71
  - Benachrichtigungen 58
  - Benutzerdefinierte Scangröße 78
  - Berechtigungen verw. 124
  - Bild 75
  - Druckeinrichtung für vertrauliche Jobs 129
  - Drucken 132
  - Druckerferne
    - Bedienkonsole 57
  - Druckmedien 78
  - Druck von Flash-Laufwerk 109
  - Einrichtung Web-Verknüpfung 101
  - Einstellungen 56
  - E-Mail-Einrichtung 94

E-Mail-Einstellungen für den  
   Faxserver 92  
 E-Mail-Standards 96  
 Energiemanagement 62  
 Ethernet 114  
 Fachkonfiguration 76  
 Fax 132  
 Faxdeckblatt 90  
 Fax-Empfangseinstellungen 87  
 Faxmodus 82  
 Fax-Protokolleinstellungen 91  
 Fax-Sendeeinstellungen 84  
 Fehlerbehebung 133  
 FTP-Standards 101  
 Gerät 131  
 Google Cloud Print 122  
 HTML 75  
 HTTP/FTP-Einstellungen 120  
 IPSec 118  
 Konfiguration 69  
 Konfigurationsmenü 63  
 Konfiguration Universal 77  
 Kopiereinstellungen 79  
 Kurzwahlnummern 132  
 Lautsprechereinstellungen 91  
 Lokale Konten 125  
 Löschen (außer Betrieb) 66  
 LPD-Konfiguration 120  
 Menüeinstellungsseite 131  
 Mobile Dienstverwaltung 130  
 Netzwerk 132  
 Netzwerkübersicht 111  
 Papierausgabe 68  
 PCL 73  
 PDF 72  
 PostScript 73  
 Qualität 70  
 Scan auf Flash-Laufwerk 105  
 Scaneinstellungen für den  
   Faxserver 93  
 Sicherheitsüberwachungsproto-  
   koll 126  
 SNMP 117  
 Solutions LDAP-  
   Einstellungen 130  
 Symbole auf Startbildschirm 67  
 TCP/IP 116  
 Temporäre Dateien löschen 130  
 ThinPrint 121  
 USB 122  
 Verschiedenes 131  
 Wi-Fi Direct 123

XPS 72  
 Zugriff 62  
 Menü "Druckerinformationen" 67  
 Menü "HTTP/FTP-  
 Einstellungen" 120  
 Menü "IPSec" 118  
 Menü "WLAN-Optionen" 111  
 Menüeinstellungsseite  
   Drucken 14  
 Menüs  
   Drahtlos 111  
   Druckerinformationen 67  
   Festplatte verschlüsseln 130  
   USB-Geräte planen 126  
   Werksvorgaben  
     wiederherstellen 63  
 Menüzuordnung 55  
 mithilfe der  
   Anzeigenanpassung 17  
 Mobiles Gerät  
   drucken unter 27  
 Mopria-Druckservice  
   verwenden 27

## N

Netzwerk-Konfigurationsseite  
   Drucken 15, 170  
 Netzwerk-Konfigurationsseite  
   drucken 170  
 Nicht flüchtiger Speicher 135  
   löschen 134  
 Nutzen unterschiedlicher  
   Rufsignale auf dem Drucker 49

## O

Optionen im Druckertreiber  
   hinzufügen 219  
 Optionskarte  
   installieren 212

## P

Papier  
   Universal  
     (Formateinstellung) 20  
 Papierformat  
   Einstellung 20  
 Papierformat festlegen 20  
 Papiersorte  
   Einstellung 20  
 Papiersorte festlegen 20

Papierstau, beheben  
   Fächer 165  
   In der automatischen  
     Dokumentenzuführung  
     (ADZ) 166  
   In der Duplexeinheit 164  
   In der hinteren Klappe 162  
   in der Universalzuführung 165  
   In der vorderen Klappe 159  
 Papierstau ermitteln 158  
 Papierstau in der automatischen  
   Dokumentenzuführung  
   (ADZ) 166  
 Papierstau in der  
   Duplexeinheit 164  
 Papierstau in der hinteren  
   Klappe 162  
 Papierstau in der  
   Universalzuführung 165  
 Papierstau in der vorderen  
   Klappe 159  
 Papierstau in Fächern 165  
 Papierstaus  
   vermeiden 157  
 Papierstaus, beseitigen  
   in der Standardablage 163  
 persönliche  
   Identifikationsnummer-  
   Methode 137  
 Probleme mit der Scan-  
   Qualität 206  
 Problemlösung,  
   Druckeroptionen  
     Interne Option wird nicht  
     erkannt 170  
 Problemlösung, Druckqualität  
   abgeschnittene Texte oder  
   Bilder 192  
   feine Linien werden nicht  
   korrekt gedruckt 180  
 Fleckige Drucke und  
   Punkte 187  
 gefaltetes und zerknittertes  
   Papier 181  
 grauer Hintergrund auf  
   Ausdrucken 182  
   heller Druck 185  
   horizontale, helle Streifen 183  
   leere oder weiße Seiten 177  
   Papier wellt sich 188  
   schiefer oder verzerrter  
   Ausdruck 189

sich wiederholende Fehler 190  
 Toner lässt sich leicht abwischen 194  
 vertikale, dunkle Streifen 195  
 vertikale, dunkle Streifen und fehlende Bilder 198  
 vertikale, helle Streifen 199  
 vertikale dunkle Linien oder Streifen 196  
 vertikale weiße Linien 199  
 vollflächige schwarze Seiten 191  
 zu dunkler Druck 178  
 Problemlösung, Fax  
 Faxnachrichten können nicht gesendet werden 204  
 Faxnachrichten mittels Drucker senden und empfangen nicht möglich 202  
 schlechte Druckqualität des empfangenen Faxes 205  
 Problemlösung, Kopieren  
 Dokumente oder Fotos werden unvollständig kopiert 206  
 Scanner antwortet nicht 208  
 Scannereinheit lässt sich nicht schließen 208  
 schlechte Druckqualität 206  
 Problemlösung, Scannen  
 Dokumente oder Fotos werden unvollständig kopiert 206  
 Scannen mit Computer nicht möglich 205  
 Scanner antwortet nicht 208  
 Scannereinheit lässt sich nicht schließen 208  
 Scanvorgang war nicht erfolgreich 207  
 schlechte Druckqualität 206  
 vertikale dunkle Streifen auf Ausgabe beim Scannen aus der ADZ 206  
 Punkte auf dem Ausdruck 187

## R

Rechtliche Hinweise 224, 225, 226, 227  
 reinigen  
 äußeres Druckergehäuse 138  
 Druckerinnenraum 138  
 Reinigen des Druckers 138  
 RJ-11-Adapter 47

Ruhemodus  
 Konfigurieren 155

## S

Scannen  
 an FTP-Server 53  
 Scannen an Computer Einrichten 54  
 Scannen an einen Computer 54  
 Scanner  
 reinigen 139  
 Scanner-Registrierung anpassen 209  
 Scanner reinigen 133, 139  
 Scan-Problemlösung  
 Dokumente oder Fotos werden unvollständig kopiert 206  
 Scannen dauert zu lange 208  
 Scannen lässt den Computer abstürzen 208  
 Scannen mit Computer nicht möglich 205  
 Scanner antwortet nicht 208  
 Scannereinheit lässt sich nicht schließen 208  
 Scanvorgang war nicht erfolgreich 207  
 schlechte Druckqualität 206  
 vertikale dunkle Streifen auf Ausgabe beim Scannen aus der ADZ 206  
 schiefer Ausdruck 189  
 Sicherheit 7, 8  
 Sicherheitssteckplatz  
 Suche 134  
 Sicherheitssteckplatz ermitteln 134  
 Sommerzeit konfigurieren 50  
 Sortieren von Kopien kopieren 33  
 sortiertes Drucken funktioniert nicht 171  
 Spam-Faxe blockieren 52  
 Sparmodus  
 Konfigurieren 155  
 Speicher  
 im Drucker installierte Speichertypen 135  
 Speichern von Druckaufträgen 30  
 Startbildschirm  
 anpassen 17

Einblenden von Symbolen 17  
 verwenden 16  
 Startbildschirm verwenden 16  
 Staus, beheben  
 Fächer 165  
 In der automatischen Dokumentenzuführung (ADZ) 166  
 In der Duplexeinheit 164  
 in der Standardablage 163  
 in der Universalzuführung 165  
 In der vorderen Klappe 159  
 Steuerungsplatine  
 Zugreifen auf 211  
 Stromsparmodi  
 Konfigurieren 155  
 Symbole auf dem Startbildschirm anzeigen 17

## T

Tastendruckmethode 137  
 Teilstatus  
 Prüfen 142  
 Telefonsplitter 43  
 Tonerauftrag  
 anpassen 201  
 Tonerauftrag anpassen 201  
 Tonerkassette  
 bestellen 142  
 Ersetzen 143  
 Transportieren des Druckers 155  
 Trennblätter einlegen  
 Zwischen Kopien 33

## U

Umsetzen des Druckers 9, 154  
 Universal (Papierformat)  
 Einstellung 20  
 Universalzuführung  
 laden 22  
 Unterschiedliche Rufsignale, Faxbetrieb  
 Verbindung herstellen 49  
 Unterstützte Betriebssysteme 216  
 unterstützte Dateitypen 29  
 Unterstützte Flash-Laufwerke 29  
 unterstützte Papierformate 24  
 unterstützte Papiersorten 26  
 Unterstütztes Papiergewicht 26

USB-Anschluss 11  
aktivieren 169  
USB-Anschluss aktivieren 169

## Ü

über das Bedienfeld 13  
über das Scannerglas  
kopieren 32  
über die ADZ  
kopieren 32  
über Embedded Web Server 14  
Überprüfen des Status der  
Druckerverbrauchsmaterialien  
und -teile 142

## V

Verbinden von Fächern 23  
Verbrauchsmaterial  
einsparen 156  
Verbrauchsmaterialien bestellen  
Belichtungseinheit 142  
Verbrauchsmaterialstatus  
Prüfen 142  
Vergrößern der Kopiengröße 33  
Verkleinern der Kopiengröße 33  
Vermeiden von Papierstaus 157  
verschiedene Papierformate,  
kopieren 32  
Verschlüsseln der  
Druckerfestplatte 135  
Versenden von Faxen möglich,  
Empfangen jedoch nicht 204  
vertikale, dunkle Linien auf den  
Ausdrucken 196  
vertikale dunkle Streifen auf  
Ausgabe beim Scannen aus der  
ADZ 206  
vertikale Streifen auf den  
Ausdrucken 196  
Vertrauliche Druckaufträge 30  
Verwendung von KONICA  
MINOLTA Originalteilen 141  
Verwendung von KONICA  
MINOLTA Original-  
Verbrauchsmaterial 141  
Verzeichnisliste  
Drucken 30  
verzerrter Ausdruck 189  
Voice Mail  
Einrichten 38

Voice over Internet Protocol  
(VoIP)  
Fax-Konfiguration 43  
VoIP-Adapter 43  
Von einem Computer aus  
drucken 27  
Vorbereiten der  
Druckereinrichtung in einem  
Ethernet-Netzwerk 137

## W

weiße Linien 199  
weiße Seiten 177  
Weiterleiten von Faxen 52  
Wiederherstellen von  
Werksvorgaben 135  
Wiederholen von  
Druckaufträgen 30  
Wi-Fi-Netzwerk  
Wird deaktiviert 138  
Wi-Fi Protected Setup  
WLAN 137  
WLAN  
Verbinden des Druckers mit 137  
Wi-Fi Protected Setup 137  
WLAN-Netzwerkverbindung 137

## Z

zerknittertes Papier 181  
Zugreifen auf die  
Steuerungsplatine 211